



المشروع القومي للترجمة

موسوعة

تاريخ النساء في الغرب

الجزء الأول

بداً من الإلهات القديمة
حتى القديسات المسيحيات

تحرير: بولين شميت بانتل
ترجمة: سحر فراج
مراجعة: إسحاق عبيد

501

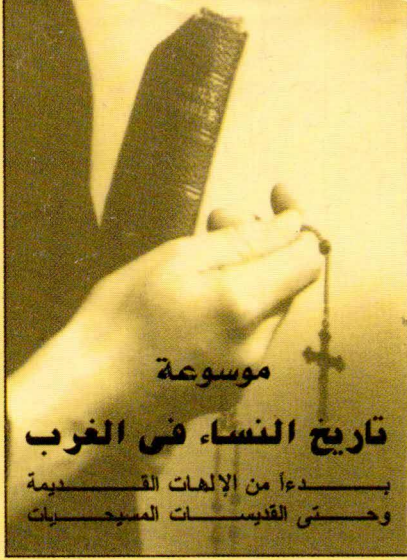

موسوعة

تاريخ النساء في الغرب

بدءاً من الإلهات القديمة
وحتى القديسات المسيحيات

لقد اتخذ الخطاب عن النساء أشكالاً عدة: أسطورياً، أو صوفياً، أو علمياً، أو معيارياً، أو عالمياً، أو شعبياً. أحياناً يصعب إدراك التغيرات والنقلات التي تكمن أسفل التكوينات المتكررة؛ فقد نشأ التفكير في هذا الموضوع من خلال التعرف على مدرك شائع أو من خلال قالب مفاهيمي عرفه الرجال الذين أشاروا لأنفسهم بلفظ نحن وإلى النساء بلفظ هن؛ فلنستمع إلى روسو: دعنا نبدأ، عندئذ، بفحص التشابهات والاختلافات بين جنسها وجنسنا. كان الرجال الذين غالباً ما يتحدثون هم رجال الدين، على سبيل المثال الذين أكدت لهم مكانتهم ووظائفهم وميولهم أنهم لن يتعاملوا مع النساء إلا في أضيق الحدود، والذين تخيلوا النساء من بعد وبرهبة معينة، في آن واحد، وفزعوا من ذلك الآخر العنيد الذي يصعب الاستغناء عنه. من هي المرأة بالضبط؟ ماذا تكون؟ هكذا يتساءلون.

المشروع القومي للترجمة

موسوعة تاريخ النساء في الغرب

تحرير : جورج دويى

وميشيل بيرو

الجزء الأول
بدءاً من الإلهات القديمة
حتى القديسات المسيحيات

تحرير : بولين شميت بانتل

ترجمة : سحر فراج

مراجعة : إسحاق عبيد

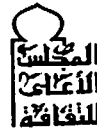

٢٠٠٥

المشروع القومي للترجمة

إشراف : جابر عصفور

- العدد : ٥٠١

- موسوعة "تاريخ النساء فى الغرب" (الجزء الأول)

- جورج نوبى ، وميشيل بيرو

- بولين شميت بانتل

- سحر فراج

- إسحاق عبيد

- الطبعة الأولى ٢٠٠٥

هذه ترجمة الجزء الأول من موسوعة :

A History of Women In the West

General Editors :

Georges Duby and Michelle Perrot

الجزء الأول بعنوان :

From Ancient Goddesses to Christian Saints

Editor : Pauline Schmitt Pantel

Translator : Arthur Goldhammer

Originally Published as "Storia delle Donne in Occidente", vol. 1

L' Antichità, © Giuvs. Laterza & Figli Spa, Roma - Bari, 1990

حقوق الترجمة والنشر بالعربية محفوظة للمجلس الأعلى للثقافة

شارع الجبلية بالأوبرا - الجزيرة - القاهرة ت ٧٢٥٢٣٩٦ فاكس ٧٢٥٨٠٨٤

El Gabalaya St., Opera House, El Gezira, Cairo

Tel : 7352396 Fax : 7358084.

تهدف إصدارات المشروع القومي للترجمة إلى تقديم مختلف الاتجاهات والمذاهب الفكرية للقارئ العربي وتعريفه بها ، والأفكار التي تتضمنها هي اجتهادات أصحابها في ثقافتهم ولا تعبر بالضرورة عن رأى المجلس الأعلى للثقافة .

المحتويات

- 7 نوع جديد من التاريخ - ناتالى زيمون ديفز ، وجوان والاش سكوت
- 11 كتابة تاريخ النساء - جورجيز ديوبى ، وميشيل بيرو
- 29 تمثلات النساء - بولين شميت بانتيل

الجزء الأول : نماذج المؤنث من العالم القديم

- 41 الفصل الاول : ما الإلهة ؟ نيكول لورو
- 85 • بناء النوع
- 87 الفصل الثانى : الفلسفات الجنسية لأفلاطون وأرسطو - جيوليا سيسا
- 129 • النساء والقانون
- 131 الفصل الثالث : تقسيم الأجناس فى القانون الرومانى - يان توماس
- 201 • الصور والوضع الاجتماعى
- 203 الفصل الرابع : صور النساء - فرانسوا ليسيراج

الجزء الثانى : إستراتيجيات الزواج

- 259 • إستراتيجيات الزواج
- 261 الفصل الخامس : الزواج فى اليونان القديم - كلودين لوبوك
- الفصل السادس : الزواج بصفته وحدة سياسية فى روما القديمة -
- 337 ألين روسيل
- الفصل السابع : بنات باندورا والطقوس الممارسة فى المدن الإغريقية -
- 395 لويس بروى زايدمان
- 445 الفصل الثامن : الأدوار الدينية للنساء الرومانيات - چون شيد
- 483 الفصل التاسع : النساء المسيحيات الأوليات - مونيك ألكسندر

الجزء الثالث : أمس واليوم

- 529 • النظام الأمومى والأسطورة
- 531 الفصل العاشر : إيجاد أسطورة للنظام الأمومى - ستيليا جيوردوى
- 549 الفصل الحادى عشر : النساء والتاريخ القديم اليوم - بولين شميت بانتيل
- 563 المساهمون

نوع جديد من التاريخ

ناتالى زيمون ديفز ، وجوان والاش سكوت

Natalie Zemon Davis and Joan Wallach Scott

تتنمى الأجزاء الخمسة "تاريخ النساء" لجذور إيطالية. وقد قدم الناشران جويسبى Giuseppe و فيكو لاتريزا Vico Laterza الفكرة إلى مجموعة من المؤرخين الفرنسيين. نتيجة لذلك، كان الناشران العامان فرنسيين، بينما ينتمى معظم ناشري هذا الجزء إلى البلد التي أمدتتا في السنوات العشر الماضية ببعض أفضل ما قدم في التاريخ الاجتماعى الجديد. وقبل الإقدام على التحرير العام لـ "تاريخ النساء" بزمن طويل، أعاد جورجيز ديوبى Georges Duby تعريف طبيعة ودينامية الإقطاعية الفرنسية والفكر الاجتماعى للعصور الوسطى ، كما أمدت ميشيل بيرو Michelle Perrot قراءها بفهم طازج لمقاومة العمال ونُظُم السجن في فرنسا في القرن التاسع عشر. ولكن ما يثير الدهشة هنا هو تجاهل المؤرخين الاجتماعيين الطليعيين لدراسة النساء والنوع ؛ حيث إنها لم تلعب سوى دور ضئيل في الإصلاح المنهجي. وتعد دراسة جورجيز ديوبى عن الزواج في العصور الوسطى دراسة نادرة ، وذلك منذ عشر سنوات . وقد احتفى بالحلقة الدراسية التي عقدها ميشيل بيرو وذلك لسنوات عدة ، حيث تعد هذه الحلقة الدراسية من الأماكن القليلة في باريس التي يمكن ارتيادها ، ويستطيع الفرد من خلالها مناقشة تاريخ النساء في القرن التاسع عشر.

ولكن إذا لم يستطع المرء في فرنسا الاعتماد على قاعات المحاضرات المليئة بدارسى تاريخ النساء فيمكنه الاعتماد على الشهية الممتدة لعامة القراء من الفرنسيين - داخل وخارج الأكاديميات - الذين يقرأون كتباً تتميز بالكفاءة والمستوى

الرفيع عن تاريخ النساء ، وينطبق القول نفسه على إيطاليا ، حيث توجد مناهج دراسية جامعية قليلة تناقش تاريخ النساء ، ومع ذلك لا يزال هناك العديد من القراء الراغبين في التعرف على الموضوع . ومن هذا المنطلق ، بزغت فكرة وجود كتاب "تاريخ النساء" ويقع في عدة أجزاء ، وقام بكتابته فريق دولي . في هذه الأجزاء ، التي حررها وكتبها مؤرخون مشهود لهم بالكفاءة والعمل المتميز عن تاريخ النساء تتكشف للقارئ أشياء كثيرة عما يمكن أن تحتويه الدراسة عن النوع ، وكيف يمكن أن تكون هذه الدراسات مثيرة وأيضاً إلى أى مدى يمكن أن تقودنا .

ووفقاً للتقليد الأوروبي في العمل الموسوعي ، فإن كتاب "تاريخ النساء" لا يعد كتاباً تقليدياً ، وهو أيضاً لا يقوم ببساطة بتتبع ورصد موضوعات انتقائية لها نهايات مفتوحة مما كان يمكن أن يكون عليه لو أن فريقاً أمريكياً هو الذى نَظَّم هذا المشروع اليوم . الأسئلة التي تشغل العديد من المؤرخين الأمريكيين للنساء، أى تلك التي تدور حول المساواة والاختلاف، والتي تتناول الوظائف التكاملية للأدوار الذكورية والأنثوية ، وعن التواصلات المتداخلة للسلاسل (الطبقة والنوع) ، وعن التراكيب النوعية والنشاط الجنسي (العلاقات الجنسية الطبيعية بين الذكر والأنثى وكذلك الشاذ منها) - كل هذه الأسئلة ؛ تُنظَّم بشكل تصنيفي سواء في المقالات الفردية - الأجزاء الفردية ، أو الطبقات المسلسلة بأكملها . وعلى وجه التأكيد ، تحتوى هذه الأجزاء على كم من المادة التي تتحمل طرح تلك الأسئلة ؛ حيث تتناولها بعض المقالات بطريقة مباشرة . ولكن هذه المقالات تدور حول محور تحليلي واحد يحكم منظومة هذه الأجزاء الخمسة .

ومع ذلك يبقى "تاريخ النساء" انطلاقة لعمل مهم في مرحلة الإعداد ، وبدلاً من تقديم مؤلفة نهائية *a final synthesis* فقد ركز بطريقة رئيسية على التجربة الأوروبية الغربية ، مع إعطاء بعض الانتباه لأمريكا الشمالية . وبدلاً من تقديم تأليف نهائي ، تقدم الأجزاء تاريخاً يتكون من عدة أوجه . فتكشف نطاق لمعانٍ أُعطى للنساء في سياقات وحقب مختلفة، وتتنظر للطرق التي تُشكَّل من خلالها النوع ، ومن ثم تُشكَّل منظومة الحياة الاجتماعية، والسياسية والاقتصادية، وتُعرض الاتجاهات المنهجية والنظرية المتنوعة التي يمكن استخدامها في دراسة حياة النساء ويتم تحليل مواقف النساء من

خلال التجربة ومن خلال التمثلات أيضاً . وترى النساء كموضوع ينصب عليه الخطاب وأيضاً كفاعلات ناشطات يقمن بأدوارهن فى واقعهن . ويعد الفرق بين ما تقوله النساء عن أنفسهن وما يقوله الرجال عنهن واحداً من أكثر الاتجاهات أهمية ، والتي رسمتها خريطة هذه الأجزاء .

وتُعَوِّل هذه المقالات على المادة العلمية المعاصرة الأصلية وأيضاً على تواتر من أشكال أدبية مختلفة ، وهى بهذا تعكس جوانب من جمال الدراسة ، ويوجه خاص الدراسة على يد الدارسين أو الباحثين فى الغرب الأوروبى . وقد تمت معالجة أعمال النساء والاستدجان والعلاقات الأسرية والدين ، وسياسات الدول الداخلية بطريقة أكبر من حيث المساحة عما هو مخصص لقضايا الممارسات الجنسية والشذوذ والعرقية والاستعمار . ولم يكن القصد من إعطاء بعض الثقل النسبى لبعض مناطق تجارب النساء أكثر من غيرها أن يقترح قياساً مطلقاً عما هو مهم وما هو ليس كذلك ، ولكن أن تقدم هذه الأجزاء ما هو بمثابة عينة لأولئك المهتمين بكشف مجال تاريخ النساء ومدى تنوعه فتعمل كمحفز لمزيد من الكشف ، ومن ثم للعمل المستقبلى . وكان أهم إسهام قُدِّم فى هذا الصدد هو إرساء القاعدة بأن "تاريخ النساء" يعد مجالاً مفتوحاً للتحرى والتأويل كما يعد مادة ثرية وغير متناهية الحدود من حيث النطاق والمادة مثله مثل التاريخ نفسه.

كتابة تاريخ النساء

جورجيز ديويى ، وميشيل بيرو

Georges Duby and Michelle Perrot

فى وقت ما بدا "تاريخ النساء" مشروعاً عبثياً يصعب تصوره . فقد اتسمت الأدوار التى قدرت للنساء بكونها أدواراً صامتة: الأمومة وصناعة المنزل ، مهمات تتدنى إلى إبهام وغموض الاستدجان والتى لا تستحق التقييم. هل لدى النساء ما يكفى لعمل تاريخ لهن ؟ فى عقول القدامى، ترادفت النساء مع البرودة ؛ فقد كنَّ مكونات خاملات فى عالم ساكن بينما كان الرجال مفعمين بالنشاط والطاقة والحيوية. مبعديات عن خشبة مسرح التاريخ ، والذي من خلاله سيطر الرجال على أقدارهن وأخذوا يتنازعون، ووضعنت النساء فى مكان بائس كى يقمن بدور الشاهدات على ما يحدث . ففى أوقات يُقدَّم أدواراً ثانوية ، ونادراً ما يقمن بالأدوار الرئيسية، وعندما يقمن بذلك تطفو نقاط ضعفهن على السطح فتبدو جلية . وعموماً تعد النساء موضوعات، على استعداد بأن ترحب وتهتف للمنتصرين و أن تنتحب عندما ينهزم الأبطال ، لا تكتمل أية تراجيديات دون وجود كورس النساء المنتحبات .. وفضلاً عن ذلك فماذا تعرف عن النساء؟ إن الآثار الهزيلة التى خلَّفنها لا تنشأ من تلقاء نفسها - لا شىء معروف ، وحروف مقروءة - ولكن تُصفى وتُنقى بواسطة تحديق الرجال الذين يمسكون بخيوط القوى ، يُعرفون الذاكرة الرسمية ويتحكمون بالأرشيقات العامة . وتُشكَّل معايير الانتقاء للكتاب الرسميين التسجيل الأولى لما تفعله وتقوله النساء. غير مبالين بالحياة الخاصة. يركز الرجال بالأخص على جمهور العامة ، والذي لا تلعب فيه النساء أية أدوار . وعندما تبرز النساء فجأة للعيان على المشهد العام يرى الرجال

الاضطراب بطريقة حتمية . منذ هيروdotus إلى تين Tane ، من ليقي Livy إلى شرطة اليوم، كانت النساء دائماً مجرد كورس على خشبة المسرح العام حبس في قوالب مألوفة. حتى إن التعداد الرسمي للسكان كان قد أهمل تعداد النساء . في روما لم يتم إحصاء النساء فيما عدا الوريثات منهن فقط. وظل الأمر على هذا الحال حتى القرن الثالث بعد ميلاد المسيح ، عندما أمر الإمبراطور دقلديانوس بإدخال النساء ضمن التعداد السكانى ، وذلك لأسباب مالية (ضريبية) فقط . وفى القرن التاسع عشر كان عمل المرأة بالفلاحة والزراعة لا يلقى تقديراً بل يُحط من قدره باستمرار ؛ حيث لا يتم تسجيل أية وظائف سوى وظيفة رب الأسرة . وهكذا نُقشت حالة العلاقات بين الجنسين فى المصادر نفسها ، حيث تقل المعلومات المقدمة عن النساء عن نظيرتها بالنسبة للرجال .

منذ القَدَم وحتى الزمن الحاضر يقف غياب المعلومات المادية التفصيلية عن النساء فى تضاد جاد مع الإسراف فى الخطابة والمجاز. فقد كان الاتجاه أن تُتملَّ أكثر من أن توصف أو أن تُخبر قصصهن - عن أن يُسمح لهن بإخبار قصصهن بأنفسهن . وكما غابت النساء عن الميدان العام كثرت ووفرت تمثلاتهن . يزخر أوليمبوس Olympus بالإلهات ، بينما تفرغ مدن اليونان من النساء. تحكم السيدة العذراء مذابح الكنائس والتي يقف عندها القساوسة (من الذكور) كى يؤدون مهام وظائفهم . وتعد "ماريان" Marianne تجسيدا للجمهورية الفرنسية، أى أقوى الأنظمة . تُقدِّم النساء - الخيالية والمُتخيلة ، وحتى المتوهمة ، وبصورة مصغرة أى شىء آخر .

كيف نشأت صور وخيالات النساء ؟ ولأن هذا السؤال مهم للغاية، فقد أفسحنا مساحة كبيرة فى هذه الأجزاء من هذه السلسلة "لتصوير الأرشيفات" ، والتي لا نفكر فيها باعتبارها مجرد صور مُوضحة ، ولكن باعتبارها بيانات يجب فك شفرتها واكتشاف معانيها . لا تُدوّن ببساطة الأوانى الفخارية الإغريقية للقرنين الخامس والسادس قبل الميلاد الحياة اليومية أكثر مما تفعله اللوحات النسيجية لـ بايو Bayeux أو اللوحات الإعلانية المعاصرة . و فقط عن طريق تحليل الطريقة التي تغيرت بها الصور عبر الزمن نستطيع أن نفهم تمثلات النوع. تركز طقوس الزواج على الانتقال المادى للعروس من مكان إلى آخر . تتحرر المرأة حديثة الزواج من كل مفردات البيئة المحيطة

وتقع فى شَرَك سلسلة من الأفعال التى ترمز إلى الانفصال والتكامل . وهكذا فإن للزواج بناءً عندما تُصوَّر المرأة غائبةً للنسيج فى مجتمع غير مبال بقيمة العمل ، أو عندما يترادف الجمال المؤنث مع التزين أكثر مما يترادف مع الجسد نفسه ، كشيء بلا شكل ومحجوب عن الرؤية ، عندئذ نستطيع أن نلمح الطريقة التى تُدرَك بها الأنثى .

ومن خلال هذه المظاهر نستطيع أن نحدد الكيفية التى يفسر بها الرجال علاقتهم بالجنس الآخر ، ومن ثمَّ طرق تمثلاتهم له وليس طبيعة العلاقة فيما بينهما .

تتميز الصور الأدبية بنظرة أكثر عمقاً فتسمح الطوعية التى تتمتع بها اللغة بقدر كبير من الحرية عمّا هو ممكن بالنسبة للصور المجازية ، والتى تكون عرضة لقواعد صارمة. وربما يتمتع الأدب بحرية وشمولية أكثر من الفن التشكلى ، ولكن تظل رغبة السيد هى المسيطرة . ربما تظهر السيدة Lady فى الحب الصافى Refined Love التى غناها جيبوم دى بواتيه Guillaume de Poitiers فى القرن الثانى عشر فى صورة المرأة المسيطرة على قلوب الرجال ، ولكن يجب أن نتذكر أن هذه القصائد لم تُظهر المرأة ولكن "صورة ما يتخيله الرجل عن المرأة". على أى حال اختار بعض الرجال صورة يطورونها وفقاً لتبنيهم لإستراتيجية جنسية جديدة. لقد تغيرت اللعبة ، ولكن ظل الرجال مسيطرين . ونستطيع أن نطبق الشيء نفسه على تعقيدات الحب الرومانسى. قال بلزاك Balzac "إن المرأة عبد يجب على المرء أن يتعلم وضعه فوق العرش من خلال إغراقه بالورود وإمطاره بالروائح العطرة . يحتفى الرجال بالموزية أى بإلهة الشعر والغناء ، ويعلون من قدر صعبتى المراس مادونا وأنجيل Madonna and Angel . فى المجتمعات الغنائية يتغنى الرجال الشهبانين بالأغاني البذيئة عن الأنسة فلورا Mademoiselle Flora فيجردونها من ملابسها عارية ويمنحونها مؤهلات العاهرة"^(١) . بينما يظل وجه المرأة الحقيقى مُقنَّعاً ، مغطىً بحجاب ثقيل من الصور.

ماذا يمكن لنا أن نفعل تجاه تنوع الطرق التى ناقش بها المفكرون والمنظرون الاجتماعيين والمتحدثون الآخرون فكر العصور عن النساء؟ لم يرهق الفلاسفة ورجال

الدين والقضاة والأطباء والأخلاق والتعلميون أنفسهم في وضع تعريف للنساء وفي تشخيص سلوكهن المناسب. لقد عرّفت النساء أولاً وأخيراً من خلال مراكزهن الاجتماعية وواجباتهن. عندما كتب روسو Rousseau في الجزء الخامس من كتابه "إميل" Emile عن شخصية صوفى Sophie المرأة التي تصورها لبطله الذي تحمل قبيلته اسمه، كان ما قاله هو أن تسعد (الرجال)، وأن تفيدهم ، أن تقوم بتربيتهم صفاراً، وأن تعتني بهم عندما يكبرون ، أن تقدم لهم النصح وتواسيهم ، وأن تجعل لهم الحياة سعيدة ومبهجة . هذه هي واجبات النساء في كل العصور ، واجبات يجب أن يتلقين فنونها منذ الطفولة . في العصور الوسطى ، لاحظ الأسقف جيلبرت ليميريك Bishop Gilbert Limerick أن "النساء تتزوجن وتقمّن بخدمة هؤلاء الذين يصلون ويعملون ويحاربون " . وكانت وجهة نظر أرسطو ، كمعظم الرجال بصفة عامة، مشابهة إلى حد كبير . لقد تغيرت النظرة لواجبات النساء قليلاً عبر القرون . في القرنين التاسع عشر والعشرين ، تمت دعوة النساء ، تحت مسمى المنفعة الاجتماعية ، بأن يتركن بيوتهن وأن تمتد منافع الأمومة لتشمل المجتمع بأسره . تُدعّم متطلبات الدين والأخلاق بعضهما البعض . وبالنسبة لروما ، سواء في عصرها الوثني أو بعد اعتناقها المسيحية ، فقد ظلت تصر على أن تحافظ النساء على عذريتهن وأن يتحلين بالتواضع والعفة النسائية .

ترتدى النساء الحجاب : "لا يرى المرء في المرأة المحترمة سوى الوجه فقط" . كما يقول هوراس الذي تجد عواطفه صدى لدى القديس بولس Saint Paul ، وأيضاً لدى باريبى دوريفى Barbey d'Aurevilly . بعد ذلك بتسعة عشر قرناً النساء قابعات داخل أنوثتهن أو داخل بيوتهن الفيكتورية. بلا زمن محدد، تعكس هذه الممارسة في تقييد النساء افتراضات معينة عن طبيعتهن ؛ أي أنهن هشّات وهنّات و أيضاً متوحشات تنقصهن التربية والنظام، أي أنهن يُعتبرن تهديداً إذا لم يتم تقييدهن. وفي كلام آخر أكثر تأكيداً ، تداعت العوائق المادية فقط كي تُستبدل بها أنظمة تعليمية أكثر تعقيداً ، والتي تهدف ببورها إلى تنوير أو دمج المعايير الاجتماعية . ولقد أعطت هذه الأنظمة دفعة للمرأة الشابة وفيما بعد لذات الوجه الأكثر غموضاً ألا وهي "الفتاة الصغيرة" .

وببطء شديد أصبحت النساء أفراداً ، بشراً يوضع رضاهن في الاعتبار. ويعد تاريخ هذه التغيرات ، المنعكس في الخطاب عن النساء ، محورياً في دراستنا هذه .

لقد ظهر التفكير عن فكرة الاختلاف بين الجنسين وأصبح سؤالاً شغل ضمير الغربي ، وذلك منذ عصر الإغريق . لقد تأرجح التفكير في هذا الموضوع بين نقيضين . فقد سمح المفكرون الإغريق ومفكرو عصر الباروك بإمكانية الجمع بين عناصر الذكورة والأنوثة في فرد واحد، مثل المخنثين أو مزدوجي الجنس . وعلى النقيض ، ركز الاتجاه الفكري الكلاسيكي على الاختلاف الجذري بين الجنسين. أي أن الذكر والأنثى نوعان ، كل له شخصيته المتميزة التي تُدرك بالإلهام أكثر من إدراكها بالمعرفة العلمية . إن الأفكار البدائية قد وقفت عائقاً أمام محاولة دراسة الجسد الأنثوي . منذ جالن Galen وحتى ريموند روسيل Raymond Rousset (وبطريقة أكثر جدلية ، فرويد Freud) قويت الأفكار عن طبيعية النساء الجسدية ، وبالتالي عكست أفكاراً عن طبيعتهن الأخلاقية. ولقد استغرق الأطباء وقتاً طويلاً لإدراك العواقب الخاصة باكتشافات تخص الفسيولوجية الأنثوية وكذلك النشاط الجنسي (مثل اكتشافات القرن السابع عشر للتبويض) .

لقد اتخذ الخطاب عن النساء أشكالاً عدة ما بين الأسطوري ، والصوفي ، والعلمي ، والمعياري ؛ ومن ثم يصبح إدراك التغيرات والتحويلات التي تكمن أسفل التكوينات المتكررة أمراً صعباً . فقد نشأ التفكير في هذا الموضوع من خلال التعرف على مُدرك شائع أو من خلال قالب مفاهيمي عرّفه الرجال الذين أشاروا لأنفسهم بلفظة "نحن" وإلى النساء بلفظ "هن" ، فلنستمع إلى روسو : "دعنا نبدأ ، عندئذ ، بفحص التشابهات والاختلافات بين جنسها وبين جنسنا . كان الرجال الذين غالباً ما يتحدثون هم رجال الدين - على سبيل المثال - الذين أكدت لهم مكانتهم ووظائفهم وميولهم بأنهم لن يتعاملوا مع النساء إلا في أضيق الحدود والذين تخيلوا النساء من على بُعد وبرهبة معينة ، وفي آن واحد انجذبوا وفرزوا من ذلك الآخر العنيد الذي يصعب الاستغناء عنه . ما هي المرأة بالضبط ؟ ماذا تكون ؟ هكذا يتساءلون .

وماذا قالت النساء؟ من ناحية يعد تاريخ النساء هو تاريخ عثورهن على صوت لهن. في بادئ الأمر تحدثت النساء من خلال آخرين، أى من خلال الرجال، الذين صوروهن على خشبة المسرح وفيما بعد فى الرواية. غالباً ما صُورت النساء فى المسرح الحديث والقديم مجرد أفواه لكتّابهن من الرجال، حيث جسدت النساء استحواذ الرجال. لم ترمز لىسستراتا لأريستوفانس Aristophanes' Lysistrata أو نورا لإبسن Ibsen's Nora إلى تحرير النساء بقدر ما رمزتا إلى خوف الذكر من الأنثى (على الرغم من اختلاف طرق التقديم، يعد هذا الاختلاف السبب فى إمكانية وجود مقارنة دقيقة، ولكنه يعوق أى اقتراح للتكافؤ). ومع ذلك دُفع الكتّاب لاستيفاء متطلبات الواقعية كى يتعرفوا أكثر على شخصياتهم. امتلأت أعمال شكسبير Shakespeare وراسين Racine، وبلزك Balzac، وهنرى جيمس Henry James بشخصيات نسائية متفردة ذات مستوى رفيع. وخلال ذلك صبغت الممثلات الأنوار التى لعبنها بشخصياتهن الخاصة. وعلى الرغم من التابوهات (المحرمات : Taboos) العديدة المحيطة بمهنة العمل على خشبة المسرح، إلا أنه من خلال هذه المهنة استطاعت النساء - ولأول مرة - أن يحققن شخصية متفردة وإدراكاً عاماً.

لقد عبرت المرأة عن ذاتها أيضاً من خلال التظاهرات والتمرد والانتفاضات الشعبية، والتى سجلها باهتمام زائد حماة القانون والنظام (من الذكور). فقد علمنا من خلال تقارير الشرطة والمحاكم الأهمية المنسوبة للاعتراف، وهى أهمية ترادفت مع تصور جديد للنظام العام. من خلال هذه التقارير وتسجيلات الاعترافات نستطيع أن نسمع الأصوات المرتعشة والمشروخة لهؤلاء الأناص غير المهمين والذين تحركت النساء من خلالهن.

إذا سمعنا أصوات النساء بصورة مباشرة، فيجب أن يكون لهن أولاً مدخل إلى وسائل التعبير: الإيماءة، البيان، الكتابة. تعد معرفة القراءة والكتابة شيئاً ضرورياً، وبصفة عامة يكتسب الرجال معرفة القراءة والكتابة قبل النساء، على الرغم من أن العكس كان هو الصحيح فى بعض المناطق. وكانت قدرة النساء بأن يدخلن إلى عالم التعبير، وهو عالم اعتبر مقدساً وعلى ذلك سيجّ بممنوعات دائمة التغيير، أهم بكثير من معرفة الكتابة والقراءة فى حد ذاتها. فسُمح للنساء بممارسة بعض الأنواع

من الكتابة : الكتابة للاستهلاك الخاص ، على سبيل المثال ، كما هو الحال في الخطابات . ومن بين النصوص الأولى التي كتبتها النساء كانت الخطابات البيثاجورونية Pythagoreans . وتعد خطابات مدام دي سيفينييه Madame De Sevigne من بين الأعمال الأدبية التي قدمتها النساء . وفيما بعد ، أصبح الدوام على المراسلة أحد واجبات النساء المنتظمة ، وأصبحت الخطابات مصدراً قيماً للمعلومات الأسرية والشخصية . وكانت الكتابة الدينية شكلاً آخر من أشكال التعبير المفتوح للنساء . نستطيع أن نسمع أصوات قديسات مشهورات ، متصوفات ، ورئيسات أديرة وراهبات : هيلديجارد من بنجن Hildegard of Bingen ، هيراد من لانسبرج Herrad of Lansberg (مؤلفة هورتس ديليسياروم "نزهة المشتاق") ، ولحقت النساء البروتستانت بحماسة حركة "الإحيائية" وانشغلت النساء الخيرات في وعظ الفقراء .

منعت النساء من ممارسة بعض الأشكال الأخرى للتعبير عن ذواتهن في مجالات "العلم" ، ولدى متزايد "التاريخ" ، وفوق كل ذلك "الفلسفة" . وفي القرن السابع عشر توهمت شعلة نشاط جماعة عرفت باسم "برسييز" Precieuses في خلق أفاق جديدة في الشعر والرواية وهي على وعى تام بمخاطر التورط في متاهات تجويد اللغة . ولم يكن الهدف مجرد الكتابة ولكن النشر ، وباسم الشخص نفسه . وقد أربك التأليف المجهول وكذلك استخدام الأسماء المستعارة الموضوع ، وكذلك فعلت الأعمال متوسطة الجودة ، والأخلاقيات الموحدة المملة للأعمال التي لا تحصى ، والتي أثارت تشابهاتها تساؤلات القيود المفروضة على التعبير بواسطة متطلبات تفرضها الفضيلة والعفة . وكانت الكتابة في حد ذاتها - وبلا شك - تخريبية بطريقة كافية ؛ حيث كان المضى قدماً في اتجاه المعارضة أو في اتجاه التجريب من الأمور غير الواردة .

متعثراً في بادئ الأمر ، اكتسب صوت النساء قوة بطريقة تدريجية ، وخاصة عبر القرنين الماضيين ، وذلك بفضل قوة الحركة النسائية الدافعة . لا يمكن فهم التغيير إلا من خلال فحص كل مقولة في سياقها المناسب ، ومقارنة كل نموذج للتعبير مع الأشكال الذكورية . إن الكلام والقراءة والكتابة والنشر هي المفردات التي من خلالها تثار التساؤلات حول العلاقة بين الجنس والإبداع ، وبين الجنس والثقافة السائدة .

ويعد الحفاظ على ذكريات النساء موضوعاً آخر صعباً . فى مسرح الذاكرة، تعد النساء مجرد أشباح تحتل مساحة صغيرة فوق أرفف الأرشيفات العامة ، وقد عانت من التدمير المستمر للأرشيفات الخاصة . كم عدد اليوميات والخطابات الخاصة التى أحرقت بواسطة الورثة اللامبالين أو الحاقدين ، وحقا بواسطة النساء أنفسهن اللانى ، بعد سنوات طويلة من المعاناة ، حركن الجمرات الملتهبة للذكريات ففضلن أن تُدمر من أن يفشى أمرها؟ غالباً ما حُفظت ذاكرة النساء فى شكل أشياء : تعويذة أو خاتم أو كتاب مقدس أو مظلة أو قطعة قماش من الكتان أو رداء أو من مئات الكنوز الخفية القابعة فى حجرات الخزين أو فى أحد الدواليب . ويمكن تذكُّر النساء أيضاً من خلال صور تُرى فى متاحف الموضة والملابس ، أى ذكريات المظاهر . يمكن العثور على آثار أنثوية أولية للحياة اليومية فى متاحف الفن الفلكورى وفى التقاليد ، ولا يعتبر جمعها احتقاراً للحياة الأسرية . منذ القرن التاسع عشر عملت ناشطات الحركة النسوية على جمع الأشياء التى يدل وجودها الإشكالى على شخصيتهن المهمشة . تصور مكتبات عديدة مجموعات ذات علاقة وثيقة بتاريخ النساء : مكتبة مارجريت دوراند *Bibliothèque Marguerite Durand* ومجموعة بوجليه *The Bougle Collection* وفى المكتبة التاريخية بمدينة باريس *Bibliothèque Historique De La Ville de Paris* ، والمكتبة النسوية بأمستردام *The Feminist Library In Amsterdam* ، ومكتبة شليسنجر فى كمبريدج *Schlesinger Library in Cambridge* ، وماساتشوستس *Massachussets* ، وهذا على سبيل ذكر قليل منهم . وفى شلالات سنيكا *Seneca Falls* ، نيويورك، حيث يقع منزل إليزابيث كادى ستانتون *Elizabeth Cady Stanton* ، تم حديثاً تأسيس المنتزه التاريخى القومى لحقوق النساء على شرف أول مؤتمر لحقوق النساء (الذى عُقد فى ١٩ ، ٢٠ يوليو ١٨٤٨) . وقد نُشرت أول مجموعة من الوثائق فى الولايات المتحدة وفرنسا . ويتم إعداد المعاجم الببليوجرافية عن "النساء البارزات" وناشطات الحركة النسوية. وتعكس مثل هذه المشروعات الوعى المتنامى بتاريخ النساء والذى تطور عبر العشرين سنة الماضية .

وما كان مفقوداً من قبل هو الرغبة فى المعرفة . لن يكون هناك تاريخ للنساء إذا لم تؤخذ النساء مأخذ الجدية ومالم يتم الاقتناع بأن العلاقات بين الجنسين تؤثر فى

الأحداث والتغيرات الاجتماعية . وفي ملاحظاتها في كتابها بعنوان مذكرات هادريان *Memoirs of Hadrian* كتبت مارجريت يورسينار Marguerite Yourcenar : إنه من المستحيل ، من ناحية السرد ، أن تتخذ الشخصية النسائية شخصية محورية، بمعنى أنه لا يمكن أن ينصب الخطاب على شخص الأنثى "بلوتينا" أكثر من دورانه حول شخص الذكر "هادريان"؛ ذلك أن حياة النساء إما أنها محدودة للغاية ، أو أنها تنسم بالخصوصية الصارمة ، وإذا ما قُدِّر للمرأة أن تبوح بقصتها فإن أول نقد سوف تلقاه من الناس هو أنها لم تعد امرأة . وكان من الصعوبة بمكان أن نضع ولو قليلاً من الحقيقة على فم الرجل . ولوقت طويل اشترك المؤرخون في شكوكهم مع الروائيين. لم يجد المؤرخون الإغريقين إلا قليلاً ليقولوه عن النساء، واللائى شوهدن ضحايا لحروب ، وعلى هذا اصططفن إلى جوار الأطفال، وكبار السن ، والعبيد وذكُرت الممثلات بطريقة عارضة ، على سبيل المثال ، عندما هدد انسحابهن النظام السياسى . كان مؤرخو العصور الوسطى يتحدثون عن الملكات وسيدات الصالونات، وهن اللائى لا يمكن الاستغناء عنهن فى ترتيب أمور الزواج وإقامة الاحتفالات وتنسيق زينات الأعياد . لقد أظهر كومينز Commynes عظيم الاحترام لـ مارجريت من برجاندى . استطاعت الأميرات فى عصره أن يمارسن السلطة ، وأن يجعلن من أنفسهن نساء "لامعات" ؛ ويعد ذلك دلالة على الأزمنة والقوانين المتغيرة . كان بلاط لويس الرابع عشر عالماً مجنساً، وكان القديس سيمون على وعى تام بما يُدبر من مكائد فى البلاط ، حيث لعبت النساء دوراً ، وهن واعيات لما يقطن ومن يضاجعن ، صوره كاتب المذكرات بطريقته الخاصة .

لقد انتبه التاريخ الرومانى انتباهاً كبيراً للنساء. فى كتابه "تاريخ فرنسا" History of France وحتى بطريقة أكبر فى "تاريخ الثورة" History of Revolution رأى ميشيليه Michelet العلاقة بين الجنسين قوة دافعة ومحركة للتاريخ؛ فقد اعتمد التوازن الاجتماعى على التوازن النوعى . ولكن فى التصنيف العام للنساء تحت مسمى الطبيعة - وهى طبيعة مزدوجة تتذبذب بين نقيضين، الطبيعة الأولى أمومية والطبيعة الثانية متوحشة - بينما صنّف الرجال تحت مسمى الثقافة ، كان ميشيليه مردداً لوجهة النظر السائدة فى عصره، وهى وجهة نظر تطورت بواسطة علماء الأنثروبولوجيا مثل

باتشوفين Bachofen . فى القرن التاسع عشر، عندما اتخذ تاريخ الوضعية شكل النظام الاكاديمى مع الحفاظ على حدته وصرامته، استُثِنَت النساء من معنيين : الموضوع ، الذى ركز على ما هو عام وسياسى ، ومن المهنة وهى مهنة الرجال الذين ارتبطو بكتابة تاريخ الرجال ، والذين قدموه كتاريخ كوني ، بينما غطت حوائط السوربون جداريات النساء. ولأن النساء لم يكن جديرات بالاعتبار الجاد كموضوع، فقد تُرِكَن لمؤلفى اليوميات، ولكتأب السير الذاتية للكتابة عن السير الذاتية المهذبة أو الفاضحة، وللمؤرخين الذين نجحوا فى فن النوادر (جورج لونوتر George Lenôtre كان أول مثال فرنسى) . وإلى جوار "التاريخ العلمى" نما "تاريخ النساء" ولا يزال موجوداً حتى اليوم ، وهو نوع غالباً ما يكون تهذيبياً ، أو مسفهياً ومغرياً أو هازئاً للعواطف ومذرفاً للدموع، وقد وجد ضالته فى مجلات النساء حيث يُهذَّب وفقاً لأنواع جموع الجماهير .

يعد محتوى "تاريخ النساء" شيئاً مختلفاً حيث أسهم فى تشكيل تصورهن ، وهو إنتاج العشرين سنة الماضية . وقد تأثر تطوره بعدة عوامل ، بعضها متقارب، والآخر متباعد . بدأ المؤرخون منذ أكثر من قرن مرة أخرى فى اعتبار الأسرة الخلية الأساسية للبناء والتطور الاجتماعى . واليوم أصبحت الأسرة النواة المحورية لنوع من التاريخ الأنثروبولوجى ، والذى أكد على تركيبات نوى القربى ، وكذلك التركيبات الجنسية وبناءً عليه المؤنث. بالإضافة إلى ذلك ، توسعت فى فرنسا مدرسة "الحوليات" Annales بانتظام من حيث النطاق التاريخى لتضم الممارسات الحياتية ، والسلوك الشائع، ومن ثم تشاركت "العقليات"، ولزيد من التأكيد لم تكن العلاقات بين الجنسين المحور الأولى لمؤرخى "الحوليات"، فقد أظهروا اهتماماً كبيراً بالآزمات الاقتصادية والتصنيفات الاجتماعية بطريقة عامة . ومع ذلك ، تعد مدرسة "الأنال" ذات فكر متفتح لتاريخ النساء الجديد . وقد ظهر عامل آخر مهم فى المقدمة خاصة بعد جلاء الاستعمار كثفته أحداث مايو ١٩٦٨ ، ألا وهو الاهتمام السياسى بأماكن النفى ، وبالأقليات وأعضاء الثقافات المقهورة أو التى أُخْرِست بواسطة القوى المسيطرة ، وهو اهتمام قاد العديد من المؤرخين إلى أن يضعوا فى الاعتبار الجماعات الخارجة والهامشية وعلاقاتهم بمراكز القوة . وعلى الرغم من ذلك لم تصبح النساء مركزاً للبحث التاريخى

فى الحال . لقد انشغلت حركة النساء بالقضايا العديدة التى أثارتهأ كى تضع تساؤل النساء فى جدول الأعمال التاريخى . "من نحن؟ من نكون؟ من أين أتينا؟ وإلى أين نذهب؟" كانت هذه هى التساؤلات التى سألتهأ النساء لأنفسهن فى جماعات إيقاظ الوعى . فى الجامعات كان لهذه التساؤلات تأثير حاسم على طرق التدريس والبحث . لقد قدمت النساء الأمريكيات والإنجليزيات طرقاً جديدة للتساؤل : فى إنجلترا لعبت "ورشة التاريخ" History of Workshop دوراً رائداً، بينما فى الولايات المتحدة ، فتحت المجالات التى تأسست على "دراسات النساء" كالصحف مثل "ساينز" Signs، و"دراسات نسوية" Feminist Studies وقد سارت معظم الدول الأوروبية على النهج نفسه - أى معظم الدول فى الغرب، ومعهم بولندا الدولة الوحيدة من الكتلة الشرقية . وقد قادت كل من فرنسا ، وألمانيا ، وإيطاليا الطريق فى الفترة ما بين ١٩٧٠ و ١٩٧٥ ، ولقد استغرق الحماس وقتاً طويلاً كى يصل إلى باقى الدول . لقد تم بذل الكثير من الجهد ، وإن لم يوزع توزيعاً متساوياً . وإذا كان بعض ما قُدم من أوائل الأعمال "بدائياً" ، فالأمر لم يعد كذلك الآن . يعد تاريخ النساء تاريخاً فى حد ذاته، حيث تغيرت موضوعاته ، طرقه وأفكاره عبر الزمن. فى بادئ الأمر كان هدفه الأول هو ببساطة إمداد النساء برؤية . لقد تصدرت فى المقدمة مشاكل جديدة ، حيث تغير اتجاه العديد من العلماء من مجرد اتجاه وصفى خالص إلى أكثر منه علاقى. ولقد احتل سؤال "النوع"، والعلاقات بين الجنسين مكانه بحثية رئيسية فى السنوات الأخيرة ليس باعتباره حقيقة خالدة ذات طبيعة غير محددة ، ولكن كبنية اجتماعية تتحدد مهمة المؤرخ فى تفكيكها .

إن هذه السلسلة من الحلقات المتتابعة حول قضايا المرأة والجنس كانت وليدة عصرها بطبيعة الحال ولم يكن توقيتهاً اعتباطياً. فقد كانت (أى هذه السلسلة) النتيجة للتفاعل المثمر بين تاريخ النساء وحاجة المؤرخين لإعادة فحص طبيعة دراستهم . ولذا فقد استفادت من مجال واسع من التساؤلات التاريخية العديدة التى يصعب تلخيصها هنا . لا يقتصر هدفنا على مجرد الإبلاغ بنتائج البحث الحديث . فنحن نأمل أيضاً فى تحديد مشاكل جديدة ، وأن نعمل على إثارة أسئلة محفزة .

إن تاريخ النساء هو تاريخ الزمن الطويل ، زمن تم استيعابه على نطاق واسع . فهو يشمل تاريخاً بدأ في القدم وامتد حتى الوقت الراهن . وغالباً ما يُرى تاريخ النساء كمادة ساكنة، وحقاً لقد قاوم التغيير لدرجة ما حتى إنه أحياناً بدا غير متغير . ولكن حدث التغيير ، والسؤال هو أولاً أن يدرك هذا التغيير ، ثم يتم تحديد مظاهر الحياة التي أثر فيها . وما نقاط الانطلاق والتمزق التي أثبتت أهميتها ؟ وما العوامل التنموية الكبرى في كل فترة ؟ وما الدور الذي لعبه كل من الاقتصاد ، والسياسة، والثقافة؟

بعد عقد المقارنة بين الفترات المختلفة شيئاً مفيداً . وبالفعل فقد أحدثنا اختياراً جديلاً إيجابياً على نحو يصعب إنكاره: فقد اخترنا استخدام الفترات التنظيمية المألوفة للتاريخ الأوروبي نفسها ، وبذلك نفترض ببساطة أن هذه الفترات التنظيمية صالحة لدراسة التطور التاريخي للعلاقات بين الرجال والنساء . يتوافق كل جزء من هذه السلسلة مع إحدى هذه الفترات المألوفة . تعد هذه الأجزاء مستقلة إلى حد ما . فكل له تنظيمه الداخلي ، مفاهيمه المرشدة الخاصة به ، وكذلك أسلوبه الخاص . وقد كان ذلك اختياراً مريحاً "مناسباً" لنا ، والاختيار العلمي الوحيد، ولكن هل أحدث إطاراً مفاهيمياً مفيداً ؟ وما علاقة ميلاد المسيحية ، والنهضة ، والإصلاح ، والتتوير ، والثورة الفرنسية والحريين العالميتين بتاريخ النساء ؟ أو في كلام آخر : ما عوامل الاستمرار الرئيسية في تاريخ النساء ؟ وما عوامل الانقطاعات الكبرى والأحداث المهمة ؟

وكان اختيارنا الثاني هو تحديد المدى الجغرافي لتساؤلنا في أوروبا الغربية وأمريكا الشمالية. ننظر أولاً إلى أوروبا الإغريقيةاللاتينية ، أو الجريكو - لاتينية ، ثم إلى أوروبا اليهود - مسيحية، ولكن بنظرة نادرة إلى أوروبا الإسلامية. نتعامل مع التوسع الأوروبي مبدئياً في أمريكا الشمالية . لقد بدأ العمل فقط على أمريكا اللاتينية ، حيث أثار استيراد النماذج الأيبيرية للسلوك الأنثوي في أوائل القرن السادس عشر العديد من القضايا لدى المجتمع الهندي . وكمرحلة تمهيدية للبحث الجاري ، لم نكن قادرين على كشف تلك القضايا. وبالمثل لم ننتبه انتباهاً كافياً لتأثير الاستعمار على الجنس وعلاقات الأجناس ، وهو موضوع له تضميناته الخاصة في الولايات المتحدة، حيث

عزمت الجماعات النسوية الأولى على إلغاء الاسترقاق. تعتبر هذه القضية هامشية ولكنها مهمة للغاية في أوروبا . وما قمنا بكتابته يعد بالضرورة تاريخاً للنساء من البيض، ولكن لا يشمل هذا الاختيار أى إقصاء متعمد أو إصدار أحكام قيمية، فهو يعكس ببساطة محدوديتنا بصفتنا علماء وحاجتنا للمساعدة من الآخرين . نود أن نرى تاريخاً للنساء الشرقيات والأفريقيات كُتِبَ بواسطة النساء الشرقيات والأفريقيات وكذلك الرجال الشرقيين والأفريقيين . مثل هذا التاريخ سوف يختلف حتماً عن تاريخنا، حيث إنه سيُكتب وهو واضح عيناً على الشرق وأفريقيا والأخرى على أوروبا وأمريكا. لا تعد الحركة النسوية أو تمثلات المؤنث قِماً كونية .

وبالرغم من تركزه في أوروبا ، فإن تاريخنا يهتم بالنساء ، ليس في حدود نول معينة (حدود، على أى حال ، ذات تاريخ حديث نسبياً) ، ولكن بإسهاماتهن في مجال التاريخ الشائع في أوروبا . ويتكون بناؤه من تيمات رئيسية . ننظر لمتنوع من الأفكار والتميمات من منظور مقارن. لقد استفاد المؤلفون بالطبع من معرفتهم المتخصصة لول معينة ، ولكنهم حاولوا أن يضعوا "حالاتهم" في سياق أكبر . وتاريخ عام مثل هذا التاريخ يفسح المجال لدراسات أكثر عمقاً وأقل انتشاراً. وقد تتسم تغطيتنا للموضوع في بعض الأحيان بالتفاوت . ويفسر القصور في الأدب وفي معرفة الناشرين بالخبراء في مجالات عديدة هذا العيب وإن كان لا يبرره .

تعد هذه السلسلة نتاجاً لثورة ، ثورة مستمرة، بعيدة المدى في العلاقات بين الرجال والنساء في المجتمعات الغربية . ولذلك فهي شرعية ويجب أن تركز بطريقة أولية على منطقة معينة في العالم حيث وُلدت .

وتعتبر التعددية ميزة أخرى في هذه السلسلة. تعكس هذه الأجزاء العديد من وجهات النظر المختلفة ، وحتى المتناقض منها ، ولا يكون هدفنا دائماً هو إقامة التصالح بين هذه الاختلافات. يتفق المؤلفون في إيمانهم ببعض المعتقدات الشائعة ، وأكثرها أهمية أن تاريخ النساء يجب أن يؤخذ مأخذ الجد عند التناول ، ولكنهم لا يتفقون في أى سياسة حزبية أو رطانة تسفيهية. وتعتبر هذه الأجزاء تعددية بمعنى آخر ، فهي تهتم ليس بتاريخ المرأة ولكن بتاريخ النساء، بعض النساء ، نساء معينات .

إن النساء اللاتي ندرسهن يختلفن من حيث الحالة الاجتماعية، والمعتقد الديني، والأصول العرقية، والتجربة الحياتية. أينما كان الجنس مرتبطاً بالموضوع، فإننا نحاول أن نضعه في الاعتبار من حيث ارتباطه بعوامل أخرى مثل الطبقة، والسلالة، وهي عوامل ربما في بعض الأحيان تلغى الانفصال الجنسي. هل يعتبر الجنس شكلاً من أشكال الطبقة بالمعنى الماركسي؟ هل هناك "مجتمع نساء" حقيقي أو إيجابي؟ هل "الجنس الآخر" متحد بمعنى آخر غير المعنى المفاهيمي؟ وإذا كان الأمر كذلك فما هو الأساس لهذا الاتحاد؟

وأخيراً، لا يرجى من هذه السلسلة أن تقدم مجرد تاريخ للنساء، ولكن أن تقدم تاريخاً للعلاقة بين الجنسين؛ حيث تكمن النقطة الحيوية الحاسمة لهذه المشكلة في تلك العلاقة، وفي مصدر هوية النساء والآخر. ويعد ذلك هو الدليل المرشد لنا، ونأمل أن يوحد بين كل الأجزاء. وما طبيعة هذه العلاقة؟ واضعين في الاعتبار تقديمها من خلال تمثلات، ومعرفة، وقوة، وممارسة يومية، كيف تعمل وكيف تتطور عبر الزمن؟ كيف يتم تفعيلها في الحياة العامة؟ في الأسرة؟ لا يتطابق التمييز بين العام والخاص بالضرورة مع التمييز بين الذكر والمؤنث، ولكن غالباً ما يُصوّر كجزء من إستراتيجية متكررة ودائمة التغيير كي تقوم بتعريف أدوار الجنس وكي يستطيع الرجال والنساء تحديد عالميهما الخاصين. كما نرى فقد سيطر الرجال على النساء عبر التاريخ. وقد أقرت العلوم الاجتماعية والتي تشمل علم الإنسان أو الأنثروبولوجيا هذا الحكم اليوم. بدت السلطة الأمومية وكأنها تصوّر ابتكره علماء الأنثروبولوجيا في القرن التاسع عشر مثل باتشوفين Bachofen، ومورجان Morgan، وتم تناوله كرغبة مفعمة بالحنين بواسطة ناشطات الحركة النسوية الأمريكيات الأوليات. ففي المجتمعات التي تقبل الفحص التاريخي لا نجد لها أثراً.

وعلى الرغم من ذلك، تختلف نماذج السيطرة الذكورية بطريقة كبيرة، ويمثل هذا الاختلاف محور اهتمامنا. لا تعني السيطرة الذكورية أن النساء بلا حول أو قوة، ولكنها تعني ضرورة فحص طبيعة النساء وكيف تتصل بقوى الرجال. هل يمكن أن توصف قوى النساء كنوع من المقاومة، أو التعويض، أو الموافقة، أو كقوى مضادة (في هيئة خداع وحيلة)؟ يجب أن يُسلم الفكر في العلاقة الجدلية للتأثير إلى عملية صناعة

القرار : إن القوى المنسوبة للنساء مستترة وغير محددة ، بينما تلك المنسوبة للرجال واضحة ومحددة .

كيف يحكم الرجال النساء؟ يعد هذا السؤال وجودياً كما هو سياسى ، ويزداد تعقيداً كلما اقتربنا من العصور الحديثة ومن إمكانية تطبيق السياسات الديمقراطية . وتثار هنا قضايا جدلية، كما سوف نرى عندما نأتى لدور النساء فى النازية. لقد نفيت النساء إلى الحياة الخاصة حيث شُرُفن واحترُمن داخل حدودها . هل كانت النساء ، ببساطة ضحايا ، أم عمليات لنظام يسهمن فى إدراته ؟ إلى أى مدى تعتبر النساء فاعلات سياسيات؟ منذ عصر الإغريق وحتى الثورة الفرنسية وفيما بعد، أغلقت ثلاث مناطق كبرى على النساء حيث اعتبرت مناطق احتكار ذكورى: الدين، والجيش والسياسة. وظلت السياسة أكثرهم عناداً وعدم استجابة حتى يومنا هذا و بلا أدنى شك. فى مثل تلك القضايا لا يكمن هدفنا فى الخروج باستنتاجات ، ولكن يكفينا إثارة التساؤلات .

جاء الدافع لكتابة "تاريخ النساء" أثناء مناقشة دارت بين فيتو Vito وجويسبى لاتيرزا Giuseppe Laterza فى ربيع ١٩٨٧ وبين كل من جورجيز ديوبى وميشيل بيرو ، حيث اشترك كلاهما فى سلسلة أخرى عن تاريخ الحياة الخاصة *History of Private Life* (والتي نشرها لاتيرزا فى إيطاليا، وفى مطابع جامعة هارفارد بالولايات المتحدة). وقد قُبِلَ العرض فى الوقت الملائم وقام الناشران العامان معاً باختيار فريق من المؤرخات . وكان أول اختيار هو ناشرى الجزء الأول : بولين شميت بانتييل Pauline Schmitt Pantel (للجزء الأول)، وكريستيان كلابش- زوبر Christiane Klapisch-Zuber (للجزء الثانى) ، وناتالى زيمون ديفز Natalie Zemon Davis وأرليتى فارجى Arlette Farge (للجزء الثالث)، جنيفيف فريسى Genevieve Fraisse (للجزء الرابع)، وفرانسوا تيبو Francois Thebaud (للجزء الخامس). قام ناشرا هذا الجزء بإرساء كل قواعد ومبادئ السلسلة ، وتحملا مسئولية تفاصيل الإنتاج . ومعاً قاما بتشكيل فريق يصل عدده إلى سبعين مؤرخاً تقريباً معظمهم أكاديميون يتمتعون بسمعة طيبة فى مجال النشر المتميز . وعلى الرغم من أن أغلبيتهم كانت من النساء ، ويعكس هذا عدد النساء المشتغلات فى هذه المنطقة من البحث التاريخى فقد جاءت المساهمات

من عدة دول مختلفة (وإذا لم تتقدم بعض الدول إلا بنسبة قليلة من المساهمات، فسبب ذلك يرجع إلى قلة اتصالات الناشرات في تلك البلاد) . في يونيو ١٩٨٨ اجتمعت كل المساهمات في المركز الثقافي الإيطالي في باريس كي يناقشن المشروع برمته ، وكى يخططن محتوى كل جزء ويعقدن المقارنة بين وجهات النظر. ونتيجة لذلك، نشأ العمل في كل جزء بطريقة مستقلة، بينما حوفظ على التعاون بينهن من خلال لجنة النشر. وكانت للمساهمات الفرديات الحرية الكافية في أن يكتبن ما يرغبن ، وسمح لهن بإبداء آرائهن فيما قَدَّمن ولكن طولبن جميعاً ببذل الجهد كى يخرج العمل متلاحماً من الناحية المفاهيمية ومتماسكاً من الناحية الأسلوبية . نود أن نشكر كل من جعل المستحيل ممكناً .

لقد رفض فلوبيير نفسه المحاولة في أن يُقَدِّم العمل في إيجاز. بما أننا أردنا أن نترك التساؤل مفتوحاً للمناقشة، وأن تكون الكلمة الأخيرة للنساء أنفسهن، فسوف ننهى هذه المقدمة بمقتطف من نورثنجر أبى لچين أوستن Jane Austen's Northanger : Abbey

لكن التاريخ ، وهو تاريخ حقيقى جليل ، ولكنى لا أستطيع أن أهتم به . هل تستطيع أنت؟

نعم إننى لمغرم بالتاريخ .

أتمنى لو كنت مثلك. فإنى أقرأ القليل منه على سبيل أداء الواجب، ولكنه لا يخبرنى بشيء ، لا يثيرنى أو حتى يربكنى . ففى معارك البابوات ، والملوك ، فى الحروب أو الأوبئة ، فى كل صفحة ، كان الرجال خيرين بلا داع ، ونادراً ما تجد النساء على الإطلاق . إن هذا لمثير للضجر والملل .

ربما تجد جين أوستن تاريخاً لم تُقصَ منه النساء ، ومن ثمَّ ربما يكون أقلُّ ضجراً ولا يبعث على الملل .

الهوامش

١ - طريقة مايكل فوكو Michel Foucault في التحليل يمكن أن تطبق على حالتنا .
Folie et deraison . Histoire de la folie a L'oge classique (Paris I, Supervised by : انظر :
Maurice Agulbon) .

تمثلات النساء

بولين شميت بانتيل

Pauline Schmitt Pantel

فيما يخص فضائل النساء يا "كليا" فإني لا أتبنى نفس فكر ثيكوديديس Thucydides حيث إنه أعلن أن أفضل النساء هي من تدور حولها أقل الأقاويل والأحاديث بين الناس سواء باللوم والنقد أو بالمدح والإطراء ، شاعراً بأن الاسم الحسن للمرأة، مثله مثل شخصها ، يجب أن يحبس داخل المنزل ولا يخرج أبداً . ولكن بالنسبة لي يبدو أن جورجياز Gorgias قد قدم تميزاً حين نصح بأن شهرة المرأة وليس شكلها هي التي يجب أن تكون معروفة للجميع . وأفضلهم جميعاً هو العرف الروماني ، والذي يعود علناً على النساء ، كما هو الحال بالنسبة للرجال ، بتذكار مناسب بعد انتهاء حياتهن ... وقد كتبت لك أيضاً ما تبقى مما يجب أن أقوله على الموضوع نفسه : بأن فضائل الرجل والمرأة سواء ... ولكن إذا أضفيت البهجة على نقاش من خلال طبيعة الإيضاح، فعندئذ لا تخلو المناقشة من التناغم الذي يساعد في العرض ولا يتردد في :

أن تشترك

الفضائل مع الموزيات أي "ريبات الفنون"

وهن أكثر الرقيقات انسجاماً

كما يقول يوريبديس Euripides ، وإن يتكل اتكالاً تاماً على حب الجمال الكامن

في الروح .

إذا أكدنا بطريقة يمكن تصورها ، بأن الرسم الذي قام به الرجال والنساء كان سواء ، وأن الرسومات المعروضة والتي قامت بها النساء ، من ذلك النوع الذي تركته لنا أبيلاس Apelles أو زيوكسس Zeuxis ، أو نيكوماخوس Nicomachus ، فهل يمكن أن يوبخنا أحد على أساس أننا كنا نهدف إلى إضفاء نوع من الإبهاج والافتتان أكثر من الإقناع؟ لا أظن ذلك .

ومرة أخرى ، إذا كان يجب أن نعلن بأن الفن الشعري أو النبوي لا يعد فناً واحداً عندما يمارسه الرجال وآخر عندما تمارسه النساء ، ولكنه نوع واحد ، وإذا كان يجب أن نضع قصائد سابفو Sappho جنباً إلى جنب تلك القصائد التي كتبها أناكريون Anacreon ، أو نبوءات سيبيل Sibyl بجوار تلك الخاصة بـ باسيس Baxis ، هل لدى أحد القدرة على الطعن في هذا العرض لأن تلك القصائد تجلب على السامع البهجة والسرور كي يؤمن بها، لا ، لا تستطيع أن تقول ذلك أيضاً ؟

وحقا لا يمكن أن تعرف أفضل أوجه التشابه والاختلاف بين فضائل الرجال والنساء من أى مصدر إلا من خلال مقارنة حياة بحياة أخرى وأفعال أمام أفعال ، مثل أعمال الفن العظيمة ، وأن تضع فى الاعتبار ما إذا كانت عظمة سميراميس Semiramis تتمتع بنفس شخصية ونموذج تلك العظيمة الخاصة بـ سيسوستريس Sesostris ، أو نكاه تاناكيل Tanaquil فى مقارنة بـ نكاه الملك سيرفيوس Servius ، أو الروح المتعالية لـ بورشيا Porcia فى مقارنة مع روح بروتس Brutus ، أو تلك الخاصة بـ بيلوبيداس Pelopidas فى مقارنة مع تيموكليا Timocleia عندما تقارن بالنظر إلى أكثر النقاط أهمية من حيث الماهية والتأثير!

هكذا كانت كتابات بلوتارخوس Plutarch فى مقدمة مقاله المختصر عن "فضائل النساء" The Virtues of Women (Gynaikon Aretai)، والتي كُتبت فى الجزء الأول من القرن الثانى الميلادى. وكان عرضه - بأن يُعامل الرجال والنساء على قدم المساواة - عرضاً وجيهاً ويستحق أن نضعه فى قلوبنا .

ومن المثير للدهشة أن يعتنق بلوتارخوس وجهة النظر هذه ، إذا وضعنا في الاعتبار أن الفكر الذي نسبه ثيكوديديس إلى بيريكليس Pericles ما هو إلا انعكاس لوجهة النظر السائدة عن النساء في العالم القديم : ألا وهى أنه كلما قلّ الحديث عنهن كان أفضل . ولسوء الحظ ، لم يحفظ بلوتارخوس وعده . فلم يكشف فى المقال عن الفضائل الذكورية فى توازٍ مع مثيلتها الأنثوية . ولم يكتب أيضاً عن حياة النساء اللامعات ؛ إذا كان قد فعل ذلك فكان يمكن أن يعترف بأن النساء لهن حق كتابة السير الذاتية. لكنه قد أنقذ بالفعل عملاً واحداً من السقوط فى دائرة النسيان، وهو عمل بطولى اتخذه كمثال ضارب على البسالة الأنثوية (الكلمة بالإغريقية تميل إلى البسالة أو الشجاعة أكثر من الفضيلة) . بالإشارة إلى أن بعض الأفعال والمواقف المنسوبة للنساء بحكم العادة ما هى إلا مجرد أشياء مألوفة واعتيادية فى البلاغة القديمة ، فقد أنكر بلوتارخوس أن هناك أشياء معينة مميزة تخص الجنس الأنثوى . وفى نصوصه يُولد كل من بيريكلز Pericles وفابيووس ماكسيموس Fabius Maximus ويكتسبها القوة والمجد ويموتا، ولكن أريتافيللا من سيرين Aretaphila of Cyrene وبعد أن خلّصت المدينة من اثنين من الطغاة ، تعود إلى الجيناسيوم^(*) وتقضى هناك بقية أيامها فى أعمال الإبرة . لقد أنهت نساء طروادة ترحال الطرواديين بإحراق سفنهم فى مصب نهر التير وبعد هذا أخذن فى تقبيل أزواجهن ، راجيات العفو عن مثل ذلك التصرف الأهوج ، وحيث إننا بصدد الكتابة عن العالم القديم فإننا بذلك نواجه مأزقاً : إما ألا نذكر أى شىء عن النساء ، أو أن نخضع إلى طغيان الصور المألوفة . ألا يوجد اختيار آخر ؟

يتسم طموحنا بالمبالغة الحمقاء . وهو أن نقوم بتغطية أكثر من عشرين قرناً منذ الإغريق وحتى الرومان، أى ما يشمل حيزاً يبدأ من بحر الشمال وحتى البحر الأبيض المتوسط، ومن أعمدة هرقل Pillars of Hercules إلى ضفاف الإندوس Indus ؛ وأن نكتشف مصادر بدءاً من شواهد القبور وحتى الرسومات التخطيطية للأراضى ، ومن النقوش التذكارية على الأحجار وحتى لفافات البردى ، ومن نقوش الأوانى الفخارية

(*) ركن من أركان البيت الرومانى القديم خاص بالمرأة . وهو عادة ما يكون فى أقصى مكان بالمنزل .

حتى الأعمال الأدبية الإغريقية واللاتينية والتي تحدثت بإسراف عن النساء، بالرغم من إقصاء النساء من الاشتراك في عملهم . وعلى الرغم من أن هذا العالم كان قروياً بالضرورة ، فما نعلم عن المدينة يعد أكثر مما نعلم عن الريف . فقد كان عالم اللامساواة ، والذي كان غالبية سكانه غير أحرار أو أجنبى بينما شغلت نسبة الأقلية الذين كانوا يتمتعون بحق المواطنة من السكان بؤرة الأحداث . كما كان عالماً مليئاً بالتنوع الثقافى واللغوى ، والذي تمتزج فيه مدنه ، وولاياته ، وممالكه ، وإمبراطورياته فى فترات فاصلة وجيزة من الوحدة السطحية والتي غالباً ما يكون مشكوكاً فى أمرها . ومن الواضح أن عملاً من هذه النوعية لا يستطيع أن يضع فى حسابه الفروق الإقليمية ؛ فليس لدينا ما نقوله عن الفترات المهمة فى التاريخ ، ولا نستطيع أن نصف المجال الكامل للوثائق والمؤلفين القدامى . ومن أجل أن نعلم شيئاً عن دور مالكات الأراضى من الإناث فى بويوشيا الهيلينية Hellenistic Boeotia على سبيل المثال أو عن أماكن النساء فى كتابات ديودورس Diodorus of Sicily الصقلى وأوفيد Ovid ، فسوف يضطر القارئ المهتم أن يلجأ إلى الأدب الدراسى .

إن الهدف من هذا الكتاب ليس استبدال الأدب الأساسى والموجود عن موضوعات من هذا النوع ، أو بغرض تحقيق نوع من التأليف أو التركيب . لقد أخذنا فقط قليلاً من الأسئلة والتي نعتبرها مهمة فى محاولة لفهم موقع النساء فى العالم القديم . وبما أن هذا المجلد يعد جزءاً من سلسلة تتعامل مع تاريخ النساء عبر العصور ، فقد كان من المهم أن نضع فى الاعتبار تكوين عادات ثقافية معينة ، وأشكال قانونية ، ومؤسسات اجتماعية والتي بقيت عبر قرون من التاريخ الأوروبى . وعلى هذا فإن محتوى هذا الجزء يعكس اختياراً متعمداً ، محدداً بطريقة جزئية بالحالة الراهنة للبحث . ومن خلال معطيات تدفق العمل على المرأة فى السنوات الأخيرة، نسال أنفسنا أى المناطق نود أن نراها مختصرة . فقد تم عمل مسح حديث للعديد من الموضوعات مثل الدور الاقتصادى للنساء فى مدن الولايات الإغريقية ، ومكانة النساء فى مصر الرومانية والهيلينية ، وموقع النساء فى العائلة الرومانية، وقد يبدو الأمر بلا هدف إذا ما كررنا هذه الاكتشافات هنا . ولكن تم حذف موضوعات مهمة تماماً من أعمال أخرى ،

ولم يجد القراء المهتمون أى خيار إلا من خلال البحث المضمنى عن المقالات فى الجرائد المتخصصة - وهى علامة على التجزؤ المستنكر لدراسات النساء . ولذلك فقد اخترنا أن نركز اهتمامنا على المناطق المهمة ، مثل الأيقنة أو صنع الأيقونات ، والتي لم تكن تطوراتها الحديثة متاحة بطريقة أو بأخرى لعموم القراء . وقد حاولنا أيضاً أن نبرز الفروق والتشابهات بين اليونان وروما . وسوف يظهر، على سبيل المثال ، أن الظروف البيئية والاجتماعية للإنتاج كانت متشابهة فى المكانين. ويشير مقالان مرتبطان عن دور النساء فى الطقس اليونانى والرومانى إلى مناطق التلاقى والتباعد . ولقد أملت بنية الكتاب بطريقة جزئية بواسطة تصميمنا بأن نتناول الموضوعات الأساسية بالنسبة لكل من اليونان وروما .

وندين بالشكر لما حققه الباحثون من أهداف حيث وهبت أبحاثهم الأرشيفية وانعكاساتهم المنهجية ، ومناقشاتهم التاريخية الموضوع حياة جديدة و أنقذته من تلك المياه الراكدة التافهة والمعروفة بـ"تاريخ الحياة اليومية" . يعد هذا الكتاب كتاب تاريخ ؛ ونحن لا ننكر التناولات الأخرى للموضوع، ولكن تتميز طريقتنا بكونها تاريخية تماماً . فقد عمل المسهمون فى هذا الجزء على موضوعات النوع ، حتى وإن لم يكن النوع هو البؤرة الجوهرية فى بحثهم . لقد أسهم العديد فى دراسات النساء، وإن كانوا يعملون فى مجالات متنوعة مثل تاريخ القانون ، والتاريخ الدينى، والتاريخ السياسى ، وتاريخ الفكر المسيحى . ونحن لا نتبع أى سياسة حزبية . وما يوحدنا هو عزمنا بأن نظهر كيف ولماذا كان تاريخ علاقات الرجال والنساء جزءاً من ومتكاملاً مع تاريخ العالم القديم . ولقد اتسم تناولنا بكونه داخلياً وخارجياً ، ففى مجال يمكن بسهولة أن يصل إلى جدال عنيف أو مناظرة عدوانية ، حاولنا أن نمارس الوظيفة النقدية للمؤرخين .

وتعد الموضوعات التى تناولها كل من جورجيز ديوبى وميشيل بيرو فى مقدمة السلسلة وثيقة الصلة بهذا الجزء عن العالم الإغريقيرومانى أو الجريكو - رومان . وتعد بعض المشاكل - المصادر ، على سبيل المثال - ربما أكثر جدية نى هذا الكتاب عنها فى مكان آخر . لقد ترك العالم القديم كتابات قليلة بواسطة النساء ، بالغم من كثرة

تردد اسم سافو Sapho . عموماً تم المصادرة بوجهة نظر الرجل عن النساء وعن العالم ، وعلى هذا تعتمد ضرورة وجود مثل هذا الكتاب ويكتافة على الخطاب الذكوري ، حتى في التصوير الأيقوني الخاص به . وكان البديل الوحيد ، كما يبدو لنا ، هو الامتناع عن الكتابة عن هذا الموضوع برمته . ولأننا ننظر من خلال عيون الرجال فلا يوجد إلا المعلومات القليلة عن حياة النساء ؛ وما لدينا بديلاً عنه هو تمثلات . ومن خلال طبيعة المصادر المعطاة ، نشعر أنه من الأفضل أن نواجه الموضوع مباشرة . ولذلك ننظر أولاً إلى ما تقدمه لنا الوثائق القديمة ، والمسماة بالخطاب الذكوري عن النساء ، وبطريقة أكثر عمومية عن النوع ، والفرق بين الجنسين . وسوف ننظر إلى المصادر بطريقة زمنية كي نحصل على فكرة أفضل عن كيف نشأ التفكير في الموضوع من خلال الإغريقين القدامى وصولاً إلى قساوسة الكنيسة الذين ابتكروا صوراً للقديسة الأنثى الشهيدة ولريم العذراء . ولكن حتى بعد تناولنا لهذه النصوص والصور ، مازلتنا لا نستطيع أن نصف كيف عاشت النساء بالضبط . وربما يثير هذا النقص أو العيب غضب بعض ناشطات الحركة النسوية لسبب وجيه . فنحن حتى لا نستطيع أن نعطي وصفاً عاماً لثقافة النساء . وما نستطيع فعله هو وصف ممارسات اجتماعية معينة والتي أثرت ، وشكلت وتركت بصماتها على حياة النساء : الزواج ، والإنجاب ، والدين . ومن خلال ذلك نكون قد لمسنا المكان الذي شغلته النساء في الحياة الاقتصادية والاجتماعية وبطريقة أكثر عمومية في التاريخ الخاص بعالم الجريكو - رومان . ولسوء الحظ ، لم تحك نساء العالم القديم أسرارهن في اليوميات أو في العلوم الإنسانية ، ولذلك كان مستحيلاً بالنسبة لنا أن نتبع نصيحة إيفون فيرديه Yvonne Verdier "أن تفهم النساء من خلال كلماتهن" .

وحتى إذا لم نستطع أن ننصت بطريقة مباشرة لنساء الماضي ، فقد حاولنا أن نكون متيقظين لاهتمامات نساء اليوم . ويشير المقالان التاريخيان المختصران اللذان يضمهما هذا الجزء إلى أن تاريخ النساء القدامى والعلاقة بين الجنسين في العالم القديم لا يزال تاريخاً حياً ، وقصصاً زاخرة بالأعمال البطولية ، وقد اتسم المسهمون في هذا الجزء بكونهم مشاركين متواضعين .

وربما أكثر من الأجزاء التالية فى هذه السلسلة، فقد تعامل الجزء الأول مع التمثلات ، ومع التخيل . وتعد أول مهمة أمامنا هى أن نقوم بوصف هذه التمثلات . وإنه لمن المهم أن نعرف بالضبط ما اعتقده أرسطو فيما يخص النوع ، وكيف تأسس القانون الرومانى برمته على الألوهيات الأنثوية ، وكيف اختلفت عن باقى الآلهة . ويجب أن نكتشف الطرق التى استخدم بها اليونانيون ، والرومان والمسيحيون الأوّل النساء فى طقوسهم الدينية . وفيما بعد تم "تفكيك" هذه التمثلات ، ولكن وبعناية شديدة وبقظة متفحصة نكتشف نوع الخطاب المتضمن ، ونحن متيقظون لأى نظام حاور والذى قد يعتم على الاختلاف الضمنى ، وهو اختلاف لا يقل بمرور الزمن ، والذى تشتد تجاهه حساسية العديد من المقالات فى هذا الجزء . والقارئ هو الوحيد الذى يستطيع الحكم عما إذا كان الاهتمام المكرس هنا لخطاب الرجال يمكن أن يساعدنا فى فهم علاقتنا بالنوع .

لقد شكّل هذا الجزء من خلال أسئلة محددة ، ومن خلال عزم على توضيح بعض النماذج القديمة المعينة التى طالما شغلت - ولا تزال تشغل - الخيال الغربى . ويكرس الجزء الأول إلى دراسة نماذج الأنثوية العالمية القديمة . ويبدأ بالسؤال، "ما الإلهة؟" وتستمر نيكول لورو Nicole Loraux بفحص ليس فقط وظائف وأهمية الإلهات فى البيانتيون اليونانى ولكن ، بطريقة أكثر عمومية ، موقع الأنثى فى التمثلات اليونانية . وتكمل جيوليا سيسا Giulia Sissa هذا الخط من التحريات فى هذا العالم المتخصص للفكر الفلسفى . ويفحص الطريقة التى عرّف بها أفلاطون وأرسطو النوع ، تكشف طرق الفكر القديم عن المكانة الخاصة بالرجال والنساء . وينفس القدر من الأهمية نجد موقف القانون الرومانى تجاه تقسيم الأجناس . ويظهر يان توماس Yan Thomas أن المفتاح للنظام ككل يكمن فى الحقيقة بأنه لا يمكن للشرعية أن تظهر من خلال النساء وحدهن ، وأن كل عجز أصاب النساء كان نابعاً من تعريف نظام الميراث . تُعرّف التمثلات المرئية نموذجاً مختلفاً . يصبح إدراك الذكر للأنثى هو الأساس لشفرة رمزية تخترق الثقافة بأكملها . وتفحص فرانسوا ليساراج Francois Lissarrague الإدراك اليونانى كما هو مسجل فى الرسومات على السيراميك .

والطريقة التي استخدمها ، والتي اختُبرت من قبل في موضع آخر، تستحق أن تجرب على فترات مختلفة (الرومان، على سبيل المثال) ومن خلال أشكال أخرى من التعبير الفني ، مثل النحت .

والحقيقة أن دراستنا للنماذج المؤنثة كى نفهم الخطاب القديم لا تعنى أننا نؤمن أن التمثلات يمكن فصلها عن الواقع، والخطاب عن الممارسة . ويعد مقبولاً بصفة عامة أن يكون مثل هذا التقسيم مصطنعاً وأن كل تأسيس اجتماعى له تمثلاته الخاصة به ، مَثَلُه مثل تأثير أى خطاب على الحياة الواقعية . إن تقسيم الجزين الأولين لهذا الكتاب لا يتأسس على أى تصور منهجى مسبق . ويعتبر تحليل الخطاب سائداً فى الجزء الثانى كما هو فى الجزء الأول. والاختلاف الوحيد هو أن فى الجزء الثانى يترادف الخطاب ، وبعد التدقيق والتفحص مع الممارسات التى تحدد كيفية حياة النساء بالضبط .

وربما أهم هذه الممارسات هو الزواج ، حيث تكشف كلودين لودوك Claudine Leduc عن مظاهره اليونانية. فيختبر تناولها الأنثروبولوجى "الموهبة الحرة للمرأة" عبر امتداد زمنى موضوع فى الاعتبار منذ هوميروس Homer وحتى القرن الرابع ، وفى مدن متعددة . وبهذا الاتجاه الجديد أصبح ممكناً أن نعيد صياغة سؤال العلاقة بين الزواج والمواطنة بطريقة جديدة مثمرة. ففي روما كان قَدْرُ السيدة المتزوجة هو إنجاب ذرية شرعية . ولا تكشف أَلين روسيل Aline Rouselle العواقب البيولوجية فحسب ولكن الاجتماعية والأخلاقية أيضاً لهذه الحقيقة لحياة النساء . ومن بين الموضوعات المأخوذة فى الاعتبار : السن عند الزواج ، وعدد مرات الحمل ، ووضع القابلات ، والتقسيم الجنسى للعمل بالنسبة للنساء من مختلف الطبقات ، والنشأة البطيئة لمواقف جديدة تجاه ضبط النفس جسدياً .

وعندما نفكر فى النساء القدامى ، فلا بد من أن نفكر فى المينادات : (النساء المشاركات فى مهرجانات وعذارى الفيسستا ، تلك العذارى الفضليات وأيضاً شديديات الاهتياج) واللاتى نبدأ فى طفولتنا بالقراءة عنهن . وتقتفى لويز بروى زايدمان Louise

Bruit Zaidman أثر حياة النساء اليونانيات منذ الطفولة وحتى البلوغ ، وتفحص مشاركتهم في الطقوس العامة . وتلاحظ بعض المراحل المعينة ذات المغزى وبعض المُعوقات والتي وجدها أيضاً جون شيد John Scheid فى روما : الإقصاء من التضحية، دور الأنثى المساعدة لبعض أنواع من القساوسة ، وبطريقة أكثر عمومية ، الجدل الخبيث لحضور الأنثى وغيابها والذي يعد المنافس الدينى الموقف الغامض تجاه العنصر الأنثوى فى عالم المواطنة ، حيث إن وجود النساء لا يمكن تجنبه كما لا يمكن الاعتراف به . ولكن فى توازن بين اليونان وروما ، تعطى المجتمعات أهمية لأشكال أخرى للمشاركة النسائية فى الطقوس : فلا تعد المينادات أو عذارى الفيستا يونانيات . وتوضح مونيكا ألكسندر Monique Alexander كيف أن النساء المتواضعات ، المجهولات فى الكنيسة فى المراحل الأولى ، بالإضافة إلى الشهيدات الرمزيات ، وُحِدُن بين التصويرين عن الصورة القديمة للمرأة المتزوجة : ألا وهما المنجبة والمحبة . وشكَّن أيضاً جسراً بين العالمين القديم والأوسط .

كل التاريخ - وتاريخ النساء - يجب أن يعبر الفجوة بين أمس واليوم . ولأن العديد من الناس يتمتعون بنوع من التآلف مع العالم القديم، فغالباً ما نسال عن الأمازونيّات^(*) والسؤال الكلى عن قوة النساء فى القِدَم ، أو عما إذا كانت بينولوجى Penelope أو كليتمنسترا Clytemnestra رمزين للأمومة . وتراجع ستلا جيوجورى Stella Georgoudi محتوى موتاريخت لباتشوفين (قانون الأمومة) أو القانون الأومى Bachofen's Mutterrecht . وتُظهر كيف ألقى البحث الحديث بظلال الشك الخطير على المعتقدات والتي أعارت بعض التشابه مع الواقع لهذه الأسطورة من القرن التاسع عشر . وأخيراً ، وبما أن معظم المؤرخين القدامى لا يستسيغون تاريخ النساء ، على الرغم من التطور السريع فى هذا المجال فى السنوات الأخيرة، فإننى أسهم بفصل عن مكان تاريخ النساء فى التاريخ القديم اليوم .

(*) الأمازونية : امرأة من عِرْق خرافى من المحاربات زعمت الأساطير الإغريقية أنهم كن يقمن قرب البحر الأسود. (الترجمة)

والقارئ والقارئة اللذان يستطيعان أن يجدا طريقهما حتى نهاية الكتاب سوف يجدان أن كلمات بيربيتوا Perpetua ، وهى امرأة شابة حُكِّم عليها بالموت لأنها كانت تدين بالمسيحية فى قرطاج فى بداية القرن الثالث ، كانت ذات صدق ينضح بالأمل . وسوف يكون الكتاب بذلك قد حقق هدفه إذا ما ساعد القارئ على أن يفهم "لماذا لم تستطع أومفال Omphale أن تكتسب القوة الدائمة" .

الجزء الأول

نماذج المونث من العالم القديم

الفصل الأول

ما الإلهة ؟

نيكول لورو

Nicole Loraux

يقدم أحد مشاهد النهاية في تراچيديا يوريبيديس Euripides "هيبوليتوس" Hippolytus لقاء بين إلهة وواحد من البشر . يحتضر هيبوليتوس ، والذي يعاني من جسد مهشم كنتيجة للعنة التي ابتلاه بها والده . ويسبق الموكب الحزين الذي يُشعّ الجسد المرتعش لابن زيساس Theseus ، وصول أرتميس Artemis حتى تبدأ فى إعلان غضبها حيث اضطرت إلى مشاهدة موت واحد من رعاياها، " من بين كل البشر كان هذا الرجل هو الأقرب لى " وعندئذ يرقد جسد هيبوليتوس على الأرض. ويبعث العبير القدسى ، وهو عبير الآلهة الذي يفوق الوصف ، فى جسده الحياة. وفى جسده - وهو جسد تمنى أن يتجاهله ولكنه ذُكرَ به بقسوة - يخمد الألم فجأة.

ويبدأ حوار بين الإلهة والبشرى :

- هل الإلهة أرتميس بالقرب من هذا المكان ؟

- إنها أقرب الإلهات إليك .

بالنسبة لك ، هى أقرب الآلهة . أو يجب أن تُقرأ "أقرب الإلهات"؟ فى حالة اللغة الهومييرية ، لا يجب أن نسأل السؤال السالف ، حيث توجد حالة المضاف إليه فى صيغة المؤنث الجمع ثيون theon ولكن فى اليونانية القديمة فمع الشكل ثيون theon

يصبح مستحيلاً أن تكون متأكدًا إذا كانت أرتميس هنا تُصنف مع مجموعة الآلهة بصفة عامة أو ، بطريقة خاصة ، مع الإلهات .

وعلى الرغم من أن أرتميس صرحت بشغفها تجاه هيبوليتوس وذلك في غيابه، إلا أنها أحجمت عن الإفصاح بمشاعرها في حضوره . ويواجه هيبوليتوس ببساطة مشاعره : بالنسبة لك أرتميس هي أقرب الإلهات إليك . وربما لهذا السبب قام بمحاولة أخرى يقتحم بها التحفظ الإلهي : "هل ترين معاناتي سيدتي؟" ردت عليه قائلة : "نعم أراها. لكن تُمنع العين من أن تذرف الدمع" . وهذه الإجابة غير المشخصة - تتجنب الإلهة حتى من استخدام صفة الملكية ، عيناى ، دمعى - تتناسب مع إعلان قانون : ألا وهو أن الإلهات بصفة عامة وليس فقط أرتميس غير مسموح لهن (ou themis) أن يذرفن الدمع على ما هو بشرى . [قارن ترجمة جرين Grene: "يمنع القانون الإلهي دموعي"] بالنسبة لهيبوليتوس المُعذَّب ، على أى حال ، تقدم كونية هذا القانون عزاءً قليلاً . إنها الإلهة - هذه الإلهة بالتحديد - والتي سألها اللطف والسلوان ، ولكن تجيب أرتميس قائلة بأن ما هو إلهي بداخلها يطغى على ما هو أنثوى ، وبذلك تتجنب المعاناة الإنسانية ، والتي هي في عالم الرجال تترادف مع الدموع .

هل هذا يعنى أن الإلهي الأنثوى ليس له أية علاقة مع الأنثوى في عالم النساء البشرىات؟ أو هل يجب أن نعزى هذا التكتّم (أو المسافة) كى نظهر عذرية أرتميس الشديدة ؟ وعندئذ يقول هيبوليتوس، فى محاولة ثانية كى يقوى الرابطة بينه وبين الإلهة :

- الرحيل هو صيادك ، والآن الرحيل هو خادمك

- نعم ، هذا حقيقى : ولكنك ستموت بسببى

- الرحيل هو عريسك ، الرحيل هو حارسك المقدس .

ولكن لم تتأثر أرتميس بهذا الإسراف العاطفى . وتكشف عن اسم الإلهة المسئولة عن هذه الكارثة : إنها أفروديتى Aphrodite التى احتقرها هيبوليتوس ، ولذا فهى تنتقم . ثم تهم أرتميس بالقيام بمهمة عاجلة ألا وهى : أن تصلح بين الابن وأبيه . وبعد ذلك ، وباعتبارها مالكة لزمّام أمرها ، ترحل تاركة البشرىين لأنفسهم :

- الوداع ، لا يجب على [ou themes] أن أنظر إلى الموتى^(١) .

لا يجب أن أفسد عيني بأخر

التقاط للأنفاس . وأرى أنك قد قاربت من ذلك .

ورحلت الإلهة بالفعل ، وقبل أن ينتهي هيبوليتوس من إجابته ، وهي إجابة مليئة بالمرارة الخالصة : (انظر رقم 1440-1441)

- الوداع لك أيضاً ، أيتها المقدسة ! اذهبي في سلام^(٢) .

تستطيعين أن ترحلي ببساطة وتتركي خلفك صحبة طويلة .

هل استوعب هيبوليتوس البشري الحقيقة، أن هذه الصحبة الطويلة بالتحديد والتي يشعر بالفخر تجاهها وهي ميزة مُنحت له وحده (أسطر ٨٤-٨٦) ، سوف تكلفه حياته ؟ حيث إن غيرة أفروديتي ليست ببساطة غيرة امرأة وحسب ، عندما تصف أفروديتي في مقدمة المسرحية (سطر ١٩) الصحبة (homilia) بين الرجل - وبين الإلهة تصفها بأنها شيء رفيع ونبيل لأن يحظى به بشري . على أي حال لم تجد أية غضاضة في أن تستخدم لغة الألوهية الغاضبة. وترسى قواعد التقوى الإغريقية على ضرورة وجود مسافة بين الإنسان والإله : لقد كان خطأ هيبوليتوس أن يسمح لسعادته بأن تقترب من الصائدة الإلهية لتلقى ظللاً على جوهر هذه العقيدة . كانت الصحبة مع الإله ، حتى في الأطراف الإغريقية للغابة ، شيئاً غير ملائم بالمرّة ، ويعد من أكثر الأشياء وقاحة .

وربما - وأقترح ذلك مجرد افتراض - أن هيبوليتوس قد اقتترف خطأ آخر ، وهو من النوع الذي يصعب وصفه في كلمات . ففي تتبعه لخطوات إلهة عذراء، كان بلا شك يجمع بين إنكار المرأة كأم مع الاجتذاب نحو الأنتى . وقد أقترح هذا التفسير من خلال الكلمات الشديدة الغموض التي استخدمها وهو يخاطب أرتميس في بداية المسرحية، وهي كلمات، بينما تبدو مادحة للعفة والطهارة ، تطوى بين ثناياها رغبة وتنم عن علاقة إثارة جنسية عالية . وهنا مرة أخرى يواجه المفسر بتساؤل . هل يكمن خطأ الشاب في فشله في أن يدرك أن الطبيعة الأنتوية بالنسبة للنساء البشريةات

تختلف عن مثلتها بالنسبة للإلهات ؟ أم يكمن في اعتقاده أنه محمى من جنس النساء بواسطة صداقة إلهية ، كما لو أن الإلهة لا تعد سوى كلمة إله في صيغة المؤنث؟ من يستطع أن يقول إن إلهات أخريات سوف يقبلن القانون الذي ذكرته أرتيميس لهيبوليتوس وهى على بُعدٍ منه أثناء احتضاره ؟

لن نعرف مطلقاً ، ولا شئ يمكن أن يجبر نصاً على أن يظهر أكثر مما تصرح به الكلمات ، ومع ذلك لا نستطيع أن نكف عن التفسير. فى هذه الحالة يجب أن تعترف المفسرة بأنها وجدت نفسها محرجة . بذلك نكون قد انتهينا إلى افتراضين . إما أن "إلهة" لا تعد سوى صيغة المؤنث لكلمة "إله" و أن المؤنث فى الإلهة يعد صفة ضرورية . أو أن "الإلهة" هى شئ آخر غير الإله ، وفى هذه الحالة ، يوجد احتمالان : أن يكون التأنيث ضرورياً ، ولكن ربما يكون التأنيث مشابهاً لنفس التأنيث فى النساء البشرية أو من نوع مختلف ، وهو نوع مكثف. وفى كل تفسيراتنا تردنا بين كل هذه الاحتمالات .

ثيوس Theos ، ثيا Thea : إلهة

كيف يمكن أن يُنسب المؤنث إلى "إله" ؟

على الرغم من أن ناشطات الحركة النسوية حاولن مراراً أن يجدن صيغة المؤنث لكلمة إله (هو / هى - إله) ، فإن الجنس الإلهي دائماً ما ظهر فى صيغة المذكر فى كل الديانات الموحدة . فى الديانة غير الموحدة - فى كل هذه الديانات غير الموحدة والتي أشرنا إليها ، فى لغتنا ، مع الكلمة اليونانية - "إلهات" تظهر كطريقة للتعبير عن التعددية الضمنية (متعدد) للنظام.

وما إن يبدو الأمر مغريباً فى أن نوحده الإلهي تحت مبدأ متفرد ، إلا ويبدأ شك آخر فى الظهور . وعلى سبيل المثال ، تصرف الرواقيون كما لو أن سؤال جنس الآلهة قد وُضع فى إطار سبئ . إذ كان زيوس Zeus للجميع كما كان بالنسبة لـ كريسيبوس Chrysippus ، على هذا فلا يوجد إله ذكر أو إلهة أنثى ولكنهم مجرد أسماء ، يحمل

كل منهم نوعاً من الناحية النحوية ، أو ربما يكون النوع مجرد استعارة مجردة عن مظاهر الإلهي : ويؤكد الرواقيون^(*) أنه لا يوجد إلا إله واحد ، والذي يتغير اسمه وفقاً لأفعاله ووظائفه . حتى إنه يمكن للمرء أن يقول إن القوى لها جنسان ، ذكور عندما يكونون في حالة فعل ويكونون إناثاً في حالة السلب أو اللافعل . وعلى هذا يتحدد جنس الآلهة من العملية العقلية التي تربط بين القوى والعوامل وبين المذكر والمؤنث . ويترادف الهواء مع جونو Juno (أو هيرا Hera) ، يقال إن الرجال قد أنثوها لأنه لا يوجد ما هو أكثر رقة من الهواء . وبالإضافة إلى ذلك ، إذا كان الآلهة مجرد خيال (fictos deos) يقيس كل شيء بالتضاد مع معيار الضعف الإنساني ، وإذا كانت الصفات الإلهية قد وضحت من خلال عمودين، على رأس الأول ذكر والثاني أنثى ، فعلى ذلك يصبح الاختلاف بين الجنسين مجرد واحد من التصنيفات التي تجعله مستحيلاً بأن يؤسس عليه سلاسل طويلة من المرادفات : يقول الرواقيون إنه لا يوجد إلا إله واحد وقوة واحدة ، والتي ، وفقاً لوظائفها ، تتخذ أسماءً مختلفة للرجال . وهكذا فإن الشمس sun ، وأبوللو Apollo وليبر Liber كلها أسماء مختلفة لنفس الشيء وينطبق نفس الشيء على القمر Moon ، وديانا Diana وسيريس Ceres ، وجونو Juno وبروسيريينا Proserpina . ولكنها جميعاً مقتطفات لاتينية ، ويمكن الاعتراض عليها بافتراض أنها تعكس صفة متفردة للدين الروماني ، حتى بالرغم من أن كريسيبوس Chrysippus ، والذي بادر بهذا الجدل ، كان يونانياً، وعلى هذا ، دعنا نعود إلى اليونان القديمة والكلاسيكية ، أى إلى الفترات التي يختص بها هذا الفصل . يوجد الآلهة والإلهات فى أماكنهم، ولكن إذا وضع أى إنسان الطبيعة العامة للإلهي فى الاعتبار ، فسوف يظهر ، باعتباره ذا صفة إلهية ، أو "شئ إلهي" ، الاصطلاح "المحايد" ثيون theion بينما إذا ما وضع فى الاعتبار كلمة "إله" فإن الاصطلاح المذكر ثيوس theos سوف يتبادر إلى الذهن . إن الإلهات لموجودات ، ولكن لا يمكن أن يعبر عن الإلهي فى صيغة المؤنث .

(*) الرواقيون Stoics هم أصحاب مذهب الرواقية Stoicism وهو المذهب الفلسفى الذى أنشأه زينون حوالى عام ٣٠٠ ق.م والذي قال بأن الرجل الحكيم يجب أن يتحرر من الانفعال ولا يتأثر بالفرح أو الترح وأن يخضع من غير تدمر لحكم الضرورة القاهرة . (الترجمة)

وغالباً ما يبدو أن مؤرخى الدين غير متأكدين ماذا يفعلون تجاه هذا البعد النوعى ،
والذين يلمحون إليه بصفة عامة دون تحليل . ويلاحظ والتر بيركيرت Waltert Burkert
أن التعارض بين الذكر والأنثى يعد واحداً من الاختلافات الأولية بين الآلهة ، ولكن
فيما بعد اهتم فقط بالعلاقات الأسرية وأزواج الآلهة (حيث الاختلافات النوعية ليس لها
علاقة بالموضوع) وفى العلاقات بين الآلهة كبيرة السن والأخرى صغيرة السن ولكن
يعد الاختلاف النوعى عاملاً مهماً فى طرق التفكير الإغريقية عن الآلهة ، حتى بالرغم
من أن هذا الاختلاف بين الأجناس لا يلعب نفس الدور على أوليمبوس^(*) Olympus كما
يفعل فى عالم البشرين. فى الثيوغونيا^(**) theogony ، يشير هزيود Hesiod فى
السرد الكبير لإحلال جيل من الآلهة بأخر ، إن كل الآلهة سواء ذكوراً أو أنثاء
يشتركون فى منافسة كبرى ، ألا وهى المعركة الحاسمة بين أطفال كرونوس Kronos
والتيان titans مع ضخامة الأخطار المتوقعة ، لا يستطيع أى بشرى أو إله أو إلهة ،
إلا أن يلبى النداء. وهذا يقترح بأن فى عالم الآلهة لا تعود الحرب ، كما هو الحال بين
البشر ، حكراً قاصراً على الذكور . فى الصراع تتساوى أثينا Athena مع أريس
Ares ، وفى السهل الطروادى تلقى إلهات بأنفسهن بكل إخلاص فى المعركة
على الجانبين .

لذلك يجب أن نستسلم للدليل . ففى التحريات الخاصة بالآلهة الإغريقيين ، يعد
الاختلاف النوعى تصنيفاً موجهاً مهماً ، ويجب أن نسأل أنفسنا كيف تختلف إلهة عن
إله فى الصفات وأنماط الفعل . وقبل أن نفعل ذلك ، على أى حال ، يجب أن نقوم
بتحليل تلك الإحلالات المتعددة التى استُخدم فيها التصنيف "مؤنث" فى كونه قد نشأ
من عالم الرجال فوق ذلك العالم الخاص بالخالدين . فى الوقت نفسه ، ربما نسأل كيف
تُغير الحالة الإلهية ، أو حتى تُشوه ، تعريف الأنوثة .

(*) جبل أولبوس فى تساليا ، فى الجزء الشرقى اليونانى ، وكان الإغريق يعتبرونه مئوى الآلهة [الترجمة] .
(**) الثيوغونيا : مبحث أصل الآلهة وتحدثهم. (الترجمة)

وهناك نقطة أخرى يجب أن تؤخذ في الاعتبار . إذا كنا نتحدث عن البدايات الأولى للكون فنحن لا نستطيع أن نشكل هذه التساؤلات بنفس الطريقة عندما نتحدث عن الجيل الحاكم من الآلهة . ماذا كان يوجد في البداية : واحد أو اثنان أو عدة؟ ذكر أو/و أنتي؟ أم أم للخيرين وأخرى للأشرار؟ .

مشكلة النوع

يعد النحو مكاناً جيداً للبدء منه . فبينما الكلمة اليونانية لـ"إله" هي ثيوس ، يوجد طريقتان شرعيتان متساويتان ومختلفتان لتعيين إلهة : باستخدام كلمة ثيا وهي الشكل المؤنث لكلمة ثيوس ، أو باستخدام الكلمة المذكرة الصرفية ثيوس ولكن على أن تُسبق بأداة تعريف مؤنثة أو تؤنث بالسياق . وهكذا تظهر في النقوش الأثينية الرسمية أثينة بهذا الشكل he theos ، وهي حقيقة قادت أريستوفانس Aristophanes إلى السخرية من مدينة "وُلد بها إله على هيئة امرأة فبدت وهي مسلحة من قمة رأسها حتى أخصم قدمها"^(٣) .

الإله والإلهة : Ho theos , he theos

مما لا شك فيه أنه باستخدام الاصطلاحات الخاصة بمدرسة براغ للغويات ، فإن العبارة he theos هي الشكل المميز لكلمة إله . تشير he theos إلى كيان إلهي والذي تميز بوجود علامة تأنيث قبله.

ولنأخذ في الاعتبار المقابلة الدالة على الحب والتي تمثل إشكالية أيضاً بين أفروديتي والبشرى أنشيسز Anchises . اجتاحت إلهة الرغبة رغبة جامحة تجاه راعي القطيع ، ولكي لا يصيبه الفزع من شكلها ، اتخذت شكلاً يطابق ما تصورته هي عن الشكل والحجم البشرى لشابة صغيرة السن . ولكن لم يُخدع أنشيسز ، وقام بتحية

الشبح كملكة وتساءل عن كينونتها الإلهية (هل هي أرتميس ، ليتو Leto ، أفروديتي ،
ثيميس Themis أو أثينة أو ربما تكون حورية؟). وتكرر أفروديتي كل ذلك : لا ، أنا
لست إلهة . لماذا تقارنني بالخالدين ؟ إننى بشرية وامرأة هي التي أنجبتني (Homeric
Hymn to Aprodite,109-110) وإذا كان لى أن أترجم كلمة theos ، فسوف لا أستخدم
كلمة إلهة ولكن إله ، حيث تُظهر عموميتها في المسعى الذى قصدته أفروديتي : وهو أنه
لا يوجد شيء إلهي بداخلها .

ولزيد من التأكيد ، لم يسأل أنثيسز مرة أخرى ، بل ويعطى الإلهة السعادة التي
تأملها . والآن تستطيع أفروديتي أن تسمح بأن تكون كياناً وهي في فراشه ولذلك
تسمح المقدسة من بين الإلهات لنفسها بالظهور ، ولم يستطع محبها المسكين أن يفعل
أى شيء سوى التلعثم: "منذ اللحظة التي وقعت عيناي عليك ، فهمت أنك ؟ إلهية"
(Hha,185-186) . "أنت إلهية ؛ لقد أدركت بوضوح الأوهية بداخلك" . وما هو الدليل
الأفضل الموجود في تلك الأبيات في ترنيمة هوميرية Homeric Hymn الذى يدل على أن
الإلهة تحوى ثيا thea و ثيوس theos معاً ؟ ثيوس theos : الأوهية الشاملة فيما وراء
الاختلاف في الجنس؛ ثيا thea : ألوهية مؤنثة .

إلهات : هل هي نظام للمؤنث ؟

إلهات Theai . إذا كان لنا أن ننسى للحظة بأن ثيا thea يمكن استبدالها بثيوس
theos ، فإنه لمن المفري أن تفحص كل إلهة باعتبارها تجسيداً للنموذج الأنثوى على
أمل إظهار وبطريقة قصوى أن الإلهات هي مجموعة تشكل نظاماً رمزياً للتأنيث . ولكن
هذه المجموعة نادراً ما تنفصل عن بعض من المعادلات العامة جداً والتي تُرادف
الإلهات مع الآلهة . وأكثر من ذلك ، لا يوجد دليل بأن كل إلهة ، كما يدعى بعض
مؤرخي الأديان ، هي النموذج الأصلي (هيرا الزوجة الرسمية ، أفروديتي المقتصبة ،
أثينة منعمة الجنس ، وهكذا) . وقد وجد أحد المؤرخين سعادته في هذا النوع
من الألعاب، وهو بول فريدريك Paul Friedrich الذى لم ير في أفروديتي شيئاً سوى
رمز للحب⁽¹⁾ الأنثوى الخالص. وكنتيجة، كان ملزماً بإهمال أو بالتقليل من شأن

أى تصور عن فعل الإلهة والذي لا يمكن إدراجه تحت هذا التصنيف : ومنها على سبيل المثال ، حميميتها مع كتيبة أطفال الليل الكنيية ، والذين يكوّنون قطارها فى ثيوغونيا ؛ وارتباطها ، والذي لا يعد مثيراً من الناحية الجنسية ببساطة ، مع أريس Ares القاتل ، بالإضافة إلى لقب أريا Areia والذي ارتبطه باسمها فى بعض المدن ؛ ولقبها بانديموس Pandemos ، الذى ، كما أصر أفلاطون Plato بطريقة غادرة، لم يحولها إلى فينوس Venus ، على مفترق الطرق ، ولكن وصف نشاطها السياسى ، ودورها فى حفظ وحدة الشعوب وحماية أهل المدينة . (de mos)

وهذا ليس معناه أن الإلهة لا تستطيع ، فى أكثر المظاهر المُدرّكة ، أن تجسد وجهاً واحداً من الواقع الأنثوى على حساب الأوجه الأخرى . ولكن كما يلاحظ جان - بيار فيرنون Jean- Pierre Vernant ، أنها تقف على بُعد من "الحالة المؤنثة" كما يجب على النساء البشرىات أن تتحمل هذه الحالة المؤنثة والمليئة بالتوتر والصراع ، وذلك لأن الصفة المؤنثة المُجسّدة التى تكمن فى الحالة الإلهية هى تقريباً "نقية" من الناحية الكيميائية. ولزيادة الأمور تعقيداً، تحتاج هذه الملاحظة أن تُقيم، حيث إن مثل هذا النقاء نادراً ما يُعزل إذا ما وُجد عمق للشخصية الإلهية. إن صفات الألوهية لمتعددة، ومجال عملها متسع وبلا حدود، وذلك وبعد الفحص نجد أن حتى هستيا العذراء Hestia بأساطيرها مسلوبة القوة تتحول لأن تكون وجهاً أكثر ظلمة مما بدت عليه فى أول الأمر .

ولنأخذ فى الاعتبار الإطار المفسر والذي قُدّم من خلال "أعمار" المرأة أو، لنكن أكثر تحديداً ، من خلال النظام الخدمى البيولوجى و الاجتماعى الذى شكّل المرأة كما تبدو عليه . فى نوبليا Nauplia تستعيد هيرا عذريتها كل عام بواسطة الاستحمام فى نبع كاناثوس Kanathos فهل هذا يعنى أنها لا "تجسد" فقط نضج المرأة المتزوجة ولكن أيضاً عذرية الشابة الصغيرة ؟ فى ستيμφالوس Stymphalos ، كُرِّمت من خلال ثلاث مراحل، حيث تبجل، وذلك على التوالى الآتى "شابة" (Pais) ،

وامرأة ناضجة Teleia ، و"أرملة" (Khera). هل هذا يعنى أن الإلهة هى التجسيد الخالص للمرأة فى مراحل عمرها ؟ أن نؤيد هذا الادعاء يعنى أننا نخطئ الطبيعة المتفردة لحياة هيرا ، حيث إنها شُرِّفت دون ذكر للزمن كأَم ، وهو الوجه الوحيد "للنضج والاكتمال" كامرأة بشرية. عند إعادة قراءة نص بوسانياس Pausanias ، يتضح أن الثلاث مراحل وبعيداً عن وجود أى قصد رمزى صاف ، تُكْرَم ثلاث فترات فى قصة هيرا "الشخصية" ، متضمنة المرحلة النهائية ، والتي، وفقاً لهذه الرواية، تنفصل عن زيوس بعد معركة عنيفة على غير المعتاد وتذهب لتعيش فى ستمفالوس .

وتثير إلهات العذارى انعكاسات مشابهة . إذ اختارت كل من أثينة ، وأرتميس وهستيا بأن يظللن عذارى parthemoi للأبد ، وإذا كانت العذرية هى واحدة من صفاتهن الضرورية ، فقد قدمت كل واحدة منهن تأويلات مختلفة جداً لهذه الحالة ، فواحدة تُصوِّر العذارى المحاربة ، والتي تلجأ بإسراف إلى استخدام الخدعة والسحر . وأخرى تُصوِّر الصائدة المتوحشة، التي تطارد أيضاً إلهة ميلاد الأطفال . والثالثة تُصور الحارسة للمأوى فى المدينة وكذلك فى البيت .

وهناك اتجاه غير واعد يُفسر العلاقات بين الإلهات بطريقة مشابهة لعلاقات الأقارب . ربما تُفسر كل من أثينة وأرتميس كأختين على سبيل المثال. فى الواقع نجد ديميتير Demeter وبيرسیفوني Persephone فقط أو كما أطلق عليها ميتر Meter وكور Kore فى عقيدتهما ، يمكن أن يتخذ منهما رمز للأُم وابنتها . إذا انتبهنا للأسطورة ، كما هو الحال فى الترنيمة الهوميرية لـ ديميتير نجد أننا مازلنا نميز بعناية بين التسجيل الإنسانى للقصة ، حيث تحتل العلاقة بين الأم والابنة مركزاً مهماً فى الحبكة المحورية للقصة ، وبين التسجيل الإلهى المستقل ، حيث يلعب البشريون واهتماماتهم دوراً مهماً بدرجة كبيرة.

وتعد كلمة ثيا thea الشكل المؤنث للكلمة ، وفى فن النحت دائماً ما ظهرت كلمة ثيا كائناً ؛ ولكن لا يوجد دليل بأن الصفات الأنثوية فى إلهة تحتل أهمية أكبر من الصفات الإلهية .

إلهة ، امرأة

هل ما هو إلهي له الأولوية على ما هو أنثوي في إلهة ؟

على الرغم من أن هذا السؤال لم يُطرح ببساطة إلا أن الإجابة عنه لم تحدث إلا مؤخراً ، وقد كانت بالنفي من خلال دراسة للقصائد الهومييرية، والتي يفترض فيها بأن الرغبة المشوشة للآلهة الذكور ونظرائهم من البشريين دائماً ما تتخذ مادتها من "النساء" ، سواء كن "إلهيات أم بشريات" .

ربما يكون ذلك حقيقياً بالنظر إلى ما يتحقق من حب eros وسعادة لدى الذكور ، سواء كانوا بطوليين أم إلهيين ، ولا يحدث ذلك إلا من خلال الاتحاد الجنسي. بينما أُعيدت المقدمات في بلاغة وسُرِدت النتائج في فخر ، إلا أن قليلاً ما قيل عن سعادة الآلهة لدرجة أننا لسنا متأكدين في هذا الصدد بالذات ما إذا كان تخيل هوميروس عن البُعد قد فشل أم لا. ولكن كان كل شيء آخر مركباً بدرجة تستحق مزيداً من الاهتمام .

ويوجد بالطبع عذراوات مشابهات للإلهات بحيث لا تستطيع عين بشرية أن تميز بين نوسিকা Nausicaa على سبيل المثال وبين أرتميس . في "الترنيمة الهومييرية لديميتر" ، على سبيل المثال، نجد بنات الملك كيلوس King Keleos "أربع في العدد مثل الإلهات، وفي سن النضج" بالإضافة إلى ذلك ، نجد أن أفروديتي تمتن أن تظهر أمام أنثيسز كـ "امرأة تشبه الإلهة" ، ولكن كما رأينا أثبت التشابه الإنساني عجزه عن إخفاء الإلهة الحقيقية.

أن تقول إن المرأة البشرية تشبه الإلهة هو أن تنسب للبشرى بعض الإشعاع الكامن في أجساد الآلهة (كل الآلهة، ذكوراً وإناثاً) وكذلك بعض العظمة التي تتلوى بها الإلهة عند الظهور المقدس . عندئذ ، عند اتخاذها للأشكال المتعددة التي استعارتها لتُظهر نفسها أمام البشريين، فهي تلمس قمم البيوت العالية وتشمع شذاً إلهياً⁽⁵⁾. لكن من الذي يستطيع أن يقول عما إذا كان الظهور ليس شكلاً - الشكل اللاهوتي - من أشكال التحول؟⁽⁶⁾ ربما يعتقد المرء ذلك بسهولة عند رؤية ديميتر ، في الترنيمة الهومييرية المهداة لها ، مُبدلةً شكلاً (ameipse) ، من ممرضة كبيرة السن مبتلة ،

إلى شكل آخر، وهو لامرأة جميلة فارعة القوام. أو ولرة أخرى بعد أن مارسا الجنس ، تظهر أفروديتي لـ أنثيسيز في كامل مجدها : "يومض جمالها البراق على وجنتيها الخالدين ، مثل وجنتي كيثيريا Kytherea وعلى رأسها التاج الأنيق" (HHA,174-175). ويعد اسم كيثيريا أحد أسماء أفروديتي . فهل تشبه الإلهة ذلك الوجه الذى عرفها به البشريون فى مراحل حياتها ؟

ربما تضلل المظاهر البشريين . دعنا نسعد أنفسنا بتقدير تقريبي ، حيث إن ، ومهما كان الأمر، كل القصص عن إلهة تعد خيالاً - وفى الحالة الراهنة ، الشعر. ولقارنة العذارى بالإلهات هو ببساطة أن تخصصهن ويطريقة جوهريه بالجمال . ويعد الجمال الإلهي بالأساس نقياً ، وهو أيضاً تفضيلى حيث يعبر عن ماهية الإله . وهكذا كانت ديميتير جميلة فى ظهورها ، كما كان الحال بالنسبة لـ هيرا فى القسم الرابع من الإلياذة Iliad، عندما أعدت نفسها بغرض غواية زيوس. وتعتبر حالة هيرا على وجه الخصوص شيقه ، حيث إنها تُظهر كم يكون الجمال بالضرورة مظهرأ من مظاهر القوة .

ولم تكن هيرا جميلة فقط ، ولكن وُصفت بأنها "أجمل الإلهات الخالدات ، الابنة المتألقة لـ كرونوس الماكر Kronos ولـ ريا الأم Rhea the Mother ، الألهية المجله والتى استطاع زيوس بتخطيطه الخالد أن يحصل على زوجة ناضجة مكتملة ومحترمة. ووفقاً لذلك ، كان يجب أن تفوز هيرا صاحبة السيادة فى مسابقة الجمال والتى ترأسها باريس Paris، وقد كانت هذه المسابقة ، كما قال دوميزيل Dumézil ببساطة منافسة بين الثلاث فضائل الهندى - أوروبية حيث لابد للسيادة أن يكون لها الأولوية . ولكن لا يوجد رجل أو إله ، يستطيع أن يقاوم إلهة الرغبة ... ولذا فازت أفروديتي ، حيث بالنسبة للبشريين وكذلك للإلهة ، كانت الحرب الطروادية هى النتيجة .

إذا كان الجمال ملكاً للإلهات ، فإن الصوت كان من حظ النساء لكونهن بشريات . عندما يأمر زيوس هيفاستوس Hephaestus بأن يصنع كياناً من الأرض والماء ، يشير له بأنه يريد لهذا الكيان أن يمتلك "الصوت البشرى ؛ anthropou) auden) . بالأساس كانت هيرمس Hermes الماكرة ، والتى قبل أن تطلق اسم

بانديورا Pandora على الشَّرْك الأنتوى الذى صنعه هيفاستوس ، هى التى منحتها الهدية القصوى : الصوت (phone) . وهنا سوف أصب اهتمامى على كلمة aude ، والتى ، وفقاً للدليل النصى الثرى أعطاها المعجميون معنى الخطاب البشرى^(٧) . ويعد الاتصال بـ إينو Ino ، ارتفعت ابنة كادموس Kadmos بموتها إلى مرتبة الشرف الإلهى . ولكن أثناء حياتها كانت بشرية ، ولذلك كان من الطبيعى أن يكون لها صوت (brotos audeessa) ، و Circe (ثلاث مرات) و Calypso (مرة واحدة) ولذلك وُصفت بأنها deine theos audeessa "إلهة مفزعة بصوت بشرى" . ولقد أخرج ذلك المعلقين ، والذين منذ القَدَم ، حاولوا أن يستبدلوا audeessa بصفة أخرى . ومن الواضح ، على أى حال ، أن audeessa (أرضى) و auleesa (بمصاحبة صوت الناي) يعدان بديلين باعثين على السخرية . ولذلك يجب أن نستخدم النص كبديل مؤقت ، خاصة وأن التعبير يضع الكينونة الإلهية ، والصوت الإنسانى والمؤنث فى إرداف خُلقى مدهش . من خلال إلهتين قاصرتين تقف الألوهية و الأنتى فى مواجهة حميمية ويقترح النزاع بين الأنواع (الأنتى تنتهى بـ deine ، شكل المذكر ينتهى بـ theos والمؤنث audeessa) بأن هذه الحميمية تخفى تحتها ما لا يمكن التصالح معه .

نعود للحظة إلى بانديورا . فى فصل عن "الإلهى والمرأة" ، يمكن وبدرجة أعمق فحص هذه المرأة التى لا تملك فقط "الصوت الإنسانى والقدرات" ولكن أيضاً شكل عذراء مرغوبة وجميلة ، تتخذ شكل الإلهات الخالدات . تقليدياً كانت بانديورا تسمى "المرأة الأولى" ، وهذه التسمية فى حد ذاتها تقترح بأن محاكاة الإلهات لم تكن غير متوافقة مع الحفاظ على مسافة معينة بين الإلهى والبشرى . لكن يُظهر جان رودهارت Jean Rudhardt أن هذا اللقب "المرأة الأولى" لا يشتمل فقط على أن بانديورا كانت بشرية ، ولكن أيضاً على أنها أول عضو مؤنث فى إنسانية متحضرة . ويتطلب مثل هذا الادعاء إعادة ترتيب تصنيفى وربما اصطناعى لسرد هزيود كى يُكوّن ميقاً زمنياً مؤثراً . بينما يتردد المرء فى أن يتفق مع رودهارت بأن بانديورا لم تكن الأنتى الأولى تماماً فى الجنس البشرى " فمن الواضح أنه كان محقاً بشأن أنها تدل على توزيع معين لأبوار الذكور والإناث .. توزيعاً مختلفاً تماماً عن ذلك التوزيع فيما بين الآلهة" . وإنها لتعد فكرة ثرية تلك التى تقترح كما يرى هزيود بأن الأنوثة تتجاوز بدرجة كبيرة

وجه بانديورا ، ولذا فيجب أن يعطى الانتباه لكل الكينونات الأنثوية بدءاً من الوحشيات وحتى الإلهات .

وعلى ذلك ، فإن الإلهة ليست امرأة . ويتضح صدق هذا التأكيد ، ولكنه يستحق بذل الوقت كي تتأسس القاعدة التي يرسى عليها . كيف ترجمت هذه الحقيقة بأن الإلهة ليست امرأة إلى فعل ؟ لسبب واحد ، ألا وهو أنه من الخطر لرجل بشرى أن يجامع إلهة ، خاصة إذا كان اسمها أفروديتي . تذكر استعطاف أينياس Aeneas للإلهة والتي كانت لليلة واحدة عشيقته : 'أشفقى على' ، فالرجل الذي يضاجع إلهات خالداً لا يزدهر . وتشير إحدى القطع في إيون لـ يوربيديس Euripides' Ion إلى الخطر الكامن في أي اتحاد غير متكافئ بين البشريين والآلهة ، وهو خطر يقره القدر التعس لما حدث لبعض من عشاق زيوس ، بداية من داناى Danae التي أغرقتها أمطار ذهبية ، حتى صاعقة البرق التي أصابت سيميلي Semele عند رؤيتها لمغتصبها ذى السلطة والنفوذ وهو فى أوج مجده⁽⁸⁾ . على أى حال ، يتضح أن المسافة بين الآلهة والبشريين تعد أكثر أهمية من الهوية الجنسية للشركاء . وبما أن الإلهات هن محور اهتمامنا هنا ، فسوف أسهب فى فحص حالتين تم ذكرهما باختصار من قبل : الإلهات العذريات ، واللائى تعد عفتهن رفاهية مقدسة حتى إذا ما اختارهن أى بشرى ذكر كان أم أنثى يتعرض لعقاب شديد ، كما يتضح فى مثال هيبوليتوس وأتالنتا Atalanta ، وهيرا ، المدافعة عن الزواج ولكنها هى نفسها زوجة وأم مشكوك فى أمرها ، وهى الزوجة ولكنها أيضاً أخت زيوس ، حيث اعتبر اتحادهما المثالى محرماً فى ظل القانون الأثينى ، والذى أقر الزواج بين أخ وأخت غير شقيقين ولهما أب واحد ولكن حرمة فى حالة الأم الواحدة⁽⁹⁾ .

الزوجة المقدسة والإلهات العذراوات

فلنضع أولاً هيرا فى الاعتبار . تلاحظ كليمانس رامنو Clemence Ramnoux أن فى كل المقدسات التى ذُكرت فى الإلياذة ، تعتبر هيرا أكثرهن تباعداً عن

البشريين . ولذلك ربما يبدو منطقياً أن نقول إن هذه المسافة تعكس مكانتها كزوجة لأقوى إله ، تدعمها مقولة بيندار Pindar الذى بدأ قصيدته الغنائية المنتصرة بتضرع لـ زيوس الأكثر علواً وهيرا التى تشاركه العرش" . وقد يختلف الأمر من وجهة نظر عقائدية .

فى مدن حيث تعتبر هيرا حامية الزواج ، شُرِّفَت بلقب تيليا Teleia والذى يعنى "كاملاً" أو "ناضجاً" ، وتُخبرنا مارسيل ديتيان Marcel Detienne أنها تدين بهذا الشرف "لتنافسها الخاص والذى من خلاله تحددت كلمة telos لتصف النساء" . وتلفت ديتيان انتباهنا إلى ثيوجاميز Theogonies ، وهو مهرجان يُحتفل به فى أتيكا Attica أثناء شهر الزواج (Gamelion) على شرف زواج زيوس وهيرا ، حيث يقال إن زيوس كان مرتبطاً بـ هيرا (Heraios)، بينما بين الرجال كانت الزوجة هى القوة الداعية للزواج وليس الزوج .

ومن المعروف أن مثل هذا التحول يمكن أن يكون موجوداً فى النصوص ، ويقال إن هيرا كانت تستمد قوتها من "نومها بين ذراعى زيوس العظيم" . ولكن فى أوقات أخرى يقال إن قوتها تخصها هى وحدها وإن النصوص قد غالت إلى حد بعيد حينما أشارت إلى زيوس ، بأنه وبدون تطف، "رفيق فراش" هيرا . بالإضافة إلى ذلك ، تحمل تماثيلها طريقة تصفيف شعر الإلهات العظيمات بصفة خاصة. ولذلك لم تكن مفاجأة أن يعتبر بعض مؤرخى الدين هيرا الإلهة الأم .

ولكن كأُم (وببساطة كأُم) تخلت هيرا عن ما هو مرغوب، تماماً كما كانت مُحيرة فى دورها كـ تيليا . دعنا نتذكر هيرا من ستيمفالوس Hera of Stymphalos ، والتى تحيط صورتها أثناء الزواج بصورتين أخريين تحتفيان بشبابها البرىء، و بانفصالها عن زيوس ليس بأكثر من ذكر هيرا ميتر Hera meter كما لو أن هيرا المتزوجة دائماً ما كانت تهرب فى اتجاه ما قبل وما بعد الزواج . ويعلق أيضاً والتر بيركيرت Walter Burkert ، والذى لاحظ هذه النقطة ، بأن وجه الإلهة يخلو من أى أبعاد أمومية . ويعترف زيوس فى الإلياذة بكراهيته لابنه الشرعى من هيرا ، وهو أريس ، الإله المنغمس فى الصراع ويشبه والدته ؛ ولكن لا توجد أية إشارة بأن هيرا كانت تدلل

ابنها والذى يشبها إلى حد كبير ، ولنتذكر أيضاً سوء المعاملة التى عاملت بها هيفاستوس ، ونزوعها الغريب إلى الامتناع عن طلب خدمات من زيوس كى تنجب أطفالاً لا يدينون بشيء لآى إنسان سواها ، وأحياناً كان أريس واحداً منهم^(١٠).

باختصار ، كانت هيرا هى الحامية والمدافعة عن الزواج ، ولكن ما أسوأ زواجها ! كيف كان اكتمال الإلهة التى شُرِّفت بلقب Teleia إشكالياً ! من الواضح أن الحالة المؤنثة تتواجد فقط بين البشرين .

لقد تجنبت العذارى المقدسات ، أو Parthenoi واللانى يُعد وجودهن وعفتهن المؤكدة صفات مميزة للدين الإغريقى ، حالة المؤنث . فوق الأوليمبوس كانت الإلهات اللانى لا يتأثرن بالرغبة ثلاث ، وقد نُكرت أسماءهن فى الترنيمة الهوميرية إلى أفروديتى كى تُدعم بالتضاد قوة الإلهة المبتسمة :

الأولى كانت ابنة زيوس التى حملت الدرع بعيون
لامعة وهى أثينة Athena ؛ فلم تجد أية سعادة فى
أعمال أفروديتى الذهبية ، ووجدت سعادتها فى
الحروب وفى أعمال أريس ، وفى الكفاح والمعارك
وفى إعداد الأعمال الحرفية الشهيرة . فبدأت بتعليم
الحرفيين من الرجال البشرين كيفية صنع عجلات
الحروب والعربات المطلية بالبرونز ، كما قامت
بتعليم الشابات فى المنازل وقدمت لهن المعرفة
عن فنون المنزل ، ولم تتمرن أفروديتى المحبة للضحك
على حب أرتيميس ، وهى الصبغة

برمّاح من ذهب؛ حيث كانت مفرمة بالرمّاية
وذبح الوحوش المفترسة فى الجبال ، كما أحببت
عزف القيثارة والرقص وإطلاق الصرخات العالية
والغابات الظليلة ومدن الرجال المستقيمين أخلاقياً
ولم تحب هستيا البكر أعمال أفروديتى . فهى أولى
أطفال كرونوس الماكر Kronos وأصغرهم أيضاً ،
ووفقاً لرغبة زيوس الذى حمل الدرع - كانت ابنة
مكّية والتي سعى كل من بوسيدون Poseidon وأبوللو
للزواج منها . ولكنها لم تكن راضية بالمرّة ورفضت
تماماً ، ولمسها لرأس أبيها زيوس الذى كان يحمل
الدرع ، أقسمت هذه الإلهة الجميلة قسماً عظيماً .
والذى تحقق بصدق . وهو أن تظل بكراً طوال عمرها .
وإذلك أنعم عليها أبوها زيوس بشرف عظيم عوضاً عن
الزواج ، وأخذت مكانها فى وسط المنزل ، حيث تمتعت
بالنصيب الأكبر . فى كل معابد الآلهة كان لها نصيب
من الشرف ، وبين كل الرجال الخالدين كانت رئيسة
للإلهات . لم تستطع أفروديتى أن توقع أيّاً من الثلاث
فى فخ القلوب . ولكنها لم تُفَلت أيّاً من الآلهة المباركين
أو من الرجال الخالدين .

وعلى النقيض ، تعتبر أرتميس المرتدية زى الصائدة أكثرهن إثارةً ، وربما أكثرهم إرهاباً ورعباً لكل من يقع تحت حمايتها : نساء فى فراش أطفالهن تموت فجأة مصابات برماحها ، وكان يجب على الصائدين الحريصين على الحياة أن يتحملوا التحديق فى الجسد الجميل للإلهة العارية وهى تستحم - كما علم أكتيون Actaeon بالخطر المحقق به . ولقد انتزع يوربيديس اعترافاً منها بالكراهية التى تملأها قلوب العذارى الخالدات تجاه أفروديتى : " من كل الآلهة ، هى أكثرهن بغضا لنا ، والتى سلبتنا سعادتنا من العذرية " .

ويفترض أن أثينة هى أقل الثلاث اهتماماً بالناحية الجنسية ، أو هكذا يجب مؤرخو الدين أن يرددوا ، وذلك ليتجنبوا لغز شئونها الجنسية . وحتى إنه تم الادعاء بأن " الفكرة الإغريقية عن الإله قد حررت نفسها من الصفات الجنسية فقط من خلال عذرية أثينة . ربما وجد هؤلاء المؤرخون فى تأنيث الإلهات أمراً محيراً . ولذا فهم يفضلون أن ينظروا للأمور كما هى . ولأن النساء البشريات لا يحتفظن بعذريتهن دائماً ، فهذا لا يعنى أن اختيار الإلهات للعذرية يُشكّل نوعاً لى درجة من درجات الأنوثة . وقد أمدت أثينة نفسها بالدليل . فقد كانت مرغوبة بدرجة تكفى أن يتبعها هيفاستوس الأعرج ، وكانت النتائج معروفة : أخصبت منى الإله الأرض ، ويولد الطفل أيريشثونياس Erichthonius ، وتقوم أثينة برعايته وهى لا تزال تحتفظ بعذريتها .

أما عن دور هستيا ، فقد قيل إنها كانت كارهة لجنس النساء ، ولم يُسمح لى امرأة بأن تتدخل فى هذا الصرح السياسى الرفيع الشأن ، ألا وهو البريتنيوم Prytaneums ، والذى بالرغم من أنه كان مكرساً لها ، إلا أنه كان رمزاً إلى مدينة الذكور . فى جسد أنتى ، " سكنت البيت وهى فى هيئة مزدوجة تجمع بين العذراء والسيدة العجوز " . وعلى هذا ، وأكثر من أثينة ، أرضت هستيا تساؤل الألوهية الخالى إن لم يكن من كل مظاهر الجنسوية (الأنثوية) فعلى الأقل من بعض المتمات المميزة للنسوج الأنثوى . ولم يكن لـ هستيا ، ولو بقدر ضئيل للغاية ، أى تاريخ . وأخذ كل ما هو معروف عنها من " الترنيمة الهوميرية لأفروديتى " .

لقد أُكِّدت الصفات الخاصة بالإلهة ولكنها تعقدت من ناحية العذرية المقدسة . وإذا تم تناولهن بطريقة فردية ، فإن العذراوات الثلاث لجبل أوليمبوس يوضحن لنا أن

صيرورة الواحدة منهن ربة من الربات لا يعنى صيرورتها أنثى . ولكنهن مجتمعات يعتبرن ضروريات لفهم الهيئة الإلهية للمؤنث . وبسبب توقف أنوثتهن ، التى تحوم وترفرف كما كانت على الأعتاب ، فقد قدمت غذاءً وفيراً للفكر فيما يخص تلك " السعادة فى العذرية " والتى تحدثت عنها أرتميس بطلة مسرحية الشاعر يوربيديس . ربما كانت "إلهة" هى الشكل المؤنث لـ " إله " ولكن يجب من الآن فصاعداً أن نركز اهتمامنا على الفكرتين ، المؤنث أيضاً الإله ، كمادة تأمل وأيضاً كمادة لفكرة خيالية فى مدينة للرجال .

أشكال المؤنث لما هو مقدس أو إلهى

يشير الاصطلاح " إلهة " بصفة عامة إلى الإناث وسط الاثنى عشر مقدسا للبانتيون الأوليمبى . وبالرغم من بعض الغموض والتداخل ، تعتبر الإلهات ، مثل نظرائهن الذكور ، أفراداً . وبالطبع فإنه لا يفيد كثيراً أن نتحدث عن "الشخصيات" الإلهية ، وذلك ، كما يعلق جان - بيار Jean - Pierre ، لأن الآلهة الهيلينية تعد قوى ، وليسوا أشخاصاً ، وحيث من خلالهم توجد قوة إلهية لا يمكن تواجدها إلا من خلال علاقتها بالنظام الإلهى ككل . على أى حال ، فإنه من الواضح ، أن هناك إلهات وهناك مقدسات أو بالأحرى يوجد إلهات كآفراد كما يوجد المقدس فى المؤنث ، حيث يعتبر كل من العدد والاسم الصفتين المميزتين الأساسيتين .

المؤنث الجمع

لا نجد فى الأدب الإغريقى الشخصيات المتفردة فقط ، بل نجد أيضاً الكينونات الجمعية . ففي " الثيوغونيا ، على سبيل المثال ، يتبع المقدسات التقليدية للجيل الثالث " منشدين مدنيين " مكونيين من هوراي Horae وشاريتس Charites وتحتوى أمثلة أخرى على مويراي Moirae ، وكيريس Keres ، ونيريدز Nereides وأوشنيدز Oceanides . ولا تنسى تلك المروعة إيرينس Erinys ، أو المتفردة إيريني Erinye والتى

كانت واحدة وفي نفس الوقت ثلاث . ولكن حتى عندما كانت ثلاثاً ، كما كان الحال في فريق المنشدات في اليوميثيديز لأسخيلوس Aeschylus' Eumenides ، كانت تحمل اسماً واحداً للكل : الإيريني أو الإيرينات . بتأمل هذه الألهيات " المتعددة " ، تحدث أحد العلماء عن "النوق الإغريقي للشخصيات في صيغة الجمع" . واقترح بأنهم "يعتبرون التفسير في العالم المقدس للمشاكل المتضمنة في اكتساب السيادة فوق العدد" . بينما قدم عالم آخر افتراضه الجريء بأن "الإغريقيون ، وقبل تعلمهم كيفية عدّ المجموعات الممتلئة بنقاط على يد فيثاغورث Pythagoras ، عرفوا كيف يعدون المجموعات المقدمة في صور ألوهيات" . على أي حال، لم يلتفت أحد إلى ما هو واضح : وهو أن هذه الشخصيات الجمّعية غالباً ما كانت في صيغة المؤنث ، كما لو كان ضرورياً للجمع والمؤنث أن يترادفا^(١١) .

وكنّت أود أن أتحدث أكثر عن المؤنث في صيغة الجمع ، وإن كان فقط لتفسير هذه المجموعات من الإلهات والتي لا تظهر شخصياتهن إلا في هيئة التعددية ، وعندئذٍ سأحتاج إلى مزيد من الكشف عن تلك الرابطة العميقة بين غرامهم بالعدد والميل الشائع للتعميم - أو في أي الأحوال إلى اللاتفرد - عند الحديث عن الإلهي في صيغة المؤنث : يتحدث المرء عن إلهات " أو حتى جنس الإلهات" ، حيث يفضل الناس أن يشيروا إليهن كـ "جنس" أو بطريقة أفضل كـ "قبيلة" النساء^(١٢) . وسوف يؤدي ذلك إلى التفكير في سبب نزوع نساء الكورس إلى اتخاذ شكل الثالث ، ربما يكون هذا هو أول تكوين للجمع ، إذا كان الجمع (كمضاد للاندواجية أو للمفرد) يعني حقاً العدد ثلاثة . لكن مع عدم وجود أدوات مفاهيمية محددة خاصة بالإغريقيين ، فسوف لا أنكر شيئاً في الوقت الحالي ، فيما عدا لفت الأنظار إلى أهمية الموضوع . وأهم نقطة في هذا الموضوع ، هي أن بسبب التناقض الحاد بين الشخصيات الأولمبية القوية وأفراد الكورس الزائلين فإن التائنيث في الآلهة يعتبر أقل تجانساً عما يفترض أن يكون بطريقة عامة في النساء الخالدات .

تقاوم الألهيات النسائية أيضاً التفرد في طرق أخرى ، وعلى سبيل المثال ، تقترح أسماء معينة هوية غير مؤكدة . ربما يشير لقب معين إلى إلهة محددة ، ولكن ربما تشير أيضاً إلى وظيفة محددة يتشارك فيها عدة إلهات مختلفات . وهكذا تدل

إيليثيا Eileithya (هى التى وصلت) على الألوهية والتى ينتج عن حضورها أثناء العمل فى ميلاد طفل . لكن تعتبر إيليثيا إلهة والتى بسببها يزداد بيندار Pindar حماسا فى قصيدة نيمان الغنائية السابعة Seventh Nemean Ode : "تجلس إيليثيا بجوار القبر ، تستمع إليها المؤنّيات الحكيمات ، وطفل هيرا العظيمة ، جالبة الأطفال : بدونك لا نستطيع أن ننظر إلى ضوء النهار أو إلى ظلمة المساء " وبالترادف مع كورس موارى Moirae ، وبنات هيرا ، تنتمى الإلهة إلى عالم مؤنث : فهل بسبب ذلك تعتبر وجهاً غير مستقراً ، فى الجمع كما فى المفرد ، حيث يمكن أن يُلخص كيانها فى توسل أو تضرع بسيط؟ ولذلك عندما أشرفت أرتميس ، مثل هيرا على عملية إنجاب الأطفال كما كان الحال فى أرجوس ، حملت كل منهما بنفس صفات إيليثيا . وتتشاركان صفات أخرى متشابهة، مثل سوتيرا Soteira المنقذة ، والتى بالرغم من أنها لم تتجسد مطلقا فى صورة وجه إلهى ، تهيم من مدينة إلى مدينة ، مرتبطة ب بيرسيفونى أو أرتميس فى أركاديا أو بـ أثينة فى بيروس Piraeus أو ديلوس Delos .

ونتناول فيما يلى بعض " المُطلقات المؤلهة " مثل ريناون Renown . يقول هزيود إنها " إلهة هى الأخرى " ، ويلقبها بيندار بـ أجيليا Aggella الرسولة . نجد فى شعر بيندار وفى النقوش على الأوانى الفخارية فى أواخر القرن الخامس للرسام ميدياس Midias ، إلهات تتلخص طبيعتهن فى لقب يشير إلى بعض الفضائل الإنسانية . لدى بيندار نجد على سبيل المثال ، يونوميا Eunomia (الحكومة الحسنة) ، دايك Nike Dike (العدالة) ، ابنتها هوسوكيا Hesukhia (هدوء)، إيرين Eirene (سلام) ، ونايك Nike (نصر) فى تضاد مع هوبريز Hubris (زيادة ضارة) . مثل إيدوس Aidon ، ونيميسس Nemesis (العفة وعدالة العقاب) فى هزيود ، أو مَضيف الأمراض Maladies والذى أفقده زيوس قوة الحديث . جميعا سكنوا أرض البشر ، وهُهبوا صفات حميدة مع " أجساد جميلة " شاملة ، والتى ظلت غير مرئية بينما تجنبوا أى تلميح عن التفاصيل الذاتية .

لكن تتواصل كل هذه التصنيفات للإلهى المؤنث مع بعضها البعض . ففى هذا الصدد ، تتشارك كل المُطلقات المتعددة ، والمسماة بصفات سائدة بين البشر ، فى أكثر من نقطة مع إلهة ، والتى على الرغم من أنها أوليمبية ، " نادراً ما تتطور

كشخص ". وأشير هنا إلى هستيا ، " وهى تقريباً وجه هندسى " ، كما اتفق مؤرخو الدين بصفة عامة ، تقف "بمعزل عن مكائد الميثولوجيا أو علم الأساطير" .

هل من الصواب أن نقول إنه من خلال منطلق القوى يعتبر التعارض بين المفرد والكونى ، والمادى والمطلق ، غير ذى صلة بالموضوع . ربما أُعدّل من هذا التأكيد بإضافة ما يستطرد بطريقة أولية إلى القوى " المؤنثة " .

وإذا لم يكن ذلك ضروريا ، أخيراً ، كى أنهى هذا الاتصال بين المادى والمطلق ، المفرد والجمع ، فسوف أتناول بتوسع مجموعة أخرى مألوفة ولكن لم تأخذ حقها فى التعريف بها ، ألا وهى الحوريات أو نوفماى Numphai ، واللانى سكنُ الأشجار . وراقبن طفولة البشريين ^(١٣) . خَيْرَات كإلهات ، ياكلن الأمبروزيا أو طعام الآلهة مثلهن مثل الآلهة ، ولكن على الرغم من طول حياتهن ، إلا أن أعمارهن تقدر بيوم واحد كى تنتهى ، وفى هذا الصدد يشبهن البشريين. لكن لا يُعتبرن إلهات ، ولا أيضاً بشريات ، فهن مثل البشر يعانين من التألف مع الآلهة. وأفكر الآن فى صرخة الألم التى أطلقتها حورية كاريكلو Khariklo عندما أصابت أثينة ولدها بالعمى . ولكن يُعرف عن الحوريات أنهن فى ساعة الظهيرة الخطرة يستحوذن على البشريين فى الغابات . ووفقا للترنمية الهوميرية لـ أفروديتى " لا تُعتبر الحوريات بشريات أو خالذات ، ولكن يصنفن تحت تصنيف كائنات غامضة وغير محددة مثل الجورجونات ^(*) Gorgons (اثنان منهن كانتا خالذتين والأخرى ، التى قتلت بريسييس Perseus ، كانت بشرية) ، والوحشيات مثل إيكيدنا Ekhidna التى كان ملجؤها "بعيداً عن الآلهة والرجال" والإيرينيس التى اتفقت كل من أثينة وبيثيا Pethia على طبيعتها غير المحددة وذلك فى اليومينديز ^(١٤) لـ أسخيلوس .

(*) الجورجونة : إحدى أخوات ثلاث فى الميثولوجيا الإغريقية ، مكسوات الرموس بالأفاعى بدلا من الشعر ، كان كل من ينظر إليهن يتحول إلى حجر. (الترجمة)

جى Ge : بلا حدود أم معين الحدود ؟

لقد أن الأوان كى نتحدث عن الكيان العظيم غير المحدد : جى Ge ، جيا بلور Gaia Pelore (الأرض المتوحشة) ، بكل ضخامتها واتساعها . أيتها الأرض ، الأم الطيبة ! Gaia Maia , Io : بهذا التعجب يستعيد الكورس التراجيدى صوته . نلاحظ كلمة : Maia الأم الصغيرة ، الأم الطيبة ، وأحيانا الجدة ، أو عندما تشير الكلمة إلى وظيفة فى عالم الرجال فهى تعنى القابلة ، وتعد جى Ge كل ذلك وأكثر . ولكن هذا لا يعنى أنه عندما يُذكر اسمها فى حديث من خلال تعبير صيغى (o ge kai theoi) يربطها وفى الوقت نفسه يميزها عن باقى آلهة الأرض ، ويعنى أن تحُكم الآخرين^(١٥) . وفى علاقتها بالبشر ، ماذا نفعل حيال القول المأثور الذى ينادى بأن فى إعادة الإنتاج " تحاكى النساء الأرض " ؟ وأفلاطون هو صاحب هذا القول الذى تردد مراراً وتكراراً حتى وصل حد الغثيان^(١٦) . ولكن حقيقة يجب أن تُقرأ هذه العبارة داخل سياق قبل أن تُفسر ، حيث توجد داخل مزيج من الخطاب الرسمى الجنازى . فى حضور الأرض الأم ، على أى حال ، يفقد العديد من العلماء قوة تحملهم ، فيلقون بحذرهم إلى الرياح كى يصلوا إلى الجوهر - المؤنث وبالخط العريض . ويتحول مؤرخو الدين إلى عبدة جى Ge .

وتُمثل "الإلهة العظمى" بأم الأرض" فى حالة تجسيد . تتكاثر أمهات الأرض ، بأمثلة يقال إنها كانت "كُلية الوجود" ، من الأناضول وحتى اليونان ومن اليونان وحتى اليابان ، نون أى ذكر لأفريقيا السوداء . وبالطبع يُقال أحيانا بأن "جى" ترمز إلى المؤنث أو تُعد استعارة عن الأم البشرية . ولكن فى أول فرصة تعود نظرية المحاكاة إلى أصلها : يقال إن الأم البشرية ، والتي اختُزنت لما هو أقل بكثير من مجرد رحم ، هى "الصورة الخالدة لأم الأرض" .

إذا كنا قد وصلنا إلى هذا الحد ، فلماذا لا تُعرّف ديميتير (بعد تفكيكها إلى دى - ميتر ، حيث يقال إن المقطع دى هو عبارة عن زوج من جى) بالأرض الأم ؟ وبالرغم من المقطع الذى يرادف فيه يوربيديس بين جى وديميتير فإنهما تميزان الواحدة عن الأخرى ، وذلك على الرغم مما ورد فى الأنشودة الهوميرية لـ ديميتير حيث تقدم جى Ge المساعدة لخاطف السيدة الباكية^(١٧) . وقد اقترح أيضاً بأن

الأرض هي أم بيرسيفوني ، ومع ذلك تعالت صيحات الأصوات المخالفة ، أحياناً من أماكن غير متوقعة : وعلى سبيل المثال من كيريني المنسوبة إلى جانج Jungian Kerenyi^(١٨) .

وعندما نركز الانتباه على الاختلافات أكثر من التشابهات ، يتضح أن في دويلات المدن باليونان - في تضاد الهيلاس^(*) ما قبل التاريخ Hellas وما تتميز به من غزارة ووفرة لأمهات الأرض - كانت عقيدة جى عقيدة سياسية وأيضاً "زراعية"^(١٩). وأن في أسطورة أثينا الأصلية لم تكن جى أمّاً فقط (وممرضة) ولكن كانت أيضاً باتريس patris ، أى أرض الآباء ، وبهذا عرفت بوضوح من خلال حدود أتيكا .

وعلى هذا يعد التأويل مسألة اختيار . ويستطيع المرء أن يختار تفسيراً من خلال "الإحياءات" ، ولكن يجب عليه عندئذ أن يكون مستعداً بإعادة ممكنة لتفسير الدلالات "ويمكن له أيضاً أن يختار تأكيد الوحدة التركيبية لنظام يتم تحليله تحليلاً عميقاً في نقطة معينة في الزمن ، ولكن يجب عندئذ أن يواجه تساؤل "الإلهات الأم" والذي تجاهله علماء الأنثروبولوجيا الدارسون لليونان الكلاسيكية ، بالرغم من كونه لبعض مؤرخي التاريخ المفتاح لكل شيء .

الإلهة ، سؤال الأمومة

ميتر Meter

لقد وُجِدَت الأم وعَبَدَها اليونانيون . ويمد الأثرى بوسانياس Pausanios بالدليل المتأخر لذلك في القرن الثاني ، وهو تاريخ متأخر جداً عن أن يكون مؤكداً ، ومع ذلك لا يزال أكثر ارتباطاً من إحياءات العصر الحجري الحديث .

لقد كانت كلمة "الأم" تكتب بحروف كبيرة ، أو كما كان الحال في إسبرطة وليكوسورا Lykosoura كانت الصفة "عظيمة" ملاصقة لها . وأحياناً كانت ببساطة

(*) Hellas الهيلاس : هو الاسم القديم لليونان .

تدعى ميتر كما كان الحال فى كورينث Corinth أو دلفى Delphi . وفى أوقات أخرى ، كانت توصف بـ دندوميني Dindumene بالإشارة إلى أصولها الآسيوية . وكان هذا هو الحال فى طيبة ، حيث كُرِّم بيندار بنفسه الإلهة من خلال عقيدة وتمثال . وبطريقة أكثر شيوعا ، كُرِّمَت كما حدث فى أثينا ، كورنيث ، وعبر البيلوبونيساس Peloponnesus (فى لاكونيا Laconia وميسينيا Messenia بأوليمبيا وميجاالوبوليس Megalopolis ، وفى أركاديا Arcadia) بلقب أم الآلهة^(٢٠) . وفى دودونا Dodona عُرِّفَت بالأرض . ولكن قبل ذلك ، فى القرن السادس قبل الميلاد ، احتفل صولون الأثينى "بالأم الكبرى للآلهة، الأرض السوداء". وقد بجلها بيندار بلقب "الأم الكبرى، الإلهة الموقرة". "الأم الموقرة"، وسيبيل Cybele أم الآلهة " . وعلى هذا نرى أن الأم كانت آسيوية بوضوح فى الفترة الكلاسيكية . فهل كانت دائما كذلك ؟ وإذا كان الأمر كذلك ، فماذا لنا أن نفعل مع الأم المقدسة المذكورة فى دفاتر بايلوس Pylos ، وعلى هذا فهل هى تنتمى إلى أصل ميسينى ؟ دعنا نأمل أن يكون لدى الإغريقين فكرة أوضح عن الأمر أكثر مما لدينا .

وبالرغم من أننا نتعامل مع تنوعات عديدة لاسم واحد ، فإن ذلك لا يضمن أننا نتعامل مع إلهة واحدة ، ولا يوجد أى دليل على عكس ذلك . باختصار ، لا يوجد شىء مؤكد . لكن تبدأ مشاكلنا فقط حيث يعد شائعا بين مؤرخى الدين اليونانى أن تتعدد أسماء الأم دون توضيح عما إذا كانت كل هذه الأسماء تشير إلى نفس الشىء بالضبط أم أنها تحتوى على طرق متعددة لتكوّن فى النهاية إلهة أمومية كبرى . لقد أربك العلماء الحديثون موضوعا كان اليونانيون أنفسهم واقعين فى حيرة تجاهه .

عظيمة هى الأم ، وشاسعة هى مملكتها

لدينا الأم والأمهات ، الإلهة الكبرى والإلهة الأم الكبرى ، وليس لدينا أى شىء بخصوص الإله ، فكيف لنا أن نشق طريقنا وسط هذه الغابة من الأسماء ؟ لست متأكدة أننى أعرف الإجابة ، وبالنسبة لى وحتى هذه اللحظة أرغب فى أن أقترح مهمة أسهل ، ألا وهى أن أفحص بعض النقاط التى طالما ترددت بواسطة أنصار الأم :

تشير الأم إلى أصولنا . وكى نجدها وهى فى أوج مجدها ، يجب أن نعود إلى الماضى ، إلى العصر الحجرى الحديث ، وربما إلى أبعد من ذلك : إلى العصر الحجرى

القديم . ولكن لكي نفعل ذلك ، يجب أن يمنح العلماء صوتاً " للأوثان الموثقة " المخرسة .

تعتلى الأم عرش مقاطعة تمتد إلى ما فوق حدود اليونان ، وهي مقاطعة بلا حدود ، ولذلك فإن البحث عن الإلهة لن يكون له حدود . ويفترض أن يكون حكمها حكماً كونياً : هكذا يكون معيار الدليل في مجال ينبع فيه النقاش على أساس الترادف أكثر من وجوده في قواعد المنطق .

ويمثل الرحم الكناية عن الأم ، جزء يعبر في شمولية عن الكل . وإذا امتدت حدود الزمن والمساحة إلى أقصى الحدود ، فإن الإلهة ، تُحدد أو تُقيد داخل الـ metra ، ألا وهو موضع الأمومة في الجسد الأنثوي . ولا يمكن الهروب من المنطق . يعتقد المخلصون المتحمسون لإلهة أن ذريتها ليست بحاجة لـ يورانوس الغيور Uranos ولكن ستظل أي الذرية محاصرة ومقيدة داخل أعماق جسد الأم^(٢٣) . وعلى هذا فهي كل شيء . يعتبر رحمها وعاءً عظيماً والذي يحتوى على كل ما في الوجود^(٢٤) . ويعد هذا زائداً من ناحية المنطق ، وذلك لأن في النظام الخاص بالدمى الروسية تعد الدمية الداخلية بنفس كبر حجم الدمية الخارجية . (لقد استخدمت هذه الاستعارة قبل علمي بأن في الروسية يشار إلى هذه الدمى بكلمة ماتريوكا (Matriochka) .

تنشأ قوة الأم من هذه القدرة داخل جسدها على الامتداد دون حدود . وبالنسبة لباتشوفين ، يتميز حكمها من خلال قانون المادة - الجسدية " . معتقداً بأن الثقافة الأمومية قد توحدت بواسطة تجانس فكرة سيطرة ... وأن كل هذه المظاهر تخرج من نفس القالب " . فقد بحث باتشوفين في تبسيط الفكرة عن ثقافة المُدرَك : ولنفترض ، على سبيل النقاش ، أن الأم الكبرى كانت واقعاً ، فهل يتبع ذلك أنها واقع مادي ؟ لا يمكن ذلك . إذا قُدِّمت الأمومة درامياً في صيغة المفرد وسط هؤلاء الإلهات واللائى وُصِفن بأنهن أمهات ، فإن يونج Jung وأتباعه سيفسرون أن ذلك كان بسبب أن الأم الكبرى كانت حالة عقلية أو ، باستخدام مصطلح باتشوفين "فكرة سيطرة" ووفقاً لـ بيار لوفيك Pierre Lévy فإن وحدة وجه الأم غير المتجزئة لم تُعرض بوضوح أكثر مما عُرِض وجهها المتضادان : الحَسَن والمروع . بالنسبة لـ لوفيك تعد الأم المروعة "تصوراً"^(٢٥) .

وعلى هذا فإن الأم هي كل شىء (الكل) بالنسبة للعلماء الآخرين ، فهي الفكرة المسيطرة . ولذلك فهي الدليل على أصل الدنيا ، حيث إنها الأصل . وقد أخبرنا بأنها كذلك ، حيث رآها الإغريقيون مصدرا لأسرتين مرسومتين بدقة وعناية ، أسرة للإلهة والأخرى للرجال. وقد وافق على ذلك بعض مؤرخى الدين الإغريقى الحديثين، أو يبدو أنهم وجدوا راحتهم فى ألا يضعوا تحديداً لبدایات نحت حماية الإلهة العظمى غير المحددة ، الواحدة والمتعددة ، والتي توجد آثارها ليس فقط فى اليونان بل فى العالم أجمع .

وهؤلاء العلماء الذين يرجعون إلى بداية الزمن لا يُقصرُونَ ملاحظاتهم على ما قبل التاريخ على أى حال . فيشكلون وجهة نظرهم عن السنوات الأخيرة لتتناسب مع وجهة نظرهم عن الماضى غير المسجل . وعلى هذا لم تسلم إلهات الأوليمب من تساؤل الإلهة فأحياناً يُفسَّرن مجرد مفاتيح أَلغاز بغرض فهم الأم . وأحياناً أخرى يُقرأن كـ " ناجيات " حيث تنقذهن شهادتهن من الوقوع فى ظلمة النسيان . ولذلك فإن هيرا ، والتي لم تظهر أمومة إلا بقدر قليل ، كانت تُرى بواسطة البعض كأم . ولكن ركزت اللهفة للتفسير على الإلهات العذراوات ، وكان الغرض من ذلك هو استنباط اعتراف منهن بأنهن لم يكنَّ طوال الوقت Parthenoi . فلنأخذ على سبيل المثال أرتيميس الصاندة . وألقها كوريثة للعشيقة القديمة لعالم الحيوانات المتوحشة ، فستبدأ الإلهة الكبرى الأناضولية بالتلويع فى الخلفية . أوخذ أثينة ، والتي أحكمت رفضها للزواج . يشير الكورس فى إحدى التراجيديات إليها " كأم ، عشيقة وحارسة " (Mater , despoina Phulax للأرض الإغريقية) بالنسبة لواحد من العلماء كان ذلك كافياً لأن يردها فى فخر إلى " حالتها الأولية " ويقال إن هناك دليلاً إضافياً يكمن فى الحقيقة فى أن إبليس Elis كانت قد حملت الصيغة الرسمية Meter حيث إنها جلبت الخصوبة للمتزوجين فى أوقات نُقَصَ فيها عدد السكان .

لم تكن هذه الجدالات مُحكِّمة أو خالية من نقاط الضعف ؛ فسرعان ما قوبلت بالاعتراضات من جانب علماء آخرين من بين محبى صورة الأم . يصر كيرينى ، على سبيل المثال ، بأن توصيف Meter لا يمكن أن يتناقض مع " طبيعة " أثينة . قام هوبرت بيترسمان Hubert Petersmann بعمل بحث على إلهات الأمهات لما قبل العصر الهيلينى ، ولكنه اعترف بأن عدداً قليلاً من إلهات فى اليونان القديم حَمَلن لقب Meter

وأن الدليل المجرد لهذه الصيغة كان دائماً متصلاً بعقيدة محددة ، ولا يوجد أى دليل على وجود " عقيدة الأم " . ونتيجة لذلك ربما يستخلص المرء بأن فى اليونان لا توجد أية ميثولوجيا خاصة بالأم بـ Meter . فما هو إذن الذى يبحث عنه هؤلاء المخلصون للأم ؟ المؤنث الأبدى ، ربما .

المؤنث الأبدى

على الرغم من الاحتفاء "بالأم الكبرى" فإن دارسى الدين الإغريقى القديم اعتبروها النموذج الأسمى وأن يونج يعتبر رسولها - هكذا يجادل إريك نيومان Erich Neumann فى رسالته العلمية عن الأم . ويعد النموذج الأسمى صورة مُدَوَّته أو أُضيف إليها الصفة الذاتية، والتي خُلِّدت فى " بسيخى " Psukhe بوصفها نقطة محورية ومبدأ مُوحَّد لتنظيم نفسى . وهى صورة ثابتة أو كما قال أحد الكُتَّاب ، " اسم تلك التى حكمت فيما وراء كل الأسماء " (٢٤) . وعلى هذا فلا يهم ألا تشير كلمة أم " للأهومة الحقيقية " أو أن تعنى كلمة "كبرى" فقط "أفضلية الرمز على الحقيقة" . إذا كان لنا أن نقبل هذين الافتراضين ، فيجب أن يكون كل شىء بسيطاً ، ولكن فى حذر . ولكن لا يزال مطلوباً مزيد من التبسيط . ولذلك يجادل نيومان قائلاً بأن كتاب باتشوفين لا يعد فى حقيقة الأمر كتاباً عن "قانون" الأم ؛ كما يوحى اسمه ومحتواه . ولكن يهتم باتشوفين ، كما يقول نيومان ، بالطبيعة الأثنوية .

وتعدد الأمثلة فى هذا الصدد لن يقدم جديداً ولكن هناك مقولة لـ باتشوفين تستحق الاهتمام . يقول إن المصريين أشاروا إلى إحدى إلهاتهم . "بالإلهة الكبرى" . يفترض أن يرمز هذا التوصيف الشامل إلى العُقَلِيَّة اللا شخصية للنموذج الأسمى بنفس الطريقة التى استخدم فيها جوته Goethe صيغة الجمع " الأمهات " فى الجزء الثانى من فاوست Faust . وفى كلام آخر ، يعتبر المؤنث المفرد شاملاً ، بينما المؤنث الجمع جَمْعِيًّا . ويتفق هذا التوازى مع ملاحظاتى السابقة . وجقا ، سواء أكان مفرداً أم جمعاً ، شاملاً أم جَمْعِيًّا " ، فإن النموذج الأسمى للمؤنث - أو بالأحرى ، المؤنث والذى هو بالأساس نموذج - يمكن أن يُدرك فقط فى طبيعة اللاشخصى أو حتى

فى صيغة " ما وراء الشخصى " . وربما يكون الأمر هكذا . ولكن طالما تحدث باتشوفين منذ زمن ، وباستخدام لغة مثيرة للذكريات ، عن " صفة السمو أو الرفعة القديمة " ماحياً اللون التفردى أو الذى يدعو للتفرد والذى رآه جوهرياً بالنسبة لثقافات الأم .

وعلى هذا فهل الأم هى رمز اللاتشخيص الأنثوى ؟ هكذا أخبرنا . يضيف بعض الكُتَّاب أن هذا اللاتشخيص يقارب شيئاً أصلياً أو بدائياً ، فهو يميل لتطوير الوحدة . ويتحدث أحدهم عن أسطورة الأنوثة عند التفاعل وكأنها اللغز الذى جلب التصالح إلى العالم . لكن لم يلاحظ أى من هؤلاء الكُتَّاب أن ما كان مختلفياً وبشدة فى مثل هذا الخطاب المحاييد هو المؤنث تحديداً ، فلم يذكر أى شىء عن النساء ، اللاتى تم إغفالهن تماما .

لا يوجد شىء أكثر رفعة من الأم (أو الأمهات) ، مهما كانت مروعة (مهما كنّ مروعات) . ولذا فقد أهملت كوجه يقيم التصالح ، وهو ما وجده بعض الناس مؤكداً . ولكن ربما يشعر المرء ، كما أفعل ، أن مثل هذا الرأى لكل من تصنيف المؤنث ، وبنية النفس يمثلان حلاً لفك الاشتباك القائم بين الصراع والسامة اللذان يعدان جزءاً لازماً فى الحياة .

أم وابنة

عندما تناقش الأم والابنة ، أى - ديمتير Demeter وكور Kore ، تفسح الرفعة والسمو مجالاً لما هو عاطفى . يتحول النثر إلى شعر غنائى ليحتفل ، وبإسراف فى استخدام الكلمات بالحروف الكبيرة ، بقطبى النموذج الأصلي للمؤنث الأبدى - أو النماذج الأصلية لنموذج أصلى " الأم الناضجة والعذراء " واللذان تجسدان معا " غموض المؤنث ... القادر على التجدد اللانهائى " .

وها قد جاءتنا الفرصة كى نختبر مدى صلاحية التعميمات اللاتشخصية للتفكير الخاص بالنموذج الأصلي . فى عقائد الإلهتين والنتى فيها العدد اثنين يعتبر تنويحاً للعدد واحد ، يقترب النموذج الأصلي من العلامة . وكما أشرنا من قبل ، فإن ديمتير وكور تعتبران أكثر الإلهات ملاءمة من الناحية الرمزية لكل أعمار المرأة . ولكن هناك

أيضا الأسطورة ، بالإضافة إلى البناء الدينامي للبانتيون الأوليمبي والذي تلعب فيه كل من ديميتير وكور دورهما المحدد. وهناك أيضا البناء الكلي للدين الإغريقي: يصعب القول بأن ديميتير وكور تمدان بالقاسم المشترك لمتنوع من الإلهات الإغريقيات ، بإضافة الابنة إلى الصورة ، تصبح الأم غير وحيدة ، ولكن ربما يكون الأمر مُحيرا أن نعتقد أنها وجدت نقيضها ، لأنها ربما كانت تريد ابناً . وإذا كانت صيغة الجمع لـ ديميتير Demeteres ، والموجودة في عقائد في مدن عديدة ، تشير في حقيقة الأمر إلى الاثنتين ديميتير - كور ، فهناك سبب يجعلنا نعتقد بأن حضور ديميتير القوى يحتوى ببساطة على ابنتها . (يحدث العكس في أركيديا ، حيث توحى التسمية ديسبويونا Despoina بانشطار وجه الابنة ، والتي سُميت ديسبويونا أو العشيقة) وربما يصحح الاستخدام ، والذي كان شائعا في أثينا ، للشكل المزوج لـ (Theo الألوهيتان)^(٢٥) . هذا الانطباع باقتراحه لتوازن متكامل، زوج موحد - واحد في اثنتين ، كما يراه البعض . وفي الأسطورة الإلوسينية Eleusinian ، يوجد تاريخ لكل من ديميتير وكور والذي لا تعتبر فيه مواقعهما المتتالية متبادلة أو ببساطة رمزية (تعتبر الحورية بيرسيفونى مثلاً صارخاً على انحراف الحوريات) . ويجب احترام الفرق بين الأسطورة والعقيدة . تنتمي الأم والابنة إلى البانتيون المكون من اثني عشر إلهة كفردين مقدسين مترادفين ولكن متميزين وغير متشابهين . ويشاركان الآلهة عالمهم في شكل ثالث يضم زيوس Zeus من العالم السفلى والذي يشبه إلى حد كبير هاديس Hades . وبين عقيدتهما الشائعة ، والتي محت الفرق بينهما ، واشتراكهما في البانتيون تتدخل الصفة الزائلة أو المؤقتة للسرد ، بالإضافة إلى إمكانية تشكيل ترادفات أخرى .

وبنظرة عامة على الشكل العقائدي للاثنتين ، أحيانا يتم التأكيد بأن كل الإلهات الأمهات الإغريقيات هن أمهات خصبات وبناتهن العذارى ، حيث توصف الأخيرات بطريقة متباينة بأنهن منجذبات للشباب المفعمين بالفحولة . في ضوء الملاحظات السابقة ، يفضل التحفظ فيما يخص التعميمات . ويبدو أنه من الأصوب أن نناقش الترادف القريب لـ ديميتير وكور بأنه ظاهرة خاصة بالدين الإغريقي . وهكذا فلسنا في حاجة للبحث عن التوازيات في أماكن أخرى أو في تلك الوفرة الغامضة لفترة ما قبل

التاريخ^(٢٦) . وعلى أية حال فإننا نعلم أن مناقشات المؤرخ يصعب الإنصات إليها في مجال تكثر فيه الكلمات المكتوبة بحروف كبيرة ويكون الدافع الموجه هو محو الاختلافات أينما وجدت .

سلسلة

فلنتأمل للحظة تلك السلاسل من المعادلات ($\gamma = X = A$) والتي تسمح للمدافعين عن الإلهة بأن يتغاضوا عن فردية إلهات معينة وذلك بتقليص كل إلهة إلى إله آخر وهذا الإله الآخر إلى الأم ، كما لو أن الألوهيات المؤنثة متبادلة بطريقة ما بينما يتعذر ذلك مع الألوهيات الذكورية ، ولذا تحدث العلماء عن التكافؤات أو التجسّدات. فهم يدعون أن أرتميس هي الإلهة العظمى لآسيا الصغرى Asia Minor ، وأن الجورجون هي أرتميس - هيكات Artemis - Hecate ، أو أن الإلهة الغاضبة هي ديمتر أو عشتار Ishtar أو هارثور Harthor أو هيكات (وعلى هذا مكمالات دائرة كاملة بدءاً من اليونان عن طريق ميسوبوتاميا Mesopotamia والثالوث المصري ثم العودة مرة أخرى إلى اليونان) . وتتفكك أفروديتي إلى أوسا^(*) Usa (أوروبا - الهندي - أوروبية) (the Indo - European Aurora) وكيبيل Kybele ، وعشتار ، ناهيك عن "أبهة أفرودايتويدس" Aphroditoids التي تشمل هيلين، وتيتيس Thetis ، وبينولوبي penelope ، وكاليبسو Calypso ، وسيرس Circe ، إينو Ino ، ونوسيكنا Nausicaa من بين أخريات . كما كان الحال مع بانديرا ، والتي قال عنها هزيود " إنها تلقت موهبة من كل الآلهة " ، وقد أخبرنا بأن اسمها يعنى إفساداً لكلمة قديمة جدا تعنى مانع الموهبة الكونية ، وعلى هذا فإن بانديرا هي الأخرى مرتبطة بشدة بـ " الأرض الأم " .

وفى هذه النقطة أود أن أسترجع التحذير المفيد لـ ماري دلكور Marie Delcourt عن أخطار الممارسة ، والتي وللأسف ، لم تستطع هي الأخرى تجنبها . نذكرنا ، أن الميثولوجيا الإغريقية هي " لغة لا توجد بها مرادفات " ليس لأن الإغريقين أنفسهم

(*) Usa : إلهة الفجر لدى الرومان وتقابلها Eos لدى الإغريق. (المترجمة)

لا يلبعون هذه اللعبة . فقد كانوا أول من قدم التأويلات المتعددة والتي هي محل التنازع بين العلماء المحدثين . وعلى سبيل المثال ، عرّف الإمبراطور جوليان Julian جى Ge أو ميتر ب رى Rhea وقد حوّل تابعو العقيدة الأورفيوسية ديميتير إلى الأرض الأم^(٢٧) . ولكن مثل هذه التعريفات كانت من عمل العصور المتأخرة أو الطوائف الصوفية ؛ وقد تجنبها الدين الإغريقي فى فترة الزمنية الأوثودوكسية وقد ألح طرح تساؤل "السلسلة" أو "التسلسل" مرة أخرى إلى الطرق العديدة التى حاول من خلالها المفكرون بدءاً من علماء الدين الإغريقيين إلى مؤرخى الأديان أن يربطوا المؤنث بالجمع . ومع ذلك فنحن عازمون على مواصلة طرحنا دون أن نسترسل فى هذه النقطة أبعد من ذلك .

الإله الأم ؟

ويعتبر السؤال المهم هو : هل حكمت الأم العظمى فى الواقع . كان حلم هؤلاء العلماء الذين آمنوا بأهميتها هو تأسيس الإلهة العظمى كألوهية عليا لما كان يجب أن يكون عليه بانتينون غير رسمى نسبيا ، وذلك لأن قوتها كانت كبيرة للغاية لأن تترك مكانا ولو بسيطا للآخرين . وعلى هذا كان يمكن أن تحكم ألوهية مؤنثة "فى محل وبدلاً من إله " . وقد أخبرنا بأن الإلهة الأنثى جاءت قبل الإله الذكر ، أو ، كما تقول مارى موسكوفيتسى Marie Moscovici أن "الإله الأم" . جاءت قبل الإله - الأب^(٢٨) .

وقد اعترض المؤرخون على هذه الصيغة . وقد لاحظ والتر بيركيرت على سبيل المثال ، احتضان دين المينوى^(*) (بالرغم من أنه كان قبل - هيلينى ، ولذلك كان مطلقاً على ذلك التماق الأندو - أوروبى الخاص بالأب) لتعددية الآلهة ، ولم يكن على نحو يشبه الأديان التى تؤمن بوحداية الإلهة الكبرى ، ومع ذلك فقد انتبه العلماء الذين أشعلوا لهب هذا الاعتراض بأن الإيمان ، بالأم العظمى ، وصل ذروة قوته بين محبيها لدرجة مقاومته لكل الجدالات : وقد أثبت كل تحدٍ حماسهم المعلن . يقول بيركيرت إن كل شيء فى هذا العالم يكون عرضة للتأويل ، وبالنسبة له كان كل شيء بلا شك عرضة للتأمل والتحرز .

(*) المينوى : نو علاقة بحضارة جزيرة قريطش (كريت) القديمة (٣٠٠٠ - ١١٠٠ ق. م .) . (المترجمة)

دعوني أوضح موقفى : تعد الإلهة الكبرى الأمومية نوعاً من الخيال أو الفانتازيا ، وهى فانتازيا قوية تتمتع بقدرة مذهلة على مقاومة النقد . فهى توجد بين المناصرين المؤيدين للنظام الأمومى وبين عبدة إلهة جاءت من عصر ما قبل التاريخ وتتمتع بقوى عظمى على تقديم المواساة . والأساس المشترك الذى استطاعت من خلاله بعض ناشطات الحركة النسوية أن تراهن عليه بخصوص هذا الموضوع مع بعض الأكاديميين المتميزين هو أن تقول أقل الأشياء إثارة للدهشة . فكر فى الأمر الأخير ملياً ، حيث إن ما يشغلنا الآن هنا هو عمل أولئك الناشطات .

ما الذى يجنيه المرء من خلال توحيد ما قبل التاريخ تحت مظلة سلطة وجه أمومى متفرد ؟ والإجابة هى أن يشبع المرء ، ربما بطريقة لا شعورية ، شوقاً لمرحلة وجود غير متميز . وربما أيضاً أن يرغب المرء فى أن يوضح اسم الثقافة الأبوية ، كما اقترح فرويد ، والذى ربما يكون قد أمن بوجود نظام أمومى بدائى ولكنه أيضاً كان دائم التشكك فى الإلهة العظمى ، عندما قال إن النظام الذكورى المنتصر اخترع إلهات الأم " عن طريق التعويض"^(٢٩) . وإنى لمعجبة بجرأة فرويد فى رفضه للأفكار المبهمة وإزاحة التعميمات ، وفى تمييز الأم العظمى كمنتاج ثانوى لأغراض أخرى . تعد مثل هذه الفكرة بعيدة كل البعد عن الطرز البدائية لـ يونج وعن افتراض رانك Rank "لأم بدائية ، والتي مع وجودها تعد كل التمثلات التالية مساوية لنوع من الإنكار" . وعلى النقيض ، نجد أن فرويد يقترح بأن إعطاء قوى عظمى لأم بدائية يعد طريقة تُعوض بها الأمهات عن العديد أو ربما عن كل ادعاءاتهن بالقوة فى الوقت الحاضر . إن الماضى والحاضر شيئان مختلفان ومع ذلك فإن الماضى هو الأساس الذى يقوم عليه الحاضر " .

دعنا نأخذ نزهة سريعة خارج اليونان إلى الهند الهندوسية ، حيث تحكم إلهة ذات قوة سائدة ، وتدعى ببساطة إلهة . فهى تبدو مروعة تارة وطيبة تارة أخرى ، وتتواجد فى كل الأماكن وبكثرة لدرجة أنها فى بعض الطوائف تتفوق على المظهر الذكورى للالوهية . ويجادل بعض العلماء قائلين بأن أصولها سبقت البراهمانية Brahmanism وحتى أيضا الـ Veda . فهل أخيراً نحن بصدد التعامل مع مثل غير غامض للإلهة العظمى ؟

وضعت مادلين بياردو Madeleine Biardeau نهاية لكثير من التأملات . ربما وُجِدَت الإلهات الأوليات ، تكتب ، ولكن " إنه لمن المفيد أن ترى كيف حُفِرَ مكان الإلهة بعناية فى جدار النظام الهندوسى ... ولا تخبرنا الأصول الأجنبية (لهذا العنصر فى النظام) عن كيف تكون طبيعتها خارج البناء الذى اشتقت منه معناها" . ويُشار إلى الإلهة بـ " أم الدنيا " ، ولكنها بلا أبناء . بالإضافة إلى أن فى الفكر الهندوسى تعتبر المرأة البشرية زوجة أولاً ثم أمًا ثانياً " وهى إشارة تفيد بأن مفهوم الإلهة الأم الكلية لم يكن مهماً فى الهند كما تصوره الدراسة الحديثة. وكتجسيد للإله الأعظم سيفا Siva ، تعتبر الإلهة مزدوجة الجنس . ففى بعض الروايات تعد عذراء فقط عندما تأوى إلى المعبد . بالإضافة إلى ذلك ، إذا كانت محاربة فهى تُقَدَّم " كفداء للمعركة " حيث إنها تعتبر انبثاقاً أو ثمرة من الذكر ، ولذلك تُمنح خصاله. وفى استعداد لتحمل أى تشوه أو تدنيس يصل حتى حد إراقة الدماء ، تُسَعِفُ الإله من الخطر المحتوم الذى يحف بطهارته فى المعركة ضد الشياطين" .

مع وضع ذلك فى الاعتبار ، دعونا نعود مرة أخرى إلى الإغريقين . مرة أخرى إذا اعتُبرَ البانتين نظاماً بنائياً ، عندئذ لا يوجد أساس للاعتقاد بأن الإلهة العظمى لما قبل التاريخ مارست وجوداً أو حضوراً بارزاً حتى وإن كان محجوباً أو غامضاً . ولكننا نرى أيضاً الدافع للاعتقاد بأن الأم غير قابلة للنقد: تعتبر الأم العظمى ، سواء تنتمى إلى العصر الحجرى القديم Paleolithic أو إلى ثقافة أرض بعيدة ، وجهاً ثابتاً فى هذا النوع من التأمل . وتعد الإلهة العظمى اسماً أُعْطِيَ لخيال أو لفانتازيا واسعة التشارك . وتتبلور حقيقتها عندما تستمر الفانتازيا حين يفشل اختبار الواقع فى أن يجعلها تختفى .

المؤنث فى تاريخ الآلهة

على الرغم من عدم وجود شيء إغريقى بصفة خاصة عن الأمهات ، دعونى ألخص من خلال التحدث باليونانى . وهذا ليس بالضرورة لأن للإغريقين الكلمة الأخيرة فى الموضوع. إذا كان لنا أن نضع ذلك كمبدئنا المنهجي ، فكيف كان لنا أن

نعرف ما لم يخطر للإغريقين مطلقاً أن يقولوه ؟ وكما يحدث ، كان لدى الإغريقين الكثير ليقولوه عن الإلهات في " تواريخ " الآلهة والذي تكرر ، مُنتهجا نفس النهج ، في مدينة تلو الأخرى^(٢٠) . لقد أن الأوان لندع الإغريقين يتحدثون عن أنفسهم بأنفسهم ، أو قلنق نظرة على هزيود ، والذي قدم عمله كشيء يشبه ما قدمه علم الأديان أو اللاهوت الخاص باليونان القديم . وسوف أعتمد على التفسير المستقل والملخص لكثيوغونيا^(٢١) لـ كليمانس رامنو كمرشد في قراءتي لـ هزيود .

انشطار الأم

لا تبدأ القصة كما توقعنا ، فقد بدأت بوجود أمين . كان هناك بالطبع جايا Gaia ، إيرث Earth الأرض ، ولكن هناك أيضا المشكوك فيها نايت Night ، والتي وفقا للإلياذة ، أوقفت زيوس ، والذي بالرغم من غضبه عليها لم يحرمها سعادتها . وعلى هذا ، فوفقا للتصور اللاهوتي ، تعتبر نايت أمًا مُكرمة . ولم يرق هذا الانشطار لوجه الأم للعديدين ، وعلى أي حال ، كانت هناك محاولات عديدة لتقليص دور نايت . وبما أن لدينا نص هزيود ، فهو يستحق أن نفحصه بمزيد من التمعن .

سبقت جايا نايت . وقد وُجدت إيرث منذ البداية ، أي بعد أبيس مباشرة Abyss البداية الأولى ، الانشقاق أو الانشطار ، الكلمة التي يجب ملاحظتها هنا هي كلمة محايد . تلد إيرث سكاى Sky (أورانوس) (Ouranos) ، أقل من أن يكون ابنا (بالرغم من أنه كذلك) ليصبح " مساويا لها ، تلد أبيس نايت . ولكن يبدو وكأن النقطة الوحيدة في هذه الفترة ، التي وبالكاد تكون جيلا ، هي أن يتم إنهاء عزلة إيرث . وتدور باقى القصة بين إيرث ونايت . بمجرد أن تلد إيرث ابنا قادرا على التعقيم على كُليتها أو تماميتها حتى إنها تتوحد معه في حب . ونتيجة لهذا التوحد تنشأ ذرية مروعة ، والتي أثارت كراهية الأب ، فيسوقها إلى داخل أعماق الأم ، والتي أثناء اختناقها وأينها ترسل كرونوس Kronos ، أصغر أطفالها ، ناصبا كميناً ومسلحاً بواسطة منجل . يُخصى أورانوس . وأخيراً يمكن للجيل الجديد أن يولد .

فى ذات الوقت تنجب نايت ، وهى المولودة من الشق الأساسى ولا تعى أى شىء إلا التقسيم - بلا حب ، ولكن عن طريق الانشطار فقط (٣٢) - ذرية تحمل كل الصفات السلبية فى الخيال الإغريقى . تتوافق ريا Rhea ابنة أيرث وأم الأولمبيين تماماً مع ديسكورد (إيريس) (Eris) ، ابنة نايت وأم لعديد من الأطفال ، وبينهم ديزاستر Disaster أيت (Ate) وأوث Oath "بلاء البشر" . وكان التماثل ، أن تحاكم بواسطة الذريتين ، رسمياً بطريقة خالصة: فعلى الجانب الأول آلهة - الآلهة ، وعلى الآخر ، مجموعات من النساء (الهيسبيريديس ، فيتس ، كيريس) ، The Hesperides ، (Fates Keres). و"المُطلقات" (كما يدعون ، ولكن منذ أن شكّوا التجربة الفعلية للبشر ، ربما تسمى هذه المُطلقات حضوراً) . وربما يكون الأمر أنه مهما كان الاختلاف موجوداً ، فإن له علاقة بالتعارض الواضح بين النموذجين للنسل : واحد بواسطة الاتحاد ، والآخر بواسطة الانقسام ، الأول والذى يتشارك فيه الآلهة مع الرجال، والآخر إلهى على وجه الخصوص (أو بأى حال من الأحوال غير مُدرَك فى العالم البشرى ، حتى وإن اعتقد أرسطو فى بعض الأوقات أنه اكتشفه فى المملكة الحيوانية) . ويعتبر هذا التوالد العذرى الليلى إلهياً كاملاً ، ولذلك فهو إعجازى (أو توحشى) تحمل نايت وتنجب وحدها ، دون أى اتصال مع أى عنصر مذكر ، بينما أيرث ، وقبل أن تتمرد ضد رغبة هيفن Heaven التى لا تُشبع ، تتحد معه مرات لا تحصى . وقد لفتت كليمانس رامنو عدة مرات الانتباه إلى أهمية النسل بواسطة الانقسام ، وهى ظاهرة ، كما نرى الآن ، يتبعها الإغريقيون منذ أول الزمان . أحيا هذا الاتجاه الفكرة بأن التائىث الإلهى منطلق على نفسه وينفصل من البداية - وهى فكرة مهددة إذا كانت بالفعل موجودة .

وعلى النقيض من الآلهة ، أحضروا أطفال نايت ، والذى كان وجودهم لأنفسهم فقط ، أدى إلى العالم كى يبعثوا الأكم على مدينة الرجال . هل يمكن للتهديد الأبدى "لجنس النساء" المستمر فى انعزال منحصرأ على النفس أن يكون تقليداً لـ نايت؟ وفى الحال يبرز نوع مختلف من التقليد ، وعلى عكس الطرز المعتادة ، لم يذهب من المرأة إلى الأرض ، ولكن من النساء ، هذا الجنس النائى بنفسه ، إلى نايت ، النموذج

الرئيسى . لم يتشكل هذا الافتراض مطلقا فى اللغة اليونانية ، على حد علمى ، ولكنه يستحق التأمل والفحص .

هيرا مرة أخرى

فلنتأمل مرة أخرى الآلهة . لقد تربع إيروس Eros على عرش الميلاد الإلهى ، ولذا كان كل شىء فى مكانه ، فيما عدا أن ابن نايت أوبليفيون Oblivion (ليث Lethe ، من ثم ابنة) كان يعمل على إبطال صفة الزوال للأجيال الإلهية . يوجد ثلاثة أجيال من الإناث - جايا - وريا - وهيرا - أو أربعة ، إذا قلنا إن أيرث هى أم كل من سكاي Sky وأطفال سكاي . ويوجد ثلاثة أجيال من الذكور . أورانوس ، وكرونوس ، وزيوس . " من خلال النساء " ينتمى الأوليمبيون إلى الجيل الرابع وهو الآن ، " يعد قانوناً ، ألا وهو كلما كان الجيل الذى ينتمى إليه الإله مبكراً ، بُعد الإله " عن الذاكرة البشرية " .

يلاحظ أسخيلوس ، على سبيل المثال ، أنه سيأتى يوم يُنسى تماماً وجود أورانوس ، حيث إن كرونوس نفسه قد " ذهب بعيداً " . ولكن زيوس أعلى من شأن هذه العملية لمصلحته الخاصة ، وذلك بمنع أى خليفة أكثر قوة منه أن يحضر إلى العالم .

كأب غير راغب بأن يتقلص وجوده ليصبح مجرد لقب أسرة ، وضع زيوس نهاية لأى إنتاج غير مهم فى الأسرة الأوليمبية . ويستطيع المرء أن يقول الكثير عن هذا الفعل ، بدءاً من طريقة زيوس لجمع البنات العذارى حول أبوته . ولكن ما يهمنى هو ما حدث للأمهات . فهى لم تكن أشياءً بسيطة .

وتعد أمهات الجيلين الأولين ، جايا وريا قويتين ، فتقومان بحماية آخر مواليدهن الذكور ضد حكم أبائهم . ولكن مع هيرا ، تنتهى هذه القوة . بالإضافة إلى دعم الأمهات الكلاسيكيات لزيوس ، الذى أعلن نفسه بصراحة أنه " أب للآلهة والرجال " حيث إنه الخليفة لجيلين من الآباء الساقطين . ففى الثيوغونيا ، على سبيل المثال يتعرف الآلهة على زيوس باعتباره ملكهم وفقاً للنصيحة الحكيمة من جايا العجوز بعد هزيمة

أولادها التيتان Titans . وتستفيد جايا من هذه النتيجة ، حيث إنها من الآن فصاعدا يحتفى بها مع الآلهة ، والتي عنهم أُبعِدَت على عكس ما ادعت به النبوءات من مكانة متفوقة تحظى بها الأم العظمى . فى الـ تشيوفوروى Choephoroi على سبيل المثال ، تستدعى ألكترا " الآلهة ، أيرث وجاستيس جالب النصر " . وهنا تفند الأجيال المتعددة للألوهيات . يطلق على أيرث، الجدة الكبرى، الثانية ، بعد الآلهة ، ولكن قبل جاستيس ، التى تعد واحدة من الـ هورارى Horae ، أو بنات زيوس وثيميس . ربما تكون لحسن نية جايا المركبة تأثيراً على السرد ، وهو سرد يعطى قوة شاملة القدرة للنساء مبدئياً ثم ليحرّمهنّ منها فيما بعد . لاحظ أنهن وافقن مباشرة بعد موافقة زيوس . وتستفيد جايا ويقدّر أقل ربا أيضاً من موافقتهما ، وعلى عكس آباء ما قبل التاريخ ، لم يُغمرن فى بحر النسيان . تستمر أيرث فى كونها مادة للصلاة ، ولكن من يصلح لـ أورانوس ؟

هيرا فقط هى التى تعترض ، والسبب وجيه . فهى تعرف أن زيوس كان قد وضع نهاية للتعقيد بين الأمهات وأبنائهن الصغار وأنه لا يولد ابن من أبنائهن ليكون أكثر ملكية من أبيه ، أى ابن تكون قد مُدّت له يد المساعدة . فهى كفاء لزوجها ، ولكن انتهى التفوق والتجلية القديمة للإلهات ، ولذلك فهى تسعى للانتقام ، بشخصيتها السليطة المشاكسة ، والتى طالما نُسِبَت إليها منذ عصر هوميروس . ولكن أن نعزى مرارة هيرا إلى شخصيتها يعد تفسيراً سيكولوجياً ومن ثمّ سطحياً .

وقد تجلّى انتقام الإلهة الحقيقى من خلال إنجابها بمفردها دون حب ودون شريك . وقد قامت بذلك عدة مرات : يعد هيفاستوس ، وهيبى (يوث) (Hebe (Youth) ، وحتى إيريس (بالرغم من أنه فى الإلياذة صُوّر بأنه غير محبوب ، ومع ذلك فهو ، الابن الشرعى لـ زيوس) ثمرة الحمل العذرى .

من يستطيع أن يقول " إنها كانت تريد أن تثبت أنها تستطيع أن تكون الأم والأب " أو أنها دمجت الأب ؟ " اندماج " يعد مصطلحاً أكثر ملاءمة مع زيوس والنذى " حقيقةً " ابتلع ميتيس Metis كى يظل السلف الوحيد لاثنية . ويعتبر تشكيل ديتيان الأخير أكثر إقناعاً : وهو أن رغبة هيرا فى إنتاج أطفال بنفسها " يرجع إلى نقطة سابقة ، وهى أفعال أكثر القوى استقلالية " ، ليس فقط نايت ولكن أيرث أيضاً .

وتلاحظ رامنو أن مولد هيفاستوس يشبه "عودة إلى العالم القديم وأن مولد أورانوس يشبه إعادة الإنتاج عن طريق الانقسام".

ويرى مناصرو الإلهة العظمى إيماءة هيرا تجاه النظام الأمومي القوي دليلاً على صحة اعتقادهم بأنها إلهة أم ، وأن تفسيرهم يتوافق مع التقليد الإغريقي الأصلي كما هو مسجل في الثيوغونيا ، ولكن بالنسبة لإغريقي مثل هزيود ، عاش في الأزمنة التاريخية ، كان الزمن الوحيد الحقيقي هو الحاضر الخالد ، الزمن الساكن لحكم زيوس . وللتأكيد ، لم يكن تاريخ الآلهة مخطوطاً بطريقة غير رسمية؛ فقد كان هناك تجارب وأخطاء ، تقدمات وتراجعات . يكرر حمل هيرا، مهما كان مذهباً ، الماضي ولكنه يكرره بطريقة غير كاملة . وبسبب عدم إنجابها ابناً يتجاوز أية تحديات ، تُرى جهودها كسلسلة من الفشل . وتلاحظ رامنو "أن شبح الأم المتفردة يسكن اليونان ، ولا يقل في ذلك عن شبح الأم التي بلا حب" وكانت مُحتملة في البداية ، حيث كان ضرورياً للمرأة أن تنجب أول ذكر كي تشكل معه أول زوجين متحابين . ولكن كانت كل ثمراتها التالية فاسدة". مثقلةً بذكريات أجدادها القدامى الأقوياء ، يجب أن تتكيف "هيرا الخرقاء" ، سواء رضيت أم لم ترض ، مع مكانتها زوجة لزيوس . لا ينشأ مقامها ونفوذها من مواهبها كإلهة أم ، أو حتى من الفزع الذي بثته في زيوس . دائماً ما كانت تستسلم له ، وعندما تريد أن تخدعه ، لم يكن لديها أي خيار سوى بإثارة رغبته (eros) ، والتي تستحوذ عليها أفروديتي وحدها . وكان إغواء زوجها هو الطريقة الوحيدة التي طوقت بها حذر الأب .

عندئذ والآن

تخبرنا الأساطير أنه يحكى أن كان هناك إلهات . لا يجب أن يقرأ مؤيدو الأم العظمى ذلك بأنه دليل على وجود شيء بالفعل في عصور ما قبل التاريخ ، ربما يكون ذلك ببساطة مكوناً من المكونات الضرورية للسرد "الآن" تتبع "عندئذ". ولقد شعر مؤرخو الدين والذين يفضلون الأب بالراحة مع "التاريخ" المروي في الثيوغونيا (والمُصوّر في الأوريستيا Oresteia) .

لا تسمح المساحة هنا بأن أقدم أسبابهم لهذا التفضيل ، ولكن بديلا عن ذلك سوف أقدم مقتطفات قليلة من أعمال والتر أوتو Walter Otto والذي نشر كتابا في سنة ١٩٢٩ عن آلهة اليونان ، أو ، تحديدا ، وجه الإلهي في مرآة الروح الإغريقية . وفيه صرّح أنه بينما سيطر "الجوهر المؤنث في دين ما قبل التاريخ" ، تميز حكم الآلهة القدامى بطرق أخرى من خلال " زائد من المؤنث" .

يجب أن تنتظر " انفجار الإلهي " والذي يثبت قدرته على التحرير عندما ، مثل أثينة وأبوللو في الأوريسستيا ، يتخذ دور الأب . ولنتأمل أثينة كابنة أبيها ، تم تكييفها بغرض إسعاد علماء مثل أوتو . فيقول " إنها امرأة " ، " وتبدو كما لو كانت رجلا " . إنها لمفاجأة إلهية إن وجد ذلك . وكـ " رمز لمثال الذكورة المشرفة" فقد ظهر في أثينا ذلك الإحساس المذكر للمعارك والبهجة مقدساً " .

تعتبر هذه الفقرات كافية لأن تظهر النعمة الكلية لأعمال أوتو . وكانت التبادلات بين خبراء الأم وخبراء الأب ، أتمنى أن أكون قد أظهرتها ، " أنصاف أحاديث " ، تستعير عبارة من وصف أثينة لدعوة إيرينيس في أسخيلوس . يقدم كل معسكر جانبا واحدا من النقاش ، وجهين متزمتين لقضية متماسكة . فلنتأمل بوزيدون . يلاحظ بلوتارخوس أن بوزيدون كان دائما ما يخفق في كل مدينة إذا دخل في منافسة مع عنصر إلهي آخر من أجل الفوز باللقب المحترم لإله المدينة . بالنسبة للعلماء على جانبي النقاش كان التفسير واحداً: " يشير اسمه بأنه زوج الإلهة العظمى^(٣٣) . بهذا القول ، يصر الجانب الأول بأن لهذا السبب كان طبيعياً فقط " للأمهات " (مثل أثينة أو هيرا) أن تفوز عليه ، بينما تمسك الجانب الآخر بأنه لا يوجد شيء مفاجئ في ذلك حيث إنه منذ بدايات مجده كان بوزيدون " تابعا للمؤنث " ولذلك كان حتمياً أن تقهره زوجة الأب أو الابنة .

وعلى هذا ، فنحن أمام خطابين متماثلين ، كلاهما ملتزمان ولذلك كانا متقدين . ولحسن الحظ ، ظهرت البنيوية ليس فقط لإظهار كيف يكمل الوجهان بعضهما البعض (لقد قامت أثينة لأسخيلوس بذلك بالفعل) ولكن لتنتقل بؤرة التحليل من سؤال البحث عن الأصول (والذي يعد مصدراً دائماً للصراع . ذلك لأن ما يُفقد لا يمكن استرجاعه)

إلى الطريقة التي يجدد بها بنیان الفكر الترتيب أو الشكل الممكن للنظام اللاهوتي .
ويظهر سؤال جديد ، ألا وهو إذا كان الاختلاف النوعى عنصراً مهماً فى مثل
هذا النظام ، فماذا إذن تعنى إلهة ؟ . لست متأكدة أننى أعطيت إجابة واضحة
أو متماسكة ، ولكنى حاولت أن أطرح الطرق المختلفة والتي جربها المفكرون الإغريقيون
والحديثون بغرض تقديم إجابة .

ونرى أن هناك نقاط تواصل بين الاتجاهين القديم والحديث . بالنسبة
للإغريقيين ، عندما تكون الألوهية مؤنثة تُمثل للظهور فى صيغة الجمع ، ويعد ذلك
صحيحاً أيضاً بالنسبة للحديثين . لقد تم إحياء التفسيرات الإغريقية عن الأم العظمى
بقوة لا توارىها قوة فى القرنين التاسع عشر والعشرين . وكان لدى الإغريقيين كل
الإجابات . فقد كانوا أول من انتبه للفرق المباشر وغير المباشر بين theos و thea ،
بين كلمة " إله " بالمعنى الشامل للكلمة و " إلهة " بالمعنى النوعى ، ويتمثل التحدى
بالنسبة للمُنظِّرين الحديثين فى أن يفهموا ثنائياً الموضوع : لا تعد الإلهة تجسيدا
للمؤنث ، ولكن تمثل شكلاً نقياً غالباً ما يكون شكلاً من التأنيث فى غير محله .

تميز الإغريقيون بالسرعة فى وضع ألهتهم فى نموذج خاص بالأنساب ، ولذلك
كان لازماً أن نعيّن بدقة ما أرادوا أن يقولوه عن إسهامات الأنثى فى توليد أو إنشاء
الإلهى . مازلت غير متأكدة ، أن فكرة "تاريخ النساء" تدين بعلاقة بهذا الموضوع ،
ولا أعتقد أن مثل هذا التاريخ يمكن أن يكون ممكناً فى كل الأزمنة ، ومما لا شك فيه ،
أن فى البنية الإغريقية ، لما هو إلهى ، بثت الإلهات الحركة فى تاريخ الآلهة ، وانقطعت
بواسطة إله . ربما يفسر هذا الظرف لماذا يستسلم هؤلاء الذين يودون الكتابة عن
الإلهات وبسرعة إلى إغراء ما قبل التاريخ ، بينما يهتم وبطريقة أولية هؤلاء الذين
يكتبون عن الدين الأوليمبى وخاصة بعد أن اتخذ شكل البانتينون ، بالبنية . هل هناك
طريقتان لتناول الفرق الجنسى : الأولى مُعرِّفة نظرياً (وربما تلقائياً) بواسطة
الأصول ، والأخرى بالبنيات ؟ . لقد تناولت هذه النقطة على أساس أن هذا الافتراض
صحيح ، وكنت مقتنعة بوجود فرق سواء بفحص theos و "كلمة" ال theoi
أو بالسؤال ، بغرض تعريف thea ، عما تعنيه كلمة " إلهة " من خلال نظام
متعدد الألوهية .

الهوامش

- (١) بالرغم من أن أرتميس Artemis أعلنت القاعدة باستخدام الاصطلاحات الشخصية (أنا لا يجب) ، إنما في حقيقة الأمر هي عامة مثلها مثل الاستخدام السابق . في اليونان يفترض أن الآلهة ليس لهم علاقة بالموت ، والتي كانت بالتعريف غير خالصة . في بعض الأماكن نقلت ترجمة ديفيد جرين David Grene بطريقة حرفية كي تتوافق مع جدال نيكول لورو .
- (٢) Khaire ، الوداع ، لها معنى إضافي " أن تكون سعيداً " . وعلى هذا يقول هيبوليتوس لأرتميس ، " كوني سعيدة ، فانت راحلة " .
- (٣) في الطيور لأريستوفانس Aristophnes, Birds, 830-831 كلمة Theos المستخدمة في المؤنث تستحق أن تقع في درس من دروس الأنواع النحوية التي درّسها سقراط Socrates لـ سترسيادس Strepsiads في السحب The Clouds .
- (٤) أخذ تشخيص أثينا Atheuna من بول فريديريك Paul Friedrich معنى أفرويتي " (شيكاغو في جامعة شيكاغو للنشر ، ١٩٧٨ . في ص٧ يؤسلب فريديريك نفسه بأسلوب فرويدي (يونجى) ، متضمنا أنه لا يرى فرقاً بين الاثنين . في هذا المثال ربما يميل أكثر نحو يونج : إنه كان كيرينى Kere'nyi ، الذى اتبع يونج ، والذى اقترح بأن " الآلهة الإغريقيين كان يمثلون الإنكار " . انظر C.G Jung and Karoly Kerenyi, Introduction a L'essence de l'amy thologie. (Paris : Payot, 1974) , pp.149-150) .
- (٥) في التراجيديا تمثل الذروة شيئاً مختلفاً تماماً للنساء ، وبالأساس ، بخصوص مكانة الزوج . انظر نيكول لورو ، أشياء تراجيدية لقتل امرأة (باريس - هاشيت ، ١٩٨٥ ص٥٢) .
- (٦) السحب (٣٤٠-٣٦٥) تثير التساؤل عما إذا كان يجب أن تظهر الإلهات في شكل أنثوى .
- (٧) في بداية " هيبوليتوس " (سطر ٨٦) عندما يتباهى هيبوليتوس بسماعه (Auden) صوت الإلهة وأنه تبادل أطراف الحديث معها حتى وإن لم يستطع رؤيتها ، أخذ في ذلك سخوية يوريبديس Euripides المريرة أن يجعلها تحدث كلمات تكون أكثر ملامة إذا تحدثت بها بشرية .
- (٨) التوحد الوحيد بين إلهة ويشرى والذى لم يصور بأن له عواقب غير محمودة هو خطف يوس (جانيميد الترنيمية الهومييرية لأفرويتي ، ٢٠٠-٢١٧) . هل اعتبر الشنوذ الجنسي أقل خطورة في العلاقات بين الآلهة والبشرين ، لم يكن كذلك فيما يتعلق بالإنسانين ، كما ظهرت من خلال قدر لا يوس ، " مبتدع " الشنوذ الجنسي .

(٩) لم يكن ذلك إسقاطاً بدائياً (وحديتياً) لسفاح القربى ، والقدامى قد علقوا بالفعل عليه ، انظر كارول كيريني ، آلهة اليونانيين (لندن ، ١٩٧٧) ، ص ٩٧ ، xv, 64. on the Scholium to Theacritus ، وكذلك رامنو ، الميتولوجيا ص ١٦٠ ، ١٦٥ . فى سفاح القربى بين الآلهة ، الملوك والأبطال ، انظر سيجموند فرويد ، انظر Moses and Monotheism ترجمة كاترين جونز (نيويورك : واندم هاوس ، ١٩٥٥) .

(١٠) أريس دهير ، الإلياذة ، المجلد الخامس ، ٨٩٠-٨٩٢ . تذكر أن الأم " العادلة " تلد الأبناء الذين يشبهون أباهم ، انظر نيكول لورو ، Les mères en deuil (باريس : seiul ، ١٩٨٩) ، ص ١٠٧-١١٤ . هيرا وهيفاستوس " انظر فريديك ، " معنى أفروديتي " ص ٨٤ . تلد هيرا وحدها " انظر يونج وكيريني ، مقدمة ، ص ٩٨ ، حيث ذكر كل من تيفون وهيفاستوس وأريس .

(١١) عن هذا الموضوع ربما يرغب القارئ فى أن يستشير عدة أعمال مختلفة عن النحو الهندى أوروبى المقارن ، والذي وفقاً له الجمع المحايد كان أصلاً اسماً جمعياً فى صيغة المؤنث المفرد اسم " مطلق " . يقترح تشارلز مالامود Charles Malamoud ، والذي كان أول من لفت انتباهى لهذه الظاهرة ، بأن مشكلة بهذا الحجم والأهمية ربما يجب أن نبحث فيما وراء الهندى - أوروبى ، لأن السؤال هنا يخص علم اللغويات العامة .

(١٢) ثيوغونيا ، ٩٧٦ : ثيون فواون " مجتمعات الآلهة " يمكن أن تكون ذكوراً : بيركيت ، الدين الإغريقى ، ص ١٧٢ ، يعطى عدة أمثلة . لكن تبدو هذه الذكور الجمعية أكثر حداثة ، وغالباً ما تضعهم رابطتهم بـ أم فى خدمة ألوهية مؤنثة .

(١٣) ترجمة جان همبرت الفرنسية للترنيمية كانت خطأ حيث ترجم " تلك النساء " إلى " الإلهات " فى سطر ٢٥٩ .

(١٤) الترنيمية الهومييرية لأفروديتي ، ٢٥٩ . عن المكانة الوسطية للحوريات كموضوع محورى فى الترنيمية (علاقة الإلهى بالبشرى ، الخالدين بالفانين) ، انظر ف . بيرين - دليفورج ، " مفهوم ومظاهر المقدس فى الترنيمية الهومييرية لأفروديت " كيرنوس ، (١٩٨٩) : ١٩٢ .

(١٥) هذه هى وجه نظر أ . ديتريتش A.Dieterich , Mutler Erde (1925, Rpr. Stuttgart : Teub-ner , 1967) , p.54

(١٦) مينيكينوس لأفلاطون ، ٢٢٧-٢٢٨ ، للاستشهاد على المعادلة انظر Loraux, Les en fants d'Athe'na, p.89, n.71, Erich Neuman, The gre Mother . An Analysis of the Arche-type, trans. R. Manheim (London : Routledge and Right, trans. R. Manheim (Princeton : Priuceton University Press, 1967),P 132 (Cujas, VI,219e : Mater enim) (est Similis solo, non Solum Simile matri) .

(١٧) باتشوفين ، أسطورة ، دين ، وحق الأم ، ص ٨٠ ، ٨٦ - ٨٧ : سيمون ، Griechische Mutter got- theiten ص ١٦٤-١٦٥ . تماثل آخر شائع كان لباندورا مع الأرض . انظر ، الأكثر حداثة ، الملاحظات الذكية لـ ليفيك ، " بانورا " ص ٥٦-٥٧ .

(١٨) انظر ، أحدث ما صدر ، ملاحظات ليفيك Lévêque الدقيقة ، " بانورا " Pandora .

(١٩) الديانة الإغريقية لبيركيرت Burkert ، ص ١٧٥ . و Griechische Muttergott لسيمون Sinon ، ص ١٦٤ التي تفرق بين جو Ge كأرض إغريقية وجايا Gaia كمبدأ في Theogony والتأثيرات الفلسفية .

(٢٠) في مناقشة النقوش البارزة (الريليف) في متحف إسبرطة ، لتاريخ متأخر متفق عليه . (القرن الأول ميلادنا) ، جوليت لوجينيار ، " عقيدة أم الأرباب في " comptes rendus de l'Académie des Péloponnese Incriptions et Belle Lettres تنسب إلى الأم العظمى ما أعزاه التقليد الأثري إلى هيلين .

(٢١) في الثيوغونيا ، بسبب كراهيته لأطفاله ، يخفيهم يورانوس جميعاً داخل الأرض /جايا ، " بدلاً من تركهم يتسلقون في اتجاه الضوء " ، ويخرج نحيب من أعماق الأرض الشاسعة ، صوت اختناق " (١٥٤-١٦٠) . في باتشوفين ، كما في نيومان (الأم العظمى ، ص ٢٥) .

(٢٢) لاحظ ما قاله نيومان ، الأمى العظمى ، ص ٦٢ و ٦٣ في نقد باتشوفين ، الذي وفقاً له الرجل في النظام الأومى هو باثر البنور بينما الوعاء الأعظم ينتج بذوره .

(٢٣) الغضب ، الجنس ، الضحك يعطى لوفيك هذا المبدأ جنوراً مستقاة من يونج معين ، وهو بدون شك صحيح / في موضعه الأم مفزعة لأنها هي والمقرين لها كانوا ضحايا للعنف الجنسي .

(٢٤) أستعير هنا من موسكو فيتشي ، لقد وصل لشيء ما ، متاهج الأحداث المادية / الجسدية (باريس ، رامس ، ١٩٨٩) ص ٧٦-٨٩ ، في نقاش حول الأمهات كقضية للمناظرة بين فرويد يونج .

(٢٥) تشير ألكسندرا ديموا Alexandra Dimou إلى أن ثيوس استأصل ثيا Thea في المفاهيم كلها فمثلاً استأصل ثيون Thion Toin Theoin تين ثيان rain Theain .

(٢٦) بيكرت ، الديانة الإغريقية ص ١٦١ في تنظيم ، ربما بتاريخ سابق الجماعات الأركادية حول زوجين من الآلهة . انظر جوت Jost ص ٢٩٧ - ٢٠١ grandes déesses Samctnaines et Cultes d'Arcadie, d'Arcadie "Les Madeleine Jost" .

(٢٧) انظر إس . جى . كابسومنو (١٩٦٤) كان اسمها ديمير ، وأيضاً جى ميتر - اسمان لوحد .

(٢٨) موسكوفيتشي ، لقد وصل لشيء ما ، ص ٣١٧ - ٣١٨ ، رقم ١٠٧ حول اكتشافات فرنكوى - الإلهة الأم خلف الإله الأب " .

(٢٩) " يمكن أن تكون الإلهة الأم قد نشأت عندما بدأت الأمومة في الانتهاء كتعويض عن تناقض أهمية الأم " (سيجمند فرويد ، موسى والوحدانية Moses & Montheism) .

(٣٠) بالرغم من وجود خلاقات مهمة بين المدن الإغريقية لا يمكن أن أوضحها هنا .

(٣١) أعتد هنا على كليمنسى رامنو Clémence Ramnoux ، ص ١٧٧-١٧٧ . وهو من الأعمال التي قليلاً ما تنكر ربما لافتقاده للهوامش مما يجعله يعنى كلامى .

(٣٢) هذا الميلاد من خلال الانقسام النقي يمكن أن يفرق عن النمو من خلال الأرض .

(٣٣) أوتو ، آلهة الإغريق ، ص ١٥٨ (بأيمولوجيا مكررة إلى ما لا نهاية بواسطة مناصرى الإلهة العظمى : يقال إن بوزيدون هو زوج (Posis) من Deo و Dos و Do والتي هي ديميتير ، أى اسم آخر مفترض للأرض) . انظر ترسمان ، Allgriechischer Mutterkult ، ص ١٧٥-١٧٧ . وتحفظات بيكريرت ، الدين الإغريقى ، ص ١٣٦ .

بناء النوع

لقد طرحت مناقشة نيكول لورو عن كيفية إبداع الإغريقين وتخيلهم لإلهاتهم سوآلا مهما يستمر فيما تبقى من هذا الجزء : هل كان التفكير القديم حول الفرق النوعى يعكس ببساطة الهيمنة الذكورية ، أم أنها كانت أيضا محاولة من الذكور بالمطالبة بجزء بسيط مما تمتلكه الإناث ؟ وبغرض فحص هذا التساؤل ، وضع المؤلفون الخطاب عن المؤنث فى علاقة مع مناحٍ أخرى من المعرفة فى العالم القديم: أى بدراسة الافتراضات المعيارية عن النساء فى أعمال الفلاسفة وفى القانون القديم ، وذلك على سبيل المثال ، وكذلك بفحص الطريقة التى أصبحت بها النساء مواد لدراسات يُفترض أنها واقعية وإيجابية مثل الطب منذ أبوقراط Hippocrates وحتى جالن Galen .

فى هذا الجزء يتركز اهتمامنا حول مظهر واحد من عملية مركبة : مفهوم المرأة كما قدمها أفلاطون وأرسطو ، وكما تجسدت فى القانون الرومانى . تحلل جيوليا سيسا Giulia Sissa الطريقة التى بنى بها كل من أرسطو وأفلاطون تصنيف النوع . فهى تساعدنا على استيعاب الطريقة المميزة والتى بحث بها الفلاسفة لربط الاختلاف الجنسى بأنواع أخرى من الفروق . ويظهر ذلك كيف اتجه الفلاسفة إلى تقليص التعارض بين الجنسين - ليس بغرض منح المساواة للنساء ، ولكن لجذب الانتباه لعجزهن وعدم قدراتهن .

كما يحتوى هذا الفصل على اتجاه آخر يخص قضية النساء والفلسفة : ألا وهو معاملة النساء ليس كمواد ولكن كموضوعات معرّفة ، وبالتركيز على العلاقة بين النساء والمعرفة ، وبين المؤنث واللغة .

- مفاهيم أخرى تتعلق بـ Le triangle , Danielle Gourevitch hippocratique dans (روما: بيفار Bafar ، ١٩٨٢) le monde Le mal d'être femme gréco, ramain (باريس Les Belless Lettro ، ١٩٨٤) " Observation leminine et , Aline Rans- selles . idéologie muscu;ine : Le Corps de la femme d'après les médecins Annales, Ecomomies, Sociétés, Cirlisations ١٩٨٠ و ١٠٨٩، ١١١٥ ص grecc" .
Porneia (Paris:Presses Universitaires de France, ١٩٨٣)

الفصل الثاني

الفلسفات الجنسية لأفلاطون وأرسطو

جيوليا سيسا

Giulia Sissa

في علاقتها الثنائية بالمعرفة تعد المرأة الإغريقية وجهاً مثيراً للفضول . فهي مادة رائعة للفكر وموضوع متحفظ للغاية ولكنه نموذجي من الناحية النظرية . كمادة ، تبدو المرأة في أول الأمر كشيءٍ حتى يجب أن يتخيل جامع الأساطير وصوله إلى الدنيا . فيما بعد أصبحت جسداً يكتشفه الأطباء بكل تفاصيله ، ووجهاً اجتماعياً يجب أن يفكر الفلاسفة في مكانه الاجتماعي . وهي كمادة ، ظهرت فقط على فترات متباعدة وعلى هوامش النشاط الفلسفي ، والطبي، والأدبي ، وتعد المرأة المفكرة هي الاستثناء الذي يؤكد سيادة الهيمنة الذكورية في ميدان التنافس الثقافي . لكن كمادة معرفة يعتبر دورها نموذجياً عندما تُدرك المعرفة من خلال التقبل الحسي وتلمس الطريق أكثر من إدراك المعرفة كإكتساب فائز في تنافس مؤسس . عندما ميّز فيلو من الإسكندرية Philo of Alexandria بين الفكر، والذي أسماه "مذكر"، والحسية، والتي أسماها "مؤنث"، لخصّ مظهراً مهماً عن التصور الإغريقي للتباين الجنسي ، وهو مظهر يمكن أن نراه أيضاً في أفكار بلوتارخوس عن الحقيقة النبوية ، وفكرة أفلاطون عن التساوية⁽¹⁾ (أو الطريقة السقراطية في الجدل) . عاجزات عن اكتساب تعليم حقيقي ، اعتُبرت النساء تجسيداُ لإمكانية تكاد تكون بلا مقاومة أو مُنفذية فيما يخص الحقيقة ، وهي مُنفذية تتلائم مع وظيفتهن الجنسية ، ألا وهي أن يستقبلن ، وأن يأخذن داخل نفوسهن .

تُعزى بعض النشاطات القليلة التي تتطلب مهارات وتنافساً إلى النساء : كما هو الحال في معظم المجتمعات التقليدية والتي تشتمل على النسج ، وإدارة شئون المنازل ، ورعاية الطفل . ولقد عبّر أفلاطون عن دهشته وغضبه ضد ما اعتبره شئوفاً متناقضة ، وهو وجوب تكليف النساء بمهمة تعليم أجيال المستقبل في حين أن النساء أنفسهن يفتقرن إلى التعليم^(١) . على أى حال ، إذا أخبرنا ميتيس Metis ويوميتس Eumetis والفكرة التي تقول بأن روح الفيلسوف يجب أن تُخصب كي تلد فكراً فلسفياً بشيء عن كيفية إدراك الإغريقين للمعرفة ، عندئذ وعلى هذا فإن الذكاء المُدرَك بطريقة خيالية ومجازية ، وكذلك الحساسية العقلية تعتبران مؤنثتين وقد جاءت فكرة التناظر الوظيفي أو قياس التمثيل والذي يربط بين الإخصاب في الحس الفكري والبيان ، وحمل الأطفال بصفة أساسية من أفلاطون . ففي "المأدبة" "Sypomiuism" تشكلت نظرية الحب التي صدّق عليها سقراط Socrates بواسطة امرأة ، وكانت قصة وتدعى ديوتيماتا Diotima . ووفقاً لهذه النظرية ، يُستبدل سؤال الحب من المستوى الأدنى للرجبة الجنسية والسعادة إلى مستوى "أعلى" للرجبة في المعرفة . ويربط الجمال بين المستويين ، وهو صفة تخص الجسد ، وكذلك الروح . وتنشأ أكثر تجارب الحب شيوعاً وتلقائية في حقيقة الأمر من الجذب الجمالي ، من التأثيرات التي ينتجها جسد جميل .

ومنظر الجمال ، هنا المرئي باعتبارها صفة فردية لجسد يوقظ الروح . وعلى ذلك تبدأ الرغبة المثارة فقط في الإعلان عن نفسها في هذا الشكل . وبدلاً من أن تظل مرتبطة بجسد ، أو بعدد كبير من الأجساد الفردية والمادية ، يمكن أن تسمو إلى ما هو أعلى فترتبط بشيء يعمل على تقليص التعددية وتؤلف تركيباً ذا ترتيب أعلى : ألا وهو الجمال في حد ذاته . ويعيداً عن جمع لا نهائي وحقيقي من الأجساد ، ربما تتجج النظرة المحدقة الدالة على الحب في تثبيت الفكرة الأساسية للجمال ، وهي فكرة تشارك فيها كل الأشياء الجميلة بطريقة مجردة . ومن هنا ، ربما تسمو إلى فكرة أكثر اكتمالاً ، ألا وهي تجرد الجمال ، ليس فقط من تعددية تجسيدات ، ولكن أيضاً من تطهرها من كل الإحياءات الجسدية . وبمجرد امتلاك القدرة على تقدير جمال الأرواح ، تجد الرغبة مادتها المثالية : الجمال في حد ذاته ولذاته ، مستقل ، ليس عن هيئته الجمالية

الحسية فحسب ، ولكن حتى أيضا عن الإدراك المعنوي في شخص معين . وتعد هذه المادة القصوى للحب المبدأ الأصلي لما هو جميل ، والتي بدورها هي السبب للجمال في الأشياء والأفكار . وبالرغم من أن هذا الحب لم يكن جسديا وتميز بالعاطفة المشحونة ، فقد استمر أفلاطون في وصفه باستخدام مصطلحات مستقاة من لغة الإثارة الجنسية والتوالد الجنسي . بينما يسمح الحب بين الجنسين للجنس البشري بالتكاثر الجسدي ، فهذا النوع الآخر من الحب ، والذي يبدأ بحب الصبية الوسيمين وينتهي بعاطفة لما هو جميل والذي يتطلب مبادرة ، يسعى لنوع جيل مغاير : من البيان والأفكار ، وفوق كل ذلك مقترحات لتحقيق العدل في المدينة . وذلك الذي يتجه ناحية هذا النوع من الحب يطمح إلى تخليد نظام فكرى . ولتحقيق هذه الغاية ، فإنه يوظف الخصوبة ليس في أعضائه التناسلية ولكن في روجه ، أو نفسه *Psyche* . وأولئك الذين يتوالدون حيث تعد خصوبتهم نتاجا للروح أكثر من نتاج اللحم - وهم ليسوا غير معروفين ، سقراط - يُخصبون ويحملون في الأشياء الخاصة بالروح . وما هي هذه الأشياء ؟ أنت تسأل، إنها الحكمة وكل أخواتها الفضائل ... وإذا تحالف المرء عن قرب مع الإلهي أو المقدس كى ينتج هذه الفضائل حتى في شبابه ، وحتى إذا بلغ ذروة رجولته ، ستكون أولى طموحاته هي أن ينجب ، وهو أيضا ، يمكن أن يتأكد من ذلك ، سوف يطوف بحثا عن الرقة والرحابة وليس القبح على الإطلاق - لما سوف يلد... وبالترادف المستمر مع كل هذا الجمال ، وبالتفكير في صديقه عندما يكون حاضرا وعندما يكون بعيدا ، فسوف يلد ذلك العيب الذى عانى منه كل هذه السنوات . وما هو أكثر من ذلك ، إنه مع صديقه سوف يساعد كل منهما الآخر في إقامة أسس صداقتهما .

تعطى الروح الميلاد لما قد حملت فيه بواسطة الحوار الشيق مع ما يمثل حبها ، ومن ثم تعتنى بثمرتها . وتستمر الاستعارة في التحدث عن أكثر درجات الحب من الناحية المجردة ، وعن الجميل في ذاته . يصبح الجمال مادة تأمل ، والذي به تتحدث الروح ، ومن خلال هذا الاتحاد تولد ثمرة الروح : ليس مجرد الفكر ولكن الحقيقة نفسها . وعندئذ تستمر الروح في الاعتناء بثمرتها دون انقطاع .

وهكذا يمكن أن يُمثل النشاط الفكرى في كل مظاهره باستخدام مصطلحات الإخصاب والميلاد والتغذية . في الحب الشاذ بين الذكور ، يتطابق المرء ذو الرغبة مع

فكرة مؤنثة . ويشير إحلال الوظيفة التوليدية من Soma إلى Psyche أى من جسد إلى نفس إلى تانيت الرغبة للمعرفة ونتائجها .

يمكن أن يقترح المرء تفسيراً لغويًا خالصاً : كلمة " نفس " والتي هي كلمة مؤنثة ، ومن ثم تتبعها كل مظاهر الاستعارة . ولكن لكى تفعل ذلك ربما يتطلب أن تتفاوضى عن صفة وثيقة الصلة بالموضوع ، وحقا فى غاية الأهمية لقياس التمثيل المتضمن . وتتسم المقارنة بين ميلاد طفل مع إعلان فُكْر بأنها مليئة بالحياة والدينامية . فى كلا الحالتين يتطلب جهداً كى يُخرج شيئاً والذي بدوره يقاوم . ولا يعد الانعكاس الذى يتطلب شريكين مهمّاً هنا ، حيث صرحت ديوتيميا بوضوح أن الروح ذات النزوع الفلسفى حُبلى منذ الميلاد . ولكن ما يهم هنا أن عمليتا التفكير والحمل تعد تجربتين شاققتين والتين تنتهيان بالولادة .

" وعلى هذا ، عندما تنجذب عملية الإنجاب نحو الجميل ، تصبح عملية لطيفة ومبهجة ويتبع الميلاد الإخصاب بطريقة سريعة . ولكن عندما تتقابل مع القبح فإنها تُقَهَرُ بالثقل والغموض وفى تباعد تنكمش فى ذاتها ولا توضع فى فراشها ، ولكن تُثَقِّلُ تحت وطأة عبئها المؤلم " .

ما لم تقابل الجمال ، لا تستطيع الروح المُنسلة أن تلد شيئاً ، وعلى هذا يجب أن تتحمل عبء ثمرة كاملة النضوج . إذا غاب الجمال ، تتمسك الروح ، وتلتوى وتقلب داخل نفسها ، وعلى هذا فهى محاكية تماما لجسد امرأة إذا لم تفك القوى الإلهية ، التى تتحكم فى عملية الميلاد ، وثاق رحمها . وعلى هذا يكمل سقراط " ، عندما يكبر حمل المنسل ، يُحْرَضُ بطريقة غريبة بواسطة الجميل ، وذلك لأنه يعلم أن ساكن الجمال سوفى ينهى عمله " .

يصبح التفكير ولادة فى تلك اللحظة النادرة غير المتوقعة عندما تجد الروح المُتخمة والمثقلة بثمره الفكر والمعانية فى عملها ، أخيراً الراحة . وتحمل هذه النقطة تأكيداً . لم يرسم أفلاطون بطريقة مجردة توازياً بين الولادة والفكر . لو كان قد فعل ربما كان يمكن قراءته كمهتم بطريقة أولية وخاصة بإحداث إحلال من المذكر إلى المؤنث⁽³⁾ . تتلخص نقطة المقارنة فى أنها توضح فكرة الـ adynaton المستحيل و chalepos

الصعوبة . تحاول الروح أن تتمسك بما قامت بإنتاجه ، أن تنفلق على نفسها ، فى غياب عنصر خارجي ، مثل الجمال ، أو عناد الرغبة ، أو المولدة ، إنها لتمسك بالمعاناة . ونرى نفس الشيء فى "الجمهورية" "The Republic" ، حيث تنهك الروح فى تساؤل أو صراع حتى تسمو فى النهاية فوق المظاهر ، وتصل إلى ما هو حقيقى . هنا يعد الحب غير المشبع هو المبدأ الدينامى .

وفى لحظة معطاة يشبه التفكير ميلاد طفل : تأتى تلك اللحظة عندما يتم التغلب نهائياً على المقاومة ، عندما ينتهى التوتر بين الرضيع Logos والروح ، والذى ، مثل جسد الأنثى ، يقاوم الولادة . ونرى ذلك فى " فيدروس " "Phaedrus" حيث تتوحد استعارة الحمل مع استعارة أجنحة الحب ، وهى أجنحة تنمو على الرغم من إعاقة المسام التى تثبت منها هذه الأجنحة . ونراها بوضوح أكثر فى ثييتيتوس Theaetetus ، حيث يُظهر لنا أفلاطون الشاب الذى درس علم الرياضيات والذى تصل نفسه إلى نهاية الحمل ، فيساعد فى الميلاد . وتعتبر الطريقة التساؤلية مثل التنقية التى تريح الروح من أعباء الأفكار المزيفة ، جهل بجهلها الخاص ، والأفكار والشكوك ، والمفارقات التى تُلتقط من مصادر مختلفة.

فى الـ Theaetetus يقارن سقراط بين إعلان الفكر وبين ميلاد طفل ويتساءل عن تقنية أو تكنيك المولدة ؛ وفى نفس الوقت ، يلفت الانتباه إلى الفرق الجذرى بين تساؤلات الأجساد تلك الخاصة بالأرواح. تتكون الطرق التساؤلية للفلاسفة من الفحص ، الحكم وتشخيص مُنتج الولادة : الـ Logos حديث الولادة . وعلى هذا فإن الشكل المذكور لميلاد الطفل يعد ميلاداً يحرر وينير الروح من خلال إطلاق سراح فكر والذى ، بالرغم من أنه لا يعد شيئاً سوى رياح ، لا يزال له ثقله . ويستمر سقراط فى العمل على theaetetus كى يخلصه من عبئه ، ولكى يحكم عليه بعد الولادة ، بعد أن أكد لنفسه من قبل أن محاوره يستطيع أن يتحمل ، إذا لزم الأمر ، الانفصال عن ذريته .

بالنسبة لشباب ، يعنى الميلاد الخوض فى الصعاب molis بحثاً عن تعبير ملائم للفكرة التى تتحرك داخله . وفى نفس الوقت يعلم أن المولدة أو القابلة التى تساعد

تتفحص، بلا رحمة ، ذريته Logoi وعما إذا كانوا يحتوون على حقيقة أم لا ، ثم الحكم بأحقيتهم فى الحياة أو البقاء أم لا . لا يوجد توازن بالنسبة لقوة الحياة والموت على الذرية فى مهام القابلة التى تساعد فى عملية الولادة الحقيقية . ولحسن الحظ ، تعد مهمتها العكس تماما⁽⁴⁾ . فى كلام آخر ، يُقصدُ بمثال ميلاد الطفل لدى أفلاطون أن يتوافق الموضوع مع روحة الخاصة ، وهى روح ليس لديها طريق معين أو سريع إلى الحقيقة . تُمكن عملية قياس التمثيل الفيلسوف على تقديم ما يعتبره جوهر التجربة الفكرية وبطريقة درامية:

ألا وهو العمل الصعب كثير النزاع للاكتشاف اللاواعى . بسبب الجهل والخطأ وبالطبع الجهل بالخطأ ، ربما تجهل روحى باحتوائها على أفكار ، فِكر ، وكلمات يهرب منى مغزاها . النفس حُبلى بكل هذا - بغير المُتحدث به . أن تلد هو أن تتحدث ، أن تكتشف ما كان يُتفكر به داخلى . ولماذا يُعد ذلك مؤلماً ؟ لأنه لا يحدث من تلقاء نفسه أو بناء على أمر منى ، فهو يتطلب قوة خارجية ، جمالا ، أو مساعدة مولدة كى تحت أو تساعد الروح على أن تلد ما بداخلها. يتقل وزن هذه المحتوى على الروح والتي عليها تحمل هذا العبء ، ولكن إذا لم تتم الاتصالات المناسبة ، تنزع الروح إلى التمسك بثمرتها . وتحتوى عملية الولادة على مفارقة وذلك لأنها تتطلب السرعة بالرغم من صعوبتها، يشعر المرء بحاجة ملحّة للكلام ، ولكن تراوغه الكلمات .

بالنسبة لأفلاطون يعد تأنيث موضوع المعرفة طريقة تشير إلى كل ما يمنع الروح من ملاءمة الحقيقة ، ومن الاختراق بطريقة مباشرة إلى حيث تكون كامنة. فيما بعد ، يؤسس بلوتارخوس نظريته عن النبوءات على فكرة أن روح الـ Phythia تنقل الحكمة الإلهية من أبولو كما يعكس القمر أشعة الشمس ، أى بالإنقاص من بريقها .

المرأة بوصفها مادة معرفة

يتحدث الشعراء ، والفلاسفة والأطباء منذ عصر هوميروس (القرن الثامن قبل الميلاد) وحتى جالان (القرن الميلادى الأول) عن المرأة نى ثبات ملحوظ

باعتبارها شيئاً . إن مثل هذه الهواجس والاستحواذات فى الخطاب المتعلّم عن النساء لن تقودنا إلى شىء بعيد : فالنساء سلبيات ، وحتى المتميزات بينهن يُعتبرن أقل من الرجال - فالمستوى غير قابل للمقارنة - تشريحياً ، وفسىولوجياً ، وسيكولوجياً . لقد كُتِبَ العديد عن مساندة أفلاطون للحركة النسائية فى "الجمهورية" ، ولكن يُقل من شأن هذه المساندة ما قيل بأن حتى إذا كان أفلاطون قد تصور مدينة يجب أن تتلقى النساء تعليمها مثلها مثل الرجال ، وحتى إذا سُمح للنساء بأن يفعلن ما يشأن ، فمع ذلك فسوف يتسم أدائهن بكونه أقل جودة لنفس المهمات التى يقوم بها الرجال . يتمسك الأطباء الأبوكرطيون ، على الرغم من تسليمهم بأن كل الأفراد ، ذكوراً كانوا أم إناثاً ، ينتجون نفس البنور التى تحمل صفات الذكورة والأنوثة ، بأن نصيب الأنثى فى المادة المنويّة يقل قوة بالخلقة عن تلك الخاصة بالذكر . وبخصوص هذا الجزء ، تمسك أرسطو بأن النساء يُعتبرن جنساً أدنى من الرجال فى كل مظهر - من الناحية التشريحية ، والفسىولوجية ، ومن الناحية الأخلاقية - وأن هذا النقص يعتبر نتيجة لسلبيتهن الميتافيزيقية . وبالنسبة لنا ، يشير هذا التأكيد أو هذا الاعتقاد العدائى فى دونية وعدم كفاءة النساء ، وفى عيوبهن ، وتشوهاتهن وعدم اكتمالهن ، إلى طريقة تفكير الإغريقيين والتى لم تُصغ بطريقة واضحة . لقد شجع احتقارهم المُروحتى ما هو أسوأ من ذلك ، تنازلهم عند الكلام على النساء ، عن اتخاذ مواقف غير لائقة لبعض الدارسين الحديثين للنصوص القديمة . كيف يستطيع المرء تجنب الشعور بالغضب أو المرارة ، قلة الحيلة أو الأفضلية ؟ كيف يستطيع المرء أن يحتفظ بموضوعيته فى وجه تبدُّل الحس والظلم اللذين نتجا عدة مرات عما كان يفترض أن يكون أفضل فِكر وأفضل ما تحدث عن الحال الإنسانى فى تقليدنا الغربى ؟

ولا تزال المحاولة واجبة علينا . لقد قال رجال عظماء أشياء مروعة عن النساء . لقد أسست الفلسفات الكبرى والعلوم المحترمة أفكاراً مزيفة وحقيقية عن المؤنث ، فى بعض الأوقات كان مغرباً أن تُختزل حتى تصل إلى مجرد نواذر وشخصيات . لقد أخبرنا كُتّاب السير الذاتية ، وكذلك كُتّاب اليوميات عن المواقف الاجتماعية والسلوك لرجال مشهورين . من خلال فحص هذا الأدب يتضح لنا أن الانسحاب من عالم النساء كان دائماً يعتبر متطلباً لممارسة "حرفية" الفلسفة . كما أضيفت صبغة المنطق على البُعد

عن النساء بطريقة عامة من خلال استخدام أسلوب الأفضلية المعتد بنفسه . لقد تجنب ثيلز Thales اتخاذ زوجة له لأن الزواج بالنسبة لرجل علم دائماً ما يأتي إما مبكراً للغاية أو متأخراً للغاية . ومن خلال التلاعب بالكلمات ، قال أنتيثينس Antisthenes إن الزوجة الجميلة تعطي نفسها لكل الناس (koine) بينما تعتبر القبيحة عقاباً (poine) كانت حياة الفلاسفة أو bioi ، والتي جمعها ديوجينز ليارتس Diogenes Laertius بعناية ، زاخرة بالتفاصيل الحقيقية ، ولكنه لم يُعر العلاقات مع النساء أى اهتمام . هل يعد لزاماً مطلقاً أن تتبنى الاتجاه الإكلينيكي الزائف لأرسطو وهو مؤلف أعمال محتفى بها عن أمراض مثل الانقباضية أو النزوع إلى الحزن ، الذى أعلن أن أحد أعراضه هو ما يسمى ، بالبحود على العالم (ومن ثم للجنسانية) ، هل كان ذلك يعد حالة لازمة للانعكاس الفلسفى ؟.

إنه لمن السهل جداً أن نشجب تلك الحماسة وذلك الخطأ . فى المقام الأول ، يجب أن تستفيد مقالة نقدية نسوية من المعرفة المتراكمة والتي هى ، للحق ، ليست من عمل النساء . نستطيع أن نسخر من الدراسة البيولوجية الخاصة بأرسطو فقط ، لأننا نعرف وعلى وجه اليقين أن ملاحظاته المتكررة عن دونية النساء ليست صحيحة . نعلم أنه لم يكن مخطئاً فقط بخصوص العلاقة بين النوع والسلوك ولكن ، ما يعد أكثر أهمية ، هو ما قدمه عن الحقائق الأولى التى يدعى أنها كانت نتاجاً للملاحظة . لا يهم ما تقدمه من اختيارات معرفية فى عملنا كمؤرخات نسويات ، ويصرف النظر بما ندينه لـ كون Kuhn أو فيارابند Feyerabend ، أو بوپر Popper أو فوكولت Foucault ، فإن قوة جدالنا تعتمد على الفرق بين الحقيقة الإيجابية والخطأ (على الرغم من أن الإجابات على كل سؤال تعتبر مؤقتة وعرضة للتفنيد) . وسوف أزيد على ذلك : لقد سمح اقتناعنا المحكم بأننا على حق ويأن العلم القديم مخطئ بوجود مبرر لبحثنا كناشطات ومناضلات. ونعلم أن بإمكاننا الدفاع عن مركزنا . وهذه المعرفة لا يمكن الاستغناء عنها ، ولا تأتي من تقليد بيولوجى نسوى غير تعليمى ، مهما كان صحيحاً أو عقلانياً .

فى المنافسة القديمة بين الأطباء والقابلات ، لم تكن القابلات دائماً على حق . فلنأخذ نقطة أساسية وإن كانت محدودة ، العلاقة التشريحية للعذرية ، أى البكارة ،

تعد دلالة على الاستقامة الجنسية القابلة للاختبار والحماية . ولقد أظهر بعض الأطباء تفهماً ، وكانوا أكثر تنويراً ونقداً عندما أظهروا جزءاً وقلقا على كرامة المرأة في هذا الصدد أكثر من القابلات اللائى ادعين أنهن خبيرات في موضوع العذرية .

وقد كانت الجدالات الكبرى والتي انبثق منها علم البيولوجيا الأوروبى تتم بين الرجال . فهل كان يمكن للعالمات من الإناث أن يُقدِّمن تطورا في وقت أسرع ؟ ونأمل ذلك ، إن نقدنا لمثل هذا التقليد والنذى استبعد النساء ومع ذلك يعد مديناً للإنجازات الإيجابية لذات التقليد نفسه. قد يمنعا موقف معارٍ ، واتهام كاسح من قِبَل العلم كمظهر للشوفونية الذكورية ، من الاستفادة من تلك الحقائق التي تمكننا من عمل تاريخ على أساس اقتناعنا بأن الحقيقة تقف إلى جانبنا ، وهى حقائق فى أول الأمر تُلمح فى نظرة خاطفة ، وفى أوقات أخرى كانت ترى بعين ذكورية مُحَدَّقة .

بالإضافة إلى ذلك ، وبالرغم من استخدام طرق قوية وبارعة فغالبا ما قام علماء البيولوجيا والأطباء بملاحظات خاطئة ، ومن ثم وصلوا إلى نتائج عبثية . يعى مؤرخ العلوم تماما أن الافتراضات والنظريات تُعرض تفوقها من خلال صراع ومناظرات عدوانية . يحارب كل من المنتصرين والخاسرين بنفس الأسلحة ، بنفس الذكاء ، بنفس المعايير ، بنفس العزم كى يؤسسوا الحقيقة . لقد خسر أبوقراط وأرسطو وجالان بكل حسم . فلا يوجد ما يعادل ، ولنقل ، فى علم طب أمراض النساء لتلك الإسهامات المتينة التي قام بها علماء الرياضيات الإغريقيون مثل طاليس Thales ، وإقليدس Euclid ، وفيثاغورث فى الهندسة . ومع ذلك ، فإن الأفكار وأكثر من ذلك ، الجدالات ، والافتراضات ، ومعايير الأدلة ، ومنطق هؤلاء المفكرين المتفوقين تستحق الفحص الدقيق وعن قرب . هذا ليس فقط لأننا نملك الوسائل التي نستطيع بها تفكيك تلك الجدالات أو لأن من العدل أن نبدى وبجدية الأسباب التي أثبتت خطأها . ولكن أكثر من ذلك ، هناك أفكار معينة للعلم القديم يمكن رؤيتها فى ضوء جديد ، وذلك بفضل الاكتشافات الحديثة . كلما كانت أخطاء الماضى فظيعة ولزجة ، زاد ما يجب أن نكتشفه عن أسباب نجاحها وطول عمرها . ودعنى أقترح ، فرضاً ، بأن الفانتازيا أو الخيال قد لعب دوراً فى هذا الصدد .

مشكلة النوع

فى تعليق فيلو ألكسندريا على Genesis أى "سفر التكوين" وفى نقاشه فى اليوم السادس ، يكتب أنه عندما أعطى الله النوع "جينوس" اسم "أنثروبوس" ، فرّق بين فصائله (eide) : ذكراً وأنثى . حتى قبل تشكيل النموذجين الأصليين للأفراد ، خلق "الإنسان" ذكراً وأنثى ، "حيث إن الفصائل المتقاربة تتكون فى الجنس وتظهر كما لو كانت فى مرآة لأولئك القادرين على الرؤية المُخترقة" .

يُظهر فيلو ثقة ملحوظة فى قدرته على تصنيف ودراسة المبادئ العامة للتصنيف العلمى . ولكن بالرغم من الثقة فى مُفسّر العهد القديم الذى انغمس تماماً فى الثقافة الإغريقية ، فهل كان كل ما يتطلبه الأمر هو عين مُدرّكة لترى الفرق الجنسى باعتباره مُكوّناً لفصيلتين متميزتين داخل الجنس البشرى ؟ بالنسبة لـ فيلو كان الأمر بسيطاً . لقد خُلِقَ الذكر والأنثى كأشكال حقيقية للجنس الكامن فى الفكرة الأساسية لـ anthropos عندما تُشكّل الذكر الأول (aner) والأنثى الأولى (gyne) كأفراد ماديين مفردين ومتميزين ، شهد الرجل هذا التشكيل أمام أم عينيه لأخت فصيلته ، أى لعضو آخر من نفس جنسه: ألا وهو المرأة . ولكن المرأة لم تر فصائل حيوانية مثلها . القرابة والأخوة والتشابه : لقد أدرك آدم وحواء كل منهما الآخر كمثابه له ، ككينونات ذات صلة ببعضها البعض . ومن هذه الحميمية وُلِدَت الرغبة : "وجاء الحب ، وبعد استشعارهما الرغبة فى التوحد مع الآخر ، اتحدا كما لو كان الفصان المتميزان لحيوان واحد التحما فى فص واحد بغية التناسل" . مفتونان بتجانسهما ، اكتشفت الفصيلتان أنهما كانا أجزاء لكل واحد ، فاتحدا بغرض التوالد .

وبسبب الفضول ، رأى أحد علماء البيولوجيا والذى فحص نص De opificio mundi ، " غاية هذا العالم " أنه بمثابة التعليق الأسطورى على علم الأساطير . ربما يكون قد لاحظ أن كلاً من المذكر والمؤنث متماثلان ، ويظهران فى آن واحد . والفكرة بأن آدم كان قد خلق أولاً ثم خُلِقَ حواء فيما بعد من أحد أضلاعه ليست من فكر فيلو ، حيث إن بالنسبة له يُعدّ كل من الذكر والأنثى مظاهر لازمة لمفهوم الكائن البشرى . ربما يُصدم أى متخصص فى علم الوراثة بالطريقة الساذجة التى تصور بها

فيلو التناسل من خلال التوالد والتي تعامل بها مع الجنسين كفصيلتين مختلفتين . تعتمد الفكرة الحديثة للفصائل على القدرة على إنتاج أفراد متشابهين من الجنسين . لا يستطيع الرجل أن " يُنسل " وحده ، وكذلك المرأة ، ولكن معاً يستطيعان ، التناسل لإنتاج أفراد تتشارك صفاتهم الوراثية مع صفات الأبوين ، ولذلك فهي متفردة . ويتحدد جنس الذرية بالصدفة . وتعتبر فكرة الفصائل مؤتلفة أو تكوينية أكثر من كونها صرفية أو تشكلية . ويعد التوالد الجنسي الذي يضم والدين هو الجوهر الأساسي . تعد الفصائل مجموعات سكانية طبيعية والتي يستطيع أعضاؤها المتفردين بالفعل (أو بإمكانهم) التهاجن فيما بينهم . ومن نقطة التوالد ، تُعزّل كل فصيلة عن الأخرى .

والآن ، وقد تأسس تصنيف الجنس ليس على أساس صفات ورموز شخصية مميّزة ولكن على أساس مبدأ الزواج " اللحمي " ، ولذا فلم يعد التساؤل عن الطبيعة المعينة للفرق الجنسي يعنى شيئاً ، حيث إن " معين " تُفهم من خلال المعنى الإتيولوجي^(*) . ربما يدهشنا نص فيلو باعتباره شاذاً أو بلا مغزى ، وذلك لاغترابه الكلى عن التقليد العلمى ولغة التصنيف . هل هناك ثمة علاقة بين الكلمات "جنس" "Genus" و"فصيلة" "Species" كما استخدمت بواسطة عالم كتابى من القرن الأول ونفس الكلمات كما عُرُفت بطرق دائمة التغير بواسطة العلم البيولوجى ؟ إن السياقين لمختلفان تماما . وبالرغم من ذلك ، فإن استمرار كلمة " فصيلة " " species" وهى الكلمة اللاتينية المعادلة للكلمة الإغريقية eidos وإن يكون هناك هدف بالنسبة للملاحظات السابقة إذا لم تُنسب للحقيقة التى تقول بأن العلاقة بين الجنس والفصيلة تعد من أهم الأسئلة التى شغلت اهتمام رجل لا يزال علماء البيولوجيا يحتفون به باعتباره بشيراً : ألا وهو أرسطو . عندما اختُبرت أعمال أرسطو البيولوجية بواسطة

(*) الإتيولوجيا : Etimology بسط أو تحليل لأصل لفظة ما وتاريخها . (الترجمة)

أنوات علم الفيلولوجيا^(*) يتضح عدم صحة الفكرة الشائعة بأن أرسطو هو مخترع علم التصنيف . لقد كان مؤلفاً لكتب مثل " تاريخ الحيوانات " *History of Animals* و" أجزاء الحيوانات " *Parts of Animals* وجيل من الحيوانات *Generation of Animals* ناهيك عن الدراسات الجزئية *Parva Naturalia* ودراساته المختصرة على النوم ، والحركة ، والتنفس ، وما شابه ، وكان عالم منطق وكذلك عالم تشريح ، ولكنه لم يستطع مطلقاً أن يرسى نظاماً للتصنيف بما يشبه ذلك المستخدم اليوم بما فيه من تركيب وبراءة . فوفقاً لأرسطو لم تنقسم المملكة الحيوانية إلى قبائل ، وطبقات ، وتراتبات ، وعائلات وأنواع وفصائل ، وبالرغم من أنه كان على علم بحوالى أربعمائة فصيلة حيوانية ، لكنه استخدم تصنيفين فقط في محاولة لوصفهما ومقارنتهما ألا وهما : الجنس والفصيلة ، *genos and eidos* ، و على هذا فإنه لمن المربك أن نقول إن أرسطو قام بإرساء قواعد على النماذج الشخصية أو حتى امتك ناصية المفاهيم الأساسية ليفعل ذلك^(*) . ومع ذلك لا يستطيع أحد أن ينكر أنه كفيلسوف طبيعى اتسم اتجاهه للعلم بدافع التصنيف وإقامة التراتبات وتأسيس علم النماذج الشخصية، وما يُعد فوق العادى، فقد استطاع ، وبدون وجود تسمية ملائمة وبدون وجود تسلسل مركب للتصنيفات ، أن يُطوّر شكلاً من علم الحيوان النظامى .

بالنسبة لأرسطو كانت لغة المنطق كافية . بمجرد أن يتم تعريف الجينوس (الجنس) والأينوس (الفصيلة) من خلال تضمين السلالات فى النوع ، يصبح استخدام معيار خاص بالعمليات ، وإن كان اختيارياً ، للتفريق ممكناً . فى كلام آخر ، إذا أخذت كل الطيور معاً فهى تكوّن جينوس (جنس) فيما يتعلق بتنوع أشكالها (بالمصطلحات الحديثة ، طبقة *class*) . ولكن إذا وضعت فى مقارنة ، ولنقل ، مع الأسماك ، فإن الطيور هنا ستشكل سلالة *species* ، وهى واحدة من الأشكال المتعددة

(*) الفيلولوجيا *philology* : فقه اللغة أو دراسة اللغة وعلى الأخص بوصفها أداة التعبير فى الأدب وحقلا من حقول البحث يلقى ضوءاً على التاريخ الثقافى . (الترجمة)

للحيوانات ذوات الدم . فى تصنيف لينيان Linnaean ، تشكل الطيور صنفاً ؛ إن اختيار الملاحظ مادة مقارنة لا يندرج تحت تصنيف . تشغل الطبقة مكاناً فى نظام مطلق ، مكان يُشار إليه بواسطة اسم والذى يُعرّف بطريقة متفردة مكان الطبقة فى المملكة الحيوانية . فى النظام الأرسطى ، بالتناقض ، كانت وجهة نظر عالم الحيوان هى التى تحدد ما إذا كانت الطيور تشكل جنساً أو نوعاً . إذا تأمل العالم الطبيعى "الطيور" فى علاقتها مع تعدد أشكالها ، فهى جنس ؛ ولكن إذا تأمل "الطيور" بانتماؤها إلى طبقة أكبر ، فهى نوع . إن الحيوان الأرسطى غير مقيد فى قفص من التلقيبات الثابتة ؛ ولكنه موضوع حديث تُدرک مفرداته ، وإن كانت محددة ، بغرض التصنيف .

الميراث الأفلاطونى

كان أرسطو تركيبياً عظيماً . فقد ورث كلمات *genos* و *eidos* عن أفلاطون ، والذى أضفى عليهما معنىً بالفعل . وكان المعنى الأول لـ *eidos* هو "شكل" . فى الإغريقية القديمة تعنى "شكلاً مرئياً" ، ولكن فى لغة الفلاسفة أصبح معناها "شكلاً واضحاً أو مفهوماً" . إن أفكار أفلاطون كان يمكن إدراكها بواسطة العين الداخلية ، أو عين الذكاء ، من خلال الجدل المُثار . و *genos* مصطلح شامل لمعانى الميلاد ، عائلات ، ذرية ، جنس . أو بطريقة أكثر عمومية ، أى مجموعة تتوالد من خلال ذاتها . على الرغم من تميز المصطلحين ، إلا أنهما أحياناً يدمجا . وقد قدم أفلاطون مثلاً ضارباً فى التبادلية بين *genos* و *eidos* التى هى وثيقة الصلة بسؤال الاختلاف الجنسى . عندما يروى أسطورة الخلق فى التيموس *Timaeus* ، فهو يلمح إلى جنس (*genos*) النساء والذى يفترض أن يرتبط بجنس آخر (*genos*) للرجال . ولكن فى *Statesman* ، يصف الـ جينوس أنتروپيونون *genos anthropinon* أو الجنس البشرى ، حيث ينقسم إلى ذكور وإناث . وهى أفضل طريقة إلى التقسيم الثنائى للجنس ، هكذا يقول ، وذلك لأنها تقدم نوعين . وهو نفس النموذج الذى استخدمه فيلو فى تعليقه على *genesis* . ولكن بالنسبة لأفلاطون ، والذى سبق زمنياً جهود أرسطو غير العادية كى يثبت لغة الفلسفة ، يعد كل من *genos* و *eidos* مصطلحين متبادلين

للتصنيف . فلنفحص الفقرة التالية المأخوذة من Statesman: ما نوع الخطأ الذي تقول إننا وقعنا فيه في تقسيمنا الآن؟ - إن نوع الخطأ الذي يمكن أن يقع فيه المرء ، بهدف أن يُقسَم الجنس البشري إلى قسمين ، أنه قسمه إلى اثنين : إلى إغريقيين وبربر . وهذا التقسيم يؤمن به معظم الناس في العالم . فيفضلون الإغريقيين (حرفياً ، جنس الإغريق) عن كل الأمم ويعتبرونهم طبقة قائمة بذاتها . ولذا فهم يُجمعون كل الأمم الأخرى gene معاً في طبقة أخرى ، متجاهلين الحقيقة بأنها طبقة غير محددة تتكون من شعوب ليس بينهم أى نوع من التواصل ويتحدثون بلغات مختلفة . ويتجميع كل ما يتبقى من غير الإغريقيين معاً ، يعتقدون بأنهم يجب أن يُشكّلوا طبقة حقيقية genus وذلك لأنهم يتشاركون في اسم واحد ألا وهو "بربرى" وهو لاصق بهم . ولنأخذ مثلاً آخر . ربما يفكر المرء أن يقسم عدداً إلى طبقاته الحقيقية إذا قام بفصل العدد عشرة آلاف عن باقى الأعداد ويضعه وحده كطبقة eidos . ربما يستمر في اختراع اسم مفرد لباقى الأعداد ، ثم عندئذ يدعى أنه بما أن العدد يتمتع باسم شائع مخترع ، فهو فى الحقيقة الطبقة الحقيقية الأخرى للعدد genus - "عدد آخر غير العشرة آلاف" . وبالتأكيد فمن الأفضل والأقرب إلى البناء الحقيقى للأشكال أن تجعل من تقسيم مركزى للعدد ينقسم إلى أعداد زوجية وأعداد فردية وحتى إلى ذكر وأنثى . وعلى هذا فإن قطع genus إلى اثنين تعد عملية تؤدي إلى اثنين من الإيدى two eide ، ولكن ربما تؤدي أيضاً إلى اثنين من الجين two gene .

إن التسلسل الهرمى المنطقى ليس واضحاً . وكذلك لا يعد واضحاً فى نَسَبِه إلى نظام التقسيم ، لا يوجد ثمة طريقة لمعرفة كيفية استقلال كل جزء فى علاقته بالكل والذى ينقسم إلى اثنين . فكل جزء يُعرّف بالجينوس وبطريقة التقسيم . وعلى هذا فإن امرأة = بشر + أنثى ، بينما تعد أنثى نقيض الذكر . ففى الحال تصبح النساء جزءاً من الجنس البشرى وشكلاً يتعارض مع الشكل الذكورى ، جزءاً من الكل ولكن على النقيض من الجزء الآخر .

فى "الجمهورية" يحاول أفلاطون أن يضيف معنى لتناقض يهدد بالتقليل من شأن نمونجه للمدينة الفاضلة : ألا وهو تجانس أوصياء الذكر والأنثى . وبالإشارة فى

Statesman إلى أن الطريقة الوحيدة الصحيحة لتقسيم الجنس البشرى إلى اثنين هي أن يُقسَم إلى نوعين أو (genera) ذكر وأنثى ، وهو يوضح الآن أن تقسيمه العام لا يمكن تطبيقه على المجتمع المادى الذى يُشكّل المدينة . تعد النساء جزءاً من الجنس البشرى ، تماماً مثل إناث الكلاب ؛ فهن جزء من الفصيلة الكلبية ؛ وعلى ذلك فعلى النساء أن تؤدى نفس المهام كالرجال . ومن ثمّ ، فلا يوجد شيء محدد عنهن . ولكن على النقيض ، وافق المشاركون فى الحوار على أن الطبائع المختلفة تتطلب مهمات مختلفة وأن طبيعة المرأة تختلف ، عن طبيعة الرجل . فهل يتساوى الرجال والنساء أم يختلفون ، هل يعدون أجزاءً من كل أم لكل طبائعه المُحدِدة؟ فى مواجهة مثل هذا السؤال غير المحدد ، يقدم سقراط مناقشة تحليلية .

يجب أن يُفرّق بين الذكر والأنثى وفقاً للسلاسل . أولاً ، وعلى أى حال ، يجب أن يكون هناك تقسيم وثيق الصلة بالموضوع . ولا يعد الاختلاف ، كما هو فى رجل الدولة اختلافًا عامًا ، يرتبط بكل مظاهر الجينوس دون تمييز أو فرق ، ولكن يجب أن يكون اختلافًا محددًا ، معتمداً على قضية الساعة . وقضية الساعة هنا هي تنظيم المدينة . فى هذا الصدد لا تندرج النساء تحت أى تصنيف وذلك لأنهن نساء ، ولا يوجد ما يُعد مقاطعة مقصورة على الرجال وذلك لأنهم رجال ، وفيما يخص المدينة ، فقد وُزعت طبائع الذكر والأنثى بالتساوى . لقد رسم سقراط تمييزاً جذرياً بين المدينة والواقع البيولوجى : السياسى يعد عالمًا مستقلاً ، تحكمه قوانينه الخاصة به . والمنطقة الوحيدة التى يتعارض فيها الرجل والمرأة هي تلك الخاصة بالتوالد : تعطى الأنثى ميلاداً ، وبينما يُنسل الرجل . فمن وجهة نظر النظرية السياسية ، على أى حال ، لا يعد هذا التمييز أو غيره مرتبطاً بالموضوع .

يتخيل سقراط خصماً يجادله بضرورة إسناد بعض الوظائف للنساء . إن تجسيد الحس العام التقليدى ، والذي وصفه هذا العارض فى جدال يتمثل هدفه فى إظهار أن التمييز النوعى غير شرعى فى إدارة المدينة . ماذا يعنى أن يكون لديك قابلية أو استعداد أو موهبة لشيء ؟ هو أن تمتلك القدرة على فعل ذلك الشيء بسهولة ؛ أن يتفوق المرء على أساتذته بسرعة ؛ أن يكون لديك الجسد الذى يطيع رغباتك . هل يحدد

النوع إذا كان لدى المرء استعداداً أم لا لأداء مهمات محددة ؟ لا . يمتلك كل الرجال والنساء مواهب متعددة . ولكن هناك شرط مهم : دائماً ما يتفوق الرجل الموهوب على المرأة الموهوبة في أى نوع معين من الأداء .

باختصار ، ما أظهره سقراط هو أن النوع ليس معياراً ذا صلة بتقسيم الجنس البشرى إلا فى عالم البيولوجيا ، حيث يعد ميلاد الأطفال والتوالد وظائف متميزة . فى الحياة الاجتماعية ، حيث إن الاستعداد الاجتماعى هو كل ما يهم ، لا يمكن أن يكون الجنس صفة مُحددة . فهل بسبب ذلك كان أفلاطون مدافعاً عن الحقوق المساوية للنساء ، أى أن هناك نكر اعترف بكل الاستعدادات والمواهب الخاصة بالإناث ؟ هل نسمح لأنفسنا بالسقوط تحت لعنة هذا التفكير؟ إذا فعلنا ، فسوف نجلب على أنفسنا عقوبة إعلاء شأن أفلاطون لهوية كل البشر، وإنكاره للاختلاف . فمن خلال هذه الهوية تبرز أسوأ الاختلافات : اللامساواة الكمية ، عدم الكفاءة ، الدونية . إن الجنس البشرى متجانس فيما يخص تنظيم المجتمع ، ولكن تستمر ثنائية الذكر - الأنثى : الرجال أفضل من النساء فى أداء تلك المهمات التى يملك كلا الجنسين استعدادات لأدائها من وجهة نظر مفاهيمية، يعلى من شأن صورة المرأة فقط كى تسوء سمعتها بطريقة نظامية . كيف يتعامل سقراط مع تلك النشاطات التى حُفظت بطريقة تقليدية للنساء ، والتى ، كنتيجة ، تفوقت فيها النساء فقط؟ إنه ينبذها فى سخرية .

هل تعرف أياً من هذه النشاطات الإنسانية والتى لم يتفوق فيها جنس الذكر على الأنثى كل هذه السنوات؟ دعنا لا نضيع وقتنا هباءً فى الحديث عن النسج، وخبز الفطائر أو إعداد الطعام ، أشياء تبدو فيها النساء ولديهن بعض موهبة وعليها تضحك الناس إذا تفوق رجل فى عملها على امرأة . ماذا تعنى هذه المقولة ؟ إن سقراط لرفض وبحدة . دعنا لا نضيع وقتنا هباءً . هكذا يرفض الطبيعة المحددة للعمل الذى تقوم النساء به بالفعل . فهو يرفض أن يناقشه ، ليس لأن النساء يتمتعن بسمعة غير مبررة للتفوق فى هذه المجالات ، ولكن لأن النساء فى الواقع طباحات ماهرات وخياطات ونساجات ممتازات . ربما يستطيع القول بأنه بسبب مهارة النساء فى هذه الأشياء تم التقليل من شأنها والاستهانة بها . لا يوجد ما يقال عن النسج والطبخ لأن

النساء ماهرات فيهما ، ولذلك فإنه من السخيف أن يمتلك الرجال هذه المهارات . وعلى هذا ينتقص بطريقة آلية مستوى من الأداء ربما هو نفسه يؤكد جودته إذا قام به رجل . لا يوجد تفسير آخر لهذا سوى أنه تمييز جنسى صارخ . وقد رد جولسون Gaulson رداً من نفس النوع : "أنت على حق بأن جنساً يتفوق بمراحل على الجنس الآخر فى كل شيء . وفى الواقع هناك عديد من النساء ممن هن أفضل من عديد من الرجال فى أشياء عدة ، ولكن على نطاق واسع وأشمل فإن الوضع هو مثلما تقول" .

وتعتبر نتيجة هذا الجدل هى بمثابة إعادة توزيع القوة . فبالنسبة لأفلاطون لا ينقسم الجنس البشرى، فيما يخص تنظيمه السياسى، إلى مجموعتين متميزتين تقف ملكاتهم ووظائفهم فى تناقض حاد . يجب تجنب مثل هذا التقسيم . بدلاً من ذلك يرى البشر كأفراد ، موهوبين ولديهم استعدادات شخصية ليس لها أى علاقة بالنوع^(١) .

لا تعد المدينة مجموعة من العائلات أو طبقة مكونة من طبقتين تحتيتين معرفتين بيولوجياً ؛ فهى لا تعد سوى مجموعة من الأفراد ، من المواطنين . يجب إعادة تعريف الاختلاف الجنسى من خلال التنوع الفردى : سوف يُظهر الأفراد المختلفون مهارات أكبر أو أقل فى نشاطات معينة .

النوع : تصنيف أم توليد؟

لقد رأينا كيف خلط أفلاطون بين الـ جينوس والإيدوس . من الناحية التصنيفية ، يعد الجينوس مجموعة يمكن أن تقسم إلى eide ، أو أشكال محددة . وعلى هذا فالجنس أنثروبوس anthropos يندرج تحته شكلان متضادان ، ذكر وأنثى ، إنتاجات ثنائية منطقية وفقاً لقواعد أفلاطون . بمعنى آخر ، وعلى أى حال ، استخدم كل من أفلاطون وأرسطو الجينوس ليعنى مجموعة من الكائنات الحية القادرة على التكاثر من خلال التوالد، أو، بمزيد من الدقة ، مجموعة من الكائنات الحية والتي حُفظ شكلها بالتوالد . ويُعرّف الجينوس أى النوع أو الجنس حرفياً بالـ genesis أى الأصل أو الخلق أو البداية . والآن ، ولأن هناك طريقتان لتعريف الجينوس (كمجموعة تصنيفية

وكموضوع حيث تُنقل الأشكال) . يسهل الوقوع فى الخلط بينهما : حيث إنه لمن السهل جداً أن نتصور أن مجموعة مصنفة *genos* يمكن أن تتكاثر تلقائياً . يستغل أفلاطون هذا المعنى المزدوج فى "ندوة" ، حيث قال أريستوفانس *Aristophanes* بأن الرجال الشوان هم أعضاء فى ، وأسلاف من جينوس أو نوع ذكورى مزدوج وهذا يفسر انجذابهم لبعضهم البعض. وهكذا يَقلَب الإيحاء بالتكاثر التقليدى للجينوس بالرغم من عبثية أن يكون الـ *genesis* أحادى الجنسانية .

تتضح دراسة أصل الإنسان وتطوره فى التيميوس *Timaeus* فى نشوء عامل وراثى مختلف *gene* . فى بداية الأمر كان يوجد بالافتراض أنثروبوى واحد *anthropoi* وقد كان كله *andres* أو ذكور ، لم يُظهر الجنس البشرى فى أول الأمر أى تقسيم جنسى . فيما بعد أدى تحول تفسخى إلى ظهور جينوس النساء إلى العالم . وتتاسخت أرواح الرجال ، والذين تصرفوا بجبن ، فى أجساد النساء. وبالمثل ، يقال إن الأسر الأولية الأخرى للحيوانات - ذوات الأربع ، والطيور ، والزواحف - كانت النتيجة لتحول وتغير فى الأنسجة أدت إلى تغير فى الأجساد . فقد تحول الرجال السمان إلى أجساد أبقار . وأصبح الحمقى من نوى الظل الخفيف طيوراً ، بينما تحول القُساء إلى زواجر ، أُجبرت على الزحف على الأرض . ويشرح أرسطو بطريقة مشابهة عندما يفسر ميلاد بنت بدلاً من ولد كنوع من الانحراف عن النموذج المذكور . وعلى هذا وضع أفلاطون أصل الاختلاف الجنسى فى وقت ما فى التاريخ الإنسانى حيث دمرت حالة أصلية من الكمال . وقد تجسد كل عيب جديد فى جينوس جديد .

تؤسس أكثر النسخ أسطورية عن أصل النساء ، ألا وهى ثيوغونيا لهزيود *Hesiod's Theogony* ، على نفس التفسير بالضبط . ففى البداية عاش البشريون مع الخالدين ، الآلهة الذين ولدوا فى الجنة والأرض ، والذين لديهم عدة أسر ، والتى أحياناً تقع فى صراعات . أطفال كرونوس ، ومن بينهم زيوس ، والذى حل محل والده ، وهم أسلاف أورانوس *Ouranos* ، والمعروفون بـ *Titans* أى العماليق ، وكذلك رجال عرفوا بالموت ، عاشوا جميعاً جنباً إلى جنب ، يزورون نفس الأماكن ، ويتناولون وجباتهم معاً . عاشت الأجناس المختلفة للكائنات الحية ، بعضهم بشرى ، والآخرون

خالدون ، معاً فى مجتمع كان متجانساً على الأقل فى نقطة واحدة : أن تعم السعادة غير المقيدة . ولكن يوماً ما وقعت حادثة. قام أحد الآلهة ، بروميثيوس Prometheus ، وهو ابن تيتان بعمل حيلة على زيوس وهو يذبح ثوراً لإقامة مأدبة . فبدلاً من ذبح الحيوان بطريقة ملائمة، أخذ بروميثيوس اللحم الجيد من على الغضروف والعظام ، وأخفى القطع الأقل جودة وقام بلفها بغطاء من الدهن، وقدم لفاقة العظام إلى زيوس . فكر الإله العظيم ، والذي كان يحكم القبيلة الأوليمبية بالفعل، فى مزحة ابن عمه وقرر الانتقام لنفسه بأن يحرم بروميثيوس من النار . بالرغم من أن هذا الانتقام كان المقصود منه عقاب الإله المخالف ، إلا أنه بالفعل جرح البشريين تعساء الحظ والذين لم يفعلوا شيئاً كى يتحملوا مسئولية ما فعل بروميثيوس . لقد دفع البشر ثمن السلوك العيبى لابن عم زيوس. وعندئذ استرد بروميثيوس ما قد سُلِب منه - النار والتي بدونها يستحيل إعداد الطعام - مما أغضب زيوس للمرة الثانية من جراء هذه السرقة الوقحة. فى هذه المرة قرر زيوس أن يعاقب الرجل بابتلائه بهدية شريرة : المرأة . لقد صنع الآلهة مخلوقاً اصطناعياً نشأ منه جينوس النساء . لقد أثارت المرأة فى الرجل شهوة الرغبة ، وبهذا أعلنت نهاية السعادة والكفاية الذاتية . فى رواية أخرى للقصة ، كانت المرأة الأولى تدعى بانديورا Pandora ، التى ارتكبت حماقة فتح صندوق مليء بالشرور والبلاءات ، فأطلقتها إلى العالم ^(٧) .

فى كل هذه القصص ، ويصرف النظر عن النوع أو المحتوى ، نجد نفس النموذج السردى : صورت النساء كعنصر زائد أو فائض ، أى إضافة غير ضرورية لمجتمع يتمتع بانسجام متكامل قبل وصولهن . فهن يشكلون جينوساً، مجموعة متميزة ، حيث يتكاثرون بأنفسهن . فهن لا يقدمن اختلافاً جنسياً كما هو الحال فى هزيود حيث كانت النساء المقدسات والإلهات موجودات بالفعل^(٨) . وقد سبق التكاثر أيضاً قدوم النساء . ما قدمته النساء هو سوء السلوك والضغط البشرى . المؤنث يعنى العوز والنقصان . يمكن إثبات ذلك بالتناقض . فى أسطورة علم أصل الإنسان وتطوره ، والتي تبدأ ليس فى حالة وفترة مُقدّر لها بالانحدار ولكن من فقر مدقع ، ظهرت المرأة من البداية . بعد أن أغرق الطوفان البشرية ، فكان يجب أن يبدأ كل شىء من جديد ، نجا زوجان ، رجل وامرأة ؛ فقاما بإنسال الجنس البشرى من جديد ، وذلك بإلقائهم

أحجاراً من فوق أكتافهم . من الأحجار التي يلقيها الرجل ينشأ رجال جدد ، ومن تلك التي تلقيها المرأة ، تخرج نساء جديدات . ومن الناجين في عالم يحتوى بالفعل على الاختلاف الجنسى ، يُنسب دوكاليون Deucalion وبييرا Pyrrha الجنس البشرى بنوعيه .

والصفة الشائعة في معظم القصص المروية عن حلول النساء هي استقلالية النوع . إذا صُنفت مجموعة من الكائنات الحية بـ *genos* ، أمكن لها أن تتكاثر . ويمكن أحياناً وجود بعض الاختلافات البسيطة . في قصيدة لـ سيمونديس من أمورجوس Semonides of Amorgos ، ينقسم الجنس المؤنث إلى عدة *genera* ، يقال إن كل واحدة انحدرت من حيوان وإن كل واحدة تحتوى على عيب مميز : نهم ، حسية ، وعدم الصدق ، وهكذا . وأكثر المناقشات وضوحاً فيما يخص الـ *genos* كمجموعة لها القدرة على التكاثر ، جاءت من أرسطو في الميتافيزيقا *Metaphysics* (1) (1024a, 29-30) . ولكن في تفسير التكاثر لم يعتمد أرسطو ببساطة على الإتيولوجيا الخاصة بالجينوس . لقد طرح قضية نظرية : ما مغزى الاختلاف الجنسى فيما يخص الأفكار المتعلقة بالشكل والتوليد ؟ في كلام آخر ، الحقيقة التي تقر بأن الجينوس يُعرف كمجموعة لديها قدرة التكاثر لا تخبرنا بشيء عن إمكانية الجينوس أحادى الجنسية . يجب إيجاد طريقة تحتوى على الاختلاف الجنسى داخل مفهوم الجينوس (لكى تحافظ على الـ *genesis* أو الأصل) ولكن (كى نحافظ على التحديد) دون تقسيم الجينوس إلى شكلين متميزين . ويعد ذلك طلباً ملحاً ، تستحق نتائجه التتبع .

هل الاختلاف الجنسى مُحدّد ؟

باستخدام اصطلاحات أرسطو يُصاغ التساؤل كالتى : هل هناك اختلاف فى الأجناس أو الأنواع *Kat'eide* بين الذكور والإناث ؟ لقد تم طرح هذا التساؤل فى الكتاب العاشر من "الميتافيزيقا" فى سياق الانعكاس على الطرز المختلفة للاختلافات

بين الأشياء^(١٠). وفقاً لأرسطو يوجد نموذجان من الاختلافات بين الكينونات : لازم وعرضي . تعتبر الاختلافات اللازمة اختلافاً في الشكل ، بينما تتعلق الاختلافات العرضية بالمواد المتشابهة . يختلف الرجل والحصان في الشكل، ولكن الاختلاف بين رجل أبيض ورجل أسود يعد عرضياً . إن اللون والمادة والحجم تعتبر مسندات عرضية ، الاختلاف فيها لا يغير هوية الشيء وكينونته اللازمة (Ousia) . وعلى هذا ينشأ تساؤل المذكر والمؤنث عند نقطة مهمة في مناقشة طويلة عن العلاقة بين المادة ، الشكل والعرض أو الصدفة ، وهي مناقشة تقع في قلب اهتمامات أرسطو النظرية . في الواقع هي تمثل شكاً حقيقياً .

بدلاً من الاستخفاف بالتساؤل كما فعل أفلاطون وفعل ذلك من بعده فيلو ، تساءل أرسطو عما إذا كان صحيحاً أن نعتبر الاختلاف الجنسي فرقاً في الشكل. سوف تكون إجابته بالنفي ، ولكن تختلف أسبابه بشدة عن تلك التي يمكن للمرء أن يطرحها اليوم . بمعرفة التعريف المعاصر للأنواع من خلال التكاثر الجنسي ، يسهل أن ترى أن الاختلاف الجنسي لا يمكن أن يكون اختلاف أنواع . إذا كان أرسطو قادراً على إعطاء مثل هذه الإجابة ، فربما اعتبر أن التساؤل لا يستحق الطرح من الأساس . لكنه لم يطرح الموضوع ، وذلك بسبب أن فكرة الـ eidos لا تحتوي على أي شيء يخص التكاثر : فهي تشير إلى الهوية ، وليس له علاقة بنقلها أي بنقل الهوية . تُخلد الهوية من خلال الـ جينوس ، أو خط - الجنس .

ولذلك كان شك الفيلسوف ذا مغزى . لا يوجد في مفهوم الإيدوس ما يقول إن فحل الحصان والفرسة ، الثور والبقرة ، الرجل والمرأة ليسوا حيوانات من سلالات مختلفة . عندما يكون الشكل هو الأساس الوحيد للمقارنة ، يصبح التساؤل عما يتناوله المرء : أهو الفرق اللازم أم الفرق العرضي .

بوجود مسند مثل اللون ، لن يكون صعباً أن تفسر لماذا تعتبر الاختلافات التي يُعلى من شأنها ذات أهمية ثانوية . لكن تؤثر الاختلافات الجنسية على كل الحيوانات أكثر من تلك الفئة القليلة التي تتكاثر بالتوالد الذاتي . هل يُفسر مثل هذا الاختلاف أو عدم التشابه كمجرد مصادفة ؟ ولا يكمن أيضاً الاختلاف الجنسي في متنوع مثل

الحجم . يختلف نصف الأفراد في كل جنس عن النصف الثاني في هذه الطريقة الأساسية . كيف يرتبط الاختلاف بين الكلب وأنثى الكلب بالاختلاف بين الكلب والإنسان ؟ هل الاختلاف التحولي بين الأجناس يبرر الاعتقاد بأن هناك اختلاف سلالة ، وهو اختلاف لازم ، بين الذكر والأنثى؟ لقد أخرج أرسطو نفسه بما قدمه من بديل . يعد تناقض الذكر - الأنثى مهماً بأن يكون عرضياً ، ولكن ليس مهماً بدرجة كافية بأن يُعتبر جوهرياً . إن الاختبار صعب لدرجة أن أرسطو استنبط وسيلة كي يتجنبه .

يُعنى الاختلاف بين الذكر والأنثى ، هكذا يقول ، بكل من "المادة والأجساد" وتتجلى مظاهره بوضوح . فلا أحد يستطيع أن ينكر أن الرجال والنساء مختلفون من الناحية الجسدية . ولكن كي تفحص هذه المقولة باعتبارها مقولة تجريبية فمعنى ذلك أن تسمى فهم فكرة أرسطو ومغزى الحل الذى قدمه لك لغز الجنس . لقد أغفل مؤلف "الميتافيزيقا" حقيقة واضحة . ولكن أخذ يبحث ليؤكد مكانة الـ *diaphora* ، أو الاختلاف من خلال السياق لخطة مُطلقة مرتبكة : فإما أن يكون هذا الاختلاف محدداً أو عرضياً . إذا كانت المادة *hyle* هى العامل الوحيد المحدد ، عندئذ يشبه الاختلاف الجنسى الاختلاف بين خاتم من البرونز وآخر من الذهب ، أى مسألة حجم وبنية نسيجية . فى هذه الحالة يستحيل تفسير الازواجية الشكلية الجنسية . ولذا عندما قال أرسطو إن الاختلاف بين الذكور هو مسألة مواد وأجساد ، فإنه بذلك يضيف إحياءً شكلياً ، وتشريحياً وفسولوجياً إلى المادة . ويُحْتَفَظ بالازواجية الشكلية ، ولكن على حساب تهريبها بطريقة زائفة فى معيار من عالم الـ *eidos* . فماذا يعنى الشكل بالنسبة لأرسطو إذا لم يكن شكل الجسد الحى ؟ وماذا يعنى الجسد إذا لم يكن كائناً مُعرِّفاً بواسطة تركيبه التشريحي والفسولوجى ، أى بواسطة شكله ؟ إن الطيور والأسماك أجناس مختلفة ، كما يظهر الاختلاف التركيبى لأجسادها . وهكذا لا يعد الاختلاف بين المذكر والمؤنث عرضياً أو لازماً ولكنه تركيب غامض من الاثنين .

هل يعد الاختلاف الجنسي اختلافاً شاملاً ؟

لا يفترض مفهوم الإيدوس شيئاً عن التكاثر وهو عُرْضة للمعيار التحولى . ومن ثمّ ظاهرياً لا يوجد ما يمنع أرسطو من رؤية الذكور والإناث من طراز معطى كشكلين مستقلين . لماذا يرفض أرسطو أن يفعل ذلك ؟ لأنّ الجنسين موجودان بغرض التكاثر ، وعلى ذلك بغرض الجينوس ، والذي يُعرَف بأنه "تكاثر مستمر للكائنات التى لها نفس الشكل" فكل جينوس يجب أن يحتوى على الجنسين كشرط ضرورى للتكاثر . وتبقى الهوية واحدة . بالنسبة لأرسطو يعد ذلك تقييداً نظرياً . إذا بدأ المرء بالـ "الجينى" أو الوراثة كتمييز عن التعريف التصنيفى للجينوس ، فإنه لمن المستحيل أن تُقسّم الجينوس إلى two eide . فى إدراكنا المؤخر ربما تتساعل : لماذا لم يتم تناول التعريف الحديث للجينوس من خلال الزواج اللحمى . وكانت الإجابة أنه استمر فى تعريف الجينوس من خلال الشكل .

يتكون الجينوس من جنسين ولكن له شكل واحد فقط . يسمح الجنسان بنقل الشكل الواحد ، الـ eidos المتفرد . أى جنسان لشكل واحد : من الواضح أنه كان يمكن أن تبدو الأشياء أسهل إذا كان هناك جنس واحد فقط . عليه كان يمكن للتوالد أن يكون النقل الدقيق للهوية من فرد إلى آخر ، وعندئذ لن يكون هناك حاجة إلى توضيح مفهوم الاختلاف الجنسي . وقد رغب كل من هزيود ، وسيمونيدس ، وأفلاطون أن تكون الأشياء حقاً بهذه البساطة ، وأن يكون الجينوس عائلة من الذكور أو الإناث قادرة بطريقة ما وبإعجاز على تخليد نفسها . لقد أعطى أرسطو هذه الرغبة أساساً نظرياً . ويجادل بأنه بالرغم من الوجود التجريبي للجنسين ، فإن شكلاً واحداً فقط يُنقل فى أى جينوس : أى ذلك الخاص بالأب . ولكى يحافظ على الوحدة الشكلية للجينوس دون الاستغناء عن التكاثر ، تبنى أرسطو وجهة نظر اختزالية تجاه الاختلاف الجنسي التى طورها من خلال طريقتين : باختزال الاختلاف الجنسي إلى لا مساواة كمية وبتعريفه سلبياً ، ومن خلال نقص يتصل بالمعيار الذكورى .

التفاوت بين الزيادة والنقصان

لقد خصَّ أرسطو مساحة كبيرة للأجساد الأنثوية في دراساته عن الحيوانات. توجد الإناث في كل السلالات ولا تنشأ بالتوالد التلقائي ، أى من الأرض الرطبة أو من تحلل المواد . وتوصف المميزات الأنثوية بطريقتين : بواسطة التناظر الوظيفي أو قياس التمثيل مع الذكر وبواسطة مقارنة الدونية مع الجسد الذكري . وكبدائية ، يعتبر الاختلاف أو عدم التشابه بين الذكر والأنثى مسألة تطابق : فبينما لدى الرجل عضو الذكور ، فلدَى المرأة مبيض ، ودائماً ما يكون مزوجاً ، تماماً كما فى الذكر يوجد دائماً خصيتان" يعتبر الذكر حيواناً قادراً على التوالد فى حيوان آخر ؛ والأنثى حيواناً قادراً على التوالد داخل نفسها". وعلى هذا ، وبسبب أن كل جنس يعرف بواسطة إمكانية معينة و بواسطة فعل معين ، وبما أن كل نشاط يتطلب أدوات ملائمة ، بالأساس ، ليقوم الجسد بوظائفه ، ألا وهى الأعضاء ، وعلى هذا فيجب أن تكون أعضاء مميزة من أجل الميلاد ، والجماع ، والتي منها يخرج الاختلاف بين الذكر والأنثى" وعلى هذا يفسر أرسطو الأزواج التناسلى بأنه نتيجة تشريحية لنموذجى التوالد: فى داخل أو فى الآخر .

ولكن يعرض الجسد الأنثوى أيضاً علامات النقص ، والضعف ، وعدم الاكتمال "فالأنثى أضعف عضلياً" ، ومفاصل جسدها أقل قطعاً ووضوحاً . فى السلالات المُشعِرة ، يعتبر شعر الأنثى أرق كالتى تحل محل الشعر فى السلالات غير المُشعِرة . تتميز طبيعة لحم الإناث بكونه أكثر نعومة من لحم الذكور ؛ ويقترب مفصلى الركب من بعضهما البعض وتكون السيقان أكثر نحافة. وفى الحيوانات ذات الأقدام تعتبر قدما الإناث أصغر من قدمى الذكور . وصوت الأنثى دائماً ما يكون أضعف وأعلى فى كل الحيوانات التى لديها صوت ، فيما عدا ذرية البقر ، حيث إن صوت الأنثى أكثر عمقاً من صوت الذكر . والأجزاء التى تكيف نفسها طبيعياً لأغراض الدفاع - القرون والمخالب وأجزاء أخرى من نفس النوع - توجد فى الذكر من سلالات معينة ولكن لا توجد فى الأنثى . فى سلالات أخرى توجد هذه الأجزاء فى كلا الجنسين ، ولكنها أقوى وأكثر تطوراً فى الذكور عنها فى الإناث" .

وإذا كانت الأنثى بالطبيعة غير مسلحة وغير قادرة على الدفاع عن نفسها ، فإن حجم مخ الأنثى أيضاً صغير : "فى المملكة الحيوانية ، الإنسان لدية أكبر مخ بالنسبة لحجمه ، وفى المملكة البشرية ، يعتبر مخ الذكر أكبر من حيث الحجم من مخ الأنثى ... كما أن الإنسان لديه خطوط اتصال بين عظام الجمجمة أكثر من تلك الموجودة فى عظم الجماجم لدى الحيوانات الأخرى ، وتكثر فى الرجال عن النساء ، لنفس السبب : حيث إن هذه المنطقة ، وبخاصة المخ الأكبر، تتنفس بطريقة أسهل إن جسد الأنثى ، مثل جسد الطفل ، غير كامل ، ومثل جسد الرجل العقيم ، فهو لا ينتج حيوانات منوية . وهن بالطبيعة ، يظل جسد الأنثى مدة أطول فى الحمل وذلك بسبب حرارته المنخفضة ، ولكنه يهزم بطريقة أسرع وذلك "لأن أى شىء صغير حجماً ، سواء كان عملاً من صنع الإنسان أو كائناً طبيعياً ينتهى بطريقة أسرع " . وينشأ كل ذلك من افتراض واحد . "أن الإناث بالطبيعة أكثر ضعفاً وبرودة (من الذكور) ، ويجب أن تعتبر طبيعتهن ناقصة بالخلقة" .

وعلى هذا نصل إلى الأساس الأقصى لعيوب الأنثى . الطبيعة المؤنثة نفسها . إن الأنثى ناقصة . تدل صفاتها على بعض العيوب . وبما أن أرسطو يقارن ويانتظام الحيوانات من حيث الحجم ، فربما يفكر المرء أن الأنثى قد حظيت على الأقل بامتلاكها لثديين أكبر حجماً من الذكر . ولكن لا ، فجأة يختار أرسطو معياراً مختلفاً : التماسك والمتانة للنسجة . فى مقارنة مع صدر الذكر ، يعد صدر الأنثى عبارة عن بروزات إسفنجية ؛ وهو دائماً لين ، ويمكن أن يمتلى بالبن ويفرغ لبنه بسرعة . وبينما يتميز لحم الذكر بأنه أكثر صلابة ؛ فإن لحم الأنثى مسامى ورطب . ونتيجة لذلك فحتى صدر الأنثى يعد علامة على عدم الكفاءة الأنثوية . تظهر المرأة ، المولودة أنثى بسبب بعض العجز فى والدها الذكر، الشكل الخاص بها من هذا العجز ، ألا وهو طبخ أو تجهيز المنى فى وسط معالج بطريقة خاصة (الدم فى المخلوقات ذات الدم أو فى وسط مماثل بالنسبة للحيوانات اللا أدمية) وذلك بسبب برودة طبيعتها" .

وينتج من المقارنة مع الذكر ملمحين عن جسد الأنثى : ليس فقط التكافؤ فى التنوع ولكن أيضاً النقص ، والفشل فى التماثل مع نموذج أعلى . وربما يريد أرسطو

أن يقول إن جسد الأنثى يختلف عن جسد الذكر تماماً مثلما تختلف كلمة أقل عن كلمة أكثر ... ولا يجوز الإقلال من شأن أهمية هذا المقياس الكمي للمساواة الجنسية . وبالنسبة لأرسطو فإن الاختلاف بين ما هو أقل وما هو أكبر يعد شيئاً محدداً ، كالفرق الفاصل بين طائرين أو سمكتين ، بين هدهد ونسر ، أو بين سمك المنوه وسمك القاروس . في كلام آخر ، إنه الفرق أو الاختلاف بين الحيوانات من نفس الجينوس . وهناك شيء آخر ، وهو نوع مميز من الاختلاف في البيولوجيا : ألا وهو قياس التماثل أو التناظر الوظيفي . يوجد تناظر بين الطيور والأسماك إلى الحد بأن الوظائف الطبيعية مثل التنفس ، والاختلافات ، والحركة ، وما شابه تُعَلَى من شأن الأعضاء المميزة ، ولكنها أيضاً محل مقارنة . يتساوى فم السمكة مع منقار الطائر ؛ وتتساوى زعانف السمكة مع أجنحة الطائر . وكل جينوس له تشريحه الخاص ، ولكن يتجدد هذا التشريح بطريقة معينة مع الوظائف الشائعة لكل الحيوانات . يوجد الاختلاف الكمي في كل جينوس ، لكن يميز التناظر كل جينوس عن آخر فيما يتعلق بالشكل^(١١) .

ويعد الاختلاف الجنسي إشكالية في هذا السياق كما هو في "الميتافيزيقا" . إذا اعتبر التكاثر وظيفة طبيعية معروفة لكل الكائنات الحية ، فربما يتوقع المرء أن يتوافق عدد الأنواع مع عدد من التشريحات المميزة ، ولكن أيضاً المتناظرة وظيفياً . ألا يعد القضيب والخصيتان المناظرين لعنق الرحم والرحم متباينان - نعم ولكنهما يعدان تجسيدات متكافئة لوظيفة متطابقة ؟ عندما ناقش أرسطو الجهاز التناسلي ، تقريباً أُجبر بأن يخلص إلى أن الذكر والأنثى مختلفان من حيث الشكل ، ولذلك يجب أن يُعتبر جنسين مستقلين . ولكن بما أن الجينوس قد تم تعريفه من خلال التكاثر لشكل ، فإن مثل هذه النتيجة تعد غير مقبولة . ومع ذلك استطاع أرسطو ، بالرغم من أنه لم يصرح مطلقاً بهذا الشكل، أن يصل إلى حل له ، وذلك بواسطة التصميم على أن الأزواج الجنسية ما هي إلا اختلاف كمي أكثر منه شكلي ، موضوع ما هو أكبر وما هو أقل . فهو يصور أجساد الذكور والإناث وكأنها متنوعات كمية لشكل واحد ، الـ eidos الذي يتكاثر تلقائياً في الـ genos .

وهنّ الجسد البارد

يتطابق اختزال الازواجية الجنسية ، والذي يصبح اختلافاً كمياً مع منطق النظام الأرسطى . ويحتفظ بوحدة الجينوس باعتباره صفة تكاثرية . يوجد جنسان ولكن فى شكل واحد غير منقسم (atomos) . وهذا الاختزال إلى واحد لا يتحقق ببساطة بربط تسلسل من المقولات الوصفية : الأنثى صغيرة الحجم ، وضعيفة ، وهشة ، وأسنانها أقل عدداً ، وكذلك عدد خطوط الاتصال الجمجمية ، وصوتها أضعف ، وهكذا . وتعد هذه الصفات المميزة ، والتي لوحظت عن كثب بواسطة العالم الطبيعى ، مجرد ظواهر مصاحبة للطبيعة المشوهة . لماذا تعد أجساد النساء صغيرة وضعيفة ؟ لأنها تفتقر إلى الحرارة الحيوية ، والتي تضعف البناء الغذائى ، أو "الطبخ" ، كما يطلق عليها أرسطو . ويفسر نفس النقص فيض الدم الحيضى . فى كائن أضعف ، سيكون هناك حتماً بقايا أكبر من دم أقل طبخاً . وإنما هذه البقايا التي تفيض من جسد الأنثى مرة كل شهر .

يعد الحيض علامة أخرى على برودة جسد الأنثى . وذلك لأنه إسهام الأنثى فى عملية الإخصاب ومن ثمّ فى التكاثر ، ومع ذلك ، فهو يعد أهم العلامات على الإطلاق . يناظر الحيض المنى ، ولكنه منى غير مكتمل لأنه لم ينضج . يُنتج المنى بواسطة طبخ دم الذكر ، حيث يعد الدم شكل الوسط الغذائى الأقصى لأنسجة الكائن . ويفضل درجة حرارته الحيوية ، يستطيع الذكر أن يحول الدم إلى منى . وعلى النقيض ، تتسم الأنثى بنقص فى الطاقة الكافية ، adynamia ، لتُحدث ذلك التحول .

يُظهر التعارض بين المنى والحيض الاختلاف غير المختزل بين الذكر والأنثى . ومع ذلك فكلاهما متناظران : المنى بالنسبة للذكر هو الحيض بالنسبة للأنثى . فكلاهما يعتبر النتيجة لطبخ الدم ، ولكن الذكر يستطيع أن يصل بهذا الطبخ حتى الاكتمال بينما لا تستطيع الأنثى . تختلف المادتان فقط كمنتجاتين لمرحلتين متميزتين فى عملية واحدة . ويمكن أن يُرى الدليل على ذلك فى بقايا الدم الموجودة فى المنى غير كامل النضج . وهذه النظرية الخاصة بإنتاج المنى لا تخص أرسطو . ولكنه استعارها من ديوجينيس من أبولونيا Diogenes of Apollonia نون أن يذكر المصدر . وتظهر

فأندتها ؛ فقد سمحت لأرسطو بتقديم اختلاف جودة على أنه اختلاف كمي . ولكنها أيضاً تَبَّتْ وظيفة أخرى في النظرية كي تصبح عنصراً محورياً في النظام الأرسطي : في عملية تحول الدم إلى منى يحدث تحول ميتافيزيقي . يُحدث الطبخ السريع المتأثر بالحركة التي تسبق الإيلاج مباشرة انفصلاً تاماً بين البقايا الدموية ومشتقاتها . ونتيجة لذلك، يحتوى المنى على روح وشكل وعنصر حركة . وكمبادئ توالد ، ربما يقترح المرء بطريقة منطقية الذكر والأنثى ، الذكر باحتوائه على العنصر التوليدي والحركي ، والأنثى باحتوائها على العنصر المادي . ويعتبر كل عمل أرسطو على الوراثة توضيحي لهذا الانقسام ، والذي تصدُر بداية كتابه "في توالد الحيوانات" . ولم يعتمد هذا الاهتمام بالعنصر "الوراثي الأولي" على البديهيات التي يركز عليها بقدر ما اعتمد على الشكل الذي اتخذه الجدل . فلنعر بعض الاهتمام للجملة المقتطفة . يقال إن التوالد ، يركز على عنصرين . يمتلك الذكر العنصر التوليدي والحركي / الموتور ، والأنثى العنصر "المادي" ، لقد نجح أرسطو في حيلته : في عملية التوليد لا يوجد سوى مُنسل واحد ، arche geneleos الأب . بالرغم من أن أرسطو قد صرح بأن هناك عنصرين، إلا أنه لم يهتم إلا بواحد فقط : وهو الذكر ، أما الأنثى فهي فقط لكي توفر المادة ، أى دم الحيض . تقدم الأمومة الدعم الغذائي والمادي لعملية تعتمد بالضرورة على الذكر .

إن الأب هو المُنسلِ وذلك لأنه يمتلك المنى ، وهو ذو قوة ثلاثية (dynamis) : عنصر الروح (tes psuches arche) . ويحتوى المنى على الروح الحساسة ، والتي هي الحساسة الأساسية للحيوان ، "الجوهر الأول للذكر" . يكتمل التوالد بواسطة الذكر ، لأنه هو "الذي يقدم الروح الحساسة ، إما مباشرة أو عن طريق المنى" . ولأن المنى جيد الطهي ، فهو بالطبيعة ساخن وغازي ، ومن ثم فهو قادر على حمل العنصر النفسى . وعلى هذا فالأب ينقل الروح إلى الجنين . ويحتوى المنى أيضاً على "الحركة" ، وهي حركة ليست ببساطة مادية ولكنها بيولوجية . يحتوى المنى على الحركة التي طُبعت عليه بواسطة المنسل ، وذلك ببساطة لأنه أى المنى هو بقايا الدم ، وطبيعياً أن يغذى الدم الجسد . يرث المنى قوة الدم كي يجعل الجسد ينمو ويمتد هذا التأثير إلى الجنين : "وبما أن المنى بقايا ، وبما أنه يمد بالحركة الحيوية المطابقة لتلك التي ينمو

بها الجسد من خلال تغذية (الدم) توزع عبر مداها ، فعندما يخترق الرحم فإنه يتجلط ويحرك بقايا الأنثى بأن يوصل لها (أى لبقايا الأنثى) الحركة الحيوية. وعلى هذا يرتبط تطور الجنين بتطور الأب . لا يعد المنى ببساطة وسيلة لنقل الحياة أو ناقل لقوة فسيولوجية ؛ فهو يمتلك عنصر الشكل . ولذلك يشبه الأطفال آباءهم .

إن الشكل ، أو اللامتغيرية / الثابتية الخاصة بال eidos ، لازمة للتوالد ، ولا تعتبر حركة المنى مجرد دافع أعمى يطبق على المادة . فهو يخلد نفسه فى الجنين بإنتاج شكل : تسكن حركة الطبيعة فى المنتج نفسه [الجنين] وتخرج من طبيعة أخرى ، والتي تحتوى على الشكل النشط من خلال ذاتها . تنبعث قوة النمو من الأب ، والذي هو بالفعل ما سوف تصبح عليه المادة : فمن هذه المادة سينمو شيئاً يشبه مُنسلّة . كيف يعمل الإخصاب ؟ "عندما تُطهى البقايا المنوية الحيضية جيداً ، سوف تُسبب الحركة التي تأتي من الذكر فى وضعها ، أى البقايا فى الشكل الملائم" . فى صنع الأشياء من عمل الإنسان ، يعتبر الحرفى وسيطاً وهو ، وعن طريق نقل الحركة إلى المادة الذى يبعث بهيئة أو بشكل معين (morphe , eidos) . وبالمثل فى عملية التناسل ، يمد الذكر بالشكل ويعنصر الحركة . "يلعب المنى نور الفنان ، وذلك لأن فى حوزته الشكل المأمول" . فمن خلال النقل ، والاستمرارية ، والمجانسة : يُنسل الرجل رجلاً مثله . ويختلف سقراط وكالياس Callias عن مُنسلهما فيما يتعلق بالمادة ، والتي لا تعد نفس الشيء ، ولكنهما يتطابقان فيما يخص الشكل ، وذلك لأن الشكل لا ينقسم . المُنسل والنسل لهما أشكال مادية مختلفة ولكن نفس الشكل "المحدد" .

يجسد الأب وينقل النموذج إلى السلالة ، الشكل المتفرد والذي يُنقل من خلال الجينوس . وفى قوة خلاقة نشطة ، يتخذ الطفل صورة الأب . ويعمل على جسد الأم ، والذي يعد مكاناً مادياً ، نوعاً من الورش . وهو أيضاً (أى جسد الأم) مادة خاملة غير فعالة : "والشيء الوحيد الذى يفتقره هو عنصر الروح" . فهو غير قادر على الحركة ويعد سلبياً سلبية مطلقة : "إن الأنثى ، كائنتى ، تعد عنصراً سلبياً" . وتتخلص حالتها فى كونها الآخذة ، المستقبلية للشكل الذكورى . لا يحتوى الحيض على روح psyche ، أو حركة kinesis أو شكل eidos . فهو (أى الحيض) يعد منتجاً لـ adunamia

أى لعدم الكفاية فى الحرارة اللازمة للطبخ ، ولذلك يفتقر إلى pneuma ، أى الهواء الساخن الذى يهب الحياة . إنه مادة خام ، المادة البدائية ، prote hule ، اللازمة للعملية التوليدية: "تعد الأنثى، كأنتى عنصراً سلبياً ، والذكر ، كذكر ، عنصراً نشطاً . فمنه ينبعث عنصر الحركة . ولذلك ، إذا أخذنا كل مصطلح حتى أقصى ما يقدمه من معنى، الأول كعامل ومحرك ، والآخر كمادة وشىء تُبث فيه الحركة ، فإن المنتج الوحيد يُصنع من ذلك المصدر كما يصنع النجار السرير من الخشب ، أو كشمع شكّل من شمع ذائب ومن قالب" . وتظهر هذه التناظرات الحرفية بوضوح الدور الذى نسبه أرسطو لدم المرأة عند التكاثر .

المادة والجسد

"يمد الذكر بالشكل وعنصر الحركة ، والأنثى بالجسد والمادة". يربط هذا الاقتراح منذ بداية كتاب "فى توالد الحيوانات" بين الجسد والمادة بنفس الطريقة كما هو الحال فى الميتافيزيقا . وبالتحديد أهمية الوجود الحقيقى للجسد فى البقايا الدموية للإناث ، وهو حضور ذكّره أرسطو عدة مرات . يؤكد بأن "أجزاء الجنين موجودة بطريقة كاملة فى المادة" . بالإضافة ، : إلى أن المكون الأنثوى هو أيضاً بقايا تحتوى على كل الأعضاء بطريقة كاملة وليست فعلية . من بين الأجزاء التى تكمن هى تلك الأجزاء التى تميز الأنثى عن الذكر". هنا نواجه صعوبة فى فهم الفكرة الأرسطية عن الجسد ، أو soma. يبدو مستحيل أن نتصور أو نقدم مفهوماً عن الجسد بعيداً عن شكله، بعيداً عن إدراك لتمييزه التشريحي . لقد غاير أرسطو الجسد والمادة مع eidos . إن أجزاء جسد جنين المستقبل ، بما فيه الأجزاء الجنسية ، كامنة فى البقايا من جسد الأم ، ولذلك يصبح التطور المستمر ممكناً . وبما أن التطور قد حدث ، فيجب أن يكون التطور ممكناً . ينمو حيوان ليس بإضافة أجزاء جديدة إلى تلك التى كانت بالفعل موجودة ، ولكن عن طريق تطوير الإمكانيات الموجودة بالفعل فى جسد الأنثى . "ما هو كامن لا يمكن أن يحقق وجوداً دون طاقة حركية كافية ، مثلما هو الحال مع النجار ، فهو لا يستطيع أن يصنع صندوقاً من أى شىء سوى الخشب ، كما أنه لا يمكن أن يصنع

صندوقٌ دون نجار". لا يخبرنا هذا التأكيد بأن البقايا الأثوية تحتوى على أجزاء من شباب المستقبل بأى شيء عن طبيعة هذه الأجزاء ، إنما يخبرنا فقط أن هذه البقايا يمكن لها أن تتطور لتصبح كائنًا حياً .

"تعتبر البقايا الأثوية الكامنة ما سوف يصبح عليه الحيوان بالطبيعة ، وذلك لأن كل الأعضاء تكون فى حالة كمون وليست فى شكلها الفعلى ، يُشكّل كل جزء من هذه الأجزاء ، وأيضاً عندما يفعل فاعل على مفعول به، واحد نشط والآخر سلبي . وعلى هذا فالأنثى تمد بالمادة ، والذكر يمد بعنصر الحركة". إن هذه القطعة بالذات لواضحة: يحتوى الدم الحيضى على أجزاء جسد الجنين، ولكنه يعد مجرد مادة .

مغزى التماثل

وضع أرسطو الروح ، والشكل ، والحركة فى مقابل الجسد ، والمادة ، والسلبية . تؤدي مشكلة النوع - أى كيف تفسر الاختلاف الجنسى كمتنوع كمي مُعطى تعريف الجينوس فيما يتعلق بالتكاثر والهوية الشكلية - إلى سلسلة من الازدواجية التي يوصف فيها دائماً المؤنث بالسلبية ، أو التشويه ، أو النقص .

عند هزيود ، وسيمونيدس ، وأفلاطون وجدنا مفهوماً أساطيرياً للجينوس كسلف مستقل ، أحادي الجنسانية ، ولاحظنا لدى أرسطو اختزالاً ميثاقيريقياً للمفهوم . ولكن هناك هيكل آخر للفكر القديم فيما يخص النساء والذي يستحق الاهتمام : ألا وهو الخاص بالأطباء ، والذين حاولوا مصالحة بعض المعرفة الإيجابية مع الحاجة لمبدأ مزدوج للتوالد . لم تعد الأجناس مكتفية ذاتياً . وكذلك لم يُخْتَزَل المؤنث إلى الذكر . وإنما ، يعد الذكر والأنثى تصنيفات متماثلة .

وفقاً للأطباء من مدرسة كينديوس ، تنتج النساء سائلاً منويًا مناظرًا للمنى الذكرى . وهذا السائل هو عبارة عن نوع من الخلاصة المركزة لكل الخلط أو العصارات الجسدية . وتُقَرَّر عن طريق عنق الرحم تحت نفس الظروف التي تؤدي إلى الإيلاج لدى الذكر : "عند النساء ، عندما تُحك الأعضاء الجنسية أثناء الجماع ،

يوضع الرحم فى حالة حركة ، وينقبض الرحم فى رعشة تسبب السعادة والحرارة لباقى الجسد . تقذف المرأة أيضاً من كل جسدها ، وأحياناً فى الرحم (والذى يصبح رطباً) ، وأحياناً خارج الرحم (إذا كانت فتحة الرحم أكبر مما يجب أن تكون عليه) وعلى هذا فإن الجسد الأنثوى يسهم بطريقة نشطة فى النسل ؛ ويكون الإخصاب هو النتيجة لعملية مزج ميكانيكية . ويتحدد جنس الجنين بواسطة القوة النسبية لكلا الإسهامين : "أحياناً يكون الإفراز الأنثوى أقوى ، وأحياناً يكون الذكر . يوجد لدى الرجل كل من البذور الذكورية والأنثوية، وكذلك المرأة . ويجب أن ينشأ الجنين من البذور الأقوى" . يختلف الذكر والأنثى فى القوة ، ويكون هذا الاختلاف كميّاً أو باستخدام الاصطلاحات الأرسطية. "مادة من الأقوى والأقل" . ويمتلك كلا الجنسين مادة منوية "خثوية" تحتوى على مكونات قوية وضعيفة . وتختلف نسبة الذكر - القوى للمؤنث - الضعيف فى كل إيلاجة / قذف ، ويتحدد جنس الطفل بهذا المتغير التكويني . أما آلية العمل فهى كالتالى : إذا خرجت البذور القوية من كلا الشريكين ، (فالجنين) يصبح ذكراً ، وإذا خرجت البذور الضعيفة كان (الجنين) أنثى . لا يعتبر العامل الحاسم هو القوة المتأصلة فى البذور المذكرة وإنما فى الكمية (plethos) . "إذا كانت البذور الضعيفة أكثر من الأقوى ، فإن الأخيرة ، التى يُتحكم فيها وتمتزج معها الأضعف ، سوف تتحول إلى بذور أنثوية ؛ وإذا كانت البذور القوية أكثر من الضعيفة ، يتم السيطرة على الأضعف ويتحول إلى بذر ذكورى" .

ويتميز هذا النموذج بتمائل الذكر والأنثى . فكلا الوالدين مُنسلان ، وإنها لسيادة كمية ، كلما زاد حجم مادة من نوع من البذور فى تعارض مع الآخر ، كانت هى المسئولة عن تحديد نوع جنس الطفل . فى كلام آخر ، يضرب النموذج حلاً وسطاً بين الإقرار بأفضلية الذكر (من حيث قوة المنى) وقبول مساواة مُحججة للجنسين فى تحديد النوع . وأساساً تعد الصدفة هى العامل المحدد . أى نوع من البذور هو الذى عادة يكون أكثر وفرة ؟ ربما يفوز المنى الأضعف ، إذا كان حجم مادته أكبر من حجم مادة الأقوى - إذا كانت له الأغلبية . إن استخدام المصطلح السياسى فى هذا الصدد يزيد الأمر وضوحاً ولو بقدر ضئيل حيث إن كلمة plethos فى ساحة السياسات الديمقراطية تعنى حرفياً الأغلبية .

احتمالية النوع

من أكثر الكلمات إثارة في هذا النص ، هو الفعل التي يعبر عن السيطرة :
kratein . تعنى الكلمة "أن تسود" بمعنى أن فكرة تتسيد على الأخرى فى مناظرة
سياسية . وتعنى كلمة kratos قوة تكتسب من خلال صراع ، وغالباً ما تكون مرادفاً
لكلمة نصر . فى سياقات أكثر ارتباطاً لموضوع التحديد الجنسى ، وبالتحديد فى نص
"الغذاري المتضرعات" لأسخيلوس Aeschylus' The Suppliant Maidens تشير kratos
إلى النصر الذى أملته بنات دانوس Danaus الخمسون كى يفزن على جيش مكون من
خمسين من أولاد عمومتهم ، والذين كانوا يتتبعون النساء بغرض إجبارهن على
الزواج منهم : "يا إلهنا زيوس ، لعلك تعفينا من زواج سيئ وزوج سيئ" ، كما أعفيت
أيو Io من المرض ، وحفظتها يدك الشافية فعوفيت ، وعلك بالمثل تعطينا نحن النساء
القوة .

فى "الغذاري المتضرعات" ، حيث تنقسم أسرة من ناحية خطوط النوع ، والكلمة
المستخدمة لتعبر عن النصر المأمول هى نفس الكلمة المستخدمة فى الأدب الطبى لتعبر
عن سيادة جنس على الآخر . كما أنها أيضاً الكلمة المستخدمة لتعبر عن سلطة
القانون : "إذا لم يقم المتوفى بتحويل ملكية ممتلكاته إلى أحد ، وكان له بنات ، فإن
ميراثه سوف يتغير . فالتالى من القربى هم الإخوة الذكور من نفس الدم ، وإذا كان
هؤلاء الإخوة لهم أبناء ، يرث هؤلاء الأبناء نصيب والدهم . فى حالة عدم وجود إخوة
أو أبناء إخوة (يوجد فجوة فى النص) ، فيرث أولادهم أنصبتهم وفقاً لنفس القواعد .
وتعطى الأولوية (Kratein) للذكور وأبناء الذكور ، حتى وإذا كانوا بعيدين بالميلاد . وإذا
لم يكن هناك أقارب من ناحية الأب حتى أطفال أولاد العمومة ، يرث الوالدان من ناحية
الأم وفقاً لنفس القواعد . وإذا لم يكن هناك أى أقارب من هذه الدرجة على الجانبين ،
فأقرب قريب من ناحية الأب يرث (Kurios einai)" .

يهتم النص بالميراث ab intestato . يصف القانون ما تؤول إليه الأملاك والبنات
فى غياب ورثة ذكور مباشرين . تتأسس الأولويات حتى الدرجة القانونية الخامسة فى

كل من الأسلاف من ناحية الأب و الأسلاف من ناحية الأم للمتوفى . والمعيار هو نفس المعيار فى كل الحالات : يسبق الذكر الأنثى . فالذكورة تزن أكثر من القرابة : فشقيق المتوفى لا يعد أقرب من الشقيقة ، ولكن الشقيق له الأولوية . بالإضافة إلى ذلك ، فالأحفاد من ناحية الأب يأتون قبل الأحفاد من ناحية الأم : فابنة ابن عم ذكر للمتوفى تسبق أخ نصف شقيق من ناحية الأم أو خال . وإذا لم يكن هناك أى وريث ممكن داخل دائرة القربى المذكورة ، فيمكن لأشخاص من ناحية الأب فقط أن يرثوا . فيما بعد أبناء أولاد العمومة ، فإن عائلة الأم لا تستطيع أن تمتد بوريث .

يشير الفعل Kratein فى هذا السياق إلى سيطرة جنس على الجنس الآخر . ولكن هذا ليس المعنى الوحيد فى لغة القانون . ولكنها تشير أيضاً ، وعلى سبيل المثال ، إلى التأكيد على ملكية ميراث بواسطة وريث ممكن . ومع ذلك ، فهى جديرة بالملاحظة ، لأن استخدام هذه الكلمة فى علاقة بالنوع يشبه إلى حد بعيد ثلاث مفردات متغايرة الخواص : ألا وهى الطب والتراجيديا والقانون .

فى كل موقف من المواقف التى وصفت - الخلاف بين بنات دانوس Danaids وبين أبناء عمهم الجبتوس Aigyptos ، أولوية الميراث ، والتجديد البيولوجى للجنس - ما هو متضمن لا يعد ببساطة اختلافاً ، ولكن أيضاً صراعاً بين الذكر والأنثى . هناك جائزة فى خطر ، معركة يجب أن ينتصر فيها ، ميزة يجب أن تُجنى .

تفترض kratein مسبقاً موقفاً صراعياً أو تنافسياً شاطراً للجنسين . وتدل الكلمة على نهاية للصراع ، ولكنها نهاية تتطلب اختياراً خطيراً . لا يوجد مجال للتصالح : جنس يفوز ، والآخر يخسر . واحد يسيطر (kratein) ، والآخر يُسيطر عليه (krateisthai) . وعلى أى حال ، تتوقف الخصومة على وجود خصمين من مكانة تصلح للمقارنة وكذلك على الفرصة المتساوية للفوز . من أجل أن يصبح النصر ممكناً أو ضرورياً ، لواحد من الاثنين أن يُعلن ، كما هو الحال فى قانون الميراث ، بأنه المنتصر ، يجب أن يُعترف بكرامة الآخر .

صدف التبرير

بالعودة إلى نظرية أرسطو ، ربما نحزر أنه كان مُلزماً بعدم استخدام الفعل *kratein* . لدى أرسطو لا يوجد منافسة بين الجنسين في لحظة الإخصاب ، لأن النتيجة محسومة مسبقاً . يأتى الشكل والروح من الأب من خلال الحركة المنقولة للمنى ؛ فالذكر هو العنصر الأوحد للتوالد ، *the arche tes geneeseos* . لا تعد الأم مُنسلة ؛ فهي تمد بمجرد المادة غير الحية والتي يُصنع منها الجنين : الدورة الشهرية الدموية الكثيفة . وعلى هذا ، فهي لا تستطيع أن تنقل أى شكل خاص بها ربما ينافس الخط الأبوى *eidos* . فكيف يفسر ، عندئذ ، أرسطو ميلاد الإناث ؟ والإجابة بسيطة : الأنثى هي منتج لاتحاد ينقصه الدينامية الذكورية *dynamis* ، وذلك بسبب الشباب ، أو كبر العمر ، أو ما شابه ذلك من أسباب . بالافتقار إلى القوة الخلاقة ، والطاقة المبدعة ، ينتج الأب شكلاً معيباً ، غير كامل ، وهو شكل لا يعتبر صورة حية من الأب كدلالة على وهنه وضعف قواه . إن جسد الابنة مغلوط الشكل *anaperia* صغير وضعيف ، وذلك لأن أباهما تراخى أثناء الجماع . فى مثل هذا النموذج تعد الأنثى مجرد تحول من الذكر . رسم أرسطو النتيجة القصوى : إن الذرية التى لا تشبه والدها هي بالفعل ، وفى مناحٍ معينة ، وحشاً (*teras*) ، وذلك لأن الطبيعة إلى حد ما هجرت النموذج الجنسى الأمثل . يعد ميلاد أنثى بدلاً من ذكر هو أول انحراف عن النموذج الأول . فالْمؤنث هو النسخة المعيبة للـ *eidos* التى تتكاثر ذاتياً من خلال الجينوس . يتناغم كل من علم التصنيف العملى والوراثة بطريقة تامة .

وما يثير الدهشة ، أن الفعل *kratein* لا يوجد فى تفسير أرسطو للتحديد النوعى للجنس . تعد فكرة اختبار القوة من خلال منافسة التى يجب فيها أن يُسيطر واحد على الآخر ، خاصية محورية فى علم الوراثة الخاص به . وتظهر فى نقطة حساسة للغاية ، عندما يفسر الفيلسوف مادة التشابه . كيف يشبه الطفل أمه أو أحداً من أجداد أمه ؟ لم يعد نموذج التحلل ملائماً . يمكن إدراك ميلاد أنثى بأنه ناتج عن فشل فى نقل شكل الأب . ولكن لماذا يشبه وجه الابنة وجه والدتها ؟ - وهذا شىء يُرى كثيراً ، وفقاً لأرسطو . ومثل هذه الظاهرة تقترح بأن للنساء شكلاً خاصاً بهن .

إذا كان هناك تشابه مورفولوجي أو تشكلي بين أم وأبنائها ، عندئذ يمكن أن يكون هناك نقل من جانب الأم ، وحقاً فالوراثة الأمومية ربما أحياناً تفوق الوراثة الأبوية : "عندما تطبخ البقايا المنوية للحيض بطريقة ملائمة، تنتقل الحركة إليها بواسطة الذكر ، وسوف يتسبب ذلك في أن تأخذ شكله ... وعليه ، فإذا سادت الحركة (kratein) ، سوف تكون النتيجة ذكراً وليس أنثى ، وسوف تشبه الذرية المنسل وليس الأم ، ولكن إذا لم تُسد ، فسوف يظهر افتقار القوة، الذي افتقره الأب، في النسل أيضاً".

السيطرة العشوائية ، أي نتيجة المنافسة بين منسلين واحد منهما يجب أن يفوز على الآخر ، كل هذه العوامل تعد ضرورية لتحديد الصفات الفردية ، وهو موضوع تناوله أرسطو في الجزء الرابع من كتابه "توالد الحيوانات". ما دام سؤال التكاثر قد اشتمل على استمرارية الشكل ، وعلى eidos يُدرك من خلال السلالة ، فما يُنتج هو نسخة طبق الأصل للهوية : رجل يُنشئ رجلاً . ويعتبر التجانس كاملاً إلا عندما يُنشئ رجل امرأة (gyne) ، ولكن ذلك يعد مجرد صدفة . ولكن عندما تناول أرسطو مشكلة التأسل أو الرجعى^(*) وكذلك مشكلة الملامح الشائعة بين الأم والطفل ، كان يفكر في أفراد معينين ، ربما بشراً . ولذلك فقد وُجه ليعلم بأن "فيما يخص التوالد ، ما يُعد دائماً الأكثر أهمية هو الخاص ، الشخصية الفردية". وهذا كان آخر ما يمكن أن يتوقع من فيلسوف يفكر في النوع بوصفه الفرصة الوحيدة لخلود شكل ، أي eidos ، متجاوزاً موت أعضاء فرديين للجينوس . ومع ذلك فإن تفسير "تشابهات العائلات" يعد اختباراً مهماً لأي نظرية وراثية . ولقد تناولها أرسطو بتكييف نظرية مع معطيات غياب أي فكرة عن الشكل الأموي ، لا تسمح بأي نوع من الشبه بين الأم والابن . وفجأة تصبح لغته مشابهة تماماً للغة الأطباء .

والآن ، وبما أن الأشياء تتغير بتحولها ليس لأي شيء ولكن لنقيضها ، فإن ذلك يثبت صحته فيما يخص التوالد ، وما لم يتم السيطرة عليه (Kratoumenon) يجب أن

(*) التأسل أو الرجعى : عودة إلى صفات الأسلاف التي ابتعدت عنها الأنسال السابقة. (الترجمة)

يتغير ويتحول إلى نقيضه ، وفقاً للافتقار فى الفعالية الخاصة بالعامل المولد والمحرك
والذى كان يجب أن يسيطر . فإذا كانت هذه القوة التى بها يكون العامل ذكراً ،
فالمولود يكون أنثى ؛ إذا كانت القوة التى يخرج منها كوريسكوس Coriscos
أو سقراط ، فالطفل هناك لا يشبه الأب ولكن الأم . وذلك لأن المصطلح العام لأم هو
النقيض للأب ، أى أم معينة هى على النقيض لأب معين . وهنا تُدرك إمكانية أن تكون
الأم مُنسلة (gennosa) . لكن التشابه بين الأم والطفل لا يعد سوى مجرد تشوه للشبه
بين الأب والطفل . وفى حقيقة الأمر يجمع أرسطو تصوره الأحادى للتوالد مع تنازل
حتمى للتماثل . ولكن هذا التنازل له حدوده ويهدد بالتقليل من شأن النظام ككل ،
وذلك لأن اقتحام الآخر الأنثوى ، وكذلك هذا الإظهار من المقاومة الأمومية ، يحدث فى
ميلاد لطفل من بين اثنين .

منح أرسطو إمكانية أن تكون الأم مُنسلة عندما استخدم كلمة امرأة لتكون الفاعل
لفعل gennan أى تنشأ ، وهو استخدام يعد متغيراً بالنسبة لاستخدامه العادى
للکلمة . تشير عادة كلمة gennan إلى الدور الذكورى فى عملية التكاثر، إلى نقل
الشكل والحياة ، الروح والحركة ، كنقيض للوظيفة المادية التى فُرضت على الجسد
الأنثوى .

إن كلمة Gennan تعنى حرفياً ساحة الهيمنة التى تقتصر على الأب فقط . ولذلك
فالقرار بأن يمتد معنى الكلمة ليسمح للأم بأن تنشأ ليس بلا مغزى أو أهمية .
ويستسلم أرسطو للحاجة بأن يُدرك المؤنث فى معنى إيجابى . يمكن أن تفوز الأنثى فى
المنافسة للتحديد النوعى للجنس حيث إنها أيضاً يمكن أن تُنشئ ، مثلها مثل الذكر .
تتوقف فرصة السيطرة Kratein على القدرة على الإنسال gennan وعلى ذلك ، يوجد
منسلان وجنسان . ويتعجب المرء : لماذا كان ضروريا النيل من قيمة النظريات
الأبوقراطية بمثل هذه الضراوة فقط للوصول إلى مركز أو نقطة مشابهة ؟!

لقد تشكلت نظرية أرسطو على متطلبين متناقضين : أن تمثل التوالد كنقل أوحده
للهوية ، وأن تفسر ظاهراً التشابه التى لا تقبل الجدل .

مماثلة يتعدّر تبريرها

جادل الأطباء القدامى بأن المنى الذى تفرزه الأنثى يكتف تركيز المنى الذكورى ، وبأن الرحم هو المعادل لعضو الذكورة ، وأن المبيضين هما المعادلان للخصيتين . يعد هذا التماثل مزبوج القطبين معادلاً لمطابقة الأنثى بالذكر . هل حقيقة يعد هذا التماثل أقل بصيرة وجدية فى نتائجه لفهم النساء من النظرية الفلسفية التى قاومته ؟ هل تضمن حكماً أقل قسوة من فلسفة أفلاطون السياسية ؟

الإجابة عن كلا السؤالين ، أعتقد ، هى نعم ، وذلك لأن النظرية الاختزالية التى وضعها أفلاطون فى "الجمهورية" كانت رؤية لمجتمع شمولى . وتخدم جدارة النساء غير المحددة بتقديم تعريف لوظيفتهن التابعة فى المدينة الفاضلة . ونظراً لأن أفلاطون كان ينظر باحتقار إلى المواهب الأنثوية التقليدية مثل النسج والطهى ، إلا أنه امتدح الفضائل الحربية التى تتحلى بها الحارسات والتى تعد صفاتهن السلوكية فيها شبيهة بتلك الخاصة بإناث الكلاب . تدين النساء بوجودهن الأوكلى على الأرض لجبن رجال بدائيين معينين ، وفقاً لدراسة أصل الإنسان وتطوره فى الـ *Timaeus* . كتجسيد للجبن ، لم يكن للنساء أى ميل للقتال والشجاعة ، أى بالفضائل أو الميزات الذكورية بالتعريف ، إلا بالتناظر الوظيفى أو بقياس التمثيل مع الحيوانات ، أى مع أدنى درجة من درجات القياس التصنيفى . ويسبب افتقارهن للجرأة بالطبيعة ، فالنساء اللائى أُخترن كحارسات يجب أن يتم تربيتهن منذ الطفولة المبكرة ، وأن يُدربن كما تُدرّب الحيوانات ، كى يعوضن عن عيوبهن المتأصلة . فبواسطة هذا التدريب ، يصبحن قادرات على أداء أشياء عظيمة ، ولكن دائماً ما تكون أقل تميزاً ، وأقل مجداً من أعمال الـ *andres* أى الرجال .

أينما كانت المعرفة والقوة موضوعاً للمناقشة ، أينما تحولت المناقشة إلى الفلسفة والذين كان دورهم أن يحكموا المدينة ، لم تُذكر النساء . تتطلب مدينتهم الفاضلة أن تؤخذ الأطفال من أمهاتهم وممرضاتهم ، وهن اللائى يعتبرن مسئولات عن سوء تعليم مواطنى المدينة المستقبلين . ولذلك قام أفلاطون بتعليم المدينة الاستخدام المناسب للمواطنات بالاستشهاد بما يعد ، لسوء الحظ ، شكاً غير متحضر ينم عن عدم احترام لما تعرف النساء تقليدياً كيف تفعله ، بدءاً من الحمل وحتى الأمومة .

يُظهر كل ما قاله أفلاطون أن النساء بالنسبة له لم يكن هدفاً في حد ذاته . والقواعد التي أرساها فيما يخص النساء لم تكن لصالحهن أو وفقاً لاهتماماتهن. عندما وصى بالتكامل الأقصى ، كما فعل في القوانين "Laws" أو أظهر قلقاً على كيفية حياة النساء (الوجبات الشائعة ، أماكن السكن ، العلاقات الزوجية) ، لم يضع في الاعتبار الاحتياجات والرغبات المفترضة لعضوات المجتمع من الإناث . فقد كان كل اهتمام أفلاطون مدنياً وجمعياً ، ودائماً ما ظهرت النساء كعوائق . فهن عوائق تركيبية والتي يجب أن تُطوّق ، فهنّ وزن ميت بلا فائدة ، والذي يجب أن يحوّل بطريقة أو بأخرى إلى ميزة . وبالنسبة له فإن النساء بميلهن إلى النيمة والسرية يُعتَبَرن بالطبيعة وجوداً مثيراً للاضطراب ، وتهديداً للمجانسة الاجتماعية .

تعد المجانسة أو التجانس الاجتماعي قيمة نفعية ، وعلى ذلك فيجب أن تراعى بالرغم من طبيعة النساء وبالرغم من الاختلاف البيولوجي بين الإنسال والولادة. عندما تجنب أفلاطون لغة الأسطورة والسياسة ، تنبأ جداله بأرسطو في كل تفصيلاته . إن الإنسال فعل تقني . ويعد الأب هو "عنصر التشابه" ، النموذج أو الشكل ، الذي يحكم كل الميلاد . بينما تمد الأم بالمادة والتي يتشكل من خلالها الجسد . والطفل هو المنتج النهائي ، الذرية "الميتافيزيقية" (Timaeus 50b) .

بلوتارخوس : من التماثل إلى التباين

كانت الإستراتيجية ، عندئذ ، هي أن تُنكَّر أحرية المرأة كي تؤكد على تباينها . في كتاباته في القرن الثاني للميلاد ، استخدم بلوتارخوس تبريراً مشابهاً كي يصل إلى مفهوم للزواج مؤسس على قراءة مركبة لفكرة الـ Koinonia ، أو الانقسام ، مع ذلك الخاص بخضوع المرأة لزوجها . ويخبرنا بلوتارخوس في التكافل أو التعايش في الزواج ، يجب على الزوج والزوجة أن يتشاركا في نفس الأصدقاء ، ونفس المعارف ، ونفس الآلهة ونفس الممتلكات . لقد جمعت الطبيعة عناصر من الجسدين بطريقة كاملة

تماماً لدرجة لا يستطيع معها أحد أن يخبر أى أجزاء الطفل جاءت من أى من الوالدين . بالمثل ، يجب أن يمزج الزوج والزوجة ما جلبه كل منهما معه إلى الزواج من ممتلكات . يجب أن يتعلما أنه لاشيء يخص أحداً منهما كأفراد ، ولكن يخصهما معاً كزوجين . هذان الاثنان يصبحان حميمين جداً ، ومتجانسين للغاية ، ولا شيء يستطيع أن يميز الزوج من الزوجة ، ولكن على أساس هذه الحميمة تُبنى علاقة والتي يعد فيها الزوج الأقوى فى الاثنين . يقارن بلوتارخوس الزوج بالشمس ، بملك ، بسيد ، بفارس ، بكل الأفراد النشطاء نوى السيادة ، بينما تُقارن الزوجة بالقمر (أو بمرأة) ، ويتلمذ، بحصان. إذا كانت المرأة نشيطة ، إذا قامت بالمبادرة ، تُتهم على الفور بالإغواء ، وبالسحر والزيادة المعيبة جالبة العار . يجب أن تظل الزوجة راضية وسليبية ، يجب أن تتكيف بكل طريقة وفقاً لأسلوب زوجها . بعيداً عن كونه تركيباً أو تآليفاً تركيبياً ، ينزل التعايش أو التكافل الزوجى إلى مرتبة التخلّى والتنازل بواسطة الزوجة عن أى شيء ربما تدعى أنه يخصها : ألهة ، أصدقاء ، وظائف ، ملكية . ويعد ذلك مثالاً صارخاً فى حالة الملكية ، حيث تتضح ، بصورة جلية ، التأثيرات الكمية "لمزج" ملكيتين . تتحد الملكيتان فى ملكية واحدة غير قابلة للتقسيم ، ولكنها تؤول إلى الزوج ، حتى ولو كانت الزوجة هى المسهم الأكبر . هنا يفهم "المزج" بمعنى *Krasis* ، أو مزج الماء بالخمير : السائل الناتج سيظل اسمه خمراً ، حتى إذا زاد كم الماء عن كم الخمر . دائماً تحتل الزوجة المكانة الأدنى ، مثلما الماء أقل قيمة من الخمر .

وتشكل كونيوجاليا براسيبنا *Coniugalia praecepta* لـ بلوتارخوس واحدة من أكثر التفسيرات الشيقة لنظريات أفلاطون وأرسطو عن الاختلاف الجنسى .

فقط فى الأدب الطبى نستطيع أن نجد نظرية تُقرن بالملاحظات التجريبية والتي معها يمكن أن نستخلص نموذجاً أقل اختزالية عن الجسد والسلوك الأنثوى . وللتأكد ، لا يزال يوصف المؤنث بالضعف : يقل نصيب الأنثى من البنور من حيث القوة فى كل من الرجال والنساء . وتظهر الأنسجة الأنثوية ليونة أكبر ، وتفككاً ومسامية عن أنسجة الذكر ، وهى صفات تجعل الأنسجة سهلة الاختراق بواسطة السوائل والأبخرة . وتعد هذه الصفات عيوباً ، لأن نقص التماسك يشتمل على نقص أو فقر فى القوة العضلية .

والفكرة بأن المنى الأنثوي ينقصه الطاقة لا يعد سوى مجرد مؤشر من المؤشرات على دونية المؤنث . ولكن أن نقول بأن حيواناً منوياً يمتلك قدراً هزياً من الطاقة ، فإن هذا ينطوي رغم ذلك على الاعتراف به كحيوان منوي نشط وقادر على نقل الحياة ، وعلى هذا لا يعتبر هذا النقص في الطاقة عيباً جذرياً كالعجز المطلق الذي نسبه أرسطو للدم الحيضى ، أى الإسهام الوحيد للأم في التكاثر .

قليل من الأفكار والاهتمامات تميز الاتجاه الفلسفى للمؤنث : وهو اهتمام لتصنيف الاختلاف الجنسى فى علاقته بالنماذج الأخرى من الاختلاف ؛ وهو ميل لتقليص أو اختزال التناقض بين الذكر والأنثى بواسطة متنوع من الوسائل ، سواء بتحويل التناقض بين مصطلحين مستقلين ومتعادلين إلى تغير مجرد لواحد منهما ، أو بواسطة محايدة كل الصفات المميّزة (كتلك التى توجد بين حمل الطفل والإنسان) من خلال الادعاء أو الزعم بما يسمى الطبيعة الشائعة . ولا يمكن أن نركز على هذه النقطة بقوة . عندما شُمل المؤنث داخل محيط الذكر ، حيث سُمح للإناث بنفس الوظائف الاجتماعية ، ونفس المواقف ونفس المواهب كالذكور ، لم تكن النتيجة الاعتراف الحر بالمساواة ولكن كانت إنكاراً للأنثى باعتبارها "أدنى بطريقة واضحة بالنسبة للذكر ، حيث تتجلى عيوبها بطريقة واضحة عندما توضع فى خلفية مطابقة أو مماثلة جودة . تاريخياً ، خدمت المجانسة المفاهيمية للأجناس فقط بغرض تبرير التنازل أو التلطف تجاه واحد منهما والعمى التراتبى لقيمته . لم يخطئ هذا الفرع من الحركة النسوية والذى يصر على تخصيص أو تعيين المرأة والذى يبحث كى يضعه فى ممارسة من خلال الفصل ، إلى حد معاملة النساء والأطفال كجنس حقيقى *genos gunaikon* ، فى حذر واحتراسه من الاستيعاب . وقد أخطئ ، مع ذلك ، بانغلاقه على نفسه، ورفضه لأى إمكانية لتجاوز لحظة التأكيد الخالص للأخيرة الأساسية. ولكن مثل هذا التجاوز يُعد الحلم الوحيد الذى تستحقه النساء : مساواة فى الحقوق ، وإدراك القيمة واحترام الاختلافات .

ما دام العلماء يقبلون تحيز النونية الأنثوية كمادة اعتقاد ، وما دامت تُستخدم المماثلة مع النموذج الذكورى فقط كى تُظهر دونية الأنثى ، فليس هناك مهرب سوى بالمقارنة بين الأكبر والأقل .

الهوامش

- (١) فيلو من الإسكندرية 110, De Opificio mumdi . أشكر فرانسيس شميت حيث لفتت انتباهي لفقرات في فيلو تخص الإيحاءات الجنسية للوظائف السيكلوجية والمعرفية . ولقد فحصت هذه الموضوعات في *Il segno oraco lare .. una parola divine e femminile, in le mondo classico, Percorsi Possibili*. Ravenna, 19850, pp. 244 - 252 .
- (٢) في الجمهورية II , أفلاطون ٣٧٧ . يعيد سقراط التفكير في إمكانية إعادة توزيع الأدوار في الأساطير بأن الأمهات والمرضات علمن الأطفال وذلك لأن معظم ما يقال هذه الأيام يجب أن نتخلص منه .
- (٣) هنا يوجد إحلال , كما توضع نيكول لورو Nicole Loraux في كتابها *Les expériences de Tirésias* (Paris : Gallimard, 1989) ص ٢١ . وهناك استيلاء من الفيلسوف على قدرة المرأة على الإنجاب كما يذكر page Dubois في إظهار الجسد *Showing The Body* : التحليل النفسي وصورة المرأة قديماً (شيكاجو : ١٩٨٨) . ص ١٦٩ : ١٨٣ .
- (٤) منشور معهد الدراسات الكلاسيكية ٢٤ (١٩٧٧) : ٧-١٦ . بينما عمل في تأليف كتاب عن هذا الموضوع .
- (٥) تعريف الجنس البشري في إطار مورفولوجي سيقودنا إلى صعوبات ازدواجية الجنس التي تبدو فيها في بعض الأحيان أفراد من أنواع مختلفة على أنها تنتمي لأشكال مختلفة .
- (٦) تعد الجماعات الاجتماعية هي المسئولة عن التناسل البيولوجي غير المعروف : فصلات القرابة تطبق على مجموعات سيئة معروفة : فالحاكم يعيد ذرية مفردة لأغراض تصنيفية .
- (٧) انظر الآراء الشاملة مجتمعة لچوديت P. Judet de la Combe , A.Lernould و D.Rolet لمؤتمر Hesiod الذي نظمه مركز الأبحاث الفيلولوجية في مدينة ليل في أكتوبر ١٩٨٩ . والمؤلفون يصرون على أن المرأة تعنى شعور الرجل بالعوز .
- (٨) تصر جين رود هارت على هذه النقطة , حتى في أفكارها بأن بانديرا كانت المرأة الأولى : بانديرا : هزيود والنساء . متحف هيلفيتيكوم ٤٢ (١٩٨٦) : ٢٣١ : ٢٤٦ .
- (٩) *Ibid, x1058a* يمكن لنا أن نتساءل لماذا لا تكون المرأة من سلالة أخرى غير الرجل حيث هناك تناقض بين الذكر والأنثى .
- (١٠) نفس المرجع , الجزء العاشر , ١٠٥٨ أ : " ربما يسأل لماذا لا تعد المرأة سلالة مختلفة عن الرجل , كون الأنثى والذكر تقيضين , واختلافهما المحدد تقيضية " .
- (١١) هذا التفريق بين الاختلافات الكمية والتشابه يبدو لي نتائجاً حقيقياً لمقالات التفريق لأن أوجه التشابه تتبع إمكانية التواصل بين المجموعات PAff وكما يوضح Pellegrin فإن أرسطو لا يصنف الحيوانات فقط ولكن أجزاء الحيوانات أيضاً . وأوجه التشابه هي التي أتاحت له عمل هذا التصنيف الذي يعتمد على أعضاء الحيوانات ووظائفها (الصفات المميزة) مجتمعة .

النساء والقانون

يعتبر القانون شكلاً آخر للخطاب فيما يخص النساء ، حيث لدينا العديد من العناصر اللازمة ، فيما يشمل القوانين المحلية ، النقوش ، وخطب الخطباء الإغريقيين ! يتطلب القانون الروماني أن نعطي نصيب الأسد من الاهتمام ، ويتلاءم مع موضوعنا بما له من أهمية في تعريفه للمكانة القانونية للنساء في العديد من البلاد الغربية وحتى اليوم الحاضر . تهتم معظم الكتابات عن النساء والقانون الروماني بـ "عدم قدرة أو بعجز" النساء تحت راية القوانين الرومانية ، وكذلك "الظلم القانوني واللائي تعرضن له . لقد كان التفسير التقليدي اجتماعياً وسياسياً : لقد أقصيت النساء من الحياة العامة .

يُظهر يان توماس Yan Thomas ، وهو محام تحت التمرين ، أن إقصاء النساء من الحياة السياسية ، وبالأخص من المكاتب العامة التي تتطلب ثقلاً وقيمة في الاسم وبالنيابة عن الآخرين ، نتج عن عجز أكثر جذرية ، والمسماة بعدم القدرة على المطالبة بالجنسية أو المواطنة لذرية الفرد ، أو بطريقة أخرى ، عدم القدرة على نقل الشرعية .. ويعد نظام التوريث هو المفتاح لفهم منطق القانون الروماني . وبناء عليه ، فلا يعد النظام السياسي الاعتباري الأولي في تفسير منطق النظام القانوني . ويمكن تفسير الإقصاء من الحياة السياسية من خلال الاختلاف الجنسي وتأثيراته على نظام القرابة .

- وضع المرأة في الأعراف القانونية في العصر الهليني تناقشه Claude Vatri في كتابها *Recherches sur le mariage et la condition de la femme mariée á l'époque bellénistique* (Paris : de Boccard, 1970). Joseph Meléze Modrzejewski, " la structure juridique du mariage grec", scritti in anore di orsolina Montevchi (Bologna, 1981) ص 231 ، 268 . وكتاب سارا بيموري ، النساء في مصر الهلينية (نيويورك : Schocken 1984) .

الفصل الثالث

تقسيم الأجناس فى القانون الرومانى

يان توماس

Yan Thomas

معيار إجبارى

فى ظل القانون الرومانى لا تشكل النساء جنساً شرعياً مميزاً . لقد وُضع القانون كى يحل الصراعات العديدة والتي تشمل النساء ، ولكنه لم يعرض مطلقاً أبسط التعريفات عن المرأة ، بالرغم من أنه ، بالنسبة للعديد من القضاة ، خدم الاعتقاد الشائع فى الضعف العقلى للمرأة (imbecillitas mentis) والطيش ، والعجز العام (Infirmitas sexus) كتفسير سهل لعدم قدرتها من الناحية التشريعية . وعلى النقيض ، كان تقسيم الأجناس معتقداً أساسياً للنظام السياسى . بالنسبة للبعض ربما يبدو ذلك طبيعياً تماماً : يعتبر التكاثر الجنسى حقيقة من حقائق الطبيعة والتي استغلتها كل الأنظمة القانونية ضمناً . وهذا بالتأكيد حقيقى بالنسبة للقانون المدنى الفرنسى وأنظمة قانونية غربية حديثة أخرى ، حيث يؤخذ التقسيم الجنسى بجديّة كأمر مسلم به لدرجة أنه غالباً ما يسرى دون تصريح : وربما يصح الجدل هنا ، وفقاً للقانون الفرنسى، كان مقدمو طلبات تراخيص الزواج لا يحتاجون أن يكونوا من أجناس مختلفة . وعلى النقيض ، فى التقليد القانونى الرومانى ، وأيضاً فى القانون الكنسى ، أعلنت نقاط فى وضوح وصراحة وتم التأكيد عليها أيضاً . بالنسبة للرومان لم يكن التقسيم الجنسى ببساطة حقيقة ، بل كان معياراً . ينتمى المواطنون الرومان لمجموعة من اثنتين ،

mares أو feminae أى ذكور وإناث ، ويوحد الزواج فى علانية بين أحد أعضاء مجموعة وبين أحد أعضاء المجموعة الأخرى . وأفضل طريقة لفهم هذا المعيار ، على أى حال ، هى أن ننظر لا للحالات العادية غير المتغيرة ولكن لتلك المختلفة . حقاً كان فى الحفاظ على الأسلوب التحايلى الشرعى للقانون الرومانى بأن المبدأ يوضح بواسطة رسم حدود مصنعة حيث فشلت التميزات أو الاختلافات الطبيعية : فى الحالات التى تشتمل على مختئين .

التحايل الشرعى فى قضايا التخنيث

بالنسبة للمشرعين الرومان ، والذين جمعوا أنواعاً نادرة لم تكن مصنفة وفقاً لتصنيفات المعيارية - وهى حالات والتى ، وعلى وجه الدقة لم تكن مصنفة ، كان يجب أن يكون الحكم عليها صراحةً مبنياً على اختيارات تعسفية وجذرية - قدمت الخنثوية الأرض المثالية والتى يُختبر عليها بطريقة ملحة العمل بالتقسيم الجنسى . لقد وجد المشرعون أنه لا بديل لنظام مؤسس على التميزات الجنسية . وفى هذا الصدد كانوا مجرد منفذين للمنطق المؤسساتى العام : بتنظيم الآلة الاجتماعية عن طريق رسم الاختلافات . لقد أخذت هذه الفكرة من عمل لوجوندر Legendre على التقليد الثنائى للدوجماتية أو العقائدية الغريبة ، والتى تأسست على كل من القانون الرومانى والكنسى . لقد حاول علماء الإنسان البنيويون المولعون بالإمكانات التجمعية المتأصلة فى سلسلة من تعارضات ثنائية ، أن يختزلوا كل الاختلافات الاجتماعية حتى ينتهوا بها إلى التركيبات الأساسية للتبادل والتبادلية . لكن دائماً ما تُبنى الفروق الاجتماعية على مبادئ أساسية مُسبقة . بدون هذه المبادئ ربما تختفى التعارضات الموجودة فى التحليل الأنثروبولوجى . هنا ، يعد المبدأ الرئيسى هو القاعدة القانونية بوجود جنسين . بسبب هذا المبدأ تأكد بأن التقسيمات الثنائية والتى حققها القانون ليست فقط منطقية ولكن صحيحة أيضاً (١) .

وعلى هذا فعندما أرسى مشرعو الإمبراطورية الرومانية ، وهم بلا شك مستفيدون من القانون الجمهورى الأول (وحتى الأسقفى / البابوى) ، هذا المبدأ كمعيار بأن

البشرية تنقسم إلى نوعين ، ذكر وأنثى ، كانوا يستخدمون القانون كعمل يعرضون فيه حقيقة لا مهرب منها : وكانت الطريقة لحل غموض الطبيعة الجنسية هي بالإصرار بأن كل فرد ينتمى إلى واحد أو آخر من النوعين المعترف بهما قانونياً . بعد الفحص الدقيق ، كان يجب على كل خنثوى أن يتكيف قانونياً من خلال تحديد كونه ذكراً أم أنثى .

إن الأسئلة التي طرحها المشرعون لم تكن عبثية على كل حال . لناخذ واحداً منها على سبيل المثال . هل يستطيع خنثوى أن يتزوج كرجل وأن يُنصَّب كوريث له ابنه المولود من زوجته الشرعية في خلال عشرة شهور من وفاة الأب (وعلى هذا يعتبر ابنه شرعياً) ؟ أجاب أولبيان Ulpian ، ربما مسترشداً بأفكار بروكيولوس Proculus وجوليان Julian الأولى ، بالإثبات ، ولكن بشرط أن يتم التحقق من سلامة ووضوح أعضائه الذكورية^(٢) . يتضمن هذا الجدل وجود المختنئين "الإناث" واللانثى لا يسمح لهن بتعيين ورثة بعد الوفاة ، وذلك لأن ، طبقاً للقانون الرومانى ، المرأة وحدها لا تستطيع تأسيس شرعية لذريتها ، إذا ماتت هذه الخنثى دون كتابة وصية ، فلن يعترف القانون بوجود ورثة لها من تلقاء نفسه . وسؤال آخر : هل يمكن لخنثوى أن يحضر فتح وصية ، والتي كانت تعتبر فى روما "شأناً ذكورياً" ؟ نعم ، هكذا تخبرنا النصوص ، ولكن يتوقف الأمر على "مظهر أعضائه الجنسية عند الإثارة" . وعلى هذا أزيل الغموض عن عمد من إجابة القانون . لا يعتبر المختنث نوعاً ثالثاً . "يجب أن يقرر المرء بأنه ينتمى إلى الجنس أو النوع الغالب فيه - ذكر أم أنثى .

ولأن التقسيم الجنسى كان أساسياً للغاية ، شعر المشرعون أيضاً بأنهم ملزمون بأن يفكروا فى الحالة التي يجتمع فيها الجنسان معاً بقدر متساوٍ . وعندئذ حتى المختنث كان يجب أن يصنف إما ذكراً أو أنثى . وكان ذلك سؤالاً قانونياً خالصاً ! لم تقدم الطبيعة أى أساس للقرار . ولكن وضع القانون الرومانى هذا الموضوع فى الاعتبار ، كما فعل القانون الكنسى عندما تساءل عن ماهية عدم السواء الجسدى الذى قد يمنع رجلاً ما من الانخراط فى سلك الكهنوت ، مع الوضع فى الاعتبار أن الذكورة كانت تعد مطلباً فى غاية الأهمية^(٣) . وعلى النقيض ، ولأن الأطباء القدامى لم يشعروا بأى التزام تجاه تصنيف البشر كرجل وأنثى ، كانوا قادرين على إدراك الـ Uterque sex ، وهى المزج الحقيقى للنوعين ، والذى لم تتقرر طبيعته الجنسية بطريقة

حاسمة . فى التقليد الدينى عومت ظاهرة الخنثوية كشنوذ للطبيعة . وغالباً ما نكرت الحوليات طرد الخنثويين وترحيلهم ، وقد أُغْرِقَ العديد منهم فى نهر التيبير Tiber . وعلى هذا لم تكن هناك صعوبة بالمرّة فى تصور الحالة العبثية لمخلوق له كل صفات الأُنثى والذكر وبطريقة متساوية ؛ فقط القانون هو الذى أُصرَّ على الحاجة لقرار يُحدّد النوع .

اتحاد الجنسين

عامل القانون الرومانى التقسيم الجنسى كموضوع قانونى . لا يمكن تفسير الوضع القانونى للنساء فى روما عن طريق تراكيب المجتمع الرومانى وحده ، ولا يمكن ربطه ، كما حاول العديد من المؤرخين أن يفعلوا ، بالأخص مع التطور الاجتماعى والاقتصادى للدولة الرومانية . وكان بالأساس مترادفاً مع الاختلاف الجنسى والتامة كميّار تنظيمى . وعندئذ فالسؤال لم يكن عن الحالة القانونية للنساء بقدر ما كان عن ماهية الوظيفة القانونية المنسوبة إلى كلا الجنسين . والتركيب الذى نتعامل معه يمكن أن يعاد إنتاجه إلى ما لا نهاية ، حيث إن خلوده كان يؤكده قانون القربى المسئول عن إعادة إنتاج وبناء المجتمع نفسه . إنه القانون الذى نُصِّبُ الرجال والنساء كأبَاء وكأمهات (وفقاً للطرق التى عنها سوف أتكلّم فيما بعد) . مع كل جيل جديد يتكرر ، ليس الحياة نفسها ، ولكن التنظيم القانونى للحياة .

يمكن أن يمثّل الفعل التأسيسى للمجتمع فقط من خلال النموذج الذى به يخلد نفسه . لقد بدأ كل شىء ، وربما يستمر ، من خلال "الاتحاد بين الرجل والمرأة"⁽⁴⁾ . *coniunctio (or coniugium or congressio) maris et feminae* كان التقسيم الجنسى متأصلاً فى الأساس الأصلى للمجتمع ، كما كان اتحاداً شرعياً بين الجنسين . وهنا تكمن النقطة الحاسمة فى سوء الفهم الذى قَسَمَ رجال القانون من المؤرخين وعلماء الاجتماع . وقد نظم الأخيرون فكرة التأسيسات الاجتماعية لعالم الأيديولوجيا

أو الميثولوجيا ، حيث تعد أهميتها رمزية خالصة . لكن إذا دقق المرء في العملية الفعلية للجهاز القضائي ، يتضح الغرض من تنفيذ المعايير التأسيسية للمجتمع : ألا وهو التحديد ، بمعنى شكل لحظة البداية كجزء من عملية مستمرة للتكاثر .

يتلاءم الاتحاد بين الجنسين في هذا السياق على مستويين متكاملين : ذلك الخاص بالأصل ، والآخر الخاص بالتقدم الطبيعي للمؤسسات . على غرار ما فعل أجدادهم بالأساطير ، فكثيراً ما ألح الرومان من العصر الكلاسيكي إلى بداية الرابطة الاجتماعية ، ولكن بغرض عمل إشارات مهيبة ، وصياغة قوانين ، وتأسيس "الاتحاد بين الرجل والمرأة" كمؤسسة إنسانية أساسية . لقد تتبع شيشيرون Cicero التطور الاجتماعي عائداً إلى الاتحاد الأصلي للجنسين . من هذا الاتحاد جاءت أجيال من النسل . ونتيجة لذلك ، ظهرت أول التقسيمات في المخطوطات التي جاءت من الزوجين الأصليين . وامتد عندئذ نطاق الروابط الاجتماعية في دوائر تزداد اتساعاً من خلال الزواج ، والمواطنة ، والجنسية القومية . وبالمثل ، ربط المهندس كولد ميلا ، اعتماداً على ترجمة لاتينية لكتاب Oeconomicus أي الحياة الأسرية للكاتب إكزنيفون ، بين أول مقابلة جنسية وقدر الجنس البشري . بالنسبة لرجال القانون في الإمبراطورية ، شكّل هيكل كامل من القوانين كنتيجة لوجود علاقات جنسية بين الرجال والنساء . في هذا الاتحاد الأول ارتبط القانون المدني بالقانون الطبيعي . وقد أشارت قوانين أولبيان Ulpian (القرن الثالث) ، والتي كررت فيما بعد من خلال قوانين الإمبراطور جستنيان إلى أن "الاتحاد بين الذكر والأنثى والذي يطلق عليه المشرعون الزواج" كان نتيجة لوجود جنس حي . عندما ، أيضاً في القرن الثالث ، حاول رجل القضاء مودستينوس Modestinus أن يُعرف الزواج بدأ بوضع تبعية كل الزيجات المعينة إلى الفكرة العامة للرباط بين الرجل والمرأة وأرسى مشروعية الزواج على شرعية اللقاء الأصلي بين الجنسين ، والذي تعيد إنتاجه كل زيجة جديدة في الوقت الحاضر .

وعلى الرغم من أن العلاقات الجنسية كانت الأساس والجنود للزواج الأول ، فبمجرد أن يتم الزواج ، تنتهي صفة الضرورية بالنسبة للجنس . فالعلاقة الجنسية الجسدية ليس لها أي صلة أو علاقة بالوضع القانوني للزوجين . وكانت لهذه النظرة

المطلقة ، وكذلك لافتراض إتمام الزواج الجسدى عواقب على كل من الرجال والنساء ، كما سنرى فيما بعد : وبالنسبة للآن يكفى أن نلاحظ أن الزواج كان له نفس التأثير مثل العلاقات الجسدية ، وذلك لأن النظام القانونى سرعان ما حوّل الميول الجنسية إلى معايير تشريعية . لقد عُرِفَت الأنوار الذكورية والأنثوية بطريقة مطلقة فى نظام لا يسمح بأى مساحة للشنوذ البيولوجى . لقد سلم ببساطة بصحة الحقائق والأفعال لطبيعة جسدية دون الحاجة لإثبات حيث إن القانون استبدل نسخته بما تتطلبه الطبيعة .

وضع الرجال والنساء

لقد تحققت الطبيعة القانونية للرجل المتزوج والمرأة المتزوجة تماماً من خلال الألقاب، أب وأم ، أو أكثر تحديداً من خلال لقب *paterfamilias* للرجل ولقب *materfamilias* أو *matrona* للمرأة - وهى ألقاب أشارت إلى سلسلة كاملة من المتطلبات التشريعية . ولقد كانت هذه الاصطلاحات القانونية مستقلة عن الحالة الفعلية للأبوة والأمومة . وأشير فى بعض الظروف إلى الرجال والنساء الذين ليس لديهم أبناء بـ *pater or mater* .

وعلى النقيض ، لم يتمتع كل الآباء الشرعيين بالوضع القانونى لـ *paterfamilias* أو أب الأسرة . لكن لا يمكن أن تكون المرأة *materfamilias* أو أم الأسرة إلا إذا كانت فى وضع تحمل فيه ذرية زوجها الشرعى . وعلى هذا كان هناك توازن معين وكذلك تماثلات معينة بين الجنسين . كان التوازى الأول هو إمكانية أبوية مفترضة : المواطنون الملقبون بـ *paterfamilias* أو *materfamilias* لم يكونوا بالضرورة آباءً . ولكن بينما لم يُقَد كل الرجال الذين لديهم ذرية شرعية قانونياً بمنصب أبوى ، فقد مُنحت كل النساء اللاتى حملن صبياناً أو بناتٍ من أزواجهن لقب "أمهات" . ويحمل اللقب معه الشرف ، والكرامة ، وحتى الجلالة ، وهو ما كان ملائماً لميزة الوظيفة المدنية إن لم تكن سياسية .

والآن ، كما افترض فى المقال ، إذا لم يفهم الوضع القانونى للنساء دون الإشارة إلى العلاقات بين الجنسين ، فإنه من المهم أن ننتبه للتشابهات والاختلافات بين الحالة الأبوية والحالة الأمومية . بداية ، من المهم أن نحلل مؤسسة الزواج .

لا تزال الزوجة التى بلا أولاد أمًا - أى نوعاً من الخيال الاجتماعى . وعلى النقيض ، تستحق أى أم لأولاد شرعيين بأن تُلقب بلقب materfamilias - وهى حقيقة اجتماعية (لتقارن بالحقيقة أن رجلاً له أولاد من زوجته لا يعتبر paterfamilias بطريقة تلقائية) . لماذا تخلط فكرة الأمومة (والمحددة قانونياً بالأمومة داخل زواج) الحقيقية بالخيال بهذة الطريقة ؟ تشتق المرأة لقبها من طبيعتها المادية ، بينما يمتلك الرجل حقاً ليس له علاقة بكونه مُسلاً : ما المغزى القانونى لهذا الاختلاف ؟ بماذا يخبرنا هذا التباين عن التقسيم الوظيفى والذى أرساه القانون الرومانى بين الجنسين ؟ أخيراً ، هل تشكل الوضع القانونى للنساء الرومانيات - وربما نساء بلاد أخرى تحت وطأة تقاليد القانون الرومانى والكنسى - بطريقة كبرى بواسطة الدور المنسوب للنساء فى قانون القربى ؟

لقد عُرّف الوضع القانونى للنساء بواسطة سلسلة من القواعد المعقدة والمتغيرة ، ويجب أن نتوخى الحذر فى عدم افتراض أن هذا الهيكل من القواعد كان فى جوهره متماسكاً . وكانت أكثر التقسيمات التحتية لهيكل القواعد تميزاً ، أو ، على أى حال ، التقسيم الذى لاقى أكبر انتباه من المؤرخين القانونيين ، هو ما يخص عدم قدرة أو عجز النساء وبدا عدم تماسكه جلياً تماماً . فيما بعد سوف تكتشف مبدأً موحداً : حيث أضعفت النساء ، من الناحية القانونية ليس فى حقوقهن ، ولكن فقط عند تمثيلهن للآخرين . نادراً ما امتد عالم الفعل القانونى للمرأة خارج حدودها الشخصية . ولكى نفهم هذا التحليل ، يجب على أن أظهر كيف اتصل هذا التحليل بالتقسيم الأسمى للجنسين والذى بدأنا به . من البديهي أن نقول إنه بتغيير الممارسة الاجتماعية وباستنباط القانون ، أعيد تشكيل مشروطيات أو شكليات التقسيم الجنسى حيث كُيِّفت لتناسب مع احتياجات مجتمع متغير . ولكن من وجهة نظر رجل قانون ، فإن التاريخ الذى يركز خصيصاً على التغير يفقد ما هو ضرورى ولازم : أى البنيات الضمنية . فتظل كما هى ، وبينما يتغير السطح والذى أثار اهتمام المؤرخين لا يعد سوى مجرد

طريقة للتكيف مع البنيات غير المتغيرة مع أزمنة متغيرة . وما يبقى هو المؤسسة التي تؤسس التشابهات والاختلافات بين الرجال والنساء .

تعد عدم المساواة والدونية القانونية والسياسية والتحرير هي الموضوعات الشائعة في الدراسة التاريخية للنساء الرومانيات . لقد اتُخذ التباين بين الرجال والنساء كملح مُميز في المجتمع الروماني . وبالنظر إليها بهذه الطريقة ، نجد أن عدم قدرة النساء الرومانيات وعجزهن لا يعد سوى انعكاس تأسيسي عن الوضع الدوني للنساء في مجتمع ذكوري الهيمنة . ويجادل بي جايد P. Gide ، والذي لا يزال يُعتبر عمله سلطويًا على نطاق واسع ، بأن الوضع التابع للنساء كان نتيجة للتقسيم الاجتماعي والذي اقتصر فيها مهام النساء على النشاطات المنزلية بينما تمتع المواطنون الذكور باحتكار الحياة العامة والسياسية . حقا ، لقد اعتبر ترادف المواطنة مع الذكورة حشواً وتكراراً . وقد صاغها بيار فيدال - ناكيه Pierre Vidal - Naquet ذات مرة في الجملة التالية : في العالم الإغريقي والروماني ، تعتبر المدن "توادي للرجال" . ومع ذلك فما يستحق فعلاً أن يُعرف هو معنى المواطنة في روما . يمكن للمواطنة أن تنتقل عبر خط الذكور إلى الذرية الشرعية ، ولكنها أيضاً يمكن أن تُنقل خارج الزواج عبر العشيقات والخيلات . يمكن للأبناء غير الشرعيين أن يكونوا مواطنين : في هذه الحالة ، يعتبر قانون الأمومة مستقلاً تماماً بينما لم يكن قانون الأبوة مستقلاً بالمرّة . وهكذا يصدق القول المأثور بأن "الزواج بالنسبة للنساء كالحرب بالنسبة للرجال في عالم التمثلات الاجتماعية ولكنه زائفاً في عالم الحقائق السياسية . وفي أضيق حدود للكلام ، كان لا يمكن الاستغناء عن الزواج فقط بالنسبة للرجال ، وقد أنشأته المدينة خصيصاً لهم . ولكن دعنا نطرح هذا التساؤل جانباً لبرهة . تتلخص النقطة هنا في أنه بجعل الظلم أو عدم المساواة وكذلك الإقصاء المعايير لفهم علاقات الذكر - الأنثى . في العالم القديم لم تُقص النساء من الحياة العامة فقط ، ولكن في نفس الوقت أقصى التقسيم الجنسي من عالم السياسة والقانون . ولكن يُظهر عمل نيكول لورو Nicole Loraux على الدين الأصلي لأثينا عمق تفكير الإغريقيين في أصول الاختلافات الجنسية وكيف بذلوا جهداً مضنياً في محاولتهم للتغلب عليها في أساطيرهم (٥) .

لقد كان التقسيم الجنسى فى روما بنية قانونية ، ولم يكن حقيقة من حقائق الطبيعة . وذلك فمن الصعب أن تفسر دونية المرأة القانونية دون فحص الطريقة التى أثر بها التقسيم الجنسى على مؤسسة روما المركزية القانونية : ألا وهو قانون القربى والميراث . وبطريقة عامة ، لا يمكن تفسير الوضع القانونى للذكور والإناث بالقول ببساطة إن سياسات معينة كانت تفضل المساواة الجنسية وأخرى لا تفضلها . إنه لمن المضلل أن نتناول مبدأ المساواة كمقياس أو كمؤشر للقياس وأن نكتب تاريخ النساء كسلسلة من الانتصارات والكبوات فى هذا المجال . إن المساواة نفسها يجب أن يؤرخ لها . تُعرف القوانين والتشريعات هيكلاً قانونياً والذى من خلاله تبني الاختلافات ، وهذه البنية من الاختلافات تمثل ما يحتاجه التاريخ ليضعه فى دائرة اهتمامه . إن تحديد السؤال يغير موضوع البحث . فلم يعد الهدف هو فهم إقصاء النساء من عالم غريب أو حتى تفسير التكامل البطيء والجزئى فى عالم الرجل (يتذكر المرء هنا تلك المناسبات عندما لاحظ المترجمون اللاتينيون بأن "كلمة معينة تعبر عن الذكر يمكن أيضاً استخدامها فى التعبير عن الجنسين")^(١) . إن الأشكالية هنا هى أن تفسر كيف شكّل القانون العلاقات بين الرجال والنساء ، وأن تُظهر كيف فسرت التشريعات الخاصة بالنساء دورهن المكمل فى نظام مُعرّف من خلال حقوق الرجال .

النساء والأسرة وسلطة التوريث

السلطة الأبوية والوراثة المستمرة

دعنا نبدأ أولاً بالرجال ، بما أن وضع النساء لا يمكن تعريفه إلا بالنسبة لوضع الرجال . فى الحال نجد أنفسنا أمام حقيقة غريبة ومتناقضة : أن الـ *paterfamilias* ، أو أب الأسرة ، لا يُلقب بهذا اللقب نسبة إلى الحقيقة التى تقضى بأنه أب لذرية شرعية . فقد كان من الممكن أن يكون له أولاد دون أن يكون "أباً" . وعلى النقيض ، يمكن أن ينال لقب أب أسرة دون أن يُنسل أو يتبنى طفلاً . ليس فقط فى الاصطلاحات القانونية ، ولكن أيضاً فى الأشكال الشائعة للخطاب أُحتفظ بالاصطلاح أب أسرة فقط

للمواطنين الذكور دون ثمة علاقة بالسلطة الأبوية لأى سلف فى الخط الذكورى . والشخص الملقب بهذا اللقب يشغل قمة خط الهيمنة والسلطة . ربما قد توفى والده ، أو ربما يكون قد أُعتق بواسطة والده أو جده ، أى قاطعاً لكل روابط السلطة الأبوية . تبعاً لذلك يجد الرجل نفسه فى مركز يمارس من خلاله السلطة الأبوية على أحفاده ، إذا كان لديه . فى ظل القانون الرومانى لم يكن ميلاد طفل هو الذى يحدد الرجل أباً ، بل كان موت والده هو المحدد الأول . فى هذه الحالة ينتهى الابن من أن يكون ابناً ويؤول إليه ليس الإرث فقط ولكن فى نفس الوقت ، السلطة والهيمنة على نريته . كان النظام متلاحماً : فلم يسمح بأى ثغرة . ولكى تثبت شرعية البنوة ، لا يجب أن تقطع الرابطة الشرعية من خلال الإعناق ، على سبيل المثال ، أو التبنى أو استبعاد الأب أو الابن - باختصار ، بإزالة الوارث من عالم السلطة المُعرّف قانونياً للأب المتوفى سابق على وحتى لحظة الوفاة .

ولقد أقصيت النساء بالقطع من هذا الترتيب فى الوراثة . بالطبع كان البنات الحق فى هيمنة الأب كالأبناء تماماً ، ولذلك تمتعن بأهلية الاشتراك فى إثبات صحة الوصية . وقد قُدم مبدأ المساواة الوراثة فى قانون الجداول الاثنى عشر عام ٤٥٠ قبل الميلاد .

ولا يوجد دليل فى الممارسات القانونية الإمبراطورية بأن هذا المبدأ كان محل مناقشة . على العكس ، مُنع الأطفال عموماً من ميراث أمهم (فيما عدا فى بعض الظروف الخاصة التى سوف أناقشها فيما بعد) . وذلك لأن الرابطة الوحيدة بين الأم وأطفالها كانت طبيعية ، ولم تكن قانونية . لقد اعترف بروابط الأمومة فى روما . ويعد الجدل فى هذا الموضوع بلا هدف ، حيث ربما يذكر مؤرخ معلومات غير صحيحة أن هذا كان الحال آنذاك . ولم يكن هناك أى أساس للمقارنة مع قرابة العصب (قرابة من ناحية الأب) ، التى كان مفترضاً أن تكون مهيمنة فقط فى الأزمنة القديمة (بالرغم من أنه لا يوجد دليل لا يُدحض فى هذا الشأن) . تقع المشكلة فى أن التاريخ السوسيوولوجى لم ينتبه بالقدر الكافى لتنظيم المجتمع بواسطة القانون . فالسؤال هنا ليس سؤال القربى أو حتى البنوة ولكنه خداع ومكر قانون الميراث هو الذى أخفى هذه الحقائق . بدون السلطة الأبوية لن يوجد ميراث . لقد حلت مؤسسة القانون الأبوى

محل القرابة والبنوة إلى درجة أنها لم تصنفهما بطريقة كاملة ، أو حتى سمحت لهما بأن يستمرا خارج القانون خالين من المحتوى القانوني (كما ، على سبيل المثال ، بعد التبني ، والذي يخلق رابطة سلطة والتي حلت محل الرابطة السابقة للبنوة "الطبيعية" ونفت أو أنكرت أى مطالبة أو استحقاق ميراثي) . فى القانون الرومانى ، الخلافة أو التركة من الآباء إلى الأبناء أو البنات لم تكن عرضة بطريقة كاملة لأى من مبدأ قرابة العصب أو مبدأ البنوة ، تطلبت أيضاً الوراثة الذرية أو الحجة القانونية للسلطة الأبوية ، والتي أخذت مكان رابطة الدم بين الأسلاف والأحفاد .

ولقد وضعت أيضاً حالة الأطفال الذين يولدون بعد وفاة الأب والتي لأسباب نظرية أثارت الاهتمام لدى علماء القانون ، بنفس الروح بواسطة سلسلة من الحيل التي وسّعت دائرة هيمنة المتوفى لتشمل رحم الزوجة الحُبلى . لقد عُلقتُ فى مكان آخر على الجدل الأصلي والذي بناءً عليه ، من كل الطعام الذى تستهلكه المرأة الحامل لنفسها و"لرحمها" ، والذي قُدِّرَ خصيصاً للطفل الذى لا يزال لم يولد بعد ، يُعتقد أنه أتى خصيصاً من تركة الأب المتوفى . يعد هذا الخيال القانونى مثلاً غير عادى للصرامة التى يعامل بها القانون الرومانى فيما يخص الميراث الذكورى : لقد نُظِّمَ بواسطة القوة ، وبواسطة الحضور القانونى المستمر لأبٍ والذى يجب أن يكون فرداً تحت سلطته القانونية فى وقت استحقاق الميراث ، حتى إذا امتدت هذه السلطة ظاهرية فى أقصى حالة لأبوة ما بعد الوفاة . لا يوجد تعبير أكثر دقة عن التصور الرومانى للميراث من التعريف القانونى لما يُشكّل وريثاً ما . بعد الوفاة كما صاغه جايوس Gaius : "الأطفال الذين ولدوا بعد وفاة أبيهم هم الذين لو أنهم قد ولدوا أثناء حياة ، لكانوا يجدون أنفسهم تحت سلطته ، هم وراثته الشرعيين" .

ولكى ندرك الدور المنسوب للنساء وفقاً للقانون الرومانى المدنى ، يجب أولاً أن نفهم طبيعة البنوة الأمومية ، ولكى نفعل ذلك يجب أن نقارنهما بطبيعة البنوة الذكورية . لم تكن السلطة الأبوية التى حُرمت منها النساء مجرد "قوة" بالمعنى الذكورى الأبوى . لن نحقق أية أهداف عندما نتهم تأسيساً قديماً شكك فيه المؤرخون وعلماء الاجتماع . لم تكن السلطة الأبوية تدور حول ممارسة قوة حقيقية بقدر ما كانت

انعكاساً لمؤسسة مصطنعة ، مثالية ومُطلّقة - البنوة الذكورية - والتي كانت فى عديد من الأحوال النقيض للرابطة الطبيعية للبنوة الأنثوية . لقد كان للبنوة الذكورية قيمة ، وذلك لأنها شملت شكلاً جديداً للرابطة الشخصية المتداخلة ، والتي أُطلق عليها القانون "سلطة" . إذا ، لسبب أو لآخر ، كُسرَت هذه الرابطة ، يُمنع الأبناء والبنات من الميراث . فى ظل هذا النظام لم يكن الورثة الشرعيون هم نسل المتوفى من الدرجة الأولى ولكن نسله الذين ، فى لحظة الوفاة ، ظلوا تحت سيطرته . وكتلخيص لهذا الموقف ، طبق الرومان هذه العبارة *Heres Suus* (الوريث الملائم) ، والتي ترجع إلى الأزمنة القديمة وظل العمل بها فى قانون جستينيان : إنها تشير إلى الوريث الذى هو تحت سيطرة المتوفى .

إبان نهاية العصر الجمهورى ، عندما وسَّع البريتور أو القاضى المدنى دائرة أهلية الميراث لتشمل الأطفال المحررين من طبقة الليبيرى *Liberi* ، كان من الضرورى أن يجيز التصور بأن هؤلاء الورثة الجدد ، والذين انضموا إلى الورثة الملائمين *sui* ، كانوا أيضاً تحت سلطة أبيهم وقت الوفاة ولو بطريقة مزعومة . فى كلام آخر ، عندما وسَّع القانون البريتورى الترتيب التقليدى للتركة المدنية ، شُعر أنه لابد من تقديم نوع من التبجير ، ولذا ابتُدى تصور ، نوع من السلطة الوهمية التى كان يجب أن تستمر فيما وراء التحرير ، وذلك لأن النظام لا يستطيع أن يعمل بدونها .

ولا توجد ثمة علاقة بين هذه الطريقة القانونية وبين الموقف الاجتماعى ، بالرغم من بذل الجهد كى يتم التعرف على الاثنين . وتبدو المؤسسات ، التى وُصفت فيما سبق ، ذات معنى بالنسبة للمؤسسات الأخرى ، وبالأخص مؤسسة الميراث الأمومى ، والتي كان مفهومها متناقضاً . وربما يكون خطأ منهجياً ، على أى حال ، أن نقارن الاثنين حتى نفهم البناء القانونى الذى كان الاثنان جزءاً منه . فلنفحص الـ *patria potestas* أى "السلطة الأبوية" والذى يمثل قلب التقسيم القانونى للجنسين . لا يوجد هدف على الإطلاق فى فحص مثل تلك البيانات الديموغرافية التى يمكن أخذها من النقوش الجنائزية بغرض تحديد النسبة والتناسب للمواطنين الذكور والإناث الذين ظلوا تحت سيطرة الأب كبالغين . فلنفترض أن النسبة كانت منخفضة بقدر الربع . فلا تزال لا تتبع ، ما قاله ر. ب. سالر *R.P. Saller* ، بأن تأسيس السلطة الأبوية لم يكن

حقاً له أهمية فى العصر الإمبراطورى الكلاسيكى وأنه كان مجرد طوق نجاة شكلى من فترة أو عصر أسبق والذى استُوعب فيه^(٧) . ربما يجب علينا أن نفترض أن الرجال كانوا يعيشون حياة أطول فى العصر القديم ، وهو افتراض حتى أكثر المؤرخين خيالاً يرفضون تصوّره . إن الجدل عبثى ، ومع ثَمُّ تكمن المشكلة الحقيقية فى مكان آخر . لم يكن التأسيس انعكاساً للممارسة الاجتماعية على وجه الإطلاق ، ولا يمكن قياس أهميته ببساطة عن طريق تأكيده أو عدم تأكيده للحقائق . ما دام المرء يعتقد أن "السلطة الأبوية" تشير خصيصاً إلى شكل مادى للقوة ، فلسوف يسىء المرء الحكم على أهميتها أينما اتضح أن مثل تلك القوة لم تُمارَس^(٨) . ولكن بمجرد أن ينتبه المرء إلى الآليات الخيالية التى نظمت كل الحياة الاجتماعية ، وبدأ فى البحث عن الطريقة التى من خلالها تفاعلت اختلافات قانونية معينة ، يظهر تأثير السلطة الأبوية بوضوح . إنها تُظهر نفسها ليس حيثما بحث عنها علماء الاجتماع وربما أحياناً وجدوها ، فى شكل الفاشيستيّة الأبوية ، ولكن فى تنظيم الميراث فيما بين الورثة الشرعيين . كانت السلطة "رابطة قانونية" (كما أسماها أحد المشرعين القانونيين محتقياً) حلت محل الرابطة الطبيعية للقرابة ، وهى رابطة طبيعية كانت كافية لتؤسس الأمومة وليس الأبوة . لقد تأسست هذه الرابطة القانونية ليس على أساس ميلاد طفل ولكن على أساس وقوع حدث مُعرف قانونياً . أحداث أخرى غير الموت تكسر هذه الرابطة . أخيراً ، كانت هذه الرابطة القانونية كافية لتأسس عليها ميراث شرعى ، والذى يستطيع أن يخلد نفسه من خلال خط ميراث . ربما يندهش القارئ عندما يجد كثيراً من الاهتمام يدور حول حقوق الرجال فى فصل عن تاريخ النساء . لكن لا توجد ثمة طريقة أخرى نصل بها إلى فهم مؤكد عن عدم قابلية التحول إلى خط الأنثى والذى يتجاوز التأكيد العادى بأن النساء قد عانين من دونية قانونية فى ظل القانون الرومانى . وما كان أسوأ هو النتائج المُستنتجة من الافتراض بأن القرابة من ناحية العصب كانت الشكل الوحيد المعترف به قانونياً^(٩) . إنه لمن الضرورى أن نفهم لماذا تطلب التحول فى الفرع الذكورى استمرارية السلطة فى لحظة استحقاق الميراث . إن غياب مثل هذه القوة ربما يعد عندئذ المفتاح لفهم وضع المرأة .

إن فهم الحيل القانونية التي سمحت بنسل فى الخط الذكورى بأن يرثوا يعد ضرورياً لفهم لماذا أقيمت الأمهات الرومانيات من خط الميراث . ومنذ الأزمنة القديمة وحتى نهاية التاريخ القانونى الرومانى ، على يد الإمبراطور جستينيان ، لم يكن للنساء أى ورثة "ملائمين" . وكان السبب الرئيسى لذلك أن علاقة الأم - الطفل لم تشكل جزءاً من الجهاز التأسيسى لأى "قوة" .

حقاً اعترف الميراث فى القانون الرومانى فقط بذرية العصب أو من ناحية الأب ، وربما يعنى ذلك أن إقصاء الورثة من خط الأم كان تبادلياً مع نظام القرابة . ووفقاً لقانون الاثنى عشر جدولاً (٤٥٠ قبل الميلاد) ، والذى ارتكز عليه نظام الميراث دون وصية ، فقط الذرية فى الخط الذكورى (أبناء وبنات الأب ، الأحفاد والحفيدات لأبناء الأب ، وهكذا) تقف فى الخط الرئيسى للميراث . بالإضافة إلى ذلك يتكون الخط الثانوى للميراث من قرابة مكملة للجانب الأبوى، أى هؤلاء الذى عيّنهم القانون قرابة عصب" . فى طبقة الأحفاد ، تمتع الذكور والإناث بحقوق متساوية . فى طبقة القرى المكملة تغير الموقف عبر الزمن (بادئاً ربما بتبنى قانون جديد ، ربما قانون فوسونيا (١٦٩ قبل الميلاد Lex Voconia of 169 B.C.) .

وأخيراً حددت دائرة العصب" من النساء اللاتى تستحق الميراث لأخوات العصب أما بنات الأخ ، وعمات أخوات الأب ، وبنات العمومة من جانب الأب فقد تم إقصاؤهن . بالرغم من أن القانون الرومانى الخاص بالإرث عامل النساء بمساواة مع الرجال (البنات مساويات للأبناء ، الأخوات مع الإخوة) . إلا أنه تم إقصاء كل القرى من ناحية خط الأم . لا يرث الأطفال أمهاتهم ؛ وأبناء الإخوة لا يرثون أخوات وإخوة أمهم ؛ أبناء العمومة لا يرثون أطفال أخوات وإخوة أمهم .

وفيما يخص قانون الميراث ، لم يهتم نظام القرابة بالبنوة الأمومية . ولكن لم تستطع اعتبارات القرابة تفسير النظام . وكان يجب أن يُقام بناء أو تركيب قانونى فوق العادى على نظام القرابة ، مُخفياً إلى حد ما طبيعته الحقيقية . لم يكن الورثة "الملائمون" sui مثل قرابة العصب . ولكنهم أيضاً ، وحقاً بطريقة أولية ، نسل تحت الهيمنة الأبوية . الأبناء الذين كُسرت رابطتهم القانونية فقدوا مكانتهم ووضعهم

كورثة . ولكن هل كان ذلك بسبب أن قرابتهم قد أبطلت؟ بالتأكيد لا ، لأنهم استمروا فى أن يكونوا قريى قرابة "طبيعية" لأبائهم على مر الزمن . عندما فشل القانون ، قدمت الطبيعة الخدمة . فقد خدمت القرابة الطبيعية كمادة خاضعة ثابتة لبنوة حرمت من ذريعتها القانونية . يُطلق على الأب صفة "طبيعى" إذا أعتق أولاده أو عرضهم للتبنى وعلى هذا وضعهم تحت هيمنة أو سيطرة رجل آخر . بالتخلّى عن السلطة والتي اعتمد عليها نظام الميراث بأكمله ، على أى حال ، لم تنته كل القرابة . فى مناطق مثل المسؤولية المشتركة ، والالتزام بالتنشئة ، والالتزام الدينى استمرت البنوة الطبيعية عن طريق إدراكها بواسطة القانون .

افتقار الأمهات للسلطة المخولة للأب

وعلى هذا فنظام القرابة بهذه الطريقة يعد مميّزاً عن باقى آليات الميراث . يساعد افتقار للبناء القانونى الأعلى على الجانب الأمومى والمقارن بذلك على الجانب الأبوى فى تفسير السبب وراء إقصاء الخط الأمومى . لم يلتفت بجدية إلى أن النصوص القانونية التي تحاول أن تبرر هذا الإقصاء لم تُقصر نفسها على التعليقات على نظام القرابة . لم يصرح أى نص بأن الأطفال لا يُعتبرون ورثة شرعيين لأهم فقط لأنها تعتبر قريبة من ناحية الأم أكثر من كونها قريبة عصب . وعلى النقيض ، لقد أكد رجال القانون بأن أى أم بالضرورة تفتقر إلى السلطة الأبوية . لقد نتجت عواقب لاحصر لها عن هذه الحقيقة . لم تستطع النساء ، على سبيل المثال ، أن تختار وريثاً بالتبنى : "لا تستطيع النساء أن تتبنى بأى حال من الأحوال ، حيث إن حتى نسلهن لا يقع تحت سيطرتهن" . وفوق كل هذا ، فالأم ، وليس كالأب ، ليس لها ورثة ملائمين ، والأطفال الواقعون تحت سيطرتها وقت الوفاة ومطالبون بالاستمرار بعدها ضمهم القانون إليها ، وعامل الأطفال والأم كوحدة قانونية واحدة قبل وبعد الوفاة . يخبرنا بول: عندما يتسلم وريث ممتلكات أبيه ، كان هناك استمرارية تامة لدرجة أنه يمكن أن يمزج الموت بالحياة . وعلى العكس، يخبرنا جايوس أنه عندما يتسلم ابن ممتلكات أمه لأنها شملته فى وصيتها ، كانت النتيجة تمزقاً وانقطاعية . حيث إن الابن ليس وريثاً suus ، ولكن

يعامل كما لو كان خارجاً ، أى موصى له "خارجياً" . وعلى هذا كان له الحق أن يقبل أو يرفض الميراث بعد التفكير والتروى المستحقين : "الذرية التى أوصى لهم كورثة من خلال وصية يعتبرون موصى لهم" خارجياً "حيث إنهم ليسوا تحت سيطرتنا . وعلى هذا فالأطفال الذين توصى لهم أهمهم كورثة ينتمون إلى تصنيف الموصى لهم خارجياً ، وذلك لأن النساء ليس لهن أطفالاً يقعن تحت سيطرتهن" .

اعتمد نظام الميراث دون كتابة وصية على لوائح وتنظيمات جرت ضد الميل القطرى للقرابة . فى وقت ما كانت النساء تتزوج تحت نظام يُسمى الـ مانوس manus أى الخضوع لسلطة أزواجهن ، والذى خولَ لهن سلطة أزواجهن ؛ حيث دخلن بيوت أزواجهن "بنات" filiae loco ثم أصبحن وريثات مع ورثة ملائمين آخرين تحت سيطرة الزوج . عندئذ يمكن للقانون أن يعامل الأمهات كشقيقات عصب لأطفالهن على أساس أنهم جميعاً يقعون فى دائرة السلطان القضائى وتحت سلطة رب الأسرة نفسه . من خلال هذه الحيلة القانونية سُمح للأطفال بأن يرثوا أمهاتهم ، ليس لأنها أهمهم ولكن باعتبارها قريبة عصب . يُظهر هذا المثال كيف يمكن أن تُختزل قرابة العصب إلى لا شىء أكثر من رابطة تنشأ من حياتهم تحت عباءة سيطرة مشتركة . بالفحص انتهى الأمر بأن يكون هذا هو الحال حقيقة مع قرابة عصب لها الحق فى الميراث : أشقاء وشقيقات كانوا عُرضة لسلطة الأب ؛ والأعمام ، والعمات من ناحية الأب ، وأبناء الإخوة والأخوات كانوا عُرضة لسلطة والد الأب . ربما لا يعيش الجد عمراً كافياً كى يستطيع ممارسة سلطة فعلية عبر جيلين ، ولكن كانت الاحتمالية المجردة كافية لتوحد المجموعة . ويمكن أن نطرح جدلاً مشابهاً فى حالة أولاد الأعمام من ناحية الأب . إذا أخذ الموضوع برمته ، كان النظام الميراثى للعصب بنية قضائية تعتمد على الوحدة واستمرارية القوة^(١٠) .

يؤكد الاهتمام الذى أعزيتته للتركيب المؤسساتى من خلال التفكير الشامل فى مختصر القوانين للإمبراطور جستنيان لحالات تشمل الـ heres suus وتمزقات التواصل . لا يحق لحفيد / لذرية حُبل فيها بعد موت السلف أن ترث من ممتلكات هذا السلف ، وكان الأمر واضحاً . ولكن ماذا لو أن الجيل الوسط بين الحفيد والجد قد اختفى أو انتقل من منطقة قانونية إلى أخرى ، بحيث إن الحفيد لم يكن أبداً

واقعاً تحت سلطة المتوفى في وقت الحمل ؟ مثل هذا الحفيد لا يُعتبر وريثاً أو حتى قريباً . "وفقاً للاستخدام العادي" ، كتب جوليانوس Julianus إبان عصر هادريان Hadrian ، في حالة الأطفال الذين يولدون بعد وفاة الجد ، أو وفق التصور الذي يمكن أن يحل محل هذه العلاقة أو السلطة . لقد احتل التكافل القانوني مكان الصدارة المطلقة على روابط الدم . لقد أُعيد تشكيل مبدأ الاستمرارية القانونية ، لرابطة غير منفكة أو مكسورة بين سلطة وأخرى كي تحل حالة صعبة .

كان استمرار القوة أو السلطة هو تماماً ما تفتقر إليه الأم ، والتي بسببها أُقصيت من خط التوريث . فلم يكن للأم سلطة مطلقة يمكن أن تُخلد من خلال ممتلكاتها وذريتها في شكل قانوني ثابت . لم تُصنف بنوة الأمومة من خلال الفكرة المطلقة لامتياز شرعي له نظام خاص به ومؤسساً للوائح تحكم كل مظهر في علاقة الأم - الطفل . عندما تنتهي سلطة الأب بموته ، تصبح بناته مستقلات من الناحية القانونية بالإضافة إلى إخوتهن الذكور . وبالاختلاف مع أشقائهن ، على أي حال ، لم تُمنح القوة الناقلة والتي قُدمت للذكور وسلّمت من جيل إلى جيل . كان ذلك هو الاختلاف المهم بين الجنسين تحت راية القانون الروماني . وقد لخصها أولبيان Ulpian في قول ماثور يتسم بالقوة : "إن المرأة تعتبر بداية ونهاية أسرتها" . منزوعة السلطة على الآخرين ، ولم يكن لديها ما تنقله . لم تكن القرابة أو خط النسب له علاقة بالموضوع .

لم يكن النظام مبرراً من خلال أي عرف لقرابة أحادية ، كما يتضح من التسمية التي أُطلقت على هذه القرابة . وتمدنا قواعد سفاح القربى بمزيد من الأدلة : طبقت موانع الزواج بطريقة مساوية على كلا الجانبين . طبقت موانع قاتل الأبوين على كلا الأبوين ، بالرغم من أن الإتيولوجيا الشائعة " قتل الأبوين " patricidio نزعت للقول بأنها ركزت على الأب ، وقد أشارت مصادر متعددة بوجود مقاومة للمحاولات "المسيئة" لتطبيق القانون على قتل أم . لكن صرحت مصادر أخرى أن القانون المطبق على قتل بارن parens ، وهي كلمة يمكن أن تعني الأب أو الأم ، ويتعرض قتلة الأمهات لنفس العقوبات المطبقة على قتلة الآباء ، وهو شكل من الإعدام قُصد به رفع قصاص مهولٍ من نوع آخر ، وهو أن يوضع القاتل في جوال ويلقى به في نهر التيبير .

وبالتماثل ، كان على الرجال والنساء الالتزام بتوفير الغذاء لذريتهم^(١١) . بالإضافة إلى ذلك ، فيما يتعلق بالالتزام المصدق عليه بواسطة القانون ، إذا لم يتوفر التوفير المتوقع تجاه الأبوين ، يحاسب عليه الابن في المحكمة^(١٢) ، أو بطريقة عامة أى فعل عاق يرتكب ضد الأبوين . وقد طبقت كل التضامانات القانونية ، كما نص عليها من خلال قواعد التضامن والالتزام فيما يخص اتهام شخص أو الدفاع عنه ، على كل القرابة من درجة معينة دون ترتيب أو تسلسل هرمى بين الذكور والإناث^(١٣) . وقد نزعت الممارسات الاجتماعية إلى نهج الاتجاه نفسه ، على الأقل إلى حد ما نعلم من خلال المصادر التي يعود تاريخها إلى العصر الجمهورى المتأخر . وناخذ على سبيل المثال ، الاعتراف الخاصة بالنسب . عندما يذكر روماني أجداده ، فكقاعدة عامة لا يعطى الأولوية لأى من الخطين الأبوى أو الأموى . فى الواقع ، إذا كان الخط الأموى أكثر وضوحاً ، فربما يضع أولئك الأسلاف فى قائمة أولاً . وكانت أقتعة الأسلاف من الجنسين تُعلق على الحائط الخاص بالقاعة المركزية فى المنزل الرومانى . حتى فى الجنائز كان أقارب المتوفى يسيرون على الجانبين ضمن الحاشية التى تُشيع المتوفى : مثل الجدات ، والأجداد ، والعمات والأعمام أو الخالات والأخوال ، الأمومين مثلما الأبويين^(١٤) .

لم تكن القرابة على جانب الأم بلا ميزة عملية ، وأيضاً لم تُهمل من ناحية المعايير الاجتماعية والقانونية . ولكن فى روما كانت وظيفة تسليم الميراث ، بالرغم من إلغائها لعدم الاستمرارية وإعلانها من شأن الديمومة ، تعد مصدراً للقوة . فى معرض الحديث عن التوريث الذكورى يتحدث ، أحد المشرّعين القانونيين ، بول Paul عن "استمرارية" السيادة أو الهيمنة ، أى لتلك القوة المهيبة التى يتمتع بها رجل على هؤلاء الذين هم تحت ولايته بمجرد أن تنتهى ولاية شخص آخر عليه . بمعنى آخر ، يتم تجاوز نظام الحياة ، من الناحية القانونية ، بواسطة نظام القوة . ينشأ هذا التخليد الساكن فى شئون لا يبقى منها شىء إلا الاسم ، ولكنها تنشط مرة أخرى عندما يتحول أجنبي إلى مواطن من روما . ويمنح القانون ، أو الإمبراطور ، المواطنة ليس فقط للرجل ولكن أيضاً لزوجته وأولاده . ومع المواطنة ، يستطيع الرجل أن يمارس هذه السلطة على أسرته . وعلى هذا تم التأكيد على استمرار الحقوق الذكورية منذ البداية . ووفقاً لذلك ، يصح القول بأن النساء لا تستطيع أن تتقل بمعنى واحد ، ومعنى واحد فقط : ألا وهو

أنهن كن "بداية ونهاية أسرهن". لقد حُرمت النساء من الامتداد المؤسستى لشخصياتهن المتفردة .

وصايا النساء

خارج عالم التورث القانونى ، سمحت ثنائية القرابة الرومانية للأفراد بمدى فى التعبير عن العواطف وافتراض الالتزامات تجاه القرابة . لقد كانت الوصايا مظهرة مادية لأهمية الرابطة الأمومية وروابط القرابة الأمومية . لقد نشر فيليب مورو Philippe Moreau سلسلة من المقالات المستنيرة عن وجهاء ونبلاء لارينوم فى أومبريا Larinum in Umbria فى سنوات ٦٠ - ٧٠ قبل الميلاد ، وقد درس س . ديكسون S. Dixon الروابط الأمومية فى عائلة شيشيرون . لقد استخدمت ثروة زوجة شيشيرون ، ترينشيا Terentia لتأمين مستقبل أطفالها أكثر من العودة لأفرادها من العصب . كان للنساء ممتلكات تُنقل ، وذلك لأنهن ورثنها عن آبائهن ، بمبدأ مساوٍ لشركائهن من الورثة الذكور . ويستطعن أيضاً أن يذكرن أسماء مستفيدين فى الوصايا ، بالرغم من أن قانون ليكس فوسونيا لسنة ١٦٩ قبل الميلاد حرّم على المواطنين الذين ينتمون إلى التصنيف الضريبي الأول من وضع امرأة كوريثة . وعلى أى حال ، فى عصر شيشيرون ، لم يُنفذ هذا القانون فعلياً ، وكان يمكن تطويره ببساطة بإصدار أمر للوريث الذكر بأن يدفع جزءاً من ميراثه لامرأة . وهكذا حصلت البنات والأرامل على ممتلكات ، والتي عندئذ أصبحت ممكنة لأبنائهن . ويعتبر المهر مصدراً آخر للثروة ، والذي كان يُدفع نيابة عنهن بواسطة آبائهن ، وأقربهن وأصدقاء العائلة ، والذي كان طبيعياً أن يذهب للزوجة عند الطلاق . وقد يتكون المهر من ممتلكات محمية ، وممتلكات غير قابلة للتحويل ، ونقد ، وملابس ، وعبيد ، أراضٍ ، وعقارات ؛ وفى الطبقات العليا كان يمكن أن يرتفع ليصل إلى ثروة كبيرة . لم تكن ستون طالنتاً(*) من الذهب كافية لورثة أميليوس بولوس Aemilius Paulus كى يحفظ مهر أرملة ،

(*) طالنت talent : وحدة وزن أو نقد قديمة. (الترجمة)

على سبيل المثال ، بينما جلبت ترينشيا لزوجها مهراً يقدر بـ ٤٠٠,٠٠٠ سسترسيس sesterces (وحدة نقدية) ، وهو مبلغ يعادل معيار ثروة فارس ، أو ثروة شخص من الطبقة الثانية العليا . وجد شيشيرون نفسه فى مأزق مالى يصعب تخطيه عندما أُجبر على دفع مهر ابنته على ثلاث دفعات (ونعلم أن مبلغ ٦٠,٠٠٠ سسترسيس يصل إلى ما يقدر بجزء بسيط لكل دفعة . لقد كان العبء مرهقاً للغاية لدرجة أنه عندما قررت توليا Tullia ، الحبلى والتي دُفع مهرها بالكامل فى سنة ٤٦ قبل الميلاد أن تطلق زوجها ، ندم شيشيرون بمرارة أنها لم تقرر ذلك قبل عام من الدفع ، عندما حل موعد دفع الدفعة الثالثة من مهرها (١٥) .

الإرث والوصايا والميراث والمهور

لقد كان للنساء من الطبقات الثرية ممتلكات يمكن أن تُنقل إلى ورثتهن عند الموت. وهذا لا يعد المكان المناسب لنفحص كيفية ذلك ، فمن خلال استخدام ثروتهن ، غالباً ما استطاعت النساء أن تقاوم أليات القوة الذكورية ، والتي كان لها مضادها فى عجز النساء أو عدم قدرتهن . دعنا نبدأ بالسؤال عما إذا كان الميراث من الأم لأولادها ، كما جادل البعض ، قد مُثل أو قَدِّمَ نقلة من نظام توريث قريبي العصب إلى نظام قريبي غير مختلف ؟ يترك كل من عمل س . ديكسون على الأمهات الرومانيات وعمل جى. أ. كروك J. A. Crook على الميراث للنساء الرومانيات على القارئ الانطباع بأن الأفكار الرومانية للقرابة قد تغيرت وبعمق فى الفترة الجمهورية المتأخرة . أعطت الوصايا الأقارب (ليس فقط على الجانب الأمومي ولكن أيضاً الجانب الأبوي والذين كُسرت رابطتهم القانونية لـ potestas ، مثل الأشقاء والشقيقات الذين تم اعتقهم) مكاناً مساوياً لهؤلاء الذين يُعتبرون ورثة شرعيين وحيدين وفقاً للقانون القديم : الـ sui ، أو الورثة الملائمين والذين لا يزالون تحت هيمنة السلطة الأبوية ، وكذلك الأقارب غير المباشرين من ناحية الأب . نشأت العلاقات القانونية الجديدة بين الأقارب الذين قد أقصوا من قبل من أحكام القانون القديم . فقد منح المرسوم البريتورى بحد أقصى للأقارب من ناحية الأم حق امتلاك ممتلكات أقرب الأقارب ، كى ، على سبيل المثال ، يستطيع الأطفال أن يستولوا على ممتلكات أمهاتهم من خلال طريقة مكملة لنظام

التوريث القانونى . تطور حق جديد لتوريث الممتلكات التى بلا وصية ، والمبنى على قوة قضائية للأسياد ، من حقوق نشأت من القانون القديم . هل يمكن تفسير هذه التغيرات كدلالات على رابطة أكثر قرباً بين الأمهات وأولادهن ؟

عندما أُسس حق التوريث البريتورى الجديد فى أول الأمر فى نهاية العصر الجمهورى ، لم تنته الأهمية الخاصة التى تتصل بتوزيع الميراث المدنى غير المتنازع عليه . عندما قدم البريتور الاصطلاح التقنى لسلطة الأم على أولادها وأقاربها لتنتقل لهم ممتلكاتها ألا وهو "حق التملك" ، لم يكن هدفه أن يقيم المساواة بين الخط الأومى والخط الأبوى : يمكن للأقارب من ناحية الأم أن يرثوا فقط فى غياب الورثة الملائمين والأقارب من ناحية الأب ، والذين لا يزال لهم الأولوية . ظل نظام التوريث عملية ثانوية، وهو سبيل يُتجأ إليه فى غياب الإمكانيات الأخرى . وفقاً للنظام القديم ، كانت الممتلكات التى ليس لها أى وريث قريب (حتى الدرجة السابعة) تذهب إلى أبناء العشيرة التى ينتمى إليها المتوفى وفقاً للقانون الجديد ، ويمكن أن يطالب بها أقرب الأقارب من ناحية الأم . وقد استُبدل أبناء العشيرة ، والذين كانوا يطالبون بهذه الممتلكات حتى عصر متأخر ما يقرب من القرن الأول الميلادى ، بأقرب قرابة أوموية . لقد سُد الطريق على أبناء العشيرة من أجل أقرب الأقارب ، وذلك تفضيلاً للروابط الحميمية والتى دائماً ما تواجدت بين الورثة من نوى الحق ، من طرف الأم أو من أقارب الأم . لقد تم تجاهلها من قِبَل القانون بطريقة تقليدية ، حيث لم تكن مدعمة بواسطة أى شكل من أشكال القوة ، اكتسبت هذه الروابط بطريقة قصوى مكاناً فرعياً، بعد استنفاد كل الإمكانيات الأخرى ، فى النظام الأول ، والذى استمر العمل به . وحقاً كان للحق البريتورى تأثير بسيط على هذا النظام ، والذى وفقاً لهذا المرسوم ، يرث الأطفال أهمهم ليس كأطفال شرعيين أو الليبيرى Liberi ولكن كأقارب عاديين cognati . ووفقاً للنظام الجديد ، والذى أكمل ولكن لم يستبدل النظام القديم ، كان الليبيرى أطفالاً تم عتقهم بواسطة والدهم ولذلك ألغوا من طبقة الورثة الملائمين . وقد أعاد تأسيس المرسوم البريتورى مطالبتهم بالإرث كما لو أنهم لم يُقصوا من عالم السلطة الأبوية والتى من خلالها دخلوا الميلاد . وكان ذلك يتم بتبنى الفكرة بأن هؤلاء الأطفال لم ينته وجودهم من السلطة . ولم يتخذ هذا الحل فيما يتعلق بأطفال امرأة ،

على أى حال . لم تكن هناك طريقة لوصفهم كورثة الملائمين سابقين ، والذين بعد تركهم لسلطان القوى الأبوية ، احتفظوا بحقهم فى الميراث : لا تستطيع النساء أن يكون لديهن ورثة ملائمين ، أو أن ينهين وجود مثل هؤلاء الورثة بسبب إعتاق أو شىء آخر . فى حالتهم كان مستحيلاً أن يحتفظوا من خلال التصور فقط بحق لم يكن له وجود بالأساس . ولذلك لا يُعتبر أطفال الأم نسلها وببساطة دخلوا مع باقى الأقارب من ناحية الأم فى آخر الأماكن فى ترتيب الميراث .

إنه لمن المربك أن تجادل بأن الروابط الأبوية قد تفككت أو حُلت وإنه قد اشتد عود الروابط الأمومية ، وإنه لمن الأكثر إرباكاً وحيرة أن تقترح بأن قانون الميراث القديم ، والمبنى على ممارسة السلطة ، قد أُبطل إلى حد ما . وبالطبع لا ننكر أنه تم إدراك البنية الأمومية إلى أقصى حد بواسطة قوانين الميراث . على أى حال ، فى حد ذاته لا يعنى ذلك إلا القليل . لا يمكن فهم مغزى التغيير دون استيعاب الطريقة التى بها شكّل هذا الإدراك من خلال غياب "القوة" المؤنثة. فقط عندئذ يمكن رؤية أهمية الرابطة الأمومية فى ضوءها الملائم بالرغم من التحيزات السوسيوولوجية ، والتى تسببت فى أن يخطئ علماء السوسيوولوجيا فى الموضوع المحورى : ألا وهو التناقض المتين بين الأنظمة التى تحكم الرجال والنساء ، وحتمية الدلالات القانونية لاختلافهما .

هل تغلبت ممارسة كتابة أو عمل الوصايا على التفرقة الشكلية بين الذكر والمؤنث ؟ مما لاشك فيه هو أن وضع نظام الوصايا أعطى مادة جديدة للرابطة الأمومية . فى هذه النقطة يمكن أن يُنظر إلى كتابة الوصايا كواحدة من الممارسات العديد الواضحة فى نظام القرابة . ولكن هل هذا الكرم الأعظم تجاه ذرية امرأة يبرر الحاجة التى تزعم بأن القانون قد خطأ قُدماً تجاه إحلال معاملة متساوية للجنسين ؟ والإجابة هى نعم المؤقتة . ولكن لا يجب أن ننسى أن القرابة الرومانية كانت ثنائية وكان ذلك قبل القرن الأول للميلاد بوقت طويل ، وهو التاريخ الذى قررت المصادر والذى نعلم من خلاله عن ممارسات كتابة الوصايا ، بالإضافة إلى ذلك ، كان معنى إقصاء أو محو الورثة الأموميين (والذى استرجعه المرسوم البريتورى جزئياً فقط) أن النساء قد حرمت ليس من وراثتهن ، والذين سمح لهم بأن يدرجوا أسماءهم فى وصاياهن ، ولكن من الورثة الذين استمروا فى أماكن النساء بلا انقطاع ويتفعل من القانون .

وما اتسم به نظام الوراثة الذكوري هو الطبيعة الأنثوية للميراث من خط الذكر، وكان هذا ممكناً بسبب استمرارية القوة . عندما تعين امرأة في وصيتها ابناً أو بنتاً كوريث أو كوريثة لها ، لا تستطيع أن تكمل هذا الفعل ، وذلك بسبب عدم أهليتها القانونية لتوريث ما أخذته أو استثمرته . ويجب أن يُصدّق على اختيارها بواسطة حارسها وأن يُقبل بواسطة وريثها ، وتقع بين وقت موتها والوقت الذي يُفترض أن يستلم فيه الوراثة الميراث ، فترة من زمن الانتظار الضروري ، والتي لا يمكن فعل أي شيء خلالها . كان بالتحديد هذا الانقطاع أو عدم الاستمرارية هو الذي فرّق بين ميراث امرأة (سواء كان بواسطة وصية أو حق بريثوري) والتوريث الأنثوي للذكر (١٦) .

تمائل الوصايا الأمومية والأبوية

إن الاعتقاد بأن بعض السبل لتكريم الروابط العاطفية والاجتماعية الخاصة بالأم كانت أموراً ضرورية يعد أمراً مختلفاً عما نتناوله الآن . من مصادر القرن الأول قبل الميلاد نعلم أن هذه الأشياء كانت تحدث ، ولكن هل كانت هذه الأشياء تمثل تغييراً في المواقف ؟ . إن التحولات العميقة عادة ما تغرى بالتصور . ولكننا تقريباً لا نعرف أي شيء عن كيفية استخدام النساء للوصايا في الأزمنة الأولى ، منذ مُنح هذا الحق ، ربما حول القرن الرابع قبل الميلاد . لم ينشأ هذا التساؤل للبنات اللاتي تحت وصاية السلطة الأبوية ، واللاتي ، مع إخوتهن ، لم يتمتعن بأى حقوق أبوية ، ولا النساء اللاتي يقعن تحت ولاية أزواجهن ، حيث تمتزج ممتلكاتهن مع ممتلكات الأزواج . ظلت الوريثات غير المتزوجات في عناية أقرب أقاربهن من ناحية الأب (مثل الأخ أو العم) ، ومن الواضح أن هؤلاء الأوصياء لم يعطوا لمن هم تحت وصايتهم أي حق في التصرف في نصيبهم من ثروة العائلة .

وكان هناك بعض النساء اللاتي كسرن الروابط مع أقاربهن من ناحية الأب ، ولم يعد لديهن أزواج : أرامل، واللاتي تركزن دائرة الأقارب من ناحية الأب عندما ذهبن للعيش تحت كف الزوج (قانوناً أصبحن بمثابة "الابنة" للزوج) واللاتي بموته أصبحن

قيّمات على إرث ، ويمكنهن تحرير وصية بمساعدة وصى اختاره الزوج المتوفى لزوجته ، أو ما سُمح به للمرأة من خلال بند فى وصيته يُقر بحرية اختيارها لنفسها . كانت الأرملة هى التى لها الحرية الحقيقية فى كتابة وصية ، ومن ثمّ الأم . هل كُنَّ يُفضّلن أطفالهن أم أقاربهن من ناحية الأب ؟ إذا كان لدينا مصادر ملائمة منذ الوقت السابق لـ شيشيرون ، لكان ممكناً أن نتحدث عن تطور مهم ، ولكن لسوء الحظ لا توجد مثل هذه المصادر . عند شيشيرون ، وبليني الأصغر ، أو من خلال نقوش من العصر الإمبراطورى ، وفوق كل ذلك فى الحالات العديدة المسجلة فى الـ دايجست (أى مختصر القانون للإمبراطور جستينيان) نرى نساء يُحررن وصاياهن لصالح أولادهن وأحفادهن وأحياناً لصالح أزواجهن ، والتى تُظهر أن هذه النساء لم يتزوجن تحت نظام الـ مانوس manus (وهى سلطة الزوج) . باختصار ، كانت النساء تفضل اختيار ورثة لهن من خلال الأسرة الزوجية وما تثمر عنه من ذرية^(١٧) . بسبب نقص المصادر الخاصة بالقرون الثانية والثالثة والرابعة قبل الميلاد ، على أى حال ، لا نستطيع أن نقول شيئاً عما حدث من قبل، بالنسبة لنا يبدأ التاريخ فى القرن الأول .

اعتمدت هذه المواقف والممارسات على تفسيرية صارمة لك أوفيشا أو الواجبات الاجتماعية : فقد أكد المشرعون الذين نقرأ لهم ، وفى وضوح ، فمعظمهم عاش بعد القرن الثانى الميلادى ، على المساواة فى الحقوق والواجبات . يمكن للبناء والبنات أن يرفعن قضية لعدم تفعيل وصية إذا تم إقصاؤهم من الوصية دون وجه حق . وقد قيّد ذلك بأنه كان خرقاً للقانون ، والذى تعتبر فيه العقوبة ملائمة . وبالطبع كانت وصايا الآباء الذين كان لهم الحق يوماً فى عدم توريث أبنائهم ، أول ما يتم فحصه فى هذا الخصوص . على أن رفع قضايا ضد الإقصاء الظالم كان مكفولاً بالتماثل للرجال والنساء على حد سواء ، شريطة أن يكونوا نسلأ أو ذرية لخط عصب ذكورى ، ولكن كثيراً ما كانت وصايا الأم عرضة للنقض وكان ذلك يتم بنجاح .

وهذا التماثل صدق عليه على الأقل منذ زمن أغسطس Augustus ، والذى هو نفسه فسح وصية امرأة والتى ، بعد أن أنجبت طفليين ، تزوجت للمرة الثانية فى سن

كبير ، وعينت زوجها الثانى كوريث وحيد لها . قرب نهاية حكم الإمبراطور دومنيان ، عُنِّ بلينى الأصغر ، ومعه بعض السيناتوريين الآخرين والفرسان ، كورثة مشتركين فى وصية لإحدى الوجيهاات النبيلات والتي اختارت ألا تترك أى شىء لابنها . وعندما شعر هذا الابن أنه ضحية للجور والظلم اللذين وقعا عليه فى وصية أمه ، راح يتوسل إلى بلينى كى يعطيه نصيبه من الميراث . وكانت النتيجة هذا المشهد المذهل : شكّل بلينى ، وهو الوريث الأساسى ، مجلساً من أصدقائه للنظر فى الأسباب السيئة والحسنة التى جعلت الأم لا تُورث ابنها وتفضله هو عليه . وافق المجلس على سماع نقاش الابن ، والذي كان إقصاؤه من الميراث يفيد قاضيه ؛ وافق الابن مقدماً بقبول حكم غريمه : "إنه من وجهة نظرنا ، كوريانوس ، أن أمك كان لديها دوافع لغضبها عليك ومما لاشك فيه أن المجتمع اعتبر فقدان ميراث أم عقاباً جاداً ، عقاباً يجب أن تُرثه بعناية. وعلى النقيض ، كان يجب على الابن أن يكون لديه شكوى ومظلمة شديدة لكى يُلغى وجود أمه فى وصيته ، كما يتضح من الحالة ، التى رُفعت فى حوالى سنة ٧٠ قبل الميلاد عندما أبطل كلونتئوس ، وهو مواطن بارز فى لارينيوم ، قوة وصيته لأنه لم يستطع أن يجعل نفسه يُذكر أمه فى وصيته ، وهى التى احتقرته وكرهته ، وكذلك لم يستطع إهانتها بعدم ذكره لها فى وصيته ، وهو فعل ربما يُساء فهمه بواسطة الرأى العام : وربما يكون كلونتئوس قد عمل حساب المخاطر التى يمكن أن تلغى الوصية إذا عاشت أمه بعد وفاته . فى مثل هذه الحالة ربما تكون المحكمة قد بحثت لتؤسس "عما إذا كانت الأم ، بواسطة أفعال غير أمينة أو تحايل غير لائق ، حاولت أن تنصب شركاً لابنها ، أو عما إذا كانت لم تخف تصرفات عدائية خلف مظاهر الصداقة ، أو عما إذا كانت لم تتصرف كعدو أكثر من كونها أمًا" . وهذه اللغة ، مأخوذة من قانون قسطنطين (٢٢١) (Constantine (321) ، يمكن أن تكون قد طبقت حرفياً فى حالة ساسيا Sasia ، والدة كلونتئوس منذ ثلاثة قرون ونصف قرن .

لا داعى لتعديد الأمثلة . وكانت القضايا بعدم تفعيل أو بإلغاء الوصايا الأمومية مُصدّقاً عليها من خلال وثائق قانونية من القرون الثانى والثالث والرابع . وعندما

يتطلب الأمر نقل الممتلكات إلى أطفال المرء ، تتقارب واجبات الأمومة من تلك الخاصة بالأبوة حتى إن فى سنة ١٩٧ ميلادياً كسب ستيميوس سيفيروس Septimius Severus نصيباً فى ممتلكات أم لابنها حيث ماتت الأم وهى تله . وقد فشلت فى وضع الطفل فى وصيتها قبل الولادة ، ولذلك وقع "القدر الأمومى" غير المتنبأ به ظلماً على آخر الأقارب ولادة بمقارنته بأخويه اللذين كانا قد سُجِّلا كورثة من قبل . وترتبط هذه الحالة بتلك التى تخص طفل ما قبل الموت والذى فشل والده فى إما أن يكتبه كوريث أو أن يحرمه من الميراث قبل الوفاة . وللتأكد ، لم يكن للأم وريثة "ملائمين" ، وبالنسبة لها لم يكن ميلاد طفل عرضة أو مجالاً لعمليات واجبة النفاذ من وجهة نظر القانون الذى له الأسبقية على الوصية . وحتى إذا لم تصل العدالة الإمبراطورية لدرجة إلغاء وصيتها ، فقد رأت أنه مناسباً أن تُصلح الإهمال الذى حدث عن طريق حفظ نصيب الطفل الأخير حديث الولادة ، "وأن يُعتبر من الأبناء اللذين سُجلوا وريثة" .

اللاتماثل واللاورثة

هل أصبحت ظروف الرجال والنساء أكثر تساوياً ، وهل مالت الأنظمة التى تحكم سلوكها إلى الالتقاء ؟ من حيث المظهر ، نعم . ولكن يحتاج الأمر إلى نظرة أكثر تفحصاً ، لم تكن المرأة فى حاجة إلى أن تقصى أبناعها من الميراث علانية ، وذلك لأنهم لا يعتبرون استمراراً شرعياً لشخصها . لم يُطلب منها الإشارة بأن تقصيهم من الميراث والذى كان يمكن أن يكون حقهم إذا لم تذكر فى وصيتها العكس . كل ما كان يجب أن تفعله هو أن تلعى أسماءهم من وصيتها . وقد علمنا من المصادر أن الأبناء اللذين يهاجمون صلاحية وصية الأم يشكون من أنهم "أهملوا" أو تم "تسيانهم" . وعلى العكس ، يمكن للأب أن يقصى أبناعه من ميراثه ، والذى يحق لهم طبقاً للقانون ، وذلك فقط بالتصريح العلنى فى "فقرة اللاتوريث" بأنه لا يريد لهم أن يكونوا وريثه . فى كلام آخر ، الورثة الملائمين ، أى الورثة اللذين هم تحت سيطرة والدهم ، كان غياب

الإقصاء من الوراثة بطريقة علنية ، من قبيل إسقاط الأبناء ، يمثل من وجهة نظر القانون *ipso jure* كتحصيل حاصل ، مبرراً لإلغاء وصية الأب ، وإعادة تأسيس نظام التوريث بدون وصية . يفقد الوريث الخارجى كل شىء ، وإذا كان الابن المَقْصَى لا يزال تحت سلطة أبيه فى نفس وقت وفاته يصح له أن يرث كل ممتلكات الأب . فى حالة الابنة ، لا تلغى الوصية ، ولكن يُسمح للابنة المَقْصَاة أن تشارك بنصيبها مع الورثة المسمين فى الوصية : النصف بالنصف مع الورثة الخارجين ووفقاً لنصيبها مع الورثة الملائمين ، أى مع إخوتها الذكور . وبالممارسة ، كان صمت الأم عن ابن أو ابنة معادلاً لإقصاء الأب المُعلن . فى مجتمع تتأكد فيه الروابط بالتساوى مع الوالدين ، كان يُعتقد بأن إهمال الأم هو المعادل لإنكار الأب . وكان السادة قادرين بأن يمنحوا أحكاماً لصالح الأطفال المُهمَلين بواسطة أمهاتهم وأيضاً للأطفال الذين حُرِّموا من الميراث بواسطة آبائهم عندما يُقضى بأن الإقصاء كان بلا مبرر . على أى حال ، يسمح لنا تاريخ القانون بالغوص تحت السطح . إذا رحب الفرد أو كان على استعداد أن يفهم أو يدرك الدقائق الماكرة التى تفرق بوضوح بين المواقف المتشابهة ، تبدأ الانقسامات غير الواضحة من ملاحظة السلوك وحده فى الظهور . تنشأ الاختلافات الرئيسية بين نوعى السلوك التى ربما تبدو متشابهة فيما عدا الحقيقة بأن مغزاها المؤسس كان مضاداً تماماً . ومن الناحية التأسيسية ، كان تصرف الأم بالإلغاء يدل تماماً على نقيض تصرف الأب الرسمى بالإقصاء . كان يجب على المرأة فقط أن تسمح للقانون بأن يتصرف ليُقصى أولادها ، بينما كان الرجل الذى يرغب فى عدم توريث طفل من أطفال أن يوقف عمل القانون عن عمد . كانت الاستمرارية الذكورية أساسية ، ويمكن أن تُوقف من خلال تصرف قانون معلن : إما تحرير أو لا توريث . على الجانب الأنثوى ، على أى حال كان الانقطاع أو عدم الاستمرار هو الحقيقة الأساسية . وكان القرار المعلن يتطلب عبور الفجوة . وعلى هذا فقد أشارت كل الأدلة على لا تماثل رئيسى فى مكانة كل من الذكور والإناث : فقد كان فى الطبيعة القانونية للذكر أن يورث أبنائه ، ولكن لم يكن هذا الحق مكفولاً للأنثى .

التوريث الشرعى الأمومى فى القرن الثانى الميلادى

غَيَّرَ المرسوم البريتورى ، بطريقة طفيفة ، هذا اللاتماثل بين الرجال والنساء ، وذلك بعمل ورثة إضافيين من ناحية الأم . هل يمكن أن يقال نفس الكلام عن المرسوم السناتى^(*) كونسلتا "Terullianum" Senatus - consulta والأورفيثيانوم Orphitianum وقد صدر الأول بناء على أمر من هادريان ، والأخير كان وفقاً لأمر ماركوس أوريليوس Marcus Aurelius فى ١٧٨ ؟ فى هذه القرارات كان الأثر الأخير للاختلاف النوعى ربما يبدو وكأنه قد اختفى . وقد تبدو المساواة الحقيقية قد تأسست بين التوريث الأبوى والأمومى . ولكن المظاهر ، كما سوف نرى ، خادعة . هل تثبت هذه التغييرات بأن الأمومة قد اكتسبت سلطة فى القرن الثانى ؟ ولقد أظهر ماسييلو Masiello ، على سبيل المثال ، أن فى عهد الأباطرة الأنتونيين والسيفيرينيين أصبح شائعاً بالنسبة للنساء أن يُعرفن فى الوصايا كوصيات على أبنائهن وبناتهن ، بينما اعتبرت الوصاية بطريقة تقليدية "شائناً ذكورياً" أن تعفى بواسطة قريب ذكر ، حتى قريب قرابة بعيدة ، أكثر من الأم . واستمر هذا الوضع حتى سنة ٢٩٠ ، حتى أقر قانون ثيودوسياس Theodosius هذا العرف . ومع ذلك ، بدأ قانون الميراث الجديد الموضوع فى محله فى القرن الثانى إدراك أعراف كانت قد شكّلت من قبل ، وهى أعراف ترادفت ، كما سوف نرى ، مع قرابة ثنائية حقيقية . إذن ، كما يعتقد بعض العلماء ، كانت الأسرة الرومانية زيجية ، أى قائمة على التزاوج وهى النواة ، فربما يجب أن تُركِّز الثروة المكتسبة فى جيل وأن تنتقل لذرية زوج وزوجة . على أى حال ، يستحسن أن يتنحى سؤال الأسرة النواة جانباً ، حيث يجب أن نعامل الدليل المنقوش بحذر . إنه لمن التهور أن نفترض ، كما فعل بعض المؤرخين ، أن النقوش الجنائزية قدمت صورة دقيقة عن الأسرة . لا يوجد هناك بالضرورة علاقة بين العواطف التقليدية المُمتلئة على القبور وبين الوحدات الاجتماعية الفعلية . إن تقديم واجب العزاء فى زوجة إنسان آخر ، لأطفاله ، ولوالديه والذى تقريباً لم يحدث بالمرّة لشقيقاته أو أشقائه

(*) المرسوم السناتى : قرار صادر عن مجلس الشيوخ عند الرومان . (الترجمة)

لا يعد مؤشراً موثقاً به على حدود المجاميع الأسرية . غالباً ما تشير قبور هذه الأيام على الأسر الممتدة ، بالرغم من إننا نعرف بالتجربة أن وحدة الأسرة في مجتمع اليوم هي النواة وتُبنى على الزواج . تخبرنا النقوش الجنائزية شيئاً عن التقاليد الاجتماعية المحيطة بالموت ، ولكن لا يجب أن نسألهم عما لا يستطيعون إظهاره. ومع ذلك ، فالافتراض بأن الأسرة الرومانية هي النواة لا يمكن نبذه ، ولا الإمكانية التي كرسها القانون لروابط الإرث والتي تطورت بين الأقارب المقربين ، والآباء والأطفال بصفة رئيسية . دعنا نخص الإصلاحين الكبيرين للقرن الثاني .

المرسوم السناتي الـ «تيرتوليانوم»

منح المرسوم السناتي الـ «تيرتوليانوم» للأمهات نوات الثلاثة أطفال (أربعة في حالة المرأة الحرة) حقاً في ممتلكات أطفال قد ماتوا قبلهن . أقيمت دعاوى مضادة بواسطة الورثة الملائمين لطفل ذكر وبواسطة الأب لذكر أو لطفلة أنثى ، لأن في الإرث عن طريق الذرية كان للأب الأسبقية على الأم . من بين المصاحبين ، على أي حال ، فقط الإخوة والأخوات من الأب للمتوفى يتشاركون في التقسيم مع الأم المُعترف بها : المصاحبون الآخرون من ناحية الأم - الأعمام - أولاد الأخ - أولاد الأعمام - كان يتم إقصاؤهم تماماً . وعلى هذا ، ولأول مرة ، فُضلت الأمهات على أقارب الأب (أو على أي حال أقارب الأب عن بُعد) كنتيجة لقانون . إذا أُجبر أحد على الاستشهاد بوثيقة لدعم نظرية الأسرة المحكمة، فسوف يكون هذا القانون هو ما نصبو إليه .

المرسوم السناتي «الأورفيتيانوم»

أسس المرسوم السناتي «الأورفيتيانوم» لسنة ١٧٨ إرثاً شرعياً ليس من الأبناء للأمهاتهم (وهو مقياس صُمم بوضوح ليكون حافزاً للنساء الحرائر والمحرومات لكي يكن لهن أطفال) ولكن من الأمهات للأبناء. بهذا القانون أدرك نظام الإرث لذرية امرأة ، وتمتع بنفس المكانة القانونية لنظام الإرث لذرية رجل . لقد لخصت بوضوح

القواعد الأوليية ، وهى تجميع من القرن الرابع والتى استعارت أسسها من المشرع الكبير سيفيران Severan ، نطاق التغيير فى النظام القانونى: "لا يسمع قانون الاثنى عشر جدولاً لأطفال أم ماتت دون كتابة وصية أن يرثوها ، وذلك لأن النساء ليس لهن ورثة ملائمين . ولكن فيما بعد ، ومن خلال قانون الإمبراطورين أنطونينوس Antoninus وكوموديوس Commodius والذين قدماء إلى الـ Senate ، ويقرر أن الأطفال لا بد أن يتسلموا إرثاً شرعياً من أمهم حتى إذا لم تتزوج وفقاً لنظام المانوس (ألا وهو ، حتى إذا لم تكن الأم تحت نفس السلطة الأبوية كأطفالها ، بينما تحت سلطة القانون الرومانى القديم ، فإن أولادها يرثونها ، وهى ترثهم . كأخوات وإخوة من العصب) . يتم حذف كل إخوة وأخوات الأم من العصب ، وكذلك كل أقارب العصب أى من ناحية الأب من الإرث لصالح أولاد المتوفى" .

ورث الأم ليس بالضرورة أن يكون من نسلها

وما أسس ولأول مرة ، كما تؤكد النصوص الأخرى ، كان حقاً شرعياً *a successio legitima* : وهو إرث بدأه القانون ، ويذهب *ispo pure* أى خالصاً إلى ذرية امرأة دون مطالبتها ، كما كان سائداً تحت سلطة النظام البريتورى السابق ، بأن تعود لبدأ حق التملك . ولكن عندما ، وذلك بغرض تيسير العملية ، يُطالب بحق التملك بواسطة هذه الطبقة الجديدة من الورثة الشرعيين ، عادة لا يمنح البريتور هذا الحق على أساس الفقرة المذكورة فى المرسوم والتى تغطى ورثة الأب أو *liberi* ، سواء كانوا محررين أم لا . ويستلم ورثة الأم ممتلكاتهم من الطبقة التالية ، ألا وهى الـ *Legitimi* أى الشرعيين^(١٨) . وكانت هذه هى الطبقة التى حُفظت بطريقة تقليدية للمصاحبين الأبويين (وربما تلك الذرية الأبوية ، التى ، تطالب بالميراث كـ *unde liberi* أى ذرية شرعية ، تتخذ مكانة المرشحين من الطبقة الثانية للإرث). فى كلام آخر ، كانت مكانة أطفال الأم أقل من مكانة أطفال الأب ، حتى بالرغم من أنه ، وفقاً لقانون ١٧٨ ، كانوا يُعتَبَرُونَ ورثة الأم الأولين . لماذا هذا الاختلاف ؟ لماذا استمر السادة فى معاملة أطفال الأم تحت فقرة مختلفة للمرسوم عن تلك الخاصة بأطفال

الأب عندما كان للثنتين الأسبقية عن باقى الورثة فى ميراث والديهم ؟ كانت أقدمية بعض التركيبات القضائية مذهلة . فمن الواضح أنه حتى القانون لم يستطع إلغائها ، حتى مع تغير اللغة ، فقد صُبِغَتْ بقوة رسمية جبرية لعادات تأصلت بعمق . حتى وراء أكثر التحولات الاجتماعية المهمة (بصرف النظر عما إذا كان ما حدث بالفعل هنا هو تحديد الأسرة على الزوج والزوجة والأطفال مع التركيز على وجود الإرث فى أيدي الأطفال ، أو ، كما أميل للاعتقاد ، أنه كان امتداداً للتسرى أى باتخاذ المحظيات والذى دُعم بإضفاء شرعية على روابط الميراث والإرث بين الأمهات وأطفالهن) ظلت هذه التركيبات بنية صلبة يمكن تمييزها عن دلالاتها الشكلية بلا مساس . ولم تكن تلك البنية العليا بون فائدة والتي حوفظ عليها ولكن كانت أيضاً بمثابة بيان عن أعماق وأكثر طبقات المجتمع حيوية .

القوانين الجديدة والافتقار إلى السلطة الأمومية

يفرض التساؤل المهم نفسه هنا ألا وهو : ما الذى منع البريتورى ، بعد إعلان القانون الجديد ، من معاملة أطفال النساء ونسل الرجال كمنتمين لنفس الطبقة؟ وكانت الإجابة بالنفى وذلك حيث استمرت مستحقاتهم فيما يخص ممتلكات الأب وممتلكات الأم غير متساوية : فقد كان إصلاح ١٧٨ جذرياً . ففي غياب أى وصية تكون الأسبقية للأطفال على الأقارب من ناحية الأب وأسلاف الأم ، تماماً مثلما تمتع الـ *liberi* أو المعتقين من أولوية مطلقة فى إرث أبيهم . لا يوجد سبب عملى واضح لوضعهم فى الترتيب الثانى أى الـ *legitimi* ، حيث إنه فى مثل هذه الحالة كان الترتيب الأول لمن تم عتقهم *liberi* خالياً بالضرورة . هذا الانحدار - أو بالأحرى هذه التعلية المنقوصة ، من الرتبة الثالثة لأقارب الأم والتي كانت تضمهم مسبقاً إلى الرتبة الثانية / الـ *legitimi* ، ولكن ليس إلى الرتبة الأولى / الـ *liberi* أو النسل الحر - لم يغير فى الأمر شيئاً أن يصبح الترتيب الثانى هو الأول بالنسبة لهم . ولم يكن الترتيب الثانى ثانياً فى علاقتهم بالورثة الآخرين من ناحية الأم ، والذين كانت يُدعى 'الأولوية' ، ولكن فيما يخصهم هم أنفسهم فما داموا هم أيضاً ورثة الأب . فمن ناحية الأب كان نهم

الأولوية ، باعتبارهم مُحَرَّرِينَ ، كما كانوا دائماً . وكذلك من ناحية الأم كان لهم الأولوية أيضاً . ولكن فى الترتيب الثانى legitiimi . ونجد السبب فى هذا الاختلاف الغريب فى نصوص القواعد الأوليبانية : "ليس للنساء ورثة ملانمون" لقد كان هذا المبدأ معتاداً آنذاك . ولكن قبل المرسوم السناتى Orphitianum فَسَّرَت القاعدة القائلة بأنه يمكن للأطفال أن يرثوا أهمهم فقط كورثة معينين بوصية ، أو كآقارب لها فى الرتبة الثالثة ، لكن بعد ١٧٨ (وخلال القرن الرابع) تفسر القاعدة أن نفس الوريث ، أى للأب ، حتى وإن كان مُحَرراً ويتبع الطبقة البريتورية من الأحفاد ، فلا يمكن تصنيفه دائماً كقريب للأم حتى إذا كان وريثها الأولى من نفس التصنيف الخاص بالنسل .

ولكى نفهم مثل هذا الخلاف ، يجب أن ننظر إلى التحليل فيما وراء نقل الملكية والتي كانت النتيجة القصوى لكل توريث . عند هذا المستوى انتهى تقريباً أن يكون للخلاف معنى . هل يجب أن نعتبر عجز النساء القانونى الفطرى الذى يمد وجودهن من خلال ورثته ملانمين مثله كمثل الحفريات من بقايا نظام قديم لا جدوى لها فى الوقت الحاضر ؟ بنفس المعيار كان يجب أن يكون لقوة الرجال على نسلهم أثر ؛ ولكن كما رأينا ، فى الترتيب الخاص بالإرث ، لم يكن الأمر كذلك . ويجب أن يكون السؤال الحقيقى هنا هو ما المكانة التى يمكن أن تُنسب لتأسيس يخلو فيما يبدو من أية نتائج عملية ؟ لقد رأينا ذلك من قبل فيما يتصل بأمر السلطة الأبوية . ولكى نفهم المغزى بعيد المدى لهذا التأسيس ، فقد وجدنا أن الطريقة الصحيحة ليست بالنظر فى زمن قديم والذى ناقشته البعض من قبل ، بالرغم من أنه يصعب علينا أن نتبين الأسس التى استند إليها هذا النقاش ، إلا أنه يمكن القول بأن مغزى هذا التأسيس كان واضحاً ، كما انعكس أثره بطريقة أفضل من ذى قبل . وبدلاً من ذلك كان يجب أن نعيد تركيز اهتمامنا بعيداً عن التنظيم الأبوى المحلى إلى ذلك العالم الأقل وضوحاً والخاص بالنقل الذكورى للحقوق . وبالمثل تدل الإشارة فى المرسوم السناتى الأورفيتى والتي تنص على صعوبة معاملة أبناء أم على قدم المساواة مع أبناء الأب بأنه يجب أن ننتبه ليس إلى إدراك المساواة الثنائية ولكن إلى بُعد آخر تماماً ، بُعد ينأى بوضوح عن عالم التفسير الواقعى : ألا وهو العجز المتأصل للنساء بأن يصنفن روابط الأصل أو النسب من خلال روابط القوة . وبدلاً من رؤية تحول قانون الإرث كدلالة على التغييرات فى

التماسكات الإرثية ، نحن نؤكد على الاستمرار في الطريقة التي نظم بها الرومان التقسيم النوعي . ووراء ظهور تأسيس جديد (الميراث الشرعي من الأمهات إلى الأبناء) نرى استمرارية في الطريقة التي لاع بها القانون الاختلاف الجنسي مع احتياجات المجتمع - وهي استمرارية تحققت على حساب تشويهات شكلية معينة .

بالرغم من أن نظام التوريث الأمومي أصبح شرعياً ، إلا أنه لم يتم تفعيله تلقائياً . فلقد ظل الأبناء والبنات ، قبل وبعد القانون الجديد ، ورثة خارجيين للأم ، وكان يجب عليهم أن يسيروا إلى رغبتهم في قبول ميراثها المذكور في وصية . وكان ذلك نتيجة قانونية ضرورية لافتقار الأم للسلطة على أسرتها ، وقد أعلنت بوضوح في المرسوم السناتي : "إذا رغبوا أن يذهب لهم الميراث" . مثل كل الورثة غير الملائمين ، كان يجب على الأبناء أن يسيروا إلى رغبتهم في قبول الإرث . ويسمح لهم بفترة معينة كي يتخذوا فيها قرارهم ، وإذا لم يقبلوا قبل نفاذ هذه الفترة ، يسترد كل أقارب الأم من ناحية الأب كل مستحقاتهم السابقة في الميراث . في حالة مسجلة رفض ابن ميراث أمه فذهبت ممتلكاتها إلى ابن أخيها .

طفل المرأة بعد الموت

في ذلك الوقت بحث المشرعون في دراسة كل النتائج المنطقية المصاحبة للموقف الجديد ، والذي وجدت فيه النساء أنفسهن في مواجهة مع الرجال ، حيث أصبح لديهن ورثة شرعيين ، أي ورثة معينين قانونياً في شخص أولادهن . كيف قُرب هذا التغيير في القانون وضع النساء من وضع الرجال ؟ ما الرابطة الجديدة التي نشأت بين الأم والطفل التي تفسر التقارب في الوضع بالرغم من الاختلاف أو اللاتماثل بين الجنسين ؟ دون تعريف هذه الرابطة ، كما هو الحال في الذكور ، من ناحية القوة ، هل يمكن وجود أساس قانوني للوضع الجديد للنساء ؟ هذا ، في رأبي ، كان هدف رجال القانون والذين عكسوا ، بطريقة أكاديمية وفرضية خالصة ، على حالة الطفل المولود بعد وفاة الأم .

فلنفحص الوضع التالي ، والذي أقره أولبيان : "افتراض أن امرأة حاملاً توفيت وبعد وفاتها استُخرج من رحمها طفل . هذا الطفل من الناحية القانونية له الحق فى المطالبة بميراث أمه البريتورى مثله مثل أقاربها من ناحية الأم (والذى يضعه بعد أقارب الأم من ناحية الأب) . ومنذ إصدار المرسوم السناتى ، على أى حال ، فهو أيضاً له الحق فى المطالبة بالميراث كعضو فى طبقة الورثة الشرعيين . حقاً ، فقد كان فى رحم أمه وقت الوفاة . فى كلام آخر ، الطفل المولود من رحم أم متوفاة يُعتبر وريثاً شرعياً ، مثله مثل طفل أنجبه رجل متوفى والذى يُعتبر دائماً وريثه بعد الموت . وهذا التوازي قد تأكد بفقرة أخرى فى أولبيان فيما يخص الوصايا غير الرسمية . ويمكن للطفل أن يتحدى وصية أب حرمه من الميراث ، إذا كان الطفل فى رحم أمه وقت وفاة الأب ، وعلى هذا "الطفل الذى استُخرج بواسطة عملية قيصرية من رحم أمه بعد أن تكون قد كتبت وصيتها يمكن له أن يتحدى هذه الوصية" . فى زمن قبل ذلك ، فى الدستور الإمبراطورى لسنة ١٩٧ ، صادفنا ميلاً مشابهاً فى القانون لرسم توازن بين حالة طفل وُلد لرجل متوفى وحالة طفل ماتت أمه وقت ولادته . لكن فى هذه الحالة ماتت الأم قبل ولادة الابن . هذه الحالة الافتراضية ، فى أضيق الحدود الممكنة ، كانت للمرة الثانية طريقة لرجال القانون ، ليس لحل المشاكل المادية للموسسة فقط ، ولكن لرسم خطوط واضحة بغرض إزالة أى غموض من الناحية القانونية حتى لأكثر الحالات التى يصعب حدوثها .

بمجرد أن أرسى القانون توريثاً شرعياً للأمهات والذى كانت إلى حد ما مشابهة لنفس حالة الآباء ، كان من المفرد لرجال القانون أن يدرسوا حالة طفل وُلد لأم توفيت . ولكن تعد حالة الأطفال الذين يولدون بعد وفاة آبائهم حالة شائعة نسبياً ، والتفكير فى مثل هذه الحالة قاد إلى فكرة سلطة أبوية خيالية والذى استمرت عبر فترة وجود الطفل فى الرحم . تعد حالات أطفال الأمهات المولودين بعد الوفاة حالات نادرة ، ولا تعنى سوى شىء واحد : أن كل طفل له أم ، حتى إذا توفيت الأم قبل أن يولد فهى أمه بما أنه قد استُخرج من جسدها . فالجثة هى جثة الأم ، ولذلك فالطفل هو وريث الأم . وقد ترادفت أبوة ما بعد الوفاة مع التعريف القانونى لفترة الإخصاب ومع

استمرار السلطة الأبوية ، والتي هي الأساس الأول للميراث . ماذا يمكن أن تعنى أمومة ما بعد الوفاة - شنود للطبيعة - إذا لم تكتمل رابطة وراثية برابطة قانونية مستقلة . لقد عامل المرسوم السناتى الأورفيتى كل نسل امرأة من الدرجة الأولى كورثة شرعيين^(١٩) . على أى حال ، لم يكن الابن هو الذى أصبح شرعياً ، ولكن بالأحرى ما فعله القانون هو أن جعل الابن - وريثاً . ويعد اقتران قانونية الإرث بعدم شرعية البنوة أمراً مدهشاً: مثلما هى الحال فى قانون الـ *hereditas legitimi* أى " الوراثة الشرعية " والتي أُدرِكت فى أولاد السفاح المولودين لنساء غير متزوجات، وكذلك فى الذرية الشرعية .

أبناء السفاح والورثة

لا يُحرم الأطفال المولودون (*vulgo quaesiti*) ، خارج نطاق الزواج بين الأبوين ودون تمييز من المطالبة بميراث أهمهم الشرعى، وذلك لأن بواسطة نفس القانون والذى تستطيع الأمهات من خلاله أن ترثهم (المرسوم السناتى الـ *Tertullianum*) يستطيعون هم الآخرون أن يرثوا أمهاتهم" . وتلخص "أحكام باولوس" *Pauli Sententiae* (أوائل القرن الرابع) ما نعرفه عن حالات سابقة . وقد أقر جوليان بالفعل ، وهو معاصر لـ هادريان ، بأنه يمكن لأم أن ترث أطفالها سواء ولدوا داخل أو خارج نطاق زواج شرعى للأبوين . ولتتمتع بهذا الحق ، كان ما يجب على امرأة حرة أن تفعله فقط هو أن تنجب ثلاثة أطفال ، وعلى امرأة محررة أو تم عتقها أى عبدة بالميلاد هو أن تنجب أربعة أطفال . فقد كان المتطلب الوحيد هو أن يولد الأطفال من أم حرة . كما أن العبدة التى تم عتقها أثناء الحمل تنجب مواطنين ، أعطاهما المرسوم السناتى شرعية توريثهم . وقد أُسسَت تنظيمات ١٧٨ على نفس الاختلاف القانونى للأمومة مثل المقاييس التى اتخذها هادريان : "يحق للأطفال المولودين سفاحاً (*Vuglo quaesiti*) مع غيرهم من الأطفال أن يطالبوا بميراث أهمهم الشرعى" وهذا وفقاً لـ أولبيان . ولا يهم إذا كانت الأم حرة بالميلاد أم أُعتقت . ربما يكون الإخصاب قد تم بينما لا تزال المرأة عبدة ، وأصبحت حرة عند ميلاد الطفل . ويظل ذلك صالحاً حتى إذا أُخِرَ التحرير

أو الإعتراف ؛ لأن الشخص الذي ورث عبداً من خلال وصية تنص على أن هذا العبد الذي سوف يحرر يتمتع بفترة عفو معينة قبل التحرير الفعلي.

في القرن الثاني لم يميز القانون بين الأمومة الشرعية والأمومة الطبيعية حيث أعطيت نفس الحقوق لأم وطفل بصرف النظر عما إذا كان الإخصاب قد حدث في أو خارج نطاق الزواج الشرعي للأبوين . وظل الحال هكذا في القرنين الرابع والخامس . ولم يتم التصديق على أى تغيير قبل صدور دستور الإمبراطور جستنيان (٥٢٩) ، والذي أعلن أن من بين الأطفال المولودين لامرأة ذات مرتبة "بارزة" ، تُفصل الذرية الشرعية عن أولئك الذين تم الحمل فيهم خارج نطاق الزواج ، "لأن احترام العفة أمر واجب والذي يفترض وجوده فى النساء ذات الميلاد الحر من المرتبة البارزة وإنها لتُعد إهانة لحكمتنا أن نسمح لأبناء السفاح أن يُعَيَّنوا ورثة"^(٢٠). وإذا كان لامرأة ذرية شرعية ، غالباً ما كان يُستخدم هذا النص ليبرر حرمان أطفالها غير الشرعيين من المطالبة بأى شيء من ممتلكاتها . ويُستعان بهذا النص للعمل به فقط إذا أنجبت امرأة ذرية شرعية وأخرى غير شرعية . فقد تم تفضيل نوع واحد من البنوة على آخر . حتى قُصر هذا التفضيل على الرتب العليا ، فقد أظهر ابتكاراً أو طريقة جديدة ذات صلة بالقانون الرومانى التقليدى وقد تساعدنا فى فهم ما كان متفرداً فى هذا القانون .

لا يترادف الأطفال المولودون خارج نطاق الزواج الشرعي بين الأبوين مع أحد سوى الأم . وحتى ما هو أهم من ذلك . أنه لا يوجد رابطة قانونية بين الأطفال والأم ، لأنه لا يوجد تمييز بين أطفال حُمِلَ فيهم بواسطة أب شرعي وأطفال حُمِلَ فيهم بواسطة أى شخص آخر : فإن الأم هى الأم ببساطة وبطريقة خالصة . ولا يتصف ابنها بأنه *iustus filius* . أى "ابنها وفقاً للقانون" ، وذلك لأن هذه الصفة لا تعنى شيئاً إلا بالنسبة للأب فقط . ويُطلق على الابن الذى أنسلَ بواسطة ، أو يفترض أن يكون قد أنسلَ بواسطة ، رجل من زوجته الشرعية اسم *iustus* . لا يوجد ما يدعو أن نصف الأم بكونها *iusta* لأن هويتها كأم لا يحددها الحدوث القانونى لزوجها ، ولكن فقط من خلال ميلاد طفل . وعلى النقيض ، ومن ثمَّ قد حُسم أمرها *certa* : فلتحقيق ذلك تكفى الحقيقة بأنها أنجبت . والتسمية القانونية الوحيدة التى يتطلبها المرء لأم

كانت *mater civilis* ، "أم لمواطن" . ولهذا التعبير معنى محدد فى السياق الذى وصل إلينا . ويعنى إعطاء الحق فى وراثة ممتلكات امرأة رومانية فقط أطفالها الذين هم ، مثلها ، مواطنون من روما . ويُقصد أى أطفال لها فقدوا هذه المواطنة من الميراث . وبنفس الروح كتب جوليان . لا يمكن لامرأة رومانية أن ترث من أولادها إذا ، فى مرحلة الانتقال : أى أصبحوا عبيداً ثم أعتقوا ، لأنه يُفترض ألا يكون لامرأة حرة ومواطن حر أولاد وبنات كانوا عبيداً . ويعنى هذا الحط من قدر الأطفال بأنها لم تعد أمهم . وعلى هذا تعنى *mater civilis* أم لمواطن (نكراً كان أم أنثى) . يُمنح حق "التوريث الشرعى" الخاص بالنساء من خلال هيكل القانون المدنى . كان يجب على المرء أن يكون مواطناً "كى يتمتع بمزايا القانون . بناءً عليه كون الأم "مدنية" لا يُعرف رابطة الأمومة ، بينما صفة *iustus filius* أى طفل أُخصب بواسطة أبوين شرعيين تدل على رابطة الأبوة الناشئة عن زواج شرعى .

فهل كان ذلك ابتكاراً للقرن الثانى ؟ وهل لم تُدرَك حقوق الأمهات والأطفال الذين هم بلا أمهات قبل إصلاحات الميراث لـ هادريان وماركوس أوريليوس ؟ هل كان مُتطلباً قبل جستنيان : بالتاكيد لا . أعلن القانون تحت حكم أغسطس بأن النساء يتم تحريرهن بالفعل وهن اللاتى أنجن ثلاثة أطفال تحت إشراف أقارب العصب ، بصرف النظر عما إذا كن متزوجات أم لا . فقد صرح ببساطة أنه من الضرورى "أن تنجب ثلاث مرات" ، دون أى تفسير . وبالمثل ، أعطى المرسوم السناتى حق المواطنة الرومانية للنساء من أصل لاتينى واللاتى "أنجن ثلاث مرات" . وربما يكمل هذا المعيار العصر الأوغسطى والذى منح حق المواطنة للرجال اللاتينيين والذين أنجبوا على الأقل طفلاً واحداً فى نطاق زواج من امرأة رومانية ، إذا كان هذا الطفل قد أتم عاماً من العمر . أما عن المزايا القانونية الممنوحة للأبوة والأمومة ، فكان هناك تناقض واضح بين الإصرار على *iustus filius* أو طفل وُلد فى نطاق زواج شرعى ، وهذا بالنسبة للرجال ، فى مقابل مجرد الحمل بالنسبة للنساء . ويزداد التناقض حدة بواسطة المنسوخ الذى يحتوى على القواعد الأوليبيية ، والذى عندما ناقش ، المرسوم السناتى ، أقر ببساطة بأنه يكفى لامرأة "أن تلد ثلاثة أطفال غير شرعيين" ، وهو تفسير تم تنقيحه بطريقة غريبة ، ومن وجهة نظرى ، بطريقة غير صحيحة ، بواسطة ناشرى النص الذين

استبدلوا بلا سبب "vulgo quaesito (s) ter enixa" أى المرأة التى تنجب ثلاث مرات لأطفال غير شرعيين بعبارة أخرى وهى "mulier quae sit ter enixa" أى أن تنجب ثلاث مرات^(٢١) .

وربما تكون هذه النصوص القانونية مصدراً للإلهام لمادة قانونية وضعت فى وصية واحدة منحت الحرية لعبدة ، بشرط أن تنجب ثلاثة أطفال . وعلى هذا فى القانونين العام والخاص يهب الحمل الحرية والمواطنة ؛ ويحرر النساء من الأشراف ؛ وتؤسس خطوط الميراث بين الأم وذريتها والعكس . ومهما أوغلنا فى صفحات الماضى فقد كانت هذه هى الطريقة الوحيدة للأمم . عندما كان الميراث بين الأمهات والأبناء محكوماً بالمرسوم البريتورى من خلال أقارب الأم ، لم يكن هناك فرق أو تمييز بين الأطفال غير الشرعيين وبين الأطفال الآخرين . وبالنسبة للأطفال غير الشرعيين ، فإن الحال كان يقضى بأن يُعترف بهم على أساس "رابطة الدم" مثلهم فى هذا مثل الإخوة فيما بينهم . ولم يذكر مطلقاً الاحتياج لشرعية أو لزواج لتأسيس مثل هذه الحقوق . ولم يكن هناك ما يسمى بأب بالتبنى أو بالإخصاب فى الزواج الشرعى ، أو بأبى تأسيس قانونى آخر^(٢٢) . والشئ الوحيد الذى كان يجعل الأم أماً هو الحمل الفعلى للأطفال .

الإخصاب الشرعى والميلاد غير المحدد

نعلم من مصادر عديدة أن فى لحظة الميلاد يأخذ الوليد وضع أمه : سواء كان عبداً ، أو أجنبياً ، أو رومانياً . ولكن يتناقض هذا الاكتساب للوضع الأمومى للميلاد مع مبدأ آخر ، والذي وفقاً له يتبع الطفل الذى يُخصب خارج نطاق الزواج الشرعى ، "أباه" (patrem sequitur) . أى فى كلام آخر ، كان وضع الطفل القانونى هو ذلك الوضع الخاص بأبيه فى وقت الإخصاب . وكان هذان المبدآن - "اتباع الأم" و"اتباع الأب" - غير متوافقين : كان يمكن للفرد أن يولد حراً أو مواطناً فى حفظه لوضع الأب أو لوضع الأم ولكن ليس للآثنين ، وعلى هذا فنحن نواجه نوعين متضادين

من الروابط . منح الزواج الوضع الأبوي، بينما منح الميلاد غير الشرعى الوضع الأموى . يُكتسب الوضع إما من المُنسل المعين بواسطة القانون (يفترض أن يكون زوج الأم) أو من رحم أُخصب بواسطة فرد مجهول (vulgo) . وهكذا يجب تصحيح عبارة "ميلاد غير شرعى؛ عدم الشرعية كان اصطلاحاً يمكن تطبيقه بطريقة مناسبة فقط على فعل الإنسال ، من زوجها الشرعى أو من ذكر مجهول ، والذي رفض أن يعترف به القانون *pater incertus* . ويصفه القانون بأنه شرعى أو غير شرعى فى اللحظة التى فيها تحمل المرأة بواسطة رجل ويوصف بأنه *legitime* , *illegitime* , *concipti* أى اتحاد الجنسين بأنه شرعى أو غير شرعى ، *coniunctio maris et feminae* أى الاتحاد الجسدى والذي منه ، والذي يمكن تكرره ، يأخذ الزواج اسمه العام : "الجماع الشرعى" (*iustus coitus legitima coniunctio*) . لم يكن الميلاد نفسه مدخلا أو موضوعاً لهذه التحديدات القانونية . تقول كل النصوص إن طفلاً "يولد" أو "يُنشأ" من "جسد امرأة سواء أُخصبت بطريقة شرعية أو غير شرعية . فالأم هى التى تسببت فى انبثاق الطفل من جسدها ، وأحضرتة للعالم (*edere*) ، و"تسببت" فى وجوده (وكان ذلك هو المعنى الأصلي لـ *pario* ، وهى كلمة تعنى الميلاد) . ولم تُوصف هذه اللحظة مطلقاً فى القانون . الحدّث الوحيد الذى يهتم به القانون هو ذلك الذى يحدث قبل سبعة أو عشرة شهور ، معتمداً على الطريقة التى يُحسب بها "الوقت القانونى" (*Iustum tempus, legitimum tempus*) - وهو حدّث يلعب فيه الرجل الدور القيادى . ومن خلال ما قاله باتشوفين ، فهم ، أن حقيقة واحدة من هاتين الحقيقتين أُكّدت على الفور ، بينما كان يجب إعادة بناء الأخرى . يعد القانون الرومانى متفرداً ، على أى حال ، فى أنه أقام بناء على هذا الاختلاف الأساسى مجموعة من التأسيسات التى ظهر فيها التناقض بين الطبيعة القانونية للرجال والنساء - وهو تناقض أظهرَ بواسطة الاختلاف فى طبيعة الحدث الذى ربط كل مواطن بشخص أو بأخر - فى نظام للبنوة والميراث ، والذي من خلاله فُسّرت الرابطة الأبوية بطريقة مطلقة ، والرابطة الأمومية بطريقة ملموسة .

انتقال المكانة

أم الأسرة وزوجة أب الأسرة

فى نظام القانون الرومانى لم تُؤسَّسَ الأمومة أو تُحدَدَ بواسطة القانون . ولكن على النقيض ، يعتمد لقب أم الأسرة ، المعادل والمتبادل مع أب الأسرة ، تماماً على الزواج. يخبرنا كتاب الصيغ القديمة من خلال مصطلحات ليست غير مؤكدة بأن أم الأسرة تعنى زوجة لمواطن رومانى مكتمل القدرة . وعندما كان أحد الرومان يتبنى ابناً أمام المجلس الذى يترأسه الكاهن الأكبر نفسه ، ووفقاً لقانون التبني المصدق عليه بواسطة الكوميتيا^(*)، فإنه بذلك يكون قد صاغ معادلة تتجسد بها فكرة والتي على أساسها يعتبر الابن الجديد شرعياً "كما لو أنه قد وُلِدَ لأب الأسرة هذا ولأم الأسرة هذه" . بالمثل ، فى الزواج القديم بواسطة البيع المحاكى، يسأل الرجل المرأة "إذا كانت ترغب فى أن تكون أم أسرته" ، أى أن تكون ، زوجته . وللتأكد ، كان الزوج أيضاً يُعتبر "أباً" لزوجته ، ولكن لم يكن هناك ثمة تشابه بين اللقبين ، وذلك لأن المعنى يعد مختلفاً تماماً بأن تسأل المرأة زوج المستقبل ، "هل أنت ترغب أن تكون أباً لأسرتى ؟" . ويقولها ذلك تعنى أن الرجل الذى ، فى هذا الشكل من الزواج يفترض السلطة عليها ، وأن يصبح ، من الناحية القانونية ، مثل "أب" لها : رأس العائلة ، وسيد الأسرة ، وصاحب القوة التى قوامها هى وأطفالها . ومن خلال تفسير بواسطة سيرفيوس يؤكد أنه عندما تخاطب امرأة رجلاً بهذه الطريقة ، فإنها تعنى أنها قد دخلت فى زمام أسرته كابنة ، وأن زوجها سوف "يحل مكان والدها" . وعلى هذا فكلية "أب" تصف وضع رجل له كل القدرة القانونية الكاملة ، بينما تطبق كلمة "أم" على الزوجة التى تعتبر محلاً لهيمنتها . وكان ذلك المعنى المتخصص للكلمة فى العصر القديم والذى صدق عليه أهل النحو والقانونيون والأثريون ، خاصة عندما تُقسِمُ المرأة

(* الكوميتيا : اجتماع كان يعقده المواطنون فى روما لأداء مختلف المهام التشريعية والقضائية والانتخابية.
(الترجمة)

اليمين الرسمي لطاعة سلطة الزوج وهيمنته ، والذي يُرمز إليه بواسطة اليد. فيما بعد ، في معجم القضاة الإمبراطوريين ، كانت كلمة *materfamilias* تعنى ببساطة "زوجة" ، أى امرأة متزوجة دون الإشارة إلى اتفاقية الزواج المعينة . وبالرغم من ذلك ، دائماً ما يعتمد وضع العقيلة (*) فى نظرية على الزواج.

وهذا الاصطلاح لزوجة وأم كان يعد أكثر من مجرد مغزى اجتماعى : فهى تعنى أن فى روما ينظر الرجال للنساء بأنهن أمهات بالضرورة . وفى هذا الصدد لا تختلف روما عن أى مجتمعات قديمة أخرى ، أو ، فى هذا الشأن ، تقريباً عن كل المجتمعات قبل تحرير النساء فى العالم الصناعى الجديد . وما يلفت الانتباه ، على أى حال ، هو حقيقة التنظيم المؤسساتى والذى كان متفرداً فى روما : إن الحدث الفعلى والذى تكتسب من خلاله امرأة المكانة المُعترف بها اجتماعياً لأم الأسرة كان إنجاب الأطفال وليس الزواج . ولقد كان بنفنيست *Benveniste* دقيقاً فى ملاحظته للكلمة اللاتينية فى صيغة المفرد لزواج ، ألا وهى *matrimonium* ، وهى كلمة متفردة حيث إنها تدل على تعيين الحالة القانونية لامرأة عندما تُسَلَّم بواسطة أبيها وتُقبل بواسطة الزوج ، وترتبط وفقاً لقسَمها . ولكن هذا القدر الأمومى كان أكثر من وظيفة تُطالب النساء بأدائها وفقاً لحالتهن . لم يكن كافياً أن نقول إن النساء يتزوجن كى يصبحن أمهات ، بالرغم من أنه حقيقى ، ووفقاً للصيغة القانونية ، يتزوج الرجال "من أجل الحصول على أطفال" . وأن منذ القرن الثالث قبل الميلاد وحتى الآن ، يعد عقم الزوجة واحداً من الأسباب الرئيسية لإنكار الزواج . وما يُحتاج إلى تأكيد هو أن القانون ، فى تزييف اصطلاح *materfamilias* للزوجة الشرعية ، هو تفسير الأمومة كوضع يُدرك فقط من خلال الزواج بـ *paterfamilias* . تُحرم هذه التسمية المؤسساتية الأمومة حقها وتصنفها ، بطريقة مثالية وخيالية ، فى مكانة زوجة مواطن بالغ . وبالاختيار القاسى ، يفترض هذا التعريف أنه من خلال الزواج يتم إعفاء أو الاستغناء عن الوظيفة المدنية للنساء البالغات : بأن يمددن المواطنين بذرية من خلال إنجاب الأطفال لأزواجهن .

(*) العقيلة : امرأة كهلة متزوجة ذات مقام رفيع. (الترجمة)

ولهذا ، كما تشير نصوص معينة ، طُبِّق الاصطلاح materfamilias على زوجات لم ينجبن . وينطبق نفس الشيء على الـ matrona والتي كانت تتميز عن الـ materfamilias فقط في أنها لا تعتبر محلاً عن طريق الزواج لهيمنة زوجها ، ولكن تحتفظ بوضعها القانوني السابق . وهي تحمل اسماً أيضاً مشتقاً من mater حتى بالرغم من وضعها المشتق فقط من الشرف الممنوح لها عن طريق الزواج ، وحتى إن لم تلد أطفالها بعد .

وفى الواقع لا ترتبط الألقاب matrona و materfamilias بإنجاب الأطفال فى تقليد مختلف . فإذا أنجبت امرأة طفلاً واحداً لها الحق فى أن يطلق عليها matrona ، بينما التى أنجبت أكثر من طفل لها الحق فى أن يطلق عليها materfamilias . ولكن بعيداً عن الحقيقة فإن هذا التقليد كان قد بَقِرَ فقط كى يتحدى ، فقد كانت كل المعادلات القديمة المذكورة مسبقاً ضده وكذلك الاستخدام الشائع لكـ matrona تعنى إما زوجة شرعية أو ، فى سياقات معينة ، "امرأة محترمة" ، أى امرأة ليست ممثلة أو عاهرة أو خادمة فى حانة أو فندق صغير وكان لها الحق فى صيانة كرامتها ، وفى أن تنال شرف أن تكون زوجة (٢٣) .

وعلى هذا فـ "أب" و"أم" كانا مصطلحين قانونيين مرتبطين فى أن ، وفقاً لأقدم القوانين ، زوجة الـ pater يمكن أن تكون أما . وكانا أيضاً مصطلحين متباينين ، لأن الحدث الذى بسببه تصبح امرأة أما يختلف تماماً عن الحدث الذى بسببه يصبح رجل أباً . فى كليهما يوجد مساحة لتخيل معين . يعتبر الرجل الذى لم ينجب "أباً" إذا لم يكن وريثاً لسلف من الذكور، بينما تعتبر المرأة التى لم تنجب "أماً" إذا كان لها زوج . ومن هنا ينشأ اختلاف يصعب محوه : لقد لعب الخيال دوراً أصغر بكثير فى تعريف materfamilias عنه فى تعريف paterfamilias . من خلال حمل الأطفال توضع امرأة فى بيت مواطن وتصبح أما وتتوقع لقب materfamilias حيث صيغ من أجلها ، بينما يحمل الذكر لقب paterfamilias فقط للدلالة بأنه الوريث المباشر لأجداده الذكور . وعلى هذا فالوظيفة الأبوية تكتمل فى ترتيب إرثى خالص ، أى منطبق لتحويل أو لنقل الملكية يبدأ بالموت .

الزواج غير المكتمل وافترض الأبوة

يظهر هذا الاختلاف أو اللاتماثل الجديد في درجة التخييل الضمنية في ألقاب "آب" و"أم" صفة مفردة للزواج الرومانى . بالرغم من أن غرض الزواج أو الهدف منه كان وبطريقة علنية الإنجاب ولقد اشتق الاصطلاح القانونى لكلمة زواج من كلمة جماع ، ولقد وُجد الزواج قانونياً في روما حتى دون جماع . لا يعتبر الاتصال الجنى عاملاً ضرورياً فى الزواج . ، والفشل فيه لا يلغى الزواج، على النقيض مما سوف يكون عليه الحال فيما بعد فى القانون الكنسى . وكما صرح أولبيان وأكد عليه العديد من رجال القانون الآخرين ، "ليس الجماع ولكنه الرضا الذى يصنع الزواج" . وقد فسر بعض رجال القانون المعاصرين هذا بأنه دلالة على الطبيعة الخالصة المبنية على الرضا الخاصة بالزواج الرومانى (وهو تفسير يصل لدرجة الحشو الذى لا يزيد المعنى إيضاحاً أو قوة) ، ولكنه كان بعيداً جداً عن الواقع . بالأحرى ، عكست قاعدة الرضا المكانة المختلفة للزوج والزوجة . ومع أن مسألة الجماع لم تكن القضية الملحة التى تلقى بظلالها على رابطة الزواج ، ليس لأن القانون كان يحمى عذرية العروس ويصونها ، ولا حرصاً على عفة طرفى الزواج ، إلا أن الأولوية كانت لتحقيق الاكتمال من خلال هذه الرابطة اختفت وراء لامبالاة القانون الرومانى بالتحقيق الجسدى للزواج "Coniunctio maris et Feminae" لامبالاة من نوع آخر ، ذات صلة بالبناء القانونى للقرابة. فوفقاً للنظام الرومانى ، لم يُعر إلا اهتمام ضئيل عما إذا كان أب هو المنجب الفعلى لأطفال ولدوا من زوجته الشرعية . ولم تُثرِ إلا اختلافاً بسيطاً حتى إذا كان غير قادر على الإنجاب من الناحية الجسدية .

دعنا نعود إلى الطبيعة القانونية للرابطة الزوجية ، والتى عرّفها رجال القانون الرومان بطريقة مجردة تماماً ، دون الإشارة إلى الجسد . اعتنت الفلسفة التشريعية ، وبدرجة كبيرة (حتى بوضوح تام الفلسفة التشريعية البابوية ، كما أوضح تافارو Tafaro) بتأسيس معايير البلوغ للذكر pubes وللأنثى viripotens (حرفياً ، امرأة "قادرة على دعم رجل") . وقد اعتبر سن الخامسة عشرة هو سن البلوغ بالنسبة

للذكور . وفقاً لبعض المدارس ، كان يجب تأكيد نضوج الذكر عن طريق الفحص الجسدى . كان يجب أن تظهر على أساس الـ *habitus corporis* أى بأن الشاب قادر على الإنجاب . على النقيض ، تعتبر الفتيات صالحات للزواج فى سن الثالثة عشرة دون فحص جسدى . وتقاس قدرتهن على أساس "السن القانونى" أو "legal age" *legitima aetas* ، وهو المصطلح الذى استخدمه المستشار القانونى الجمهورى سيرفيوس سولبيسيوس ؛ وهو السن الذى لا تستطيع أية حقائق أن تحضه . تظهر المصادر القانونية المعتمدة أن فحوص ما قبل الزواج للنساء كانت مُحرمّة . (فى عام ٥٢٩ مد جستينيان هذا التحريم ليشمل الشباب من الذكور). ويوجد دليل إضافى فى النصوص الطبية والتي درستها ألين روسيل *Aline Rouselle*^(٢٤) . يعتبر هذا المتطلب لإثبات النضوج الجنسى دلالة على أن الهدف من الزواج الرومانى ، بالرغم من غياب الإصرار على الاتصال الجنسى ، كان الإنجاب . بطريقة أو بأخرى ، أدرك بطريقة غير مباشرة بأن الرجال والنساء قادرون على أداء هذه المهمة . وكان ذلك متطلباً خاصاً بالتأسيس ، ولكن لم يتماد الرومان للتأكيد أو للاصرار على الأداء الفعلى .

يوضح تاريخ الإفتاء الشرعى بأن الزواج يعتبر مكتملاً حتى بدون اتصال جنسى . ويتطلب من المرأة أن ترتدى ملابس الحداد على رجل تزوجته غيابياً ولم تره مطلقاً . فى حالة أخرى ، والتي رأت فيها دى دالا *D. Dala* بطريقة صحيحة توازياً مع ما سبق ، ويفيد بأن فى إمكان المرأة أن تلجأ إلى القضاء للحصول على تعويض عن المهر حتى وإن لم يتم الدخول بها عندما يفك رباط الزواج . ويعتبر الزواج صالحاً تماماً ، ولقباً مفيداً فيما يتعلق بالامتلاك المكوّنة للمهر الذى كان قد انتقل للزوج . بالإضافة إلى ذلك ، فى عام ٤٧٥ قدم دستور نُسب إلى زينو *Zeno* المبدأ الرومانى الذى يقتضى بأن زواجاً غير مدخول به يعتبر كاملاً من الناحية القانونية . فى نقطة الخلاف أو الجدل ، رفض الإمبراطور البيزنطى العُرف المصرى للـ *levirate* (وهو متطلب يقضى بأن يتزوج شقيق رجل توفى بلا أطفال من أرملته) على أساس بأن الزواج بين الأقارب مُحرم ، بالرغم من الحقيقة بأن أرملة المتوفى لا تزال عذراء ،

وذلك لأن ، حسبما يفسر نص القانون: أن من الخطأ أن تعتقد أن الزواج لم يحدث عندما لا يتصل الزوج والزوجة جسدياً . وقد فسر بعض رجال القانون الزيجات التي لم يتم فيها الجماع بسبب عجز الزوج الجنسي . مثل تلك الزيجات تعد صالحة ، وأن أى أطفال تنجبهم الزوجة للعالم يعتبرون أطفالاً شرعيين للزوج . وكان هناك مناقشات مستفيضة عن أبوة الـ spado ، والتي تعنى المخصى والعاجز جنسياً . فقد كان للمخصى حق الزواج والتبني . كما أن المخنث الذى تتضح فى تكوينه أعضاء الذكورة كان مسموحاً له أن يُعين وريثاً لما بعد الوفاة . وينسب له الأطفال الذين تنجبهم زوجته من الناحية القانونية . وكما يتضح لنا من خلال قراءة النصوص ، فإن القانون الرومانى يبدو وكأنه جعل زوج الليدى تشاترلى يعلن من نفسه وريثاً بدلاً من وريث عجز هو بنفسه عن إنجابهِ . أكد افتراض الأبوة لصالح الزوج على أن رجلاً يتزوج بامرأة خصبة يمكن أن يتمتع بثمرات الأبوة .

تجريد الرابطة الأبوية

من حيث المبدأ ، وبالرغم من الممارسات الوصائية والإصلاحات المؤسّسة بواسطة المرسوم البريتورى والقانون ، فإن الشخصية القانونية للمرأة كانت تنتهى بموتها . لا يطيل نسل امرأة أو ذريتها ، وعلى عكس الرجل ، من وجودها بعد الوفاة post mortem . ففى نظام انتقال الملكية الذكورى يعتبر كل ذكر حلقة فى سلسلة ، والعملية المستمرة ، والتي وصفتها مبكراً كاتحاد السلطات المتجاورة ، تتجاوز فيها فردية كل ذكر بصفته الخاصة . تنتقل القوة عبر ما يشبه الناقلة (أو الجهاز الميكانيكى التى ينقل السلع من جزء إلى جزء آخر) . يعين كل رجل وريثاً ملائماً ، واحداً لا يزال يقع تحت هيمنته ، وتُنقل له نفس القوة والإرث والذين انتقلا إليه له من سلفه . وهكذا حمل القانون الرومانى تجريداً للرابطة الأبوية لمدى بعيد . وبالفعل كان تجريداً فى المبدأ وبسبب أصوله ، كانت الرابطة الأبوية أكثر تجريداً بسبب مدته . ويُدرِك جوهره بطريقة كاملة فقط فى / ومن خلال الوفاة ، عندما يقبل الابن أن يأخذ مكانة الأبوة بينما

فى نفس الوقت يكتسب الاستقلالية القانونية والتحكم فى الإرث . أسس افتراض الإخصاب علاقة من خلالها حلت حقيقة مصطنعة محل حقيقة طبيعية تماماً : أى تجاوزت الحقيقة المؤسسة لهيمنة الأبوية الحقيقة الافتراضية للإنسال أو الإنجاب .

ومن ثم لم يحدد مطلقاً مدى السلطة الأبوية مرة واحدة وللأبد . وبالطبع يأخذ طفل تم إخصابه بطريقة شرعية وضع أبيه عند الميلاد ، بما يتضمن المواطنة ، ولكن لم تتحد العلاقات بين الأب وابنه بواسطة أصول الرابطة بينهما فحسب . وكانت السلطة الأبوية حرة فى تتبع قدرها الخطير والغامض ، ومعرضة كما هى للانتهاك بواسطة الانتقال من الوضع الاجتماعى فى إحدى درجاته . إذا أصبح أب أو ابن عبداً ، تُحل الرابطة بينهما ، كما يحدث ذلك أيضاً من خلال فقدان المواطنة ، أو بانتقال الابن لهيمنة أو سيطرة رجل آخر عن طريق التبني أو لهيمنة أو سيطرة نفسه عن طريق العتق أو التحرر من العبودية . وبهذه الطريقة تتأكد فحوى الرابطة الأبوية بواسطة المؤسسات الثانوية : فهى من الناحية المثالية تنصب على أصل التناسل المفترض للابن ؛ ومن ناحية أخرى تنصب على الرابطة الطبيعية فى شكل من أشكال القوة التى نشأت عن وتجددت من خلال الموت ؛ ومن خلال نظام قانونى مستقل (خلال السياق الذى يمكن للرابطة الأبوية إما أن تُخلد أو تنتهى) .

اتباع الأم

على النقيض ، عندما تقول النصوص إن الطفل "يتبع أمه" حيث يعطى الإخصاب الشرعى الطفل مكانة للمرأة التى جلبته للعالم ، يجب أن نفهم أن ميلاد طفل كان يعد أكثر من مجرد حادثه لها نتائجها . يقف الميلاد لدى الحياة كتماثل أو كتعريف قانونى . بالرغم من أن الظروف قد تغير وضع أو مكانة الأم أو الطفل ، إلا أنه لا يوجد شىء يمكنه تغيير طبيعة الرابطة التى ، بسبب أنها لا تتمتع بحماية القانون ، لا يمكن

مدها أو إنهاؤها بطريقة مصطنعة . تستطيع سيرة الأم القانونية أن تؤثر على وضع الطفل فقط وهو داخل الرحم *in utero* . ولذلك فإذا حُرِّرت عبدة بينما كانت حاملاً يُسفر الميلاد عن طفل ومواطن حر (بافتراض أنها قد حُررت بواسطة مواطن روماني) . وعلى النقيض ، إذا تحولت امرأة حرة إلى عبدة أثناء الحمل فهي بالضرورة تنجب عبداً . ولقد تأسست هذه القاعدة بإحكام وصيغت بوضوح من حيث المبدأ ("الأطفال الذين تم إخصابهم خارج نطاق الزواج يأخذون وضعهم وفقاً لحالتهن عند الميلاد) الذي ترسخ من خلال مرسوم خاص أصدره الإمبراطور هارديان ليمنح المكانة الحرة لأطفال أم حُكِّم عليها بالإعدام . عادة ما يؤجل حكم الإعدام الصادر على نساء حوامل حتى يضعن حملهن ، وينتج عن حكم الإعدام تلقائياً الانحدار إلى وضع العبد ؛ وعلى هذا فيجب أن يولد الطفل الموجود في رحم مسجونة ومحكوم عليها بالإعدام عبداً . ويظهر النظام الإمبراطوري المناقض لهذا المتطلب القانوني قسوة هذه القاعدة بطريقة أكثر بلاغة من أى وثيقة أخرى ، والتي من أجلها ، أى القاعدة ، أعطى النظام الإمبراطوري استثناءً .

لم تُدرك النتائج الكاملة لهذه القاعدة ، ربما بسبب التغيرات التي حدثت في القرن الرابع وكُرِّست بواسطة جستنيان . الأطفال الذين يولدون لامرأة أُخصبت بينما كانت حرة أو حُرِّرت ولكن وقعت العبودية أثناء الحمل يعتبرون من الآن فصاعداً أحراراً . وقد خفف هذا المبدأ القاعدة المتشددة بأن الوضع يتحدد ليس بالإخصاب ولكن بالميلاد ، تم قبول وبطريقة قصوى الطفل الذي أُخصب في رحم حر يولد حراً بصرف النظر عن الظروف . تطورت هذه النظرة الجديدة للموضوع بالتاكيد بعد فترة كانت قد صيغت فيها القاعدة بقوة ، كما كان عليه الحال في القرنين الثاني والثالث . وينفس الروح نجد مناقشة لإحدى الحالات التي حُررت فيها امرأة أثناء حملها ولكن انحدرت مرة أخرى إلى العبودية : فى أقصى الحدود تقرر أن الطفل يجب أن يتمتع بالحرية كنتيجة للفترة الزمنية الوسطى *medium tempus* التي قضاها فى رحم حر .

عبر الفترة الكلاسيكية ، على أى حال ، كانت القاعدة هى أن وضع الطفل دون أب شرعى يرتبط بشدة بجسد الأم . ولذلك ركز القانونيون مرة أخرى اهتمامهم على الحالات المختلفة ، وهى الحالات التى يجب أن تلاحظ فيها بدقة لحظة الميلاد وذلك لأن الميلاد نفسه يؤثر فى وضع الأم والذى بالتالى يحدد وضع الطفل . فلنأخذ حالة أرسكوسا Arescusa التى ، وفقاً لوصية سيدها ، يمكن أن تنال حريتها إذا أنجبت ثلاثة أطفال للعالم . ماذا يحدث لو أنجبت زوجين من التوائم ؟ أى طفل منهما سوف يحرر؟ أو افترض أنها أنجبت أولاً طفلاً ، ثم ثلاثة أطفال مرة واحدة : أى الثلاثة سوف يحرر ؟ وفقاً لرجال القانون ، يجب فحص توالى المواليد بالضبط ليتم تحديد أيهما كان الطفل الثالث ، والذى بميلاده سوف تتحرر الأم ، وأيها كان الرابع ، والذى سوف يتحرر بسبب أنه وُلِدَ لأم حرة . "لا تسمح الطبيعة بأن يخرج طفلان من جسد أم فى آن واحد . ويعد مستحيلًا أن يكون ترتيب الميلاد بهذا الغموض الذى يعوق تحديداً واضحاً لطفل واحد فى الترتيب الثالث ، مولود فى عبودية، والآخر فى الترتيب الرابع ، مولود فى حرية . اللحظة التى تبدأ فيها الولادة (ما قبل الأخير) ، تكتمل فيها أركان الوصية ، كى يخرج الطفل الأخير من جسد امرأة حرة". وعلى هذا يعتبر سؤال الوضع هو سؤال الحقيقة ألا وهى: ما هو وضع الأم أثناء الولادة ؟

والأحداث الوحيدة التى تهتم هى تلك الأحداث التى تحدث فى الرحم *in utero* والتى أثناءها يتحدد الطفل مع أمه - "كجزء من أحشائها"، وذلك ووفقاً لأولبيان . فى وقت الميلاد يصبح الطفل شيئاً مستقلاً . ويحتفظ فقط بوضع أمه أو أمها القانونى ؛ ينتهى التعامل بين الأم والطفل كوحدة واحدة . وبالتالي ، على أى حال ، لا توجد رابطة قانونية بينهما . فى القانون تعد العلاقة بينهما حقيقة، ولا تتأثر بواسطة التغيرات التالية فى وضع أى منهما . ووفقاً لأحد النصوص ، ربما أن امرأة ليس لديها ورثة ملانمون ، أى ورثة تحت سيطرتها ، فهى ليست فى وضع يسمح لها بفقدانهم من خلال الانتقال من الوضع الاجتماعى . وحتى العلاقات بين امرأة وورثتها الشرعيين" التى تمتعت بها كنتيجة للمرسوم السناتى Orphitian لا تتأثر بالتغيرات فى وضعها أو وضعهم ، فيما عدا فقدان الحقوق المدنية ، والتى تحرمهم من مزايا

القانون الرومانى دون قطع للرابطة التى استمرت أو وجدت خارج نطاق القانون . يمكن للأم وأولادها أن يجنوا أو يفقدوا الاستقلالية القانونية أو أن ينقلوا من دائرة سلطة أو سيطرة إلى دائرة أخرى . تحدث هذه التغيرات فيما يتعلق بالأب pater ، وليس بين الأم والأطفال ، والتى تعد رابطة أكثر من قانونية . وقد تمادى قرار قدمه أولبيان بالاعتراف بأن الأفراد المحكوم عليهم بالإعدام ، والذين فقدوا وضعهم ، هم مهينون بالرغم من ذلك فى أن يرثوا أمهم إذا حُفظت لهم مواطنتهم أو جنسيتهم بواسطة العفو. ولم يوضع فقدان المواطنة المؤقت فى الحسبان ، حيث إن الرابطة الطبيعية للأم كانت مستقلة عن أى بناء تأسيسى.

يتطابق وضع الأم مع وضع الطفل فقط فى لحظة الميلاد ، أى لحظة الاتصال بين الحياتين حيث تنبثق حياة من الأخرى . بهذه الطريقة ، فى الاتصال الأخير بين الجسدين فى لحظة الانفصال ، تنتقل الحرية والمواطنة من الأم إلى الطفل . من هذه النقطة ، يعد كل من الأم والطفل مستقلين ، ويمكن أن يختلف وضع واحد دون التأثير على وضع الآخر . ليس ثمة لحة قانونية (اللهم إلا مفهوم رأس البيت فى العصور القديمة الذى كان ينصوى تحت عبائته جميع أهل البيت) يمكن لها أن تجمع بينهما كشخص واحد . وليس فى الإمكان أيضاً لاية حيلة قانونية أن تجعل من الأم وطفلها وحدة واحدة لا تنقسم ، وإن كانت هذه الرابطة من خلال مساقٍ آخر تظل قائمة حتى المواراة فى القيور .

المواطنة والميلاد

تتكامل الروابط الأبوية ونماذج الميراث . لقد أدرك باتشوفين بطريقة صحيحة طبيعة التعارض التى وضعها القانون الرومانى بين الرابطة الأمومية والرابطة الأبوية ، الأخيرة تعتبر مادية أو ، كما أطلق عليها باتشوفين ، طبيعة (مؤسسة على الميلاد)؛ والأخرى غير مادية وتجريدية (مؤسسة على الإخصاب) . لكن بالحفاظ على النموذج التطورى الذى سيطر على التاريخ التأسيسى لأيامه ، فسر باتشوفين العداء بين هذين

المبدئين كنتيجة لانتقال من واحد إلى الآخر ، كدمغة تُركت على القانون عندما حل المبدأ الأبوى محل المبدأ الأموى^(٢٥) . فى الواقع ، كان من خلال نفس النظام القانونى ، وليس عن طريق التطور التدريجى ، بأن وُضِعَ المبدأ الأبوى فوق المبدأ الأموى : فى الزواج تُحدِّدُ الأم أبوة الزوج . نحن لا نتعامل مع نظامين قانونيين متتاليين بشفرة كاملة التماسك مُوضحة العلاقة بين الجنسين . ويمكن رؤية المبادئ المتضمنة فى هذه الشفرة فقط فى أصول الروابط الأبوية والأمومية (بالتعاقب روحانية ومادية) ولكن أيضاً فى مكان آخر ، كما فى القوانين التى تحكم مدة الروابط الأبوية . فى هذا الصدد ، يعد قانون الإرث هو أكثر الآثار المفسرة للترتيب الجنىسى الذى عمل الرومان على تأسيسه منذ الزمان الكلاسيكى ، أو على أى حال قانون الجداول الاثنى عشر ، والتى تخبرنا عن العلاقة الضرورية التى رأها الرومان بين الذكورة والقوة والتوالى والتعاقب المستمر . وكان هذا الترتيب أيضاً سياسياً ، حيث إنه حكم انتقال المواطنة .

فى فترة الحكم الإمبراطورى كانت المواطنة الرومانية تنتقل من خلال شكل من المواطنة المحلية والتى بشأنها ألصق القانونيون الاسم التقنى *orgio* أو أصل. وربما يكون قد تأسس هذا النظام فى العشر سنوات الأولى من القرن الأول قبل الميلاد عندما تكاملت وتوحدت المدن والمجتمعات الإيطالية . ومنذ ذلك الوقت فئى إنسان يولد مواطناً لمدينة تدخل نطاق " أرض الآباء المتعارف عليها" كان يعد رومانياً . وتتبع ذرية زواج شرعى *orgio* ؛ أولئك الذين وُلِدوا خلال نطاق الزواج الشرعى أصل الأب ، أما أولئك الذين يولدون خارج نطاق الزواج فيتبعون أصل الأم^(٢٦) . للوهلة الأولى يبدو النظام بسيطاً : تنتقل المواطنة خلال أى من الرجال أو النساء . ولكن تبدأ تعقيداته فى الظهور عندما يلاحظ المرء مقاييس الزمن المختلفة المترادفة مع فرعى الأبوة المدنية . لا يعتبر أصل الأب هو محل ميلاده ولكن المدينة التى ينتمى أصل والده لها وهكذا ، بالعودة المستمرة إلى الوراء فى الزمن حتى مالا نهاية . لم يكن هناك حدود فى هذا الارتداد الزمنى ، أو ، إذا أردت أن تقول ، سكون الزمن بواسطة القانون . ولذلك فى النظام السياسى ، تتأسس الاستمرارية الخاصة بالإرث فى مكان ليس بالضرورة أن

يكون مكان الإقامة ولكن مكان العضوية في المجتمع المدني . وعلى هذا تتخذ المواطنة في ذرية المواطنين الأول .

كيف يتم تعريف أصل الأم ؟ يخبرنا نيراتيوس Neratius ، وهو رجل قانون إبان حكم تراجان Trajan (أوائل القرن الثاني الميلادي) ، بأن الأم تحدد الأصل الأولي prima orgia . ذلك الذي ليس لديه أب شرعى يأخذ أصله الأساسى عن أمه ، ويبدأ في عد هذا الأصل وفقاً لليوم الذي جاء فيه إلى العالم . من خلال الاستخدام التطبيقي يمكن أن يعنى هذا النص فقط بأن الأصل المكتسب عن طريق الأم يبدأ في فاعليته وقت الولادة ، ويكتسب الطفل المواطنة التي عليها أمه في هذه اللحظة . في توصيف هذا الأصل بأنه "أولى" ، رغب رجل القانون في الإشارة بأن المواطنة المحلية للطفل لا يمكن أن تعود في الزمن لأكثر من الأم . إذا قارنا هذا مع النص المُستشهد به من قبل من نص أولييان ، والذي وفقاً له "تعتبر المرأة هي البداية والنهاية لأسرتها" ، نبدأ في فهم أن التحول الأنثوي لم يكن في حقيقة الأمر تحولاً . فالذي ينشأ مع امرأة لم يكن منقوشاً في تيار الزمن ؛ فهو يمثل بداية مطلقة .

نظام العجز

هل هناك أى اتصال بين اختزال النساء إلى الشخصية المفردة وبين أشكال عدم القدرة أو أشكال العجز القانوني المتعدد والتي تعرضن لها ؟ تختلف هذه الأشكال من العجز ، وتعتبر نشأة كل منها مختلفة لدرجة أنه من الصعب أن تشكل فكرة واضحة عن النظام ككل . في اللغة المتشابهة لرجال القانون تُبرر كل الاختلافات بين الوضع القانوني للنساء وذلك الخاص بالرجال من خلال النقص الطبيعي للنساء : ضعفن الخلقى ، إمكانياتهن العقلية المحدودة ، وجَهَلِهِنَّ بالقانون . ولم يكن رجال القانون وحدهم هم الذين يتحدثون بهذه الطريقة . في عام ١٩٥ قبل الميلاد أدلى كاتو الأكبر Cato the Elder بخطاب يمكن فهم غرضه أو هدفه بطريقة أوضح في النسخة التي احتفظ بها المؤرخ البيزنطى زوناراس Zonaras من النسخة التي أعيد العمل عليها بطريقة كاملة والتي وُجِدَتْ لدى ليفى Livy . ففيها يمدح ليفى شكلاً أنثوياً متفرداً من

أشكال الحكمة ، وهو مزيج من التحفظ والاعتدال . والتبعية الطبيعية للنساء ، والتي تعد تيمة أرسطية يمكن أن نجدتها في الترجمة اللاتينية للجدال الكانتورى majestas لأفضلية الأزواج على زوجاتهم ، استشهد بها شيشيرون كسبب لوضع النساء تحت الحماية القانونية . ولقد ألمح تاسيتوس لدونية النساء فى مناقشاته عن الزواج . وعلى هذا لم يكن هناك أى شىء أصلى عن أيديولوجية رجال القانون الرومانى الكارمة للنساء . ولم يكن هناك أى شىء أصلى فى الأفكار المضادة لواحد مثل جايوس ؛ والذى فى عصر الانتونينس Antonines ، قال إنه لم يكن مقتنعاً بأن النساء تافهات بالطبيعة . فى مقالته عن الاقتصاد المنزلى قال كولاميللا Colamella بأن فى الذاكرة وفى وقت اليقظة تعد النساء مساويات للرجال . مثل هذه الأشياء العادية أو المألوفة لم تشكل إلا قليلاً من الأهمية بالنسبة لتاريخ التأسيسات .

إنه لمن المفيد أن نحاول أن نعرف الملامح الشائعة لعجز النساء القانونى كى نبحث ولو بدرجة قليلة فيما وراء الملاحظة البسيطة بأن وضع النساء القانونى كان أدنى من ذلك الخاص بالرجال . ويعد عمل لـ جى . بوكامب J.Beaucamp قِيماً ، وذلك بسبب استخدامه لمصادر بردية غير معلومة إلا بقدر ضئيل . يحاول بوكامب أن ينظم موضوعاً والذى طالما أَرْضَى العلماء أنفسهم بقوائم تعليمية وعظية . ويناقض أشكال عجز النساء مع ما أسماه "أشكال الحماية" ولكن هل هناك فرق كبير بين الحرمان التقليدى والذى منع النساء الرومانيات من العمل كمفوضات أو ممثلات (عجز) وبين القانون ، الذى عُمِلَ به من عام ٤١ إلى عام ٦٥ ميلادياً ، والذى منعهن من كفالة أى شخص أو ضمان ديون فرد ثالث (وفقاً لبوكمب "حماية"؟) ألم تكن الحماية نتيجة طبيعية ولازمة لعدم القدرة أو العجز؟ هل يمكن ألا نجادل بأن كلاهما تَشَارَك فى الملمح الشائع لمنع النساء من التمثيل أو الجدل بالنيابة عن الآخرين؟ ويميز بوكامب بين ثلاثة أنواع من العجز: عام ، وقضائى ، وأسرى . وتعتبر خطته واضحة ومنطقية . ففى العمل الفعلى للمؤسسات ، على أى حال ، لم تكن الأشياء دائماً واضحة . هل تَمَيَّز بوضوح إقصاء النساء من نشاطات سياسية ومدنية معينة، على سبيل المثال، من الفقرة الشرطية فى قانون الأسرة ، والتي طبقاً لها لا يُسمح للنساء بأن يتبنين

مواطنين ذكوراً أو حتى بأن يشاركن كزوجات فى قرارات التبني التى يقوم بها أزواجهن ؟ دون التظاهر بتغطية منطقة العجز الأنثوى بأكملها ، هل نستطيع ألا نحاول أن نتعرف على منطلق كان شائعاً لكل من القانونين العام والخاص ؟ وهل نستطيع ألا نربط مظاهر معينة للوضع القانونى للنساء بالعوامل المختلفة ، والتى ، كما رأينا ، دخلت تعريف القانون للاختلاف بين الجنسين ؟

غياب السلطة وعدم القدرة على التبني

بالتركيز إلى هذا الحد على التقسيم النوعى فى علاقته بالنظام الذى على أساسه تنتقل الثروة ، والقوة والمواطنة ، سوف أبدأ مراجعة مختصرة لأشكال عدم قدرة النساء من خلال شكل واحد لعدم القدرة الذى يمكن أن نأخذه ، فى اعتقادى ، كنموذج عن الباقي : تُحرّم النساء الرومانيات من ممارسة حق التبني . كتب جايوس ، أن النساء لا يستطعن التبني ، لأن حتى أولادهن الطبيعيين لا يقعون تحت سيطرتهم . يتضح فحوى هذه الفقرة فقط فى ضوء الفقرة التى تسبقها ، والتى منها نعلم أن الذكور العاجزين جنسياً والمختشين لهم القوة القانونية للتبني برغم عجزهم الجسدى عن الإنجاب . وعلى هذا فالتصرف القانونى للتبني نبتت جنوره مباشرة من "السلطة" ، وهى سلطة حرّمت على النساء .

وهناك خطأ طالما وقع فيه العلماء وهو الاعتقاد بأن النساء كنّ ، بطريقة ما ، يشتركن فى قرارات التبني التى يقوم بها أزواجهن . تذكر المصادر القانونية هذا بوضوح . ولا تخبرنا المصادر القانونية بأن حتى الرجال غير المتزوجين يستطيعون تبني أبناء فقط ولكن تشرح بأنه عندما يتبنى رجل متزوج ابناً ، فلا دخّل لزوجته بهذا الإجراء ، ولا تصبح والدة للطفل^(٢٧) . وعلى ذلك يشتمل الحق التشريعى للتبني على الأب والمتبني فقط . لا تلعب أى امرأة دور الأم ، فيعد غياب أم جزءاً من أسس نظرية التبني . وإنه لأمر حقيقى ، فى النموذج القديم للتبني حيث تعقد الطقوس الخاصة

بالتبني أمام جَمْع من الناس ، تقترح "صيغة التبني بالاختيار" فكرة قانونية والتي من خلالها يصبح المُتَبْنَى ابن الأب المُتَبْنَى وزوجته . وقد أصبح لوسيوس فاليريوس Lucius Valerius ، على سبيل المثال ، ابناً لـ لوسيوس تيتيوس Lucius Titius وقد أصبح موقفه القانوني شرعياً كما لو كان ابناً بالفعل للأخيرة ولأم الأسرة أو materfamilias⁽²⁸⁾ . ولكن يجب أن تؤخذ هذه الصيغة كما كانت : فكرة قانونية . ومن الآن فصاعداً يعامل المُتَبْنَى كما لو كان ابناً بالفعل لوالده المُتَبْنَى ، وعلى هذا فهو ابن لزوجته ابنة المُتَبْنَى ضمناً . فى هذا الصدد "قُلْدُ التبني الطبيعية" ، ولهذا السبب كان يفترض أن يكون هناك فرق كافٍ فى العمر بين الأب المُتَبْنَى والابن المُتَبْنَى كى يسمح فعلاً أن يكون الأول قد أنجب الأخير⁽²⁹⁾ . وعلى أى حال ، نُكِرَت الزوجة فقط كمقتضى ضمنى للفكرة القانونية للتبني . لم يتطلب التبني حضور الزوجة أو حتى وجودها .

ولأن الزوجات لا تشارك فى مسألة التبني ، فلم يكن لقضية التبني تأثير عليهن . وعلى أى حال ، فى الطقس الخاص بالتبني ، كان هناك تظاهر ، ادعاءً بالتحقق من وجود زوجة . وقد تصدق على هذا الزيف فقط فى أقدم صيغة لهذه القضية فيما عرف باسم " أدور جانيو " adrogatio أمام مجلس الكوميتيا ، والتي لم تكن جزءاً مما أطلق عليه فيما بعد "نقل الوصاية الثلاثية على الابن" أمام القاضى المدنى . ولم تظهر فى ممارسة إجراءات التبني بالوصايا ، والتي لم تُقَص النساء فيها فقط ، ولكن حتى لم يسمح لهن بأن يترادفن مع أزواجهن فى اختيار الوريث الذى سيحمل لقب العائلة⁽³⁰⁾ . ولم يكن حتى عهد الإمبراطور دقلديانوس ، وبعدها مرة أخرى ، حتى خولَ الإمبراطور بوضوح للمرأة حق اختيار قريب لها كى تعامله كابن كنوع من السلوى والبديل عن ابن فقدته . على أى حال ، فى الزمن الكلاسيكى بأكمله ، لم تُسَجَل أية حالات استثنائية بخصوص مبدأ حرمان المرأة من التبني . مثل عدم القدرة على تعيين "ورثة ملائمين" ، كانت عدم القدرة أو العجز على التبني نتيجة مباشرة لغياب سلطة النساء .

السلطة والوصاية

لأسباب مماثلة لم يُسمح للأمهات بأن يتصرفن كوصيات على أطفالهن القُصُر . وكان الأمر هكذا منذ أن عيّن قانون الجداول الاثني عشر كوصى على القُصُر على قيد الحياة أقرب قريب ذكر للأب المتوفى . وليس فقط الأطفال ما قبل البلوغ ولكن النساء فى كل أعمارهن كنَّ عرضة لسلطة أقرب أقارب العصب أو الأب : أخ ، أو عم ، أو ابن عم . وقد وافق أغلبية مفسرى القانون المدنى الرومانى من العصر الجمهورى وحتى القرن الثالث ميلادى بأن الوصاية كانت *a mumus virile* أى وظيفة ذكورية . بالإضافة إلى أنه لم يكن مسموحاً للنساء أن يُعيّن وصياً على أطفالهن فى وصاياهن ، وذلك لأن مثل هذا التعيين أو التحديد يُمكن أن يحدث فقط للورثة الملائمين ، أى ورثة تحت سيطرة الفرد وقت وفاته . كانت الوصاية مسئولية تتقلُّ بواسطة رجال إلى رجال آخرين : من أولئك الذين يحملون المسئولية إلى أولئك الذين يمارسونها بصفة مؤقتة من موقعهم على القُصُر حتى يصلوا إلى سن الرشد وعلى النساء حتى يتزوجن ويقعن تحت سيطرة رجل آخر .

وقد عرّف المستشار القضائى الجمهورى سيرفيوس سولبيسيوس الوصايا بأنها نوع من القوة ، أى قوة تُمارس مباشرة على أشخاص فى *in capite libero* . ولكن يربط الوصى أيضاً سلطته بأفعال تنفيذية خاصة بالحماية، والتي بها يضمن تصرفاً أو فعلاً ربما يُعتبر بطريقة أخرى غير صالح . وعلى هذا تعنى الوصاية قوة على الأشخاص بالإضافة إلى السلطة لتعلن شرعية التصرفات القانونية للآخرين ، ولتعطى قوة لوصية شخص آخر من خلال التصديق على تعبيره غير المؤثر والمختلف . أقصى القانون الرومانى النساء من مهمة التأكيد ، أى تلك الإمكانية بإعطاء قوة قانونية لتصرفات الأفراد العاجزين قانونياً . والسبب وراء هذا الإقصاء لم يكن لأن النساء عاجزات ولكن لأن عالم تصرفهن كان محدوداً ومقصوراً على شخصهن .

كان هذا التحديد أو تلك المحدودية معياراً وانعكاساً لتركيب ثابت . من خلال الممارسة ، على أى حال ، أحياناً كانت هناك تغيرات سريعة ، كما تم تكييف القانون كى يفى بمتطلبات مجتمع متغير . أريد أن أؤكد مرة أخرى ، بأنه ربما يفقد الموضوع

معناه إذا عمل مؤرخ القانون على إرضاء نفسه بوصف هذه التغييرات السطحية - متناسياً الخلافات الشكلية - بأن من خلال الممارسة يجب أن تُنظم لتترك التركيبات الثابتة ولكن خفية في حالة سليمة .

والحقيقة بأن الأمهات لا يمكن أن يكنّ وصيات تعارضت مع العُرف الروماني الذى كان مُصدّقاً عليه منذ الزمن الجمهورى . فقد كان شائعاً أن تقوم الأرامل بتربية أولادهن ، وبأن يشرفن على تربيتهن وتعليمهم حتى يصلوا إلى النضج . كما كان أيضاً شائعاً أنه بعد طلاق امرأة ، سواء تزوجت مرة أخرى أم لا ، بأن تتلقى من الزوج الأول إنداً بتربية أطفالها ، والذين غالباً ما يعيشون تحت نفس السقف الذى يعيش تحته أطفال الزوج الثانى ^(٣١) . ولزيد من التأكد ، لم تكن هذه الممارسة كونيّة ، كما أظهرتها الحقيقة بأن الزوج الأول كان من حقه أن يحتفظ أو يستبقى جزءاً من مهر زوجته السابقة بما يتناسب مع عدد الأطفال الذين يستمر فى تربيتهم (retentio propter liberos) ، ولكنها كانت شائعة . وحتى إن أنطونينوس بيوس Antoninus Pius أصدر أمراً إمبراطورياً يمنح بمقتضاه أمّاً مطلقة الحق فى الاحتفاظ بأولادها حتى ضد رغبة زوجها . لم يكن هناك أية صعوبة فى السماح للأرامل بأن يعتنين بأطفالهن القُصُر . وقد وُضعت صيغة وصائية مماثلة ، استشهد بها كونتيس موكيوس سكافولا Quintus Mucius Scaevola فى حوالى سنة ١٠٠ قبل الميلاد ، بأن سوف يُربى أبنائى وبناتى أينما رغبت أهمّ تربي العديده من الرومان المشهورين على أيادى أمهاتهم مثل : جراتشى the Gracchi ، وسيرتورياس Sertorius ، وكاتو من يوتيكا Cato of Utica ، وأوكتافيون Octavian ، وكلوديوس Claudus وكاليجولا Caligula وهذا على سبيل ذكر عدد قليل منهم . فى كل حالة أكملت الحضانة الأمومية custodia matrum ، كما أسماها هوراس Horace فى إحدى رسائله ، الإدارة القانونية الملائمة للوصىّ الرسمى المعين عن طريق وصية أو قانون . ويعد سينيكا Seneca واضحاً فى هذه النقطة فى مناقشة حالة ميليتوس الصغير young Melitius ، والذى عاش فى كنف أمه حتى وفاتها . حتى عندما بلغ سن الخامسة عشرة كان أهلاً "لوصاية" أمه (من الناحية القانونية استخدم الاصطلاح بطريقة خطأ) وإلى cura للأوصياء عليه . فى الواقع تأسست إدارة مزدوجة ، من الأم كوصية فعلية

والأوصياء الرسميين كرؤساء اسميين صوريين . ما يُدهش فيما يتعلق بالعدد الكبير للحالات التي نشأت من هذا النظام المركب لإدارة الأسرة هو الاهتمام الذى أبداه رجال القضاء - والأباطرة - كى يحافظوا على مبدأ عدم قدرة النساء كى يضمنوا قيام النساء بالخدمة .

فيما يتعلق بإدارة الأمهات لمتلكات أطفالهن ، لدينا أدلة كثيرة ، جُمع الكثير منها منذ زمن بعيد بواسطة كويلر Kübler وتم تحليلها منذ وقت حديث بواسطة هومبرت Humbert ، وماسييلو Masiello وبوكامب . تستطيع الأم أن تبيع أرض ابنتها ، وتقرر زواجها ، وتشتري شقة لابنها ، أو تستثمر إرث أولادها . لكن إدارة الأم للممتلكات لا توقف مسئولية الوصى ، والذى ربما يصر على ضمان ، أى ضمان كتابى تذكر فيه الأم موافقتها على تحمل أخطار إدارتها . بالإضافة إلى ذلك ، عندما يصل الأطفال إلى سن الرشد ، يمكن أن يقاضوا الوصى ، ولا يمكن أن تُخالف تدخلات الأم (من وجهة نظر الكاتب باپنيان) ولا رغبات الأب كما عبّر عنها فى وصيته . حتى إذا أدارت الأم الممتلكات فعلياً بدلاً من الوصى ، لا تُبطل بذلك التزامات الوصى الذكر ، وهو وحده الشخص الذى يلزم بالمساءلة وتقديم كشف حساب .

غالباً ما يحتفظ رؤساء العائلات بوسائل كى تستطيع أراملهم تحمل مسئوليات ممتلكات ورثتهن القصر : وكانت إحدى هذه الوسائل هى أن يُحرّم الطفل من الميراث لصالح أمه ، والتي بدورها يجب أن تحتفظ بالملكية للطفل حتى يتم سن الرشد (٣٢) . وربما حتى يحاول الزوج أن يعين زوجته مباشرة كوصية فى وصيته ، بالرغم من أن مثل هذه الفقرة لم تُقرر صلاحيتها إلا كنوع من المعروف الخاص من الإمبراطور . ونعلم حالة واحدة وافق فيها الإمبراطور على مثل هذا الطلب ، وذلك إبان حكم تراجان Trajan . فى القانون التقليدى لولايات معينة (مثل مصر) كان يتم الاعتراف بالأمهات كوصيات ، ولكن استبدل القانون الرومانى هذه التقاليد الأجنبية ، وأمر الحكام بأن توضع فقراتهم الشرطية . ولم يكن حتى سنة ٣٩٠ ، عندما أعلن تيودوسيوس Theodosius بقيام قانون جديد ، بأن قاضى القضاة الإمبراطورى بدأ فى قبول طلبات النساء للوصاية بشرط أن يُقسمن بالأ يتزوجن مرة أخرى .

بالرغم من الوسائل الحاذقة لتطويق هذا الأمر واحتوائه ، إلا أن هذا التركيب المُثبت عجزه ، والذي يتعلق بغياب أو نقص سلطة النساء على الآخرين وفوق كل ذلك بتضييق عالمهن بخصوص التصرف القانوني ، ظل دون مساس خلال قرون من التاريخ الروماني القانوني ، منذ العصر القديم وحتى نهاية القرن الرابع ميلادياً .

وصاية النساء حتى بداية الإمبراطورية

وبالرغم من ذلك ، لا تعتبر النساء عاجزات عن إدارة شئونهن . كانت ، على أى حال ، هذه هي فكرة المستشار التشريعي جايوس (القرن الثاني ميلادياً) ، والذي جادل ضد النظرة التقليدية بأن النساء يحتجن أوصياء بسبب "خفة روجهن" : ويبدو أنه لم تُقدم أية أسس جادة لتُبقي على النساء البالغات تحت الوصاية ، أما ما كان شائئاً بأن النساء عادة ما يجاوزهن الصواب بسبب فتور عزم الروح عندهن ، ولذا فإنه من الأصوب أن يوضعن تحت الوصاية ، فإن هذا يبدو مخادعة لا أساس لها من الصحة ، لأن النساء البالغات استطعن تناول شئونهن ، وفي بعض الحالات يتدخل الوصي أو المساعد فقط من أجل الشكل . وغالباً حتى ما كان يُجبر بواسطة القاضي بأن يعرض ضمانه ضد رغبته . ويستمر جايوس في القول بأن أينما استمرت الوصايا القانونية في الوجود حتى يومه ، كان كل شيء مبرراً إلا مصلحة الوصي الذاتية .

منذ العقد الرابع للقرن الأول ميلادياً ، كانت النساء أهلاً للأوصياء فقط إذا حُررن بواسطة سيد ، في كلا الحالتين الأب أو السيد يصبح الوصي . بالنسبة لهم ، كانت الميزة في هذا الدور هي أنهم كأوصياء يستطيعون التحكم في وصايا من يقعون تحت حمايتهم ، ويمنعون ما يمكن أن يُقصيهم أو يضر بمصالحهم . ووفقاً لجايوس ، كان هذا هو السبب وراء الاعتماد على المرأة ليس فقط حتى البلوغ ولكن استمر عبر حياتها ، حتى بعد وفاة أبيها : لحماية وحراسة مصالح الرجال والذين كانوا ورثتهن وكذلك الأوصياء عليهن ، في أيام جايوس وُجد هذا النظام فقط لمصلحة السادة الذين استمروا في التحكم في العبيدات السابقات . ولقد كان أول تحديد للوصايا القديمة

والذى يَحُولُ به القانون المدنى منذ الجداول الاثنى عشر المسئولية إلى أقرب أقارب الأب لامرأة حرة على يد أغسطس للنساء اللاتى أنجن ثلاثة أطفال ؛ وفيما بعد ألغى بواسطة كلوديوس Claudius . والآن ، عندما يتوفى أب ، لا تعتبر بناته الثلاث عُرْضة لسيطرة أشقائهن ، أعمامهن أو أولاد عمومتهم . إذا ترملت امرأة (حتى إذا كانت قد تزوجت تحت سلطة أو نظام سلطة الزوج أو الأب على الزوجة والمسمى بـ manus ، والذى أعطى زوجها حق السلطة عليها) ، لا تصبح عُرْضة للتصديق على تصرفاتها بواسطة أقاربها من ناحية الأب والذى تكتسبه بالزواج بدلاً من أقاربها السابقين . وعلى هذا فهى لم تعد تتطلب سلطة ابنها (والذى يتصرف من الناحية القانونية "كأخيها") لعمل وصية أو لتكوين مهر (أى لى تتزوج مرة أخرى) . وفى غياب الأبناء ، لم تعد تتطلب سلطة أشقاء زوجها أو أى قريب أو نسيب من الخط الذكورى (٣٣) .

نتج عن تقليص الوصايا الأبوية تحرير المرأة . ولكن هذا التحرر لم يكن بمثابة إدراك لقدرة النساء المفترض أن تكون قد أنكرت عليها سابقاً بسبب نقص أو عدم اكتمال فى طبيعتهن وإنما كان إضعافاً لمتطلبات ومصالح الأسرة ، والتي يراها المجتمع الآن أقل شرعية عما كان فى الماضى . وبسبب التغييرات فى قانون الزواج ، انتقل مركز الجذب القانونى لامرأة من زوجها ومن أقارب زوجها إلى والدها وأقارب والدها . أثناء العقد الأخير من القرن الأول قبل الميلاد ، قلّت الزيجات بنظام المانوس manus (سلطة الزوج أو أبيه على الزوجة) ثم اختفت تماماً . لا يزال وجودهما مصدقاً عليه مرتين أو ثلاث مرات بواسطة شيشيرون . وفى حالتين بواسطة الـ لو داتو توراي the Laudatio Turiae ، وهو نقش من العصر الأوغسطى . ولكن إبان عصر نيبيوريوس Tiberius اختفى هذا الشكل من الزواج ؛ فقط رب أسرة واحد paterfamilias احتاج أن يوافق بأن تصبح ابنته زوجة كاهن جوبيتر Jupiter ، ويعنى ذلك أنه وفقاً للتقاليد أنها وُضعت فى "يده" .

خلق هذا التغيير فى النظام موقفاً متناقضاً ، والذى تركنا بانطباع زائف للقدم . فى أكثر القوانين قديماً تمتعت أمهات العائلات باستقلالية كبيرة . وبسبب نقل القوة الذى حدث فى وقت الزواج ، حررت النساء بطريقة عامة من أسرهن الأبوية .

إذا ترملت، كانت الطرق ممهدة للسماح لهن باكتساب حريتهن من تحكّم أقارب الزوج، إذا طُلقت ، كان لها الحق أن تجبر الرجل الذي له حق ال مانوس عليها أن يمنحها الحرية^(٣٤) . وعندما لا يُخرجهن الزواج خارج العالم القانوني لأسرة آبائهن ، على أى حال ، يجدن أنفسهن فى شرك نُصِب لهن طوال الحياة ؛ لا يمنحهن الترميل أو الموت أية فرصة لاكتساب حريتهن من وصاية أسرهن من ناحية الأصل . والآن يمكن لنا أن نقدر بطريقة أفضل تأثير الاصطلاحات التى أسسها أغسطس وكلوديوس ومن خلالهم ، والسياق الاجتماعى والقانونى الذى من خلاله يجب تفسير أشكال عجز النساء الرومانيات .

قدرة الذات

عندما كتب جايوس كتابه بعنوان "تأسيسات" ، كان الانحدار فى حالة النساء القانونية قد تم إصلاحه منذ زمن بعيد . أولاً أنهى أغسطس كل أشكال التحكم الذكوري خاصة من أقارب الأب على النساء ، سواء متزوجات أم لا ، اللاتى أنجبن ثلاثة أطفال . كيف المستشارون التشريعيون تفسيراتهم للقانون حسب الحقائق الديموغرافية لذلك الوقت : لم يصروا بأن الأطفال يجب فعلياً أن يعيشوا فيما بعد الولادة ، الأطفال الذين يموتون فى طفولتهم (بالإضافة إلى المشوهين خلقياً ، وهى إمكانية سمح بها المفتون التشريعيون) يفيدون أمهاتهم مثلهم تماماً مثل الأطفال الأصحاء الحيويين . وعلى هذا لم يكن ثلاثة أطفال ولكن ثلاث دورات حمل كاملة (أربع للعبيدات المحررات) هى التى تحرر امرأة من الوصايا القانونية فى الإمبراطورية المبكرة . ثم أنهى كلوديوس بلا شرط أو قيد الوصايا لأقارب الأب للنساء المولودات حرات ، تاركاً فقط سلطة الكفيل على العبيدات اللاتى لم ينجبن أربعة أطفال .

وقد أدارت معظم النساء اللاتى تحررن من السلطة الأبوية الإرث الخاص بهن، فيما عدا المهر ، الذى وضع تحت إدارة الزوج . وعلى وجه الخصوص ، تستطيع النساء أن تكتب وصايا كى تحول ملكية ثروتهن دون موافقة الوصى . حتى عصر

هادريان كان عليهن أن يلجأن إلى إجراء الوكيل *Coemptio , testamenti facienda causa* - كوسيلة أى عندما كانت ترغب العقيلات أن يكتبن وصايا كان يجب أولاً أن يُحررن أنفسهن من وصاية أقارب الزوج . وقد تم تقليص هذا المبدأ الأخير فى بداية القرن الثانى الميلادى^(٢٥) . منذ ذلك الوقت تحدد التأثير القانونى لحواشى وبطانات الأسرة ، كما هو للرجال ، أى قوة أب الأسرة . عقب وفاة الأب أصبح لدى المرأة القدرة الميراثية بطريقة أكثر أو أقل مقارنة لتلك الخاصة بأشقائها .

فى وقت ما مُنعت النساء من الوقوع تحت الديون أو القيام ببيع ممتلكات دون الموافقة الرسمية (*auctoritas*) للضامن أو الكفيل (*auctor*) ، على أى حال ، حُررت النساء من خلال تقلبات الحياة ، تُركن وحدهن حرات فى التحكم فى تصرفاتهن ، وخفن خطورة اعتبار تصرفاتهن غير كاملة الصلاحية . وكانت هذه هى الحالة ، على سبيل المثال ، مع العقيلات المطلقات فى ظل نظام المانوس *manus* ؛ ليس لديهن أوصياء معينين من قبل القانون أو بوصية كى تساعدهن . وكان نفس الشئ صحيحاً بالنسبة للنساء من العبيد اللائى تم تحريرهن بواسطة راعية أنثى ، وذلك بسبب أن النساء لا يستطعن أن يمارسن هذا الدور "الذكورى" . ولكى يتم التعامل مع هذه المواقف وما يشابهها (مثل الطفلة دون أقارب من ناحية العصب أو الأب ولا يوجد لها وصى فى وصية) ، ثم سنَّ قانون فى سنة ٢١٠ قبل الميلاد يُخول للبريتور المدنى أن يعين وصياً . فيما بعد وفى ظل الإمبراطورية ، كانت هذه الوصاية المنصوية تدار بطريقة منتظمة فى روما ، وإيطاليا ، والمقاطعات^(٢٦) ، وإذا كان ضرورياً ، يمكن أن تقدم يد المساعدة لأى امرأة بواسطة وصى ترسله السلطات المحلية فى مدينتها . من خلال الممارسة ، بادرت النساء فى تأمين كفلائهن . ويقدمن التماساً باسم *petito* باسم الشخص المختار لموظف الحكومة المناسب . والذى يضمن بأن تفى تصرفات المرأة القانونية بكل المتطلبات الرسمية للقانون . وقد كان ذلك من أجل "الشكليات" فقط (*dicis gratia*) ، كتب جايوس أن الأوصياء كانوا مُلزمين أن يثبتوا أنواعاً معينة من المعاملات . باختلاف عن الأطفال ، لا تستطيع النساء البالغات أن يتخذن أية إجراءات ضد الوصى . لا يستطعن المطالبة بتعويض عن الإدارة السيئة أو غير النزيهة واللائى اخترنهن بأنفسهن بناءً على رغبتهن الحرة ، وذلك لأنهن يقمن بإدارة

شئونهن ، ويتحدد دور الوصى فى إضافة الموافقة الرسمية *auctoritas* للصفقات التجارية التى كانت للنساء القوة الكاملة لعقدها .

ونحن نعلم أنواع الصفقات التى تعتبر مثل هذه التصديقات ضرورية لعقدها . وأحدها هو كتابة التزام - أى وعد أحادى الجانب وقور بلا مقابل - وفقاً لإجراءات القانون المدنى القديم . ويكتب التزام آخر بخصوص بيع الممتلكات التى يتطلب نقلها تصرفاً رسمياً (أى الأراضى ، والعقارات ، والعين)^(٣٧) . ولم تكن الموافقة الرسمية مطلوبة لعقد زواج ، أو تشكيل قيمة مهر (إلا فى شكل وعد مشروط) ، أو كتابة وصية ، أو الدخول فى صفقة ، أو بيع ممتلكات والتى لا يتطلب تحويلها إشعاراً (أى كل أشكال البضائع) ، أو تحصيل دين ، أو قبول ميراث .

لقد كان جايوس على صواب فى قوله : لقد تصرفت النساء فى شئونهن ، *ipsae sibi negotia tractant* . ولقد أظهرت المصادر بأن نساء الإمبراطورية الرومانية كن واعيات تماماً بقوتهن فى إدارة ممتلكاتهن وفى الدخول فى الصفقات القانونية ، خاصة أولئك اللاتى تمتعن "بحق الأطفال الثلاثة" ، والذى أعفاهن من الحاجة لسؤال سيد أو لتعيين وصى "مُنصَّب" لمثل هذه الصفقات والتى لا تزال تتطلب موافقة *auctoritas* طرف ثالث . لقد أعلنت النساء بطريقة رسمية قدرتهن القانونية للهيئة العاملة مع المحاكم ، أحياناً بإضافة أنهن يعرفن الكتابة ، وكان هذا الإعلان مسجلاً فى الكتب العامة .

تفسر هذه القدرة القانونية الواسعة الانتشار كيف استطاع العديد من النساء الرومانيات بالإضافة إلى أولئك اللاتى خدمن فى البيوت الأرستقراطية (واللاتى تم دراستهن بواسطة تريجيارى *Treggiani*) أن ينخرطن فى نشاطات حرفية وتجارية . كان بالطبع هناك أنواع من الحرف النسائية تحديداً ، كما أظهر كمين *Kampen* فى مدينة أوستيا *Ostia* : المرضة ، القابلة ، الممثلة ، طوافة البريد ، النساجة ، الحياكة ، والغسالة . وقليل من النساء امتلكن أشغالهن ، على أى حال ، باستثناء صاحبات الحانات اللاتى انزلقن بصورة أو بأخرى إلى عالم الدعارة . وكان هناك نساء تاجرات ، وحتى أيضاً نساء امتلكن سفناً وأدرن شركات ملاحه .

بالإضافة إلى النشاطات التجارية ، اشتركت نساء فى الأعمال القانونية من عدة أنواع ، كما شهد بذلك العديد من المراسيم المُرسلة لهن . وقد قدر هشثوسن Huchthausen بأن ربيع هذه المراسيم التى أصدرت بواسطة قاضى القضاة الإمبراطورى فى القرنين الثانى والثالث ميلادياً كانت مُوجهة لنساء . وانبعثت الالتماسات التى تحفظ كل أوجه إدارة الممتلكات من كل مقاطعة وبإلحاح كل شريحة فى المجتمع .

العجز عن تمثيل الآخرين

ومع ذلك لا تزل النساء الرومانيات عُرضة لتحريمات عدة . لا يستطعن تبني أبناء ، أو الخدمة كوصيات لأنهن لا يملكن القوة على الآخرين . بطريقة أكثر عمومية تم إقصاؤهن من الوظائف أو المهام التى وصفت بأنها "ذكورية" . فى كل من القانونين الخاص والعام ، كانت كل من المواطنّة والذكورة شيئاً واحداً عندما يزيد تصرف عن حدود فرد واحد أو إرث ويؤثر على الآخرين . كان هذا بالضبط عالم تلك المهام التى كان محرماً على النساء أن يقمن بها : الإنابة ، والوصاية ، والوساطة ، والتفويض ، والدفاع ، والاتهام .

فلننحصر الدفاع فى المحكمة . لا يمكن أن يختار فرد فى محاكمة امرأة لتتوب عنه أو تمثله فى محكمة (أى أن تقوم بعمل الوكيل) ؛ وذلك لأن القانون أقر بأن الترافع فى قضية عن شخص كان دوراً مدنياً ، عاماً وذكورياً . ويعتبر دستور سبتيميوس سيفيروس مباشراً ويستهدف الموضوع : لا يمكن انتمان شئون الآخرين للنساء : إذا لم ، من خلال الأفعال التى تُوجه لهن ، يتبعن مصالحن وأرباحهن . مثل هذه الحالة ربما تنشأ ، على سبيل المثال ، إذا سعت امرأة لاستعادة دين ؛ حيث تم تعيينها بواسطة دائن . ويخبرنا تلميخ مختصر فى وثيقة فنية محددة بطريقة أكثر عن عجز النساء وعلاقته بالتقسيم النوعى للعديد من النصوص الأدبية ، والتى لها علاقة أكثر بالتمثيلات أكثر من التوظيف الفعلى للمؤسسات . إذا لم نفهم كيف فى الحقيقة تعمل الأشياء ، فسوف نستسلم لخيالات حلزونية بلا نهاية . وكما يتراءى للمثل

القديم : إن القانون أفضل بكثير من هجائيات جوفينال . من الأفضل أن يكون هناك قاعدة هشة الصياغة أكثر من آلاف البورتريهات للنساء المستعدات أن يلقين بواجباتهن ويتصرفن في الحياة العامة مثل الرجال . من الناحية التحولية يفضل أن ندرس تأسيساً مثل العجز القانوني للنساء بالبحث لفهم المبدأ المتضمن : إن امرأة لا يمكن أن تمثل اهتمامات أى إنسان إلا نفسها .

وحدة العالم التي احتفظ بها القانون الروماني للرجال وحرّمها على النساء لا تُفسّر بواسطة شيوع أو اعتياد ما تواتر عن عجز الأنثى بحكم جنسها أو بواسطة التسويغ الجبر أو العقلنة للعلماء الذين حاولوا أن يميزوا بين العجز والحماية . يتضمن البناء الشائع نماذج عديدة للتدخلات المترادفة مع فكرة الدور المدنى والذكورى : التصرف بالنيابة عن الآخرين . ويُعدّ التمثيل في المحكمة فقط أبسط الأمثال . يتطابق الاتهام مع نفس المبدأ . ولذلك حرّمت النساء من تقديم أية بلاغات بالاتهام فيما عدا الانتقام من أقرب أقاربها الذكور^(٣٨) . بالنسبة لامرأة أن ترفع قضية باسمها بالنيابة عن طرف ثالث كان يعد انتهاكاً وتعدياً غير طبيعى (ووقحاً) لدور ذكورى^(٣٩) . ومنذ سنة ٤١ إلى ٦٥ ميلادياً حرم المرسوم السناتى الـ Velleianum على النساء التوسط بين المدين والدائن لضمان دين، مثل هذا التوسط فُسّر بواسطة رجال القانون بأنه دور آخر مدنى وذكورى .

ولا تختلف أشكال عجز أو عدم قدرة النساء في القانون العام بشكل أساسى في الطبيعة عن أشكال عجزهن في القانون الخاص . وللتأكد ، كانت المدينة الرومانية ، كما ادعى ، "نادياً للرجال" . بالرغم من ذلك ، فإن المرأة الرومانية هي مواطنة رومانية أنجبت مواطناً رومانياً . ما أنكر على النساء في الحياة السياسية وكذلك في العلاقات الخاصة كان القدرة على تجاوز العالم الضيق المحدود لاهتماماتها الخاصة ، وهي قدرة "لا تُنوّت" التصرف وتعطيه الصفة المجردة لوظيفة . ليس مدهشاً أن تظهر امرأة في محكمة كشاهدة ؛ فكلمتها لا تقل مصداقية عن الرجل . ولكن الحقيقة بأن النساء لا يُسمح لهن بالشهادة على وصايا ، بل يتناقض ذلك مع القاعدة السابق ذكرها ، لأن المواطن الذكر الذى يقدم شهادته على وصية يعمل على صلاحيتها وذلك بإضفاء صفة الوظيفة العامة عليها .

وفى الفترة الأولى من القانون الرومانى لم يكن باستطاعة النساء أن يكتبن وصايا ، لأن كتابة الوصية كانت أمراً قاصراً على أعضاء مجلس الكوميتيا . ولا يستطعن أيضاً أن يشهدن فى محكمة . وفقاً للعرف القديم تعد الشهادة دوراً ذكورياً ، وذلك لأن الهيكل العام للمواطنين كان يجب أن يثبت أو يؤكد مزعمه كى يستحق التمثيل فى المحكمة . ولكى تشهد فى تلك الأيام هو أن توثق أو تضيف صفة الشرعية على ما تقول وعليه أن تفترض دور طرف ثالث بلا منازع . وبالطبع أقصيت النساء من هذه الوظيفة العامة . وقد انتهى إقصاؤهن عندما تغير معنى الشهادة من البرهان على وجود مطلب أو ادعاء كفله كل المواطنين إلى مجرد تقديم الأدلة . وأصبح فى مقدور النساء أن يقمن بالشهادة أمام المحاكم ، لأن هذه الشهادة كانت قد فرغت من مفهومها القديم الذى كان ينطوى على الوساطة أو الإنابة عن شخص آخر ؛ وهو المضمون أو المعنى العام المنوط بهذه الوظيفة (٤٠) .

الهوامش

- (١) مصادر رومانية قانونية موضحة في هذه الصور المختصرة .
- (٢) عند الحاجة لبعض الملخصات ، يرجع إلى الملخصات التي يسبقها اسم الكاتب وعنوان الكتاب ويلي رقم الكتاب المأخوذ عنه (مثال : Commentary our Sabinus, .101, D.1,5,10Ulpain)
- (٣) نظرية الشنوذ الجسدى المأخوذة عن "عيوب الجسد التطوعية" (أى التشويه)، الذى يعالجه كتاب Decretum & Gratian الجزء الأول فصل ٥٥ المرتبط بعوائق أخرى ثابتة ، على المستويين النفسى والقانونى .
- (٤) هذه التعريفات الجنسية ذات صلة بمجازات التسيج (انظر جون شيد) .
- (٥) نيكول لورو، أطفال أثينا . أفكار أثينية على المواطنة وتقسيم الأجناس ، الطبعة الثانية (باريس ، ١٩٨٤ . على دمج المؤنث فى المفهوم الإغريقى لفحولة ، انظر نيكول لورو ، تجارب تيريسياس . المؤنث والرجل اليونانى (باريس ، ١٩٨٩) . تعد المقدمة (ص ص ٧-٢٦) بياناً منهجياً ذات أهمية قصوى فيما يخص صلاحية فكرة الجنسية لعزل وتحليل أفكار الرجال عن طبائعهم الجنسية (وليس فقط اليونانيين) .
- (٦) أوليبان ، تعليق على المرسوم ، ٤٦٠ ا ، دى ، ٥٠ ، ١٦ ، ١٩٥ . انظر أيضاً دى ، ٥٠ ، ١٦ ، ١٥٦ . ا . وومبونياس ، تعليق على كوتتيس موكيوس ، دى ، ٥٠ ، ١٦ ، ١٢٢ . يحمل المسح الذى أجرى على علم دلالات الألفاظ " فى معنى الكلمات بقلم مجموعة العمل فى الـ دايجست (٥ ، ١٦) وهو يفتح جزئية مختصرة من أوليبان : " أن تعبير "إذا شخص ما " يحتوى رجال ونساء " . بدأ التفكير التشريعى للعصور الوسطى بهذا النص : انظر التوهج العظيم لأكورسوس : " يحتوى الجنس الذكورى على الجنس الأنثوى من خلاله ، حيث إنه يبرز عنه فى عزة " . يبدأ التأويل الإنسانى هنا أيضاً : انظر التفسير المهم لـ يوهان جوديوس فى كتابه " التعليق " Commentary فى جزء رقم ٥٠ صفحة ١٦ (هيبورن ، ١٦٠٨ . Herboren) .
- (٧) ونجد فى ص ١٩ أنه بما أن القوانين لا تطبق الآن فلاحاجة للإمبراطورية أن تفسر القوانين القديمة لـ باتريا بوتستاس Patria Potestas .
- (٨) " ممارسة " سلطة الأب خضعت لمناقشات غير عادية وغير مجدية فيما يتعلق بالتردد فيما إذا كان " حق الحياة والموت ؛ يتم تطبيقه فعلياً . وإدراك تهامة خضوع التحليل الأساسى لقوة التفسيرات الاجتماعية ، انظر كتاب ص ٦٣ - ١٠٣ (باريس : ١٩٨٨) Plegendre , Les désin Politique de Dieu .
- (٩) تعيش الجماعات المقاربية والمتماثلة مع الأسرة القريبة فى العصور الأولى المسجلة . انظر p.MOrean " La terminologie latime et indocur opéenne de la Parenté et le systemé de parenté et d'alliance á Rome : questions des méthode , " Revue des Etudes Latines ص ٥٣ - ٤١ ١٩٧٩ .

(١٠) الأقارب من أصل واحد يجب أن يكونوا في نفس ال بوتستاس Potestas ويهريون منها في الوقت نفسه ، أو ولدوا بعد أسر أو قتل آبائهم (وبهذا تكون السلطة (القوة) الأبوية إما في استمرار خيالي حتى الميلاد أو تقمع ويعاد بناؤها عندما يرجع الوالد إلى وطنيته) Mipian, Conmentary on Sabinus . ١٠ ، ١٠ ، ١٦ ، D. ٢٨ ، ٢١٠١ .

(١١) D. ٢٥ ، ٣٠ . لنفحص ما إذا كان يجب على الأطفال (الأبناء) أن يقدموا الطعام لأبائهم وأجدادهم السالفين أم أنه يجب عليهم أيضاً تقديمه لأمهاتهم جداتهم السالفات . يجب على القاضى أن يمارس سلطته في كل الحالات المثلة بسبب هذه المعاناة من المرض والفقر . وبما أن هذا ينبع من العدالة وتأثير صلة القرابة بين هؤلاء (Caritate Sanguinis) ، يجب على القاضى أن يفحص حق كل شخص فيما يطلبه .

(١٢) * أعلن القاضى : لن يمارس أى شخص أبوته Parens في قاعة المحكمة إلا بإذننا وهنا تعود الأبوة على الجنسين .

(١٣) دليل Les inlia & Anjusts ، ٤ ، ٥ ، ٢٢ ، D. : القانون الداخلى (المحلى) لمستعمرة Genetiva Ju- lia (الحقبة القيصرية) 95 Chap . صد ١٨٧ Antein Stiniani Cin Fontes iunis Romani في نفس النماذج للقرابة المماثلة نجدها في قانون Cians Grachus في القرن ١٢١ و ١٢٢ قبل الميلاد (ص ٩٠ ، 20 ، ١٠٠ Pira) .

(١٤) يظهر سوتونيوس ، حياة جالبا ، أن الأسلاف من كلا الجانبين المصورين في قاعات البيوت الرومانية للنبلاء (وذلك في الجنازات الرسمية) . لقد اقتضى جالبا أثر الخلفية الأمومية إلى ما وراء ماسيفاي ، زوجة مينوس . شجرة أو ستياماتا القرابة التي استخدمها المشرعون اشتملت على كلا الوالدين ، إن تصميم ال ستياماتا ، بفروعها (خطوط النسب ، دى ٢٨ ، ١٠ ، ٩) تعد تذكرة " للخطوط " التي تربط بين الصور الزيتية (بلينى ، تاريخ طبيعي ، ٢٥ ، ٩٢) والتي أطلق عليها شيشيرون " خطوط منحنية للستياماتا " . في ال ستياماتا المرسومة في ديار النبلاء ، يجب أن نفترض أن النساء والقرابة الأمومية كانت موجودة ، كما نعرف أنها موجودة في الرسوم البيانية والتي ربما تكون جاءت من الرسوم الزيتية .

(١٥) وعن مهر Terentia ، انظر Plutarch ، حياة Cicero ، ٢ ، ٨ . و : Letteres to Atticus Cicero ، ١١ ، ٢٢ ، ٣ ، ٢٥ ، وعن حجم المهر في الجمهورية السيناتورية الأرستقراطية ، انظر Shatz- Wealth & Ranan Politics Brus- man ، الثروة السيناتورية والسياسة الرومانية - seb ١٩٨٥ ، ص ٤١٣ ff .

(١٦) وعن التورث القورى للذكور ، انظر Paul ، تعليقات على Sabiwis ٢٠١ ، ١١ و ٢ و ٢٨ ، D. ١٤ - ١٦ و ١٨ ، D. ١٥٧ ، Gaius 2 ، وعن توقف تعاقب الإناث ، انظر : Gaius 2 ، 161 ، Ulpain ، 106 Commetany to Sabinus .

(١٧) على سبيل المثال ، وصية ديناي إلى لارينيوم (مورو ، الأبوة والورثة ، ص ١٨٤) لصالح أولادها وأحفادها الذكور ، أو تلك الخاصة بـ كاسينيا (شيشيرون ، ١٧) لصالح زوجها . ورثت مورديا أبنائها أنصبة متساوية ، نصيباً مساوياً لابنتها ، ونصيباً نقدياً بالإضافة إلى مهرها لزوجها . لقد ورثت يوميديا كوبراتا ، والتي عاشت مع أحفادها . حفيدها الذكر ثلثي ممتلكاتها وثلت لحفيدتها الأنثى (بلينى الاصغر ، رسائل ، ٧ ، ٢٤ ، ٢) بينما ورثت زوجة إخيلبيوس ديجولوس ابنها بشرط أن يكون قد تحرر بواسطة والده . (بلينى ، رسائل ، ٤ ، ٢ ، ٢ . انظر دى . دالا . ميلانو ، ١٩٨٣) .

Girand , Textes. P.410) Berlin-Fragrents-
وغير مذكورين في وصياتهم ..

CJ3,28.17 (inother Preaterita). Neglegere : (J2.28,3 .

وغياب الأشكال هذا شرعى ولا يوجد ما يمنع الأم من أن تحرم من الميراث وبهذا يمنع الابن مقداراً كبيراً من الأملاك (٩.٢.٢٤) .

pliny , Letters, 0,1,1:ex heredato filio .

فالحرم من الميراث لم يكن له وظيفة قضائية محددة في هذا الوقت . ولكن كان مجرد تعبير مبالغ فيه عن الغضب .

(١٨) دى ٢٨ ، ٧ ، ٢ ، ٤ - ٥ ، ٢٨ ، ١٨ ، ٩ (والى ، بالرغم من أنها كانت أحياناً مثاراً للجدل ، لا تعنى أن الأطفال يعتبرون أقرب أقارب الأم) .

(١٩) وفى مفهوم heres Legitimus ، انظر Gaius3,32 & D.38, 7,2,4 .

حيث يكمل قرار المجلس السيناتورى فى القرن الثانى قانون المائتة الثانية عشرة .

(٢٠) الباقى من هذا النص يُتيح تعاقب الأطفال للأم التى تعيش فى محظية منتظمة وللأطفال الناشئين عن زواج شرعى .

(٢١) لا تصحح الطبعة رقم ١٨٥٥ لـ Boecting المخطوط الفاتيكانى ولكن منذ عام ١٨٧٨ قامت طبعات Krugen & Schulz ١٩٢٦ بتصحيح النص الأسمى . رغم قراءة vulgo guaesit .

(٢٢) لا يوجد تمييز الشرعيين بين الأب (أى المتبنى) - الشرعى - والأب - الطبيعى - (المفترض أن يكون الأب البيولوجى فى زواج شرعى) بالنسبة للأم ، التى لم يطلق عليها " طبيعة " البتة سواء فى النصوص القانونية أو فى النقوش (فى CIL ٦ ، II ، ٢٥٧ ، " الوالدين الطبيعيين " تشير إلى الأب) . الابن الطبيعى " أحياناً تشير إلى ابن السفاح بالعلاقة إلى منسلة ، ولم تستخدم بالمرّة مع الأم (انظر دى ٢٠ ، ١ ، ٨ ، ٢١ ، ٨٨ ، ٢ ، CT4,6, De natura libus filiis et mztribus eorum) حيث لم يذكر أى من الأجزاء الثمانية المجمعّة أى شىء بخصوص الفترة من ٢٢٦ - ٤٢٨ فيما يخص العلاقات بين الأم والطفل . فقط العلاقات بين النسل والطفل أو أمه .

(٢٣) عن مكانة الأم وحمايتها ، انظر حياة Auustus لـ Suetenious ٤٢ الذى يجب أن يضاف الآن إلى مخطوط من Larinum (حقبة Tiberian) وعن هذا انظر un senatlo v. Ginffre كرامة الأمومة . تهدى إلى : النساء اللاتى ينفادن إلى أبائهن Marcellus D.272 وفى حالة الخيانة الزوجية تعاقب بجرمة الزنا ، التى من الطبيعى أنها خاصة بالمتزوجات انظر (Mlpain D.48,5,14) .

وبالتالى فلا يمكن لقريبة حرة المولد المعروف بشكل علنى أن تصبح أما ولكن الجارية المعتوقة فقط والتي كانت خليصة تكفيلها أن تعتبر كريمة (ذات كرامة) وهى نتيجة طبيعية لخصوعها الجنىسى . وفى مفهوم آخر ، انظر Aline Rouselle , Comcubiant et adntlére .

(٢٤) النسان المقتطفان من سرقىوس Servius الأذان استشهد بهما تافارد Tafaro ، لايبثتا وجود فحص إكلينيكى للبنات الصغيرات . انظر ألين روسيل Aline Rouselle (باريس ١٩٨٢) ، صفحة ٤٧ والتي يتضح منها كما يقول Soranns أن فتيات روما تقض بكارتهن قبل وصولهن لسن الحيض (البلوغ) . ص ٤٧ (Aline Ronsselle, Potneia (Paris : 1983))

- (٢٥) لسوء الحظ تضاعف حجم مشكلة الأبوة والأمومة والتي أفرد لها باتشوفين مقالة هائلة لدراسة القانون الروماني (نلاحظ غياب Bachafen من آراء الرومان وخصوص Kaser لا تذكره على الإطلاق) . وعن تاريخ " الأمومة " انظر E. Cantuella .
- (٢٦) أمومة Origo ٥٠ ، ١ ، ١ ، ٢ (منحقتها السلطة الإمبريالية : طبقاً لما أوردته قضاة Celsus ، لأجل vulgo quaesiti فقط وللأطفال الذين ولد أبائهم في مدن مختلفة . وفي حالات استثنائية ، ينتمى الرجل لبلد آمن . إذا كانت من (Dehpli, I Liowor Pontus) . وفي كل الحالات ، لم يكن لـ vulgo quaesiti بلد أخرى غير بلد أمه. المدينة التي استخلص منها الأب Origo الخاص به : D.50,1,6,1 .
- (٢٧) عن الرجال غير المتزوجين ، انظر Penl, D.1,7,30&ULP8,6, عن عدم وجود صلة قرابة نظراً لعملية التبني ، انظر D.1.7,23 .
- (٢٨) غياب زوجة المتبني في عملية التبني تنظر أمام الحكام : Giaus قصد البتوة التي تنشز عن الزواج بيرة مفزل في odrogation أمام Comitiae Vuriales - Aulus Gellieus, فرسان الإغريقية ه . ١٨٩ .
- التبني بون أو بالزواج في العصر الكلاسيكي .
- (٢٩) عن : الطبيعة " والفجوة بين الأجيال ، انظر .
- " التبني يحاكي الطبيعة وستكون عملاً هائلاً إذا كان الابن أكبر من الأم " .
- (٣٠) لم تتفق Ddabella على أن تسمى Livia ، وهذا مذكور في وصية Livia ، انظر
- (٣١) عاش Aebutuis مع والدته وزوج أمه رغم بلوغه . ويعد تركه لبيت والدته ، لجا إلى زوجة أبيه الثانية Cicero . احتفظ Oppiacino بابنه الصغير الذي أنجبته له Nonia وترك ابنه الأكبر papia الذي ريقه بعيداً عن Larinum في Teanum in Aenilia قام سكستوس بابينوس Sextus Papinus الذي ربي بواسطة أمه المطلقة بقتل نفسه وذلك بسبب نشأته الكارثية . يمكن الحصول على وثائق عن هذا في كتاب Hunbert (والذي على أساسه منع زواج الأم مرة أخرى) .
- " يقرر القاضي إذ كان الأطفال سيعيشون ويربهم أبائهم أو أمهاتهم " .
- (٣٢) هناك بعض النصوص التي تشير إلى أن الطفل لا يرث لصالح أمه التي ستحتفظ بشرة ولدها حتى يبلغ (يصل سن البلوغ) .
- (٣٣) إصلاح Augustus ، انظر إصلاح Claudius : A.Watsom قانون الأفراد في الجمهورية الرومانية السابقة (جامعة كمبردج ١٩٧٦) .
- (٣٤) فلا يمكن للابنة أن تجبر أباهما على إعادة تحريرها حتى وإن كانت ابنته بالتبني ، وعلى الصعيد الآخر ، لا يمكن للزوجة أن تفعل نفس الشيء مع زوجها كما لو كانت لم تتزوج .
- (٣٥) قارن بين Topics و Cicero . تفسيرات هذه الطقوس القانونية . قانون الأفراد لـ Watsom يراه كدليل تابع عن أن المرأة يجب أن تكون قد تزوجت في Manu لكي تستطيع ترك وصيه .
- (٣٦) عن غياب الوصي لـ Giaus (لا يمكن للحامية أن تصبح وصية على جارية تم عقها) . عن قانون Atil-ian الخاص بالوصاية المباشرة . ممارسات إمبريالية .
- أتابع هنا التفسير الرائع لـ Studi sulla tutela Zannini بمقارنته بالروتين التقليدي الذي يرى النص كدليل على أن المرأة حرمت من كل بنود القانون المدني . وفي الواقع ، أستخدم بعضاً من النصوص الأخرى التي يوجد بها خضوع المرأة لـ " Si Se Cinile negotiam gerere " . تعنى أن تعقد التزاماً طبقاً لأعراف القانون المدني .

- (٣٧) أصحاب القوارب من النساء وعمليات الصرف وتحويل النقد تعد أعمالاً ومسئوليات خاصة بالرجال كما يقول Callistratus وهذا لاشك فيه لأن هذه الوظائف تتطلب العمل بالنيابة عن الآخرين . وإدارة أعمال ليست بالضرورة أعمالاً تجارية ، انظر D.3,5,3.1 . عن هذه الوظائف النسائية انظر N.Kanpen ، الملكية والصورة ، المرأة الرومانية العاملة في Ostia (برلين ١٩٨١) .
- (٣٨) عدم القدرة على عمل علني : D.47,23,4,6 . تحريم توجيه اتهامات إلا إذا كان الثأر لقریب .
- Mlpain يذكر المثال الفاضح ل Carfania الذي عالجه Valerius Maximus .
- (٣٩) (منع قرض) كان officium للقضاة . ولهذا لا يوجد سبب لرؤية Velleiamun باعتباره خارج العمل التفسيري من قبل مجلس السيناتو (الشيوخ) (وهذا البناء من التحريم التوسطي) كما يفعل Crook ، " عدم الملاءمة النسائية " .
- (٤٠) تحريم الشهادة في المحكمة في العصر القديم archaic يمكن استنتاجه من السلطة الممنوحة ل Ves- . tales
- انظر أيضاً للفصل الخاص بجون شيد في هذا الكتاب (الفصل الثامن " الأدوار الدينية للمرأة الرومانية ") . وعن الشهادة كأساس للحق المطلق في العصر القديم ، انظر تقديم تفسير جديد ومقتنع ل Veleruis Probus .
- " منذ أن رأيتك (الشاهد) حاضراً في المحكمة ، أطلبك بأن تؤكد على (إعطائي حقي) " .

الصور والوضع الاجتماعى

ما موقع الصورة الأنثوية فى حضارة ، كما نُكِر من قبل ، كرسى أهمية فوق العادية للتمثيلات المجازية ؟ وبينما يتمشى رجل فى مقابر أثينا فى العصر الكلاسيكى ربما يرى ، كشاهد على قبر ، تمثالاً لشابة مبتسمة Kore مغطاة برداء نى ألوان زاهية . وبعد بضعة دقائق ربما يقابل وجهاً أنثوياً ملتوى القسمة، تلفت الحيات حول رأسه ، ولسانه ناتئ ، بينما تحملق العينان فى ثبات: إنهن الجورجونات. إذا نظرنا إلى أفريز البارتيون فسوف يلمح مرتجلنا الكلاسيكى "الكانيفورى" وهن نساء شابات يرتدين الأثواب ويحملن السلال ويترادف ذلك مع موكب الباناثينيا . وفى زيارة المعبد ربما يغمره سحر تمثال أثينة بارثينوس ، وهو من أعمال فيدياس ، والذي يرتفع حوالى أربعين قدماً . وربما يفضل الإلهة الأكثر شيوعاً حيث توجد على ذات الخوذة عملة الدراخمة التى تتبادلها الأيادى كل يوم فى السوق .

فى زيارة لمعبد ريفى ربما يرى رجلنا الأثينى تمثيلات أنثوية لا تحصى ، بدائية الصنع ولكنها فى حالة جيدة، بما يكفى أن تُقدّم كأشياء تذكارية . وفى مجال التحف الخزفية فى الأغوار أو الساحات العامة لمدينة إغريقية ، أو ربما ورجلنا ممدد على أريكة استعداداً لوليمة فى منزل واحد من الأصدقاء ، يتأمل بهدوء صوراً زيتية لنساء منشغلات فى نشاطات ربما يُطلق عليها شهوانية ، تظهر أجسادهن العارية الرائعة بجرأة على أكواب الشراب التى تمر بين الضيوف . لقد كانت صور النساء فى كل مكان فى المدينة ، فى أشكال تتغير مع الوقت . ويمكن رؤية الصورة المتغيرة لأفروديتى والمركز الاجتماعى للنساء فى التماثيل الهيلينية لأفروديتى . فى الفصل التالى تقترب فرانسوا ليسانراج Francois Lissarrague فى محاولات جذرة لهذا النوع من التحليل .

- مفهوم أكثر عن هذا الموضوع يجب أن نراجع الأدوار الاجتماعية المتعددة للمرأة . ونحن لا نقبل هذا المفهوم الذى يعنى تقسيم السرد وفقاً للوظيفة : النسيج ، والطهى ، والبيع والشراء ، والخدمة فى المنازل ، والفلاحة ، والتطبيب . والفصل الخاص عن " شخصيات المرأة "

قد عنى بهذه النشاطات وهناك الكثير من الكتب التي ناقشت هذه العناصر بشكل أشمل مما يمكن أن نفعله هنا .

وقد يدهش البعض لعدم وجود فصل خاص بالاكشافات الأثرية الحديثة الذي يمكن أن يساعد بشكل كبير على فهمنا للعالم القديم . ولكن مؤرخى العصور الوسطى اتخنوا من البيانات الأثرية دعماً لمعرفةهم عن الحياة المادية وسيكون متوفراً قريباً محاولة لاكتشافات حديثة يمكن أن تلقى الضوء على حياة القدماء ، ما الأشياء التي كانوا يحتفظون بها فى منازلهم وما الأشياء التي دفنت معهم ؟ . مثال على ذلك ، المقبرة المجاورة لـ Poestum والمقسمة لجزأين . ومن خلال ما وجد بداخلهما يمكن استنتاج أن أحد الجزأين كان مخصصاً لدفن الرجال والآخر للنساء . وكان يدفن مع المرأة - hydria , Phiale & lebes ga mikos ومع الرجل Kratter , skyphos , kyhix & lance (انظر Angels) .

الفصل الرابع

صور النساء

فرانسوا ليسيراج

Francois Lissarrague

لكل مجتمع علاقة متفردة بعالم الفن ، ولا يعد المجتمع القديم استثناءً من ذلك ، لم تكن اليونان فقط ولكن مصر أيضا ، والشرق الأدنى وروما كانوا جميعا منغمسين في الصور . كل مجتمع من هذه المجتمعات كان له نظرة عالية محددة ، والتي يُعبر عنها بواسطة وسائل تمثيلية مميزة ووفقا لأعراف وتقاليد تشكيلية بارزة . في اليونان خدمت نماذج مختلفة للأشياء المجازية احتياجات مختلفة ، من كوارى فى الأكروبوليس المُحتفى به ، تُقدم التماثيل الرخامية إلى حرم أثينا المقدس بواسطة شابات المدينة وحتى التراكوتا فى لوكرى Terra-cotta plaques of locri فى جنوب إيطاليا ، والتي صورت النساء وهن يُعلنُ البيعة لـ ديمتر . حكمت القواعد المركبة نماذج التصوير ، والتي اختلفت وفقا لطبيعة الشيء ، ووظائفه ، واستخداماته ومستخداميه المعنيين .

من بين المصادر الممكنة للمؤرخين القدامى ، تُشكّل إنتاجات الفن التشكيلي حالة خاصة . لا يُستخدم الدليل الفنى عادة لأفضل ما يمكن أن يدل عليه ، على أى حال ، وكل فرد رأى أشياء قديمة ، وتماثيل ، ونقوشاً ضئيلة البروز ، وعملات وصوراً زيتية فى المتاحف أو فى الإنتاجات الفوتوغرافية. عادة ما تخدم هذه الصور بأن تكمل أو تضيف تحليلاً مبنياً على مصادر مكتوبة. تُشكّل النصوص ، والخطب ، والنقوش الأساس التى يمد المؤرخ بمعلومات، وتؤكد الصور فقط النتائج التى تم الوصول إليها بوسائل أخرى.

وبسبب عددها وتنوعها ، تشكل أواني الزهر اليونانية طبقة متفردة . يتناول هذا الفصل أواني الزهر الأثينية من القرنين الخامس والسادس قبل الميلاد. فى هذا العصر لم تُستخدم أواني الزهر لغرض مخصص واحد ، ولم تكن الصور الموجودة عليها جميعها " أنثوية " . لقد كان رصيد التصوير هائلاً ، وإنه ليعتبر تحدياً أن تحدد الدور الذى لعبه التصوير الأنثوى ، وكيف ارتبط بالتصوير الذكورى .

لا يجب أن ترى التصوير التزيينى بمعزل عن الشيء الذى يزينه. فقد اتجهت الصور الفوتوغرافية والرسومات للزهريات القديمة بأن تخلق انطبعا زائفاً . ولم تكن الصور المطروحة رسومات سطحية . بالنسبة للمستخدم كانت الزهرية تعد بالأساس شيئاً نفعياً ذا وظيفة محددة ، وثانياً شيئاً يُنظر إليه . ولم تكن الوظيفة النفعية هى نفسها لكل الزهريات ، ولا نستطيع دائماً أن نؤكد أنها كانت كذلك . ولكننا لا نعرف وظائف العديد من الزهريات المزخرفة ، وغالباً ما يمد ذلك بمفتاح لتفسير الصورة المزخرفة .

وعموماً ، يمكن أن تصنف الزهريات وفقاً للاستخدام . فقد خدمت أنواع محددة من الزهريات فى طقوس عدة : الزواج ، والجناز ، والشعائر ، وتقديم الأضحية . واستخدمت زهريات أخرى فى تناول الخمر عندما كان الرجال يشربون فيما بينهم (سيموزيون Symposion) . كان هناك أوعية أخرى لمزج الخمر ، ولصبتها ، ولشربها ؛ وكان الرجال هم أكثر المستخدمين لها . ولا يزال هناك أنواع أخرى من الحاويات كانت تستخدم أساساً بواسطة النساء : أواني العطور ، وصناديق الزينة والمجوهرات ، والزجاجات المستخدمة بطريقة أو بأخرى للعُرس ، ومواد التجميل . والصور على الزهريات الشعائرية أو الخاصة بالطقوس كانت بالطبع أكثرها تحديداً بالوظيفة .

ولا يبدو معنى أو مغزى الرسم على الزهرية واضحاً من مجرد النظر إليه ، ولكن يجب على الفرد أن يفهم أولاً وظيفته وتركيبه والمنطق الذى صنع وفقاً له : لقد نظر الرسامون للعالم حولهم واختاروا موضوعات معينة كى يمثلوها . فى تمثيلهم لشيء معطى اختاروا تفصيلاً معيناً كى يشملوه بينما استبعدوا آخر . ويمكن أن يكون

ما تُرك بنفس أهمية ما أُختير (بافتراض أننا قادرون ، بما لدينا من طبيعة متجزئة للمصادر ، أن نكشف ذلك) . وعلى هذا ففى اكتشافنا للتصوير الأيقونى الأثنوى سوف لن نفحص فقط الدلالات ونماذج الدلالات ولكن فيما تم حذفه أيضاً . وسوف نولى اهتماما خاصا بالقيمة التشكيلية فى اختيار الصور وفى كيفية تناول الفراغ .

صنعت الزهريات التى ستُفحص فى منطقة الفخار بالقرب من بوابات أثينا فى القرنين الخامس والسادس قبل الميلاد . ولم يتم الكشف عنها حتى وقت متأخر ، على أى حال : أولا فى المقابر فى جنوب إيطاليا فى القرن الثامن عشر ثم فى المقابر الأترورية (Etruscan Tombs) (٥) فى توسكانى Tuscany فى أوائل القرن التاسع عشر . لقد كان الأترويون مغرمين باليونانيين ، وخاصة الزهريات الأثينية وما نعرفه اليوم عن عمل الفخار بين الأثينيين يدين بالكثير إلى العرف الأترورى فى دفن موتاهم فى أضرحة فخمة مجهزة بالأسلحة ، والزهريات ، والمجوهرات . فى بادئ الأمر اعتقد أن الزهريات المكتشفة فى هذه الأضرحة تنتمى إلى أصل أترورى ، وأنها صُممت لهذا الغرض . ولكن فيما بعد وفى القرن التاسع عشر اكتشفت زهريات مشابهة فى أثينا ، وأكثرها قيمة اكتشفت فى أثينا أثناء الحفريات الأثرية فى الأكروبوليس Acropolis وأجورا Agora .

وكانت هذه الإنتاجات الأثينية للعصور القديمة والكلاسيكية إنتاجات لعالم ذكورى ، والرؤية التى يجسدونها كانت بالأساس ذكورية ، بالرغم من أن هناك دليلاً على أن بعض رسومات الزهريات كانت من صنع النساء ، وبالرغم من أن أنواعاً عديدة من الزهريات كان يُعتقد أنها استخدمت خصيصا بواسطة النساء ، إلا أن المجتمع الأثينى شكّل بواسطة مواطنيه الذكور وبواسطة الأيديولوجيا السائدة ، والأيديولوجية التى قادت الرسامين الذين تركوا مساحة بسيطة للمبادرة الفردية أو ما نطلق عليه إلهاماً ، كان بالضرورة ذكورياً . وعلى هذا فالصور

(* نسبة إلى أتوروا وهى بلاد قديمة فى غربى إيطاليا . (الترجمة)

التي سوف نفحصها تحمل سمة مزودجة . فهي ليست تسجيلاً موضوعياً للواقع ولكن هي إنتاج لنظرة محملقة والتي أعادت بناء الواقع - وهذه النظرة المحملقة كانت ذكورية .

ويتحدد اتجاهي ، وهو بالضرورة انتقائي ، جزئياً بطبيعة الأشياء نفسها ، وبالربط بين شكل الزهرية والصورة التي تحملها . وسوف نبدأ بالزواج ، وهو طقس تشغل فيه المرأة مكاناً محورياً ويعطى الفرصة لإنتاج العديد من الزهريات وبعد ذلك سوف نفحص في عجالة الجنائز ودور النساء فيها . وأخيراً ، سوف نفحص مشكلة الفراغ المنسوب للنساء . في فعل ذلك سوف نستحضر صوراً لنماذج مختلفة تتراوح بين الينبوع وحتى الجيناسيوم ، من مفارsh الموائد وحتى أماكن العمل ، كما شكلوا بواسطة النظرة المحملقة في سياق المساحة التي خصصت للنساء أو أماكن تناول الخمر . وهكذا سوف تُعرَّف المناقشة من خلال سؤالين : كيف تم تمثيل الطقس في الصور ؟ وكيف بنى رسامو الزهريات الفراغ التشكيلي ؟

الزواج

تُزَيَّن العديد من الزهريات بمناظر مأخوذة من احتفالات الزواج . وتختلف طبيعة المناظر بشدة . بالرغم من أن بعض التفاصيل غالباً ما تتكرر ، إلا أنه يبدو أنها لا تحتوي على تصوير أيقوني كنسي للزواج . ويتولد الانطباع بأن الرسامين كانوا أحراراً في تفسير الطقس كما رغبوا . وعلى الرغم من عدم اكتمالها ، إلا أن المصادر المكتوبة ، والتي كانت ذاتية وأحياناً ذات سلطة مشكوك في أمرها ، تقترح بأن احتفال الزواج كان يتكون من مراحل عديدة . يتطلب الزواج اتفاقاً شكلياً ، *engye* ، بين العريس ووالد العروس . وقد ارتبط هذا الاتفاق بدفع المهر بواسطة والد العروس . ويبدو أن موافقة العروس لم يكن لها أي أهمية في الموضوع . فقد كان الزواج يكتمل بانتقال العروس ، والذي كان يحقق الـ *Gamas* ، أو الاتحاد للزوجين ، وفي هذه اللحظة تغير العروس الـ *oikos* ، الأغراض والأدوات المنزلية ، وكذلك الـ *Kyrios* ،

السيد ، فتذهب من مملكة وسلطان والدها إلى مملكة وسلطان زوجها . ويمكن تحليل هذا الطقس من خلال تكوينه من ثلاث مراحل : الانفصال ، والانتقال أو الحراكية ، والتكامل . فى فن التصوير الأثينى لم تحظ المراحل الثلاث بنفس القدر من الأهمية ، فقد حظى الانتقال أو الحراكية باهتمام أكبر من المرحتين الأخرتين . وقد اتخذ انتقال العروس شكل الموكب الليلي المكوّن من الأقارب والأصدقاء من بيت إلى آخر ، إما سيراً على الأقدام أو فى عربات . ولقد لعب بعض الأفراد المعينين دوراً خاصة . تحمل أم العروس مصباحاً . ويمشى الـ Parochos أو الرفيق أو يركب بجوار العروسين . ويقود الـ Proagetes وهو مرشد الموكب . وأخيراً ، يصاحب الـ A pais amphithales ، أى طفل لا يزال والداه على قيد الحياة ، العروس والعريس .

ولا تُصور صور الزواج عادة كل هذه الشخصيات أو تُظهر كل مراحل احتفال الزواج . لا يوجد رسم معروف عن الـ engye أو الاتفاق بين الأب والعريس . ولا يوجد رسم لمأدبة يمكن اعتبارها مأدبة زفاف على وجه التحديد فيما عدا صور للوليمة التى أقامها بيرثيوس Pirithous عند زفافه ، والتي انحدرت إلى معركة حامية بين القناتير^(*) centaurs الذين حاولوا أن يخطفوا العروس ، وجماعة اللابيث Lapiths الذين دافعوا عنها .

ولقد اهتم الرسامون خاصة بالإعدادات الخاصة بالعروس (الاستحمام والارتداء) وبموكب الزفاف . ولا تتوافق الصور المرسومة مباشرة مع مراحل الزفاف ، على أى حال . تعتبر كل صورة تركيبية يشتمل على عدد من الممثلين فى الطقس ، من خلالهم تتأسس العلاقات عن طريق الإيماءات والنظرات ، وقد أسست هذه الطرق فراغاً تشكيميا من خلاله تم نقش مراحل الانفصال ، والانتقال ، والتكامل . وأشياء مثل الزهريات ، وعقود الزهور ، والزينة أيضاً لعبت دوراً ضرورياً .

(*) القنطور : كائن خرافى نصفه رجل ونصفه فرس . (المترجمة)

موكب الآلهة :

فى العصر القديم رُسمت الوجوه كمُظَلَّات باستخدام الطلاء الأسود ، وتأكدت من خلال الحدة واللون فى تناقض مع الخلفية الحمراء للزهريّة . وقد كانت الفكرة المسيطرة فى أسلوب الوجه - الأسود هى موكب الزفاف . يركب الزوجان عربة ذات عجل ، وغالباً ما تظهر الآلهة فى الحاشية ، موحية فى بعض الحالات أن العريس والعروس سيُعتبران كوجوه أسطورية .

ويبدأ التصوير الأيقونى للزواج بزفاف ثيتيس Thetis وبيلوس Peleus ، والذى استُخدم كنموذج للصور الموكبية . ولا يُعتبر ذلك زواجاً عادياً ، محتويّاً على الابنة الخالدة للإله نيروس Nereus ووفقاً لنبوءة ، قُدِّرَ لـ ثيتيس أن تحمل فى ابن سيكون أقوى من أبيه ، ولهذا لم يرغب أى إله أن يتزوجها . وبالرغم من تحولها ، استطاع البشرى بيلوس أن يمتلكها ويتخذها كزوجة . وكان أخيلوس Achilles ابنهما . وحضرت كل الآلهة الزفاف ليقدّموا وافر الاحترام للإلهة وزوجها البشرى . نجد على أحد الـ Dinos ، وهو إناء كبير لمزج الماء والخمر ، بيلوس جالساً أمام الباب المغلق لبيته الجديد ، مرحباً بالموكب الإلهى للعرس . ويقود الموكب إيروس ، وهو رسول الآلهة ، وتتبعه وجوه متعددة سيراً على الأقدام ، بما فيهم شيرون ، وهو القنطور الطيب والذى سيقوم بتربية أخيلوس ، وإلهات البيت هستيا Hestia وديميتر Demeter . ثم يتبع ذلك صف مكون من خمس عربات ذات عجلات تحمل الآلهة ، بعضهم فى زوجين (زيوس / هيرا Zeus / Hera ، وبوزيدون / أمفيتريت Poseidon / Amphitrite) ، والآخرون فى أزواج (أبولو / أرتميس Artemis / Apollo ، أفروديتى / أريس Aphrodite / Ares) . وترافق الإلهات الصغيرات العربات ولكن سيراً على الأقدام : الهوراي Horae ، والمُوزيات The Muses (أو الإلهات التسع الشقيقات اللواتى يحمن الغناء والشعر والفنون والعلوم فى الميثولوجيا الإغريقية) ، ربات الورد والخضرة The Charites وربات الأقدار The Moirae ، وعلى هذا فالبانثينون كان يظهر كاملاً بكل درجاته التراتبية أمام ضيوف المائدة ، وأمامهم يوضع هذا الوعاء .

ويركب الآلهة العظام فى عربات بعجلات كل اثنين أو فى أزواج ، والآلهة الأقل تسير فى مجموعات ، معظمهم لهم أسماء فى صيغة الجمع وعادة فى المؤنث. وهم مجتمعون هنا كى يشهدوا على زواج نيريد. Nereid وهى واحدة منهم برجل بشرى . وهم أيضا ضيوف فى البيت الجديد لـ بيلوس ، والذى يرحب بهم حاملاً كوبا من الشراب فى يده احتفالاً بالزواج . ومع ذلك ، فالعروس غير مرئية فى أى مكان . يجب أن نتوقع أن تكون ثيتيس داخل المنزل والذى يقترب منه موكب الآلهة .

وفى رواية أخرى فيما بعد لنفس المنظر كان الديكور الرئيسى فى زهرية فرانسوا المحتفى بها هو إناء فخارى Krater يوجد حالياً فى المتحف الأثرى فى فلورنس . والتكوين هو نفس التكوين : يشكل الموكب المقدس إفريزاً طويلاً فى الجدار حول الوعاء . تسير الآلهة ، بعضهم على الأقدام ويتبعهم آخرون فى عربات ذات عجلات فى اتجاه منزل ثيتيس وبيلوس . يقف بيلوس أمام الباب وأمامه مذبحاً والذى يلفت الانتباه إلى الطبيعة الطقسية للموكب ، ويستقبل القنطور شيرون ، والذى تحرك حتى وصل إلى رأس الحاشية ومع زوجته شاريكو Chariclo وأريس . وترتدى الآلهة مثلما كانت ترتدى فى الرسم الأول، ولكن يوجد اختلاف واحد مهم بين الاثنين : خلف بيلوس وعلى يمينه ، يظهر منزل العروسين وله رواق وقوصرة ، ويوجد مدخل البيت بين عمودين . وهنا ، على أى حال ، نجد أحد الأبواب مفتوحاً ونستطيع رؤية ساقى امرأة والتي ترفع جزءاً من ملابسها ، ونستطيع قراءة اسم ثيتيس من أعلى . وعلى هذا نلمح العروس من خلف الباب المفتوح . وربما يختفى وجهها خلف الباب الآخر ، ولكن الوعاء مكسور ؛ ولذا لا نستطيع التأكد . وتزيد اليد الرافعة لجزء من ملابسها من تأثير الباب المفتوح . فالعروس موجودة ولكنها مختفية جزئياً . وتكشّف حجابها فى إيماءة له مقابل فى طقوس الزواج ، ولكنه مقابل لم يُسمع لنا برؤيته . وملابسها، مثل منزلها ، تُعرّف فراغا خاصا والذى يحتوى على جسدها الأثنوى ، أى فراغاً أبعد عن الفراغ العام حيث يُظهر الآلهة فى الموكب أنفسهم للرجال البشرين .

من الباب إلى الباب

غالبا ما استخدم الرسامون مدخل المنزل فى التصوير الأيقونى للزفاف كى يعينوا نقطة المغادرة أو الوصول ، كما لو أن الزواج نفسه يحدث بين بابى العائلتين . على سبيل المثال ، على واحدة من علب المجوهرات ، أو حاوية من الطين النضج أو التراكوتا الدائرية ، ينبثق موكب الزفاف من الطريق المؤدى إلى الأبواب حيث نرى أحد هذه الأبواب مفتوحاً جزئياً . ويمكن رؤية امرأة ، ربما تكون أم العروس من خلال فتحة فى جدار الباب أو النافذة داخلها أوسع من خارجها ، وهى متلفتة باتجاه العربة ذات العجلات ، والتي تتحرك بعيداً عنها . وتشير وقفقتها ونظرتها بأن الطريق إلى الباب هو نقطة البدء للموكب أكثر من نقطة الوصول . ومرة أخرى ، وبالرغم من ذلك ، فإنها المرأة التى تظل بالداخل ويأتباع الطريقة القديمة ، سوف يركب العروسان العربة ذات العجلات . ولقد اتخذت العروس بالفعل مكانها ، والعريس على وشك أن ينضم إليها . ويحيط بهما شاب وامرأة تحمل مصباحاً ومتبوعين بامرأتين ، تحمل إحداهما صندوق مجوهرات على رأسها ووعاءً كبيراً فى يدها اليمنى ، بينما ترفع بالأخرى زهرية طقسية كبيرة *Lebes gamikos* ، والتي تُعد من بين هدايا العروس . وتُصوّر هنا العديد من مظاهر طقس الزواج . تترك العروس بيتها ، بينما يظل أفراد عائلتها . ويُقدّم الزواج كانتقال من فراغ إلى آخر ، والعريس كقائد للموكب . وتبرز الصورة منح الهدايا وانتقال الممتلكات والتي تعد جزءاً من الاحتفال بالزواج . وأخيراً ، يقود المركب شاب بلا لحية وفى يده صولجان ، ألا وهو الإله هيرمس *Hermes* ، والذي يترأس انتقال وتغييرات الملكية . ويزين غطاء علبة المجوهرات برموز سماوية : شمس وقمر وليل ، والذي يدور حول قرص الشمس كما يحدث فى سماء الجنة . استخدمت هذه الحاويات الدائرية خصيصاً بواسطة النساء ، إما كصناديق مجوهرات أو للزينة . ويؤسس شكلها اتصالاً بين مظهرين يمثلان الواقع والتي تشتق منها الكلمتان اليونانيتين من نفس الجذر : الكون *Cosmos* ، أو الترتيب السماوى ، وكلمة زينة *Cosmetics* ، أو مواد تستخدم فى العرس . ويوحى التصوير الأيقونى لرسم الزهرية توافقاً ممكناً بين الزواج وترتيب العالم .

ويصور صندوق مجوهرات آخر ، وهو موجود فى متحف اللوفر نوعاً مختلفاً من المواكب ، والذي لا يحتوى على أية عربات بعجلات . وكان هذا التمثيل أكثر شيوعاً فى العصر الكلاسيكى ، والذي عاش منه حوالى أربعين مثلاً . مرة أخرى تلف الصورة جدار الحاوية الطينية أو التراكوتا الدائرية . نرى مدخلاً ذا أبواب مغلقة ، ولكن من المستحيل أن نخبر عما إذا كانت نقطة بداية أو وصول للموكب . ويبدو الغموض متعمداً : فهى تحول طريق الأبواب إلى نوع خاص من الأيقونات ، مركز الطقس الخاص بالزفاف . فى أقصى اليسار للموكب ، تحاول امرأة التعديل من وضع طرحة وملابس الزفاف الخاصة بالعروس . ربما تكون هذه المرأة هى أم العروس أو وصيفتها *mympheutria* . ترمز هذه المرأة ، التى توجد أمام الطريق المؤدى إلى البيت ، إلى الفراغ نصف المحجوب وترتدى إكليلاً من الزهور . بيد واحدة تمسك بطرف رداؤها ، بينما بالأخرى تحاول الوصول إلى شاب يأخذها من المعصم . ويظهر سكون الشابة الصغيرة تضادا مع حركة الشاب : فهو يتحرك إلى الأمام بالفعل حتى وإن كان يلتفت إلى الخلف نحو زوجته ، وفى ذلك دلالة بأنه قائد الموكب الذى يأخذها بعيداً . وتعتبر الإيماءة أو *cheir ' epi karpou* الخاصة باليد على المعصم الطقس الرمضى لامتلاك الزوج لزوجته ، وهو فعل يعلن به أنه قد أصبح الكيروس الجديد لها أى سيدها . وعلى هذا يتم إدخال العروس فى شبكة رمزية من الإيماءات التى تشير إلى الانفصال والتكامل ، وهما مرحلتان لطقس الزواج . على الجانب الأيمن لهذا التكوين نجد أربعة شهود على رحيل العروس . ويمكن أن يتمثل أبولو عن طريق إكليل الزهور الذى يمسك به وأخته أرتميس *Artemis* بواسطة السهم وجعبة السهام التى تظهر من خلف كتفها الأيسر . ويصعب التعرف على الوجهين الآخرين . وتعطى المرأة إكليلاً لرجل ذى لحية ويرتكز على صولجان . ربما يكونا إلهين آخرين ، وفى هذه الحالة يذكرنا هذا المنظر بزواج ثيتيس وبيلوس ، ولكن مظهرها غير المميز لا يخدم هذا التفسير . ولم يكن مدهشاً أن تجد إلهات بين ضيوف الزفاف ، وخاصة أرتميس ، والتى تتراأس تعليم الشابات حتى لحظة الزواج . وتعتبر واحدة من وظائف الصور هى أن تجعل الآلهة مرئيين للعيون الإنسانية . ولم يستطع الرسام أن يمثل الزوجين حديثى الزفاف بنفسيهما ، وبمعزل عن الآخرين . وكان يجب تصوير الانتقال

من باب إلى باب كموكب يصاحب العروسين مكون من الأصدقاء والأقارب . ويجعل حضور الشهود البشريين وكذلك الإلهيين من الزفاف عملاً عاماً .

مواكب العربات ذات العجلات

يمكن أن نجد انتقالاً آخر على دينوس *dinos* قديم ، وهو عبارة عن متنوع من الأواني التي تستخدم لمزج الخمر ، والذي سبق زمنياً علبة المجوهرات *pyxis* ، والتي نوقشت من قبل بحوالى نصف قرن . ويزين هيكل الرينوس إفريراً متكرراً مكوناً من منظرين متميزين . أحدهما هو وجود العروسين فى عربة بعجلات ، ووجود الرجل فى المقدمة . ويصاحب العربة امرأتان تحملان الهدايا وأخرى تحمل مصباحاً مع كل من أبولو وديونيسوس . ولا يشار إلى نقطة بداية أو وصول . ووجود الآلهة هو تذكرة للمرة الثانية بزفاف ثيتيس وبيلوس ، ولكن لا تشير أية دلالة واضحة أو نقش بأن هذه القراءة الأسطورية أو الميثولوجية ضرورية . وعلى الجانب الآخر تتقدم عربة ذات عجلات أخرى فى اتجاه رجل مسن فى وضع الجلوس . ويشغل العربة اثنتان من المحاربين وتُجرُّ بواسطة محاربين آخرين من المشاة ورماة السهام . وفى وقت عمل هذا الرسم ، لم تكن العربات ذات العجلات تستخدم لنقل حديثى الزفاف أو أى إنسان آخر ، ولم تكن تستخدم فى الحرب ، حيث كانت الحرب تشن على الأقدام بواسطة جنود المشاة فى رتب متقاربة . وكان الاستخدام الوحيد للعربة ذات العجلات فى الألعاب مثل الألعاب الأولمبية . يترادف اختيار رسم عربة من الطراز القديم مع التقليد الملحمى العظيم ؛ حيث أضاف الرسام بعداً ميثولوجياً لعمله . بالإضافة إلى ذلك ، هو أيضاً يربط بين استخدامين مختلفين للعربة ، حيث أسس توازياً بين الزواج والحرب : فقد مثل الزواج إشباع قدر المرأة ، كما مثلت الحرب إشباع قدر الرجل .

ويمكن رؤية رحيل عربة الزفاف على لوتروفوراس *Loutrophoros* فى متحف برلين . واللوتروفوراس هو عبارة عن إبريق مطول يستخدم لحمل اللوترون *Loutron* ، وهو الماء الذى يستخدم فى حمام العروس . ويصور موكب العرس

على الهيكل الضيق الطويل للإبريق . وعلى اليسار ، وتحت أحد مقابض الإبريق ، توجد حاملة المصباح مسبوقه بطفل يرتدى إكليلاً من الزهور على الرأس ، ربما يكون Pais amphithales أو الطفل الذي لا يزال والداه على قيد الحياة ، ولقد كان حضور الطفل مُتطلباً في الزفاف ، ولكن لم يُمتل في أى من الصور المنظورة عن بعد . نرى عجلات وهيكل العربة، حيث يقف عليها السائق والذي يواجه بطريقة جزئية العروسين . ويتّوج العريس بأكاليل الزهر ، وقد حمل عروسه بذراعيه ، وعلى وشك الصعود إلى العربة . وترتدى هي الأخرى إكلييل الزهر وكذلك ثوب الشيتون(*) وتمسك بيدها اليسرى بجزء من ثوبها . ويحلق Eros طائراً ممسكاً بإكلييل زهر (ربما زهر من نوع ميرتل myrtle) فوق رأس العروس ، وبإكلييل آخر مطلقاً فوق رأس العريس . ويوجد تحت المقبض الأيمن عموداً يشير إلى الانتقال من فراغ مؤلف من رسم زيتي تصويري إلى آخر . ويعتبر هذا التصوير الرسمي أقل تعبيرية من ذلك الرسم الزيتي للطريق المؤدى إلى باب المنزل ، والذي غالباً ما كان أكثر شيوعاً في هذه التكوينات . وهو ، على أى حال ، يخلق منطقة على الجانب الآخر للزهريّة كبيرة بدرجة تكفى لتصوير وجهين : حاملة المصباح ورجلاً ذا لحية حاملاً صولجاناً . ولأنهما يقفان عند نقطة وصول الموكب ربما يكون هذان الوجهان لوالدى العريس ، أو ربما يدل الصولجان على ضرورة اعتبارهما وجوهاً ميثولوجية أو أسطورية .

لا يقطع العمود الذى يظهر فى هذا التكوين الفراغ التصويرى على جانب واحد من الإبريق عن الجانب الثانى . ويظهر المصباح الذى تحمله المرأة على الجانب الأيمن من الجانبين . وعلى النقيض ، لا تُرى الخيول المشدودة إلى العربة . ويظهر الانتقال التصويرى المفاجئ بأن ، عندما يلزم الأمر ، يصور الرسامون فقط تلك العناصر اللازمة كي تجعل تكويناتهم مفهومة ومُدركة . فهم لا يبحثون عن خلق وهم مقنع أو أن يمثلوا فراغاً متجانساً ومستمرّاً . وتعتبر الصورة كولوجياً أو ملصقة من العناصر المقصود بها توصيل معنى . وهنا تكفى عجلات العربة والعمود بأن يظهر معنى الانتقال . لاحظ حركة الزوجين : يرفع العريس العروس . ويبادر هو بهذا الفرار

(*) ثوب الشيتون : ثوب إغريقى قديم . (الترجمة)

الهادئ . ولم يكن ذلك ، كما سوف نرى، اختطافا ، ولكن افتراضا أو فرضا بالامتلاك أو بالاستحواذ مماثلا لوضع اليد على المعصم . وهناك فكرة إضافية تستدعى التعليق : ألا وهى وجود Eros . وهنا يبدو إيروس الأثينى الرشيق ، ذو الأجنحة وهو فى سن المراهقة ، وليس إيروس القصير السمين الذى كان شائعاً فى الفن الرومانى . وسوف أتحدث فيما بعد عنه . ولكن الآن ، يكفى أن أقول إن وجود إيروس فى هذا الرسم قد أسهم فى الإضافة إلى جمال العروس ، حيث وضع تاجا من أوراق الشجر على رأسها . وهو أيضا يسترعى انتباه المشاهد إلى تجمع النظرات المحملقة خلال الصورة . فتتجه كل العيون إلى العروس ، والتي تخفى نصف وجهها ، والذي يبرز بواسطة غطاء الرأس . وعلى أى حال ، لا تتبع الصورة التوالى الزمنى للموكب وكشف غطاء الرأس . ويفسر موكب العروس هنا بأنه مشهد مكفول الشرعية بواسطة الآلهة أنفسهم من خلال وكيلهم إيروس .

وردود إيروس ونيكى

كما رأينا ، غالبا ما يكون لشكل الزهرية تأثيراً قوياً على تصويرها الأيقونى . بالإضافة إلى علبة المجوهرات ، المستخدمة فى حفظ الروائح والمجوهرات واللوتروفورس ، المستخدم فى حفظ الماء المطهر ، كان الـ Lebes gamikas ، أو المرجل الخاص بالزواج ، يوضع على قاعدة عمود ، ويبدو أنه كان يستخدم خصيصا كجزء من طقوس الزواج ، كما نستطيع أن نرى ذلك على علبة مجوهرات لندن . وأحد هذه المراجيل ، وهو موجود الآن فى كوبنهاجن ، مزين برسم لا يظهر موكباً وإنما تكويناً تُشكّل العروس الوجه المحورى فيه . خارة على ركبتيها ، تمسك فى يدها زهرية مرجلية ، وهى بلا شك هدية حديثة ، وفوقها يوجد ساكوس Sakkos ، أو قبعة معلقة . وتناولها امرأة أخرى أغراضها الأخرى: وعاءٌ مستطيلاً مصنوعاً من المرمر (لحفظ الروائح) ، بينما الآخر موضوع فوق قاعدة عمود، ويشبه علبة المجوهرات . ومن خلف العروس تمسك امرأة أخرى بوردة فى يدها المرفوعة ، ولكن الرسم ناقص . بين هذه المرأة والعروس توجد زينة وردية كبيرة رفيعة التصنيف مكونة من

البلميظ أو ضرب من النخل قصير مروحي السعف متبرعم . وعادة ما تتحدد هذه الموتيقات الوردية على مناطق أقل أهمية فى الوعاء، مثل المقابض أو العنق. وهنا ، على أية حال ، يظهر الرسم دور الورد والروائح فى احتفال الزواج . وتفتقر الزينة الوردية على هذا الوعاء على وجه الخصوص إلى النسبة والتناسب فتظهر متنافرة. ويوحى التأكيد على الوظيفة الجمالية لهذه الصورة اتصالاً ممكناً بين النساء والورد . ولم يكن البرعم ، كما اقترح بعض العلماء ، رمزاً جنسياً خاصاً بالقضيب ، ولكن رمزاً للنمو فى مملكة النبات ، للنباتات التى على وشك الإزهار والتفتح وإطلاق روائحها .

وتتميز خلفية الرجل بوجود امرأة تحمل مصباحاً وأخرى تحمل صولجاناً ، مرة أخرى ربما شاهداً مقدساً على احتفال العرس . وأسفل المقابض توجد موتيقات من الورد تشبه تلك الموجودة على الوجه الرئيسى . وفى مقابل ذلك توجد اثنتان مجنحتان ، وهما تحملان مصابيح أيضاً ، وتطيران أفقياً باتجاه العروس . وربما يكون هذان الوجهان المجردان لـ نكاي Nikai . وغالباً ما ترجم الاسم Nike إلى نصر ، ولكن مثل هذه الوجوه غالباً ما تكرر فى التصوير الأيقونى للزواج ، ولذا لا يمكن تفسير Nike هنا ببساطة بأنها نصر بالمعنى الحربى . يبدو أن وجودها يرجح الإشارة إلى الموافقة المقدسة ، وأكثر تحديداً ، الموافقة أو التصديق على نتيجة مرضية . ويوجد توازٍ ممكن ، كما رأينا ، بين الحرب والزواج . فى كليهما تمثل Nike نتيجة إيجابية ، أو خلاصة ناجحة والتى رغبتهما الآلهة .

على أحد الزهريات المرجلية والموضوعة على قاعدة عمودية منخفضة ووعاء روائح مرمرى ومثبت على غطاء ، اختزل الرسام التصوير الأيقونى الخاص بالعرس إلى الحد الأدنى . وتعتبر طريقتة كاشفة . تحتوى الصورة فقط على وجهين مجنحين فى حالة طيران : نيكى وإيروس . وفى طيرانهما فى اتجاه بعضهما البعض ، يشكلان إطاراً للصورة التى ، بالرغم من خلوها من العروس ، إلا أن وجودها ضمنى من خلال شكل الوعاء . فى ذراعيهما الممدودتين تمسك الوجوه المجنحة بأغصان عارية مرئية مزينة بفساطين من البراعم الضخمة . أخيراً ، يحيط بكل وجه إطار مكون من

عمودين فى تذكّرة على التركيب الفراغى للتكوينات التى رأيناها من قبل . وعلى هذا نجد هنا عناصر الزينة والوجوه الرمزية التى كانت ثانوية الأهمية فى تكوينات أخرى ترقّت لتحتل المرتبة الأولى كعلامات ترمز إلى القيم اللازمة للزواج : الخصوبة (التى يرمز لها بالورود وأكاليل الزهور) ، والانتقال (ويرمز له بالأعمدة وبواسطة Nike التى تمثّل النجاح والإشباع) : والفضيلة والجمال (يرمز لهما بواسطة Eros).

نموذج الزواج

يوجد ما هو أكثر تعقيداً ، والذى بدوره يلقى مزيداً من الضوء على صورة الزواج ، والشئ موضع التساؤل ليس وعاءً ولكنه أداة أو آلة مصنوعة من التراكوتا وتستخدم فى النسيج : ألا وهى الـ إيبينترون epinetron ، وكما نعلم من الدقائق المذكورة على قطعة أخرى فى أثينا ، كانت الإيبينترون تُشكّل بحيث تناسب ركبة وفخذ امرأة ، أما الجزء العلوى ، وهو جزء غير مزخرف كان يستخدم للف خيوط الغزل . ولقد كانت شيئاً نفعياً تستخدمه النساء فى روتينهن المنزلى . وقد وُجدت الإيبينترون محل التساؤل فى قبر أرترى ، وتدل نوعيتها بأنها كانت للعرض ، وربما لم تُستخدم على الإطلاق . وتُظهر ثلاثة مناظر مزخرفة الزيجات الأسطورية . وتصور أحدهما صدر امرأة محاطة بإفريز دائرى مُصوّراً اللحظة عندما أمسك بيلوس بخصر ثيتيس وهى تتحول إلى مارى البحر . ويقف نيروس وفى يده صولجان ، على اليمين ، بينما تهرب أخوات ثيتيس فى فزع إلى والدهن . وتزين الحافات الطويلة للإيبينترون منظرين آخرين ، لا يوجد فى أى منهما أى صورة لذكر بالغ . وربما يمثّل الأول الإعدادات الخاصة بزواج هارمونيا ، ابنة أريس وأفروديتى إلى كادموس Cadmus ملك طيبة . تحمل النقوش اسم أفروديتى ، وهى جالسة على اليسار ، وأمامها ابنها إيروس ، وهارمونيا ، جالسة هى الأخرى ومحاطة بـ بيثو (الاقتناع) وكور (Kore (Maioen) أو البكر . أدارت العروس رأسها إلى اليمين لترى هيبى Hebe (شباب) ، التى التفتت ناحية هيميروس Himeros (رغبة) . وهى جالسة ، يمسك الأخير بعلبة مجوهرات ، ويمنح هيبى زجاجة عطر . تعد هذه الوجوه رموزاً مجازية

وأسطورية لقيَم الزواج : ليس فقط الاقتناع ، والشباب والتوافق ولكن أيضاً إشارة إلى إيروس وقرينه الرغبة . هنا تعد أفروديتى أم العروس وكذلك الإلهة التى لها السلطان القضائى على هذه الموضوعات بالتحديد : الإغواء ، والجمال ، والرغبة المحسومة . ولا تشمل منطقتها الجانب المنزلى للزواج ، حيث تترأسه هيرا ، ولكن تترأس أفروديتى كل ماله علاقة بالجازبية ، والفضيلة ، والجمال ، وكل ما هو أنثوى ، ويترادف مع العرس وأريج الروائح .

والصورة الجانبية الثانية مهداة إلى السيستيس Alcestis الزوجة النموذجية ل أدميَتوس Admetus ، ملك ثيسولى Thessaly ، والذي وافق على الذهاب إلى هيدز Hades بدلا من زوجها . لا يلمح أى شىء فى هذه الصورة إلى تلك القصة ، على أى حال . وعلى الجانب الأيمن من هذا التكوين تتكى السيستيس على الفراش الزوجى والذي يوجد أمام باب يفتح على باقى المنزل . ويرمز لحدود الغرفة من خلال عمود . تواجه السيستيس خمس نساء ، وكلهن مُسميات من خلال النقوش . تجلس هيبوليتا Hippolyta ، وفى يدها طير أمام أستيروب Asterope . على الجانب الأيسر تنسق كل من ثيو Theo ومعها امرأة أخرى الورود فى زهريات كى تُقدّم للعروس : أثنتان من زهريات الليبيتيس Lebetes وواحدة من اللوتروفوراس . وبينهم تشاريس ، وهى إحدى إلهات الحسن الثلاث Graces^(*) ، وهى ترفع بجزء من ثوبها . ويحتوى أيضا التكوين على إكليلين : زهور ومرآة . ومن الواضح أن اللحظة المصورة هنا هى الـ epaulia ، وهى لحظة تقديم الهدايا فى اليوم الذى يعقب الزفاف . والآن وبما أنها سيدة المنزل ، تظهر السيستيس فى حجرة نومها الجديدة .

وتتناقض صورة اختطاف ثيتيس ، العروس المقدسة ، مع منظرين يحتويان فقط على امرأتين ، واحد فى إعداد الزفاف ، والآخر فى الاستقبال . فى هذين المنظرين ، لا يوجد أية مواكب ، فقط نساء فيما بينهن . ولا تتجمع هذه المجموعة من الشخصيات بطريق الصدفة : فقد كانت السيستيس الزوجة النموذجية ، والمخلصة حتى الموت ،

(* Graces : ثلاث إلهات شقيقات كان الإغريق يعتبرونهن مانحات للفتة والجمال . (الترجمة)

وتتبع هارمونيا زوجها ، كادموس ، حتى يتحولا إلى أفاعى . ثم يوجد أداة للف خيوط الغزل مزخرفة بصور النساء ، نماذج أسطورية للزواج ، ورموز مجازية تصور ميزة الزواج. وعلى هذا تُصوّر القيم الذكورية بواسطة وجوه أنثوية والتي كانت تستخدم لتزيين أدوات المنزل .

فى جنة أفروديتى

فى النصف الثانى من القرن الخامس قبل الميلاد ازدادت التشخيصات الأنثوية المتنوعة فى الرسم الإغريقى . ظهرت سلسلة من التمثلات لأفروديتى وصحبتها ، خاصة فى مدرسة الرسام ميدياس Meidias . وكانت القيم المجسدة فى هذه الأعمال مشابهة لتلك التى تم تحليلها بالفعل ، بالرغم من ترادفها مع الإلهة وقوتها أكثر من ترادفها مع الزواج وحده . فى وعاء ربما كان مستخدماً كإناء للروائح تظهر الإلهة وهى جالسة ، ووجهها يلتفت فى اتجاه إيروس ، والذى يجلس فوق كتفها وتحاط بخمس نساء متميزات عن الأخريات بتسريحات شعورهن ومُعرفات بنقوش من اليسار إلى اليمين ، نرى كليوباترا Celopatra (السلف النبيل) ، التى تمسك بوردة وعقد ؛ ويونوميا Eunomia (الترتيب التوافقى) ، التى تتكى على باديا Paidia (ألعاب) ، وهى أيضاً معها عقد ، وبيثو (Persuasion) Peitho ، وهى تزين سلة تقديم الأضحية ، ويوديمونيا (سعادة) وهى تلتقط الفاكهة . ويمتلئ الرسم بالفواكه والمجوهرات ، ولكن الحدث لا يتحدد ، حتى إذا بدا بيثو منشغلاً فى التحضير لنوع من الطقوس . وتتجه النساء الخمس فى مواجهة أفروديتى ، وعيانهن مُركزة على إيروس . تبدو الصورة وكأنها تستدعى نوعاً من الفردوس ، حديقة هادئة التى ترمز فيها النساء الخمس إلى المزايا المختلفة لأفروديتى ، نصيرة الحب السعيد .

ويمكن تتبع القيم الجمالية التى أدت إلى أن يقدم الرسام أفروديتى بهذه الطريقة إلى الفترة الأولى ، السابقة لظهور الاستعارات الأنثوية . فقد كانت أكاليل الزهور ، والزهور ، والزينات ، واشتراك إيروس فى موكب الزفاف ، طرقاً تستخدم فى تزيين

صور العرائس . وكانت اللحظة المهمة فى طقس الزفاف هى كشف حجاب العروس أمام زوجها وعائلته . تؤكد صور الزفاف القيم الجمالية للزواج . ويوجد إناء من المرمر يعد مثالا جيدا ويرجع تاريخه إلى عام ٤٧٠ قبل الميلاد . وتظهر فيه سيدة شابة تحمل إكليلا من الزهور . ويوجد وعاء آخر عليه صورة شابة صغيرة تحمل وعاءً آخر (قنينة عطر) مماثلاً لنفس الوعاء الذى يظهر فى الرسم ، وفيه تقترب الشابة من الخلف . لقد كانت بالطبع الورود والعطور رموزاً كلاسيكية للعرس . فى مواجهة المرأة الجالسة ، يقف رجل بدون لحية مستندا على سارية ، رمز المواطنة . يمسك فى يده اليمنى وشاحاً ، ويقدمه إلى المرأة . ويمكن التعرف على الوجوه : بعض الكلمات منقوش على الوشاح مثل : Timodemo kalos (تيموديموس وسيم) . وتحمل سلسلة عمل المرأة كلمات He numphe kale (العروس جميلة) . ونلاحظ أن العريس ينادى باسمه ولكن تُنادى العروس بنوعها كائتى . ويقدم التباين من خلال هذه الصورة نوعاً من النموذج أو المثال . تتلقى العروس ، المشغولة بإعداد نفسها ، وشاحاً والذى يلعب دوراً مهماً فى طقس الزفاف . ويستولى الذكر الواقف من حيث المساحة على المشهد للمرأة الجالسة : لقد أعطانا سرداً عما يجعل من امرأة عروساً جميلة .

طقوس

وتوجد طقوس أخرى ، بعضها خاص والآخر عام ، ولاتزال طقوس أخرى أنتوية على وجه الخصوص وكلها مسجلة من خلال الرسم .

تتشارك رسومات طقوس الجنائز فى صفات معينة شائعة مع رسومات الزفاف . ويؤثر شكل الزهرية التى يظهر عليها الرسم بقوة على التصميم الزخرفى، ويتضح الاهتمام الشديد بالوجوه فى التكوين . كان للنساء مكاناً محدداً فى الطقوس الجنائزية ، فقد رسمت الأنوار الذكورية والأنثوية بعناية .

الجنائز : لم تُمثل بعض المراحل المعينة للطقس الجنائزى . لم يظهر على الإطلاق طرق تكفين الجسد ، وهناك صور قليلة للأجساد الموضوعة على توابيت أو التى تدفن .

منذ الأيام الأولى لرسم الزهريات ، يبدو أن الرسامين قد استقروا على مظهرين للجنازى : الـ Prothesis ، أو تكفين الجسد ، والـ ekphora ، أو نقل الجسد إلى المقبرة . وتعود هذه الموتيفات الأيقونوغرافية أو ذات التصوير الأيقونى القديم جدا إلى العصر الذى هجر الرسامون فيه الأسلوب الهندسى وعادوا إلى الاستخدام المجازى للوجوه . وقد صور الرسم بالسيراميك منذ منتصف القرن الثامن قبل الميلاد حيوانات ، وطيورا ، وخيولا ، وغزلانا وأنواعا متعددة من النشاطات الإنسانية ، وبصفة رئيسية : الجنازى . وكانت الأشياء المرسومة عبارة عن زهريات كبيرة - أمفورات ، وهدرات (الهدرة : حيوانات مائى متعدد الرؤوس) - والتي كانت تستخدم كشهود قبور لتمييز بها مواقع القبور . وهكذا بدأ التصوير الأثينى القديم بتمثلات الموتى ، أو لتكن أكثر دقة ، للطقس الجنازى ، عن أشياء وُجِدَت خصيصا على شرفهم . ولم يكن المحتفى به هو نكرى المتوفى بقدر ما كان ولاء الحى له .

لقد عاشت هذه الأشكال البدائية للتكوين فى الفترات الكلاسيكية والقديمة . ويميز لوتروفورس كبير ذو وجوه حمراء ، الذى يعود تاريخه إلى حوالى سنة ٤٩٠ ثلاثة مناظر متكاملة على الرقبة والجسد والقاعدة وتتكرر نفس الصورة على جانبي الرقبة . حيث تظهر امرأتان ، تحمل واحدة منهما لوتروفورسا يشبه ذلك الذى يظهر عليه الرسم . وحيث ستستخدم المياه بداخله لتحضير جسد المتوفى . (ويترادف وعاء مشابه - ولكن بتصوير أيقونى مختلف - مع حمام العرس) . وتظهر المرأة الأخرى وهى تقطع شعرها . وتصور قاعدة الزهرية سلسلة من رجال الخيول ، ربما كرمز يعبر عن المكانة الاجتماعية للمتوفى أو أفراد الموكب الجنازى . وأخيرا ، تصور قاعدة الجسد المتوفى وهو راقد على فراش ، ويمكن فقط رؤية رأسه المدعومة بوسادة أسفله . ويثبت الفك فى مكانه بنوع من طوق اللدقن . بينما يلف باقى الجسد فى لفة مفردة من القماش . وتحيط أربع نساء الفراش . واحدة ممسكة برأس المتوفى ، والذى يظهر بكونه النقطة المحورية أو مركز المنظر ، بينما تقوم الثلاث نساء الأخريات بتقطيع شعورهن فى حزن . فى الناحية الأخرى من الفراش ،

وهو الوجه الآخر للزهريّة ، يتجمع ثلاثة رجال (انظر الصفحة السابقة) . يعطى الاثنان على اليمين ظهريهما للفراش وهما يمدان ذراعيهما الأيمنين لتحية القادمين الجدد ، والذين يقودهم مراهق .

ويمكن رؤية نفس الترتيب فى رسم آخر يعود إلى فترة أقدم قليلاً مما سبق وهى ما يطلق عليها Pinax أو شاهد من التراكوتا المثقوب كى يسهل تثبيته على القبر . بالرغم من أن الصورة على هذا المثال الخاص قد دُمّرت ، يمكن أن نكون متأكدين من تحليلها من خلال مقارنتها بشواهد أخرى فى حالة أفضل . ويعد هذا الشاهد مثيراً للشغف ، وذلك من خلال النقوش التى تُعرّف الشخصيات . يوضع المتوفى على الفراش ، وتُدعّم رأسه بوسادة . وحول الفراش تلتف سبع نساء ، اثنتان منهن فى سن المراهقة . تلمس إحدى النساء الأخريات رأس الرجل المتوفى ، وتُعرّف النقوش بأنها الـ meter أو الأم . وأمامها الـ adelphe ، الأخت . وفى مواجهة الأم على رأس الفراش تواجه الـ thethe أو الجدة ، وعلى اليمين thethis الخالة . خلف الأم من على الناحية اليسرى توجد الـ thethis prospater أو العمة . ومن الناحية اليسرى تلتفت عمة أخرى وهى تنظر إلى الجسد . وكل النساء فيما عدا واحدة ينظرن إلى المتوفى ، منتحبات ، يمسكن بخصلات من شعورهن . ونعرف من خلال النقوش الموجودة على رسومات أخرى أنها كلمة wail oimoi أو واخسارتاه . وكما كان الأمر فى الزهريّة ، يتسم موقفهن فى بالتناقض الحاد مع ذلك الخاص بالرجال المُصوَّرين على الجانب الأيسر . ويعرف الرجل ذو الشعر الـ pater أو الأب . ويدل العمود على مدخل المنزل أو على حجرة النوم ، وهو المكان الذى يقف فيه الأب لاستقبال الرجال الآخرين . وأحد الذين يستقبلون المعزين هو adelphos ، أو شقيق المتوفى ، بينما الآخر طفل .

وهنا ، وفى أكثر الأشكال شمولاً ، يكمن نظام القرى . فى هذه الحالة ، يكون المتوفى شاباً صغير السن حيث يُعلى حضور والديه جنازته من درامية المنظر ، ويُفسّر ذلك حسب وجود نقوش غير عادية . لا يلعب الرجال والنساء أدواراً متميزة بوضوح فقط ولكنهم يقومون أيضاً بإيماءات مختلفة فى الحجرة . وفى حجرة المتوفى نفسها

تنوح النساء ، اللاتي يعانين فى حزن ، فى حسرة على موت الرجل. فى المدخل ، يقدم الرجال تعازيهم ، بما يدل على احترام وتقدير المجتمع للمتوفى . فى هذه الرحلة الأسرية والمنزلية للاحتفال الجنائزى ، تشغل النساء المساحة الخاصة والأقرب إلى الجسد ، بينما يأتى الرجال من الخارج لتحية المتوفى .

وتُظهر شواهد جنائزية أخرى مظاهر مشابهة للطقس الجنائزى . وأحيانا توضع هذه الشواهد فى تسلسل كى تُكَبَّ على القبر بجوار بعضها البعض . ويعود شاهد قبر من متحف برلين إلى حوالى سنة ٥٤٠ قبل الميلاد . ولسوء الحظ يعد هذا الشاهد جزءاً من سلسلة متجزئة على الأقل من خمسة عشر قطعة . تصور مجموعة من ثمان نساء ، خمس منهن يجلسن فى مواجهة بعضهن البعض ، بينما ثلاث أخريات يقفن ، وهذا لا يعد منظراً مضافاً . لا يوجد جسد أو فراش مرئى ، والنساء بدلا من إظهار حزنهن بطريقة معبرة واضحة ، يظهرن حزينات متأملات. وتناول المرأة الواقفة فى المنتصف طفلا رضيعا للصحة على يمينها ، بينما المرأة التى على اليسار تمسك بقطعة من قماش الكتان ، فى منتصف المقدمة تقف امرأة ذات حجاب بعيداً عن الأخريات . فى يدها اليمنى تمسك بخصلة من الشعر بجوار رقبتها وهى رمز على حزنها . وفى مواجهتها توجد امرأة أخرى ، وهى أصغر سناً من الأخريات ومميّزة بواسطة طريقة تصفيف شعرها . وبإعطاء الوظيفة الجنائزية لهذا الرسم ، يبدو أن هؤلاء النساء ينتحبن وفاة أم هذا الوليد ، وهو الآن تحت مسئوليتهن . ويوجد هنا فرق فى السن بسيط ، يشير الرسم على الزهريات الإغريقية إلى عمر الرجال بطريقة أكثر عناية من إشارته لأعمار النساء . إما أن يكون الرجال بلا لحي أو بلحى ، أو بشعر أشيب ، أو صلع ، وكلها علامات ترتبط بالعمر والطبقة الاجتماعية التى كانت ذات أهمية مدنية قصوى ، خاصة فى الحرب . على النقيض ، تصور النساء وكأتهن بلا أعمار . فقط تتحدد مكانتهن بالزواج أو من عدمه وهذا كل ما يهم . ويعتبر شاهد القبر الموجود فى برلين استثناءً نادراً . ربما يُصوّر موت أم شابة حيث عهد بوليدها إلى رفقة ورعاية نساء أخريات ، وإذا كان الأمر هكذا ، فإن الوجهين فى المقدمة ربما ينتميان إلى أم وأخت المتوفاة .

هدايا الدفن

تخصص رسومات جنازوية عديدة لمظهر آخر من الطقس الجنازى : عادة وضع الهدايا فى القبر مع جسد المتوفى . ومن الواضح أن ذلك كان وظيفة أنثوية . تظهر العديد من الزهريات النساء اللائى يضعن أكاليل ، أو أوعية عطور أمام الأضرحة . وكانت هذه الأشياء تُنقل إلى مكان الدفن بالجملة ، بواسطة سلال مسطحة . تظهر بعض الرسومات النساء وهن يقمن بالإعداد لزيارة القبر . لم يكن من السهل دائماً ، على أى حال ، أن نعرف مركزهن بالضبط : سيدة أم خادمة ، أم أو ابنة ، مثل هذه الصور عادة ما تظهر أوعية العطور حيث تُقدّم كهدايا دفن : الشكل والتزيين كانا مرتبطين ، وضم الطقس تمثالا للبروتوكول الخاص به . وإحدى هذه القطع الآن فى أثينا تظهر سيدة حاملة لسلة وتقترب من ضريح محاط بأوعية . وقد وضعت الأكاليل والأوعية على درجات أسفل الضريح . فى مواجهة المرأة على اليسار ومراقبا لأفعالها يوجد شاب يرتدى رداء من قطعتين ويحمل رمحا ، وتدل المقارنة بالزهريات الأخريات بأن هذا الوجه لا يمثل زائراً ولكنه يمثل الموت نفسه . ويميز شاهد القبر على مكان وموقع القبر ويحفظ ذكرى المتوفى .

وهنا يتقابل الحى مع الميت ، حيث تأتى النساء لتقديم الهدايا ويتجمعن فى ذكرى الراحل . والجزء الذى يحمل النقش على الزهرية لا يرمز فقط إلى المتوفى ، ولكن يربط صورته بتلك الصورة الخاصة بالمرأة التى جاءت لتشرف وتكرم ذكراه .

عودة المحارب

يتكون تنصيف تصويرى أيقونى آخر مهم من صور لمحارب مذبح ومحمول إلى داره بواسطة زملائه فى المعركة . فى بعض الأحيان ، يُعرف نقش أخيليوس المذبح والمحمول إلى داره بواسطة أيجاكس Ajax ، ولكن عادة ما تكون الوجوه مجهولة . وأحيانا توجد وجوه إضافية : محاربون آخرون ، ورجال مسنون ، ونساء . وهنا أجد نفسى مهتمة بصفة خاصة بصور فيها تحيى النساء الجنود ، وأحيانا باستخدام

الإيماء مَثَلْن مثل النساء المنتحبات حول فراش الموت في المناظر الإضافية . وتعد هذه الصور غير متماسكة مع ما نعرفه عن الممارسة العسكرية الأثينية. عادة ، تُجمع أشلاء المتوفى من أرض المعركة وتُحرق في الموقع نفسه ، ويعود رماده فقط إلى المدينة . ولا يشير التصوير الأيقوني إلى الممارسة الفعلية ، على أى حال ، ولكن للأدب الملحمى . وهناك عادة ما يُنقل المتوفى بصورة عامة قطعة قطعة . ولذلك يُصوّر المذبوحون بأنهم أبطال ، وأصبح موتهم ، مناسبة أو فرصة للحزن الخاص داخل قلب الأسرة . ويمكن تفسير إحدى الأمفورات التركينية في ضوء ذلك . في منتصف التكوين يحمل جندي ، منكب إلى الأمام ، على ظهره رفيقه المتوفى ، حيث تتدلى أطرافه . ويحمل الجندي أيضا حربتين ودرعاً ذا سن مزينٌ بواسطة صور لأسد وثعبان . ويحيط بالاثنتين امرأتان ، واحدة تسير بخطى سريعة ، والأخرى يدها فوق رأسها في الإيماء المميزة للرتاء والحداد . ويحوّل التصوير الأيقوني للطقس الجنائزي هنا إلى سياق عسكري . وبالطبع كان الرسامون هنا أيضا متأثرين بأيدولوجية الحرب التي توضع في الصدارة في الشعر الملحمى .

وعلى هذا كان للنساء مكان مهم في التصوير الجنائزي ، في المناظر المضافة كن يَظْهَرْنَ وهن يحتلن المكان الأقرب للمتوفى . فيظهرن أكثر من الرجال في مناظر مصورة لمنح الهدايا للمتوفى . حتى في مجال الحرب وهو مجال الذكورة ، تظهر النساء وهي ترحب بجسد المتوفى . ولكن النحيب لم يكن وظيفتهن العسكرية الوحيدة .

مشاهد الرحيل

تتنمى سلسلة الرسومات التي تم مناقشتها إلى سلسلة أكبر مُصَوَّرَة النساء في علاقتهن بالمحاربين ، وعلى وجه الخصوص تلك التي تظهر منح الدروع للمحارب ورحيله إلى ساحة القتال . لم تكن الحرب شأنًا خاصًا بالرجل . فقد كانت أمراً يخص المدينة بأكملها ، نساءها ورجالها .

تسليح المحاربين

غالبًا ما يُصوّر المحاربون وهم يقومون بتسليح أنفسهم قبل المعركة . عادة ما يرتدى الجندي درع الصدر ويربط بشدة جزءاً خاصاً بالساق يُعرّف بدرع الساق . وتكمل الخوذة ، والدرع الدائري ، والسيف ، والرمح الغطاء الواقى للهيليت ، أو جندي المشاة ، والذي تقدم فى رتب قريبة كى يغطى درع كل رجل بطريقة جزئية ذلك الخاص بجاره ومن ثم مُشكلاً حائطاً صلباً . وبدلاً من تصوير هذه الكتيبة ، على أى حال ، يفضل الرسامون أن يصوروا محاربين فرادى وهم يستعدون للمعركة . فى هذه المناظر ، تشغل النساء مكاناً أكثر أهمية مما تدل عليه المصادر المكتوبة . فى العديد من الرسومات تقف النساء فى مواجهة الهيليت وتمسك برمحه ، أو درعه ، أو خوذته . وعلى أمفورة فى ميونخ ، على سبيل المثال ، يربط محارب شاب درع الساق بينما تناوله امرأة رمحا ودرعا . ويحيط بالاثنتين اثنان من الهيليت الآخرين المستعدين للرحيل .

يحيط بالهيليت فى بعض الرسومات الأخرى وجوه أخرى وهو يربط يديه : على سبيل المثال ، الرماحون ، وهم محاربون أقل أهمية ، أو رجال أكبر من ناحية السن كى يشتركوا فى معركة . وعلى هذا فهناك فرق بين من يذهبون إلى الحرب - الهيليت والرماحون - وأولئك الذين يمكثون فى الديار - النساء والمسنين . ولكن من هى تلك المرأة التى تساعد الهيليت فى إعداد نفسه للحرب ، أهى أمه أم زوجته ؟ فى غياب الدلالات التصويرية الأيقونية التى تدل على عمر الوجه النسائى ، لا نستطيع أن نتأكد من عمرها .

مثل عودة البطل المذبوح ، فقد كانت المناظر التى تضم مشاهد التسليح تحتوى على مصدر ميثولوجى : القصة التى تناول فيها ثيتيس الأسلحة لابنها أخيليوس . وقد يفسر ذلك بأنها أم تسليح ابنها ، فى الاحتفاظ بالفكرة التى تلخص دور النساء فى إمداد المدينة بالمحاربين . ولكن يعد أخيليوس حالة نادرة ، وذلك لأن أمه مقدسة.

ويعتبر التصوير الأيقونى لهكتور ، Hector ، البطل الطروادى أكثر تعقيداً . ففي الرسومات القديمة يظهر مع والديه : بريام Priam تنظر إلى هيكيوبا Hecuba وهى تتاوله خوذته ، وعلى هذا ففعلأً تسلح الأم الابن . فى زهرية من عصر لاحق ، على أى حال ، يلتفت هكتور فى اتجاه بريام . وتتاوله امرأة على اليسار قارورة ، أو فنجاناً مسطحاً ، وذلك للإراقة الأخيرة . ووفقاً للنقش ، فإن اسمها هو أندروماك Andromache . وعلى هذا فإن الوجوه فى الرسمين مختلفة . فقد حلت أندروماك محل هيكيوبا . ولكن تغير أيضاً الحدث : فى الرسم الأول تسلح الأم ابنها ، فى الرسم التالى تعد زوجة شراب الإراقة لزوجها . ويدل التناقض بين الصورتين على غموض نور المرأة ، وكذلك على الطبيعة ذات التشفير المركب لهذه التمثلات ، والتي عادة ما ظهرت فى الصفة الطقسية ، وأحياناً أكدّت بإضافة المذبح المنزلى .

وعلى أمفورة فى فيلا جوليا Villa Gullia ، يظهر هيليت ذو لحية ممسكا برمح ودرع وهو يضع قرباناً نباتياً على المذبح بينما يتمم بكلمة Onax أى إله ، ليبدأ صلاة . ويخبرنا إحد النقوش بان اسمه هو هيبوميديون Hippomedon ، وهو رفيق أدراستاس Adrastus ، وواحد من أبطال مسرحية سبعة ضد طيبة ، وفى مواجهته توجد امرأة اسمها بولى كاست Polycaste (وهو اسم غير معروف فى أى من السياقات الأخرى) والتي تمسك بخوذة ووشاح . وتعطى الصلوات والتقدمات فى هذا المنظر للحممة طيبة تأثيراً أو دوراً دينياً قويا . ويعرض رسماً تم عمله منذ عدة عقود مضت تكويناً مشابهاً حيث يتسلم محارب شاب خوذته ودرعه من امرأة وهى تعطيه إياهما من فوق المذبح .

وعادة ما تكون هذه المناظر فردية ، ومن ثم تتناقض مع الصفة الجَمْعِيَّة للحرب . تظهر النساء فى أماكن منزلية حيث تمنح الأسلحة للمحارب . وقد طورت هذه الصور أيديولوجية عسكرية والتي أكدت القيم البطولية والأمثلة الأسطورية ، ولكن فى ترادف مع الـ Oikos أو الشئون المنزلية .

الإراقة / الشراب

فى وقت متأخر من القرن الخامس ، كما رأينا فى حالة هيكتور ، تحول صنّاع الصور من منح أو مناولة الأسلحة إلى شراب الرحيل . ويتميز وعاء شرب فى برلين بوجود صورة شاب بدون لحية ومعه رمحة ودرعه . وعلى اليمين يوجد رجل مسن بلحية ، ربما يكون والد الهيليت ، ينظر إليه ، وهو متكئ على سارية ؛ يمثل هؤلاء الذين لن يذهبوا إلى ساحة القتال . وعلى اليسار تصب امرأة الخمر من الإبريق إلى القنينة التى يمسكها الشاب . فى هذه المناظر الخاصة بالشراب ، تلعب النساء غالباً الدور الضرورى أو اللازم لصب الخمر الطقسى . لقد كانت الإراقة أو إراقة الشراب أو صبه لحظة مختصرة ولكنها مع ذلك خصبة ، حيث تعتبر حدثاً يميز الخط الفاصل أو النقطة الحاسمة ، وكانت أحياناً تقدم بمعزل ، وأحياناً كجزء من تسلسل طقس مُركَّب . فى هذا الصدد ، يمكن مقارنتها بعلامة الصليب فى الطقس الكاثوليكي : كلاهما علامات مكانية - زمانية - والإراقة أو صب الشراب ، لم يكن على أى حال ، فعلاً فردياً وإنما كان متبادلاً . فى لحظات الرحيل أو العودة ، تخدم الإراقة بتوظيفها فى توكيد وإبراز الروابط التى توجد بين المشاركين فى الاحتفال وبين كل مشارك والآلهة . وجدير بالذكر أن فى هذا السياق العسكرى أو الحربى ، لعبت النساء هذا الدور المساعد المعترف به ولكنه لا يزال دوراً ضرورياً .

ويعتبر ترادف النساء مع تسليح المحارب ترادفاً قويا للغاية لدرجة أنه يُوحى به أكثر من أن يُفسر بالقول الصريح . ففى إناء على بلاطة فى باليمرو Palmero ، تظهر امرأة بمفردها ، وهى تحمل درع الصدر . وتبدو هذه الصورة المنعزلة كجزء من تكوين أكثر إيضاحاً . ربما تكون هذه المرأة هى إحدى حوريات الناريد Nereids^(*) واللائى صحبن ثيتيس فى تسليح أخيلوس ، أو ربما هى امرأة أخرى

(*) Nereid الناريدة : هى حورية من حوريات بحرية زعمت الأسطورة الإغريقية أنهن بنات إله البحر نيروس Nereus . (الترجمة)

أحضرت الأسلحة للمحارب . وتقدم أمفورة في ميونخ متنوعا لهذه الصورة والتي يظهر فيها شاب غير مسلح ممسكا بالشيتون (الثوب الأغريقي للنساء وللرجال) ويتكى على سارية . وتنزلق قبعته إلى الورا من على رأسه ، ويواجه امرأة تقدم له سيفاً . وبينهما ، وعلى الأرض ، توجد خوذة ودرع ، واللذان يتناقضان بحدّة مع ثوب الشباب . لا يوحى هذا الرسم بكثير إلى التسليح كتغيير للمركز أو المكانة من الإيفيبي Ephebe(*) إلى الهبلت ، وهو تغيير يعد دور المرأة فيه ضروريا .

ولنفحص ، أخيراً ، متنوعاً آخر . تربط هذه الصورة المتفرّدة بالشراب والتسليح من تكوين يضم أثينة ، إلهة المحارب ، وحامية المدينة . وتحمل المرأة على اليسار بإبريق الشراب وفنجان . وتوجد خوذة فوق درع على الأرض بين المرأة والإلهة . وهناك تفسيران ممكنان . ربما تخص الأسلحة أثينة ، وربما يُقصد أن يُقدّم لها الشراب ، أو ربما تخص الأسلحة غائباً أو محارباً مذبحاً ، ويُرمز إليه بالشراب . في أى الحالتين تستدعى الحرب هنا فقط بواسطة وجهين نسائين ، وجه بشرى ، والآخر مقدس . لاحظ أن الوعاء الذى ظهر عليه الرسم هو إبريق مشابه لذلك المصور . تجتمع تيمات التسليح والطقس الجنائزى على قاعدة توجد الآن فى أثينا . فى مركز الرسم توجد قاعدة حجرية مدرجة محلاة بفساطلين من الأوشحة . تمسك المرأة على اليسار بدرع بينما تتناول شاباً يرتدى رداءً قصيراً ومسلحاً برمح ، وخوذة . ولا يعد ذلك منظرًا للتسلح فى مقبرة ، ولكنه كولاج أو ملصقا لنموذجين للفضاء : الساحة المنزلية التى يتسلم فيها المحارب أسلحته قبل الذهاب إلى الحرب ، والمدفن الذى يأتى فيه الحى ليكرم المتوفى . فى كليهما يعد دور المرأة ضروريا .

(*) Ephebe الإيفيبي : شاب إغريقي فى الثامنة عشرة ، أو التاسعة عشرة يتلقى تدريباً عسكرياً يؤهله للمواطنة الكاملة . (الترجمة)

الفراس والحرب

يرسم نقش في متحف برلين توازيا بين ذكر وأنثى . ويمكن تفسير هذا المنظر الفريد للرحيل بطريقتين . تمسك امرأة بوليد ملفوف بالقمط أو القماش . وفي مواجهتها يوجد رجل مسلح برمح وممسك بخوذة في يده اليمنى . هذا التصوير غير العادى للأسرة - أب ، وأم ، ووليد - بالطبع يعد تذكراً للوداع المحتفى به بين هيكتور وأندروماك في الإلياذة The Illiad . ولكن إذا كان هذا هو حقا النموذج ، فإن كثيراً من التفاصيل التي تظهر في النص قد حذفت هنا . بالإضافة إلى ذلك ، دون أى إشارة ميثولوجية أو أسطورية ، يمكن تفسير المنظر كمقارنة بين الذكر والأنثى . تعتبر الحرب هي منطقة الرجل بينما تنشئة وتربية الطفل هي المنطقة الخاصة بالمرأة . ولقد قابلنا توازياً مشابهاً سابقاً في الرسومات المصورة في كل من عربية الزفاف وعربة الحرب . ربما يستدعى رسم على زهرية جنائزية إمكانية دائمة الحضور للموت اللحظى : الرجل في المعركة والمرأة في الولادة . حمل إجاكس لأخيليوس ، وثيتيس الأسلحة لابنها ، وتلوح هيكتور بالوداع لأندروماك - كل هذه القصص يمكن تحويلها إلى صور لجنود مجهولين في رحلتهم إلى الحرب ، بينما تظل النساء ، في ديارهن مؤكدات على استمرارية الـ Oiko ، المنزل والأسرة . وتُصور النساء بأنهن أمهات لأطفال سوف يأتى دورهم ويصبحون محاربين ، يعكسون الأيديولوجية الذكورية والتي وفقا لها كان الهبليت مدافعاً عن المدينة .

لقد كانت المناظر الأمومية نادرة على الزهريات الإغريقية . ولكنها كانت شائعة على القواعد الحجرية الخاصة بالجنائز والمنحوتة في أواخر القرن الخامس وعبر القرن الرابع قبل الميلاد . ولأن هذه القواعد تحفظ ذكرى المتوفى من خلال الحى الذى ينتحب الوفاة ، فهي تعتبر شخصية نسبياً ، وتُعرف النقوش المحفورة عليها المتوفى وأقربائه أو أقربائها . تشير بعض القواعد المعينة إلى نساء توفين أثناء الولادة أو إلى عذارى توفين قبل الزواج . لا يوجد شىء من هذا القبيل على الزهريات . والصور الأكثر عمومية التي تحتوى عليها لم يكن المقصود بها أن تصور أفراداً معينين ، ولكن لاستدعاء النماذج الميثولوجية أو اللحظات المثالية أو النموذجية .

يوجد قليل من الرسومات على الزهريات لأمهات مع أطفالهن ، عادة ما تكون خارج المنازل . وغالبا ما تصور الأطفال وهم يلعبون ، وذلك فى رسومات على زهريات طقسية صغيرة تستخدم فى احتفال أنثستيريا Anthesteria (هى أقدم الاحتفالات لديونيسيوس ، ويشارك فيها كل أفراد العائلة) . لم تكن الأمومة موضوعا مهماً بالنسبة لرسامى الزهريات . لم تكن تمثّلات الولادة موجودة ، فيما عدا سلسلة من الصور التى تصور ضربة فأس بواسطة هيفاستوس Hephaestus وبمساعدة إيليثيا Eileithyiae أو الإلهات الوسيطات ، شقت رأس زيوس كى يسمح لابنته أثينا أن تبزغ وهى كاملة التسلح - وهى بذلك تعد سلسلة مثيرة من الانعكاسات فى مقارنة مع الولادة الطبيعية . كانت ولادة الأطفال شائنا يخص النساء ، ومن غير المناسب أن يظهر ذلك الشأن، أو لم يكن يروق للرسامين ، والذين لم ينتبهوا إلا بدرجة نادرة للوظائف البيولوجية . حتى الرضاعة لم تُصوّر إلا نادراً ، بالرغم من وجود مناظر قليلة لأفروديتى وهى ترضع ابنها إيروس . تصور هدره فى برلين ما يمكن أن يؤخذ من النظرة الأولى بأنه مشهد رعوى : يتكى الرجل الملتحي على اليسار على عصاه ، ويحمله فى امرأة جالسة تعطى ثديها لطفل يجلس على حجرها . ويتصارع اثنان من الديوك عند قدميها . تقف امرأة على اليمين وأمامها سلة من الصوف ، تغزل الخيوط . ربما يبدو ذلك منظرأ لصورة عائلية : الوالدين ، والطفل ، والخادمة مجتمعين فى انسجام هادئ . لكن تعطى النقوش الصورة رنة ميثولوجية والتى تغير المعنى . فالأب هو أمفياروس Amphiarous ، والأم هى إيريفيلي Erphyle ، والابن هو الكميون Alcmaeon . يموت أمفياروس ، ملك الأرجوس Argos ، والذى تخونه زوجته، فى محاولة للحفاظ على بولينسس Polynices تحت عرش طيبة . وسوف يقتل الكميون بواسطة أمه انتقاماً من أبيه . وعلى هذا فالصورة تعد واحدة من صور السخرية التراجيدية ، والتى ، بعيداً عن توضيح جانبية الحياة الأسرية ، تُلمح ضمناً إلى سلسلة من الأحداث الدرامية . والآن يمكن أن يفهم وجود الديوك المتصارعة ، كتذكيرة على النزاع القاتل بين إيتوكليس Eteocles

وبولينسس ، وهو رمز يقع فى قلب المنزل والأسرة ، يدل على التنافر والحسد الذى يَقسِم الأسر والمدن .

لا تعتبر كل الصور تفسيراً للحياة اليومية . يكون لهذا الرسم النوعى معنى فقط عندما يحتفظ ببعده الميثولوجى . مرة أخرى نرى كيف يتداخل ما هو ميثولوجى أو أسطورى مع ما هو عادى أو يومى .

طقوس النساء

تصور سلسلة أصغر ولكن أكثر تنوعاً لرسومات الزهريات أداء الطقوس الجماعية فى حضور ما يمثل المقدس : تمثال ، أو صورة ، أو مذبح للتضحية . فى معظم الحالات يصعب أن تترادف هذه الصور مع مهرجان خاص بين عدد كبير من المهرجانات فى التقويم الأتيكى . بدلا من إعادة الجدالات التى قَسُمت بين مؤرخى الدين فى هذا الصدد ، فإنه لمن المفيد أن نبحث فى الدور الذى نُسب للنساء ، وعلى وجه الخصوص فى الطقوس التى اشتركن فيها فقط.

الكورسات

شغلت الموسيقى والرقص مكانا ذا أهمية كبرى فى الحياة الدينية الإغريقية . كَرَّم العديد من المهرجانات الآلهة بالأناشيد الكورالية التى كانت لها أشكال عديدة . فقد ترادف كل الشعر الغنائى الإغريقى مع هذه الأناشيد . يصعب اليوم أن نتأكد من الإيقاع ، الموسيقى أو تصميم الرقصات ، ولكن عاشت بعض الصور التى تضم أداءات كورالية . ولقد كان معظم أفراد الكورس من النساء بصفة خاصة : من رسومات يصل عددها إلى مائة ، تقريبا ثمانين منها يتكون من نساء وبنات .

ويعد الرسم الموجود على قنينة هي الآن في متحف بوسطن للفنون الجميلة مثلاً جيداً على ذلك . وعامة لم يكن هذا النموذج من الأوعية مستخدماً للشراب ، ويضيف الشكل بُعداً دينياً للمنظر المرسوم على السطح الداخلى : تعزف فتاة شابة وهى واقفة أمام مذبح مُضاء على آلة الـ Aulas ، أو المزمار . وتدل ألسنة اللهب على أن هناك تضحية سوف تُقدّم . على الأرض من الناحية اليمنى يوجد مذبح وهو مذبح كالاثوس Calathos ، أو السلة ، والتي تبرز منها الأوشحة . كقربان للآلهة ، ترمز السلة إلى عمل المرأة حيث تعتبر السلة أداة العمل . وفوق السلة يتدلى وشاح آخر ، فى حالة عرض : ويعد زينة أو زخرفاً وكذلك قرباناً أو رمزاً على التكريس لهدف نبيل والذى تكرر فى سياقات أخرى . ولا يُشار إلى المستقبل المقصود لهذه القرايين . لقد حاول الرسام ألا يمثل الوجه المقدس ولكنه قدّم الفعل الطقسى له . لقد استخدم أحدهم هذه الصورة ليس بغرض تأمل الألوهية ، ولكن كى يقدر رقصة تقدمها النساء . وتلتف أيادى كورس مكُون من سبع نساء حول الوعاء . يظهر سطحه المستدير إحساساً بالفضاء حول المذبح . يعكس التكوين الإيتمولوجيا الثلاثية والتي اقترحها اليونانيون لكلمة كوروس Choros . بالرغم من أن علماء اللغة كانوا قد أظهروا تشككاً فى صلاحية هذه الإيتمولوجيا ، ومع ذلك كانت ذات معنى سيكولوجى بالنسبة لـ نُبُغريقيين ، والذين أقاموا ترادفاً بين Choros أولاً مع الفعل Chaerein بمعنى يُظهِر فرحة : ثانياً ، مع Choros ، أو فضاء دائرى ، وثالثاً ، مع Cheir ، أو يد . وعلى هذا فلدينا مهرجان مبهج للنساء يمسكن بأيادى بعضهن البعض حيث يرقصن فى دائرة .

التضحية

الـ bomos ، أو المذبح ، غالباً ما صُوِّر بأنه النقطة المحورية للطقس . وفى تضحيات الدم قُدِّمت النساء كحاملات لكـ Canoun أو سلة التضحية ، والتي تحتوى على بنور تُلقى فى النار ، وأوشحة تُربط بالحيوان المُضحى به ، والسكين الذى سيذبح به الحيوان . وكانت السلة مصنوعة من أغصان الأملود وهى أغصان لدنة صغيرة ولها

ثلاثة نتوءات . صور العديد من الرسومات النساء حاملات مثل هذه السلال . ويظهر إناء الآن فى اللوفر سيدة تقترب من المذبح، حاملة لسلة من النوع الذى تم وصفه الآن. ومن خلفها عمود يدل على أن هذا المنظر حدث خارج المكان المقدس . لا توجد أية تفاصيل أخرى فى هذا التكوين ، والذى يشبه الرسم التصويرى المختزل مشيراً إلى دور المرأة فى الطقس .

الأدونيا

توجد رسومات أخرى أكثر تعبيراً ووضوحاً عن الدور الدينى للنساء . وهناك سلسلة شيقة تنتمى إلى تاريخ متأخر ، من النصف الثانى وحتى القرن الخامس . والطقس المصور فى هذه الصور يمكن أن يتعرف عليه بأنه مهرجان أدونيا ، وهو مهرجان خاص بالنساء . ويظهر وعاء الآن فى كارلسروهى امرأتين وهما فى حالة تأمل بينما الثالثة فى المنتصف جالسة على الدرجة الأولى للسلم . على اليمين يمسك إيروس المجنح ، بطريقة مقلوبة ، أمفورة مكسورة تحتوى على أغصان وبراعم خضراء طازجة. توجد أمفورة أخرى مكسورة على الأرض فى وضع معكوس ، بينما على اليسار نرى إصيصاً مليئاً بالنباتات . واللحظة المصورة هنا هى عندما تُنقل أثناء المهرجان الأوعية المحتوية على حدائق " أدونيس " adonis سريعة الزوال إلى أعالي الأسطح . وتعد هذه الممارسة جزءاً من طقس شرقي ، لأدونيس الوسيم . فى هذا التكوين الخاص ربما تكون المرأة التى تصعد السلالم أثينة التى تتلقى المساعدة من إيروس ، أو ربما تكون أفروديتى نفسها ، مصحوبة بابنها . ولا يعد ذلك بنى حال من الأحوال طقس خصوبة زراعية ، ولكنه انعكاس لمهرجانات ديميتير . سوف تتحمص البراعم الخضراء النضرة بفعل حرارة الصيف دون أن تثمر فواكه . تغيب الإشارات المرجعية الزراعية . وتُزرع حدائق أدونيس هذه ليس فى الأرض ولكن فى الأوعية المكسورة . لا تنمو فى الأرض ولكن على الأسطح . ويحتفى بموت أدونيس المبكر بالحدائق التى تُقدّم كاستعارة عن اختفاء البطل . ويبدو هذا الطقس نسائياً تماماً . فقد صُوّر على أوانى العطور من خلال صور غالباً ما أكدت على الرابطة بين أفروديتى

وإيروس . وتعتبر نسخة الرسامين الخاصة بالمهرجان رعوية تماماً إذا ما قورنت بتلك الكارهة للنساء الخاصة بـ أريستوفانس .

هى التى تحيل

وتوجد سلسلة أخرى من الرسومات التى نشأت عن عقيدة براورون Brauron لـ أرتيميس . توجد الصور على أوعية صغيرة تقدم كقرابين للإلهة فى معبدها ، تصور شابات صغيرات السن يعددن أنفسهن لأداء رقصة الحبل حول المذبح . وتختلف كل صورة عن الأخرى ، ويصعب تحليل هذه السلسلة ككل ؛ وذلك لوجود العديد من الفجوات ، ولكن مرة أخرى يرتبط التصوير الأيقونى بشدة بوظيفة الشئ الذى يظهر عليه : كل الرسومات ترتبط بطقس رقصة الحبل المؤداة على شرف أرتيميس فى احتفال بروتونيا السنوى .

الطقوس الديونيسية

يُصور حوالى سبعين رسماً غريباً للنساء وهن يرقصن أو يقدمن النبيذ فى حضور تمثال ديونيسوس . والعلماء ليسوا متأكدين عما إذا كان المهرجان المتضمن هو الـ Lenaea أم أنه Anthesteria . وحيث إن التفاصيل المهمة لإكمال الصورة مفقودة ، ولكن هناك بعض الصفات فى الرسومات تُصدّق على البعد الطقسى . تركّز التكوينات على تمثال يتكون من قناع لديونيسوس (أحياناً يُنقل إلى الموقع فى سلة) ويثبت على قاعدة مزينة بالبلابل ومغطاة بغطاء مطوى . ودائماً ما يُظهر القناع الرأس ، جاذبا نظر المشاهد على مركز الصورة . وعندما يظهر القناع فى منظر جانبي ، يتضاعف حجمه . غالباً ما توضع مائدة أمام التمثال ويتم إعدادها بـ stammoi ، أى أوعية لمزج الخمر والماء . ويعد كل المشاركين فى هذا الطقس من النساء .

وفى هذه السلسلة تعتبر أكثر الرسومات المحتفى بها هى التى توجد على فنجان موجود الآن فى برلين . يظهر قناع ديونيسسيوس فى منظر جانبي ، تحيط به الأغصان ، وتلف القاعدة بقماش ثرى التطريز . أمام هذا التمثال وعلى الناحية اليمنى يوجد مذبح ، يرى من الجانب وهو ملطخ بالدماء ، ويزين بواسطة صورة صغيرة لشخص جالس . على يسار هذه المجموعة (التمثال والمذبح) توجد امرأة تلعب الناي aulos . فى نشوة الرقص المتوحش ، تُشكَل اثنتا عشرة امرأة دائرة وهن يرقصن طوال الوقت حول الفنجان . نوات شعر أشعث ، يصور الرسم كل راقصة فى لقطة لها فى دوامة راقصة خاصة بها أكثر من كونها جزءاً فى تشكيل لحركة مستمرة كما توضح الزهرية فى بوسطن . فى الرقص حول قناع ديونيسسيوس ، تدور كل راقصة فى مواجهته ، ويبدو أن ذلك كان مكوّناً ذا بعد مهم فى الطقس الديونيسى وتُصوّر صورة أكثر شيوعاً للنساء وهنّ يصبين ، أو يخلطن ، أو يشربن الخمر . ونجد على stamnos وعاء فى فيلا جوبليا تمثالاً لديونيسسيوس . هذه المرة يرى القناع من الأمام ويشغل منتصف التكوين . وتُغطى القاعدة برداء من جزأين ولبلاب ، وتتدلى دوائر الكحك من أكتاف الرداء . فى المقدمة توجد مائدة عليها خبز مستدير ووعاءان مشابهان للوعاء الذى عليه هذا الرسم . على اليسار تصب امرأة الخمر من أحد هذه الأوعية فى كأس للشرب ، بينما على اليمين تمسك امرأة أخرى بـ سكايفوس ، وهو نوع من الخمر . وتبدو النساء متزنات ووقورات ، وملابسهن منتقاة ومنتظمة فى عناية وكذلك شعورهن . لا يوجد أى دلالة على النشوة أو الانتشاء فى هذه الصورة ، حيث يوحى كل شىء فيها بالهدوء والسيطرة: يحفظ المزج الملائم للخمر هذه النساء فى اتزان .

تتوافق الرؤية المقدمة هنا للديونيسسية مع الإله فى أكثر أوقاته كبحاً وتظهره متكاملأ تماماً مع النظام الأثينى . وتتناقض بشدة مع الصورة الموجودة فى القصص الثيبية ، خاصة قصة الملك بنتوس Pentheus ، والذى عاقبه ديونيسسيوس على شكوكه ، وذلك بإطلاق سراح الحماسة القاتلة لأمه أجاف Agave . وتأخذنا باخوس ليوربيديس Bacchae بعيداً عن هذه الصورة المتزنة للسيطرة على الخمر . وهنا ، أيضاً تُمَثَل الزهرية التى ظهر عليها الرسم . ويقدم هذا النموذج الانعكاسى للتمثيلات

نسخة مذكورة عن الطقس المؤنث : تصور نساء أثينا بأئهن المينادات(*) من النوع المسالم .

سوف نقابل صوراً أخرى من المينادات أكثر عنفاً وتهديداً بعد قليل . وهنا سوف أضع فى تضاد الصورة السابقة مع ما يبدو أن يكون كاريكاتيراً . والرسم المطروح للمناقشة ، والذي يظهر على وعاء صغير للخمر ، يسخر من عناصر الطقس الديونيسى . يجب أن يرى وجها الزهرية فى أن واحد . يظهر جانب أنثى من الأقزام ذات ملامح ضخمة مشوهة . تبدو عارية تماماً إلا من تاج من أوراق الشجر ، وترفع وعاء الخمر إلى شفيتها . ولا تعد هذه سيدة محترمة تمزج الخمر قبل تقديمه ولكنها بربرية همجية تشرب بمفردها دون مزج أو مشاركة للخمر . على الجانب الآخر من الزهرية نرى عموداً يرمز إلى الذكورة ، له عين على الحشفة وأجنحة على القاعدة . وهو مقام ، مثل أعمدة ديونيسىوس على أغصان اللباب ، وهنا لا يعد الإله قناعاً وإنما قضيباً حقيقياً amiuze . وما يستدعى هنا ليس سحر النظر ولكن الطاقة الجنسية والتي يسيطر عليها الإله ديونيسىوس . وتوضع الخانون Kanoun ، أو سلة التضحية ذات الثلاثة نتوءات أعلى العمود القضيبى ، وترمز إلى البعد الطقسى لهذا المنظر . ويوضع أمام التمثال مائدة وعليها وعاء الخمر ، ومرة أخرى يعد وعاء مشابه لذلك الذى يظهر عليه الرسم . فى كلام آخر ، تم تعديل تكوين مشابه لأولئك المستخدمين فى سلسلة الستامنوى stamnoi ليُظهروا مدمن الخمر فى منظر مخزٍ . فى محاكاة للصورة السابقة ، تُصور المرأة كمدمنة خمر، كما صورتها كوميديات أرسطوفانس فى معظم الأحيان .

تقدم الصور المتعددة للطقس الذى تم مناقشته حتى الآن النساء كمجموعة ، تتصرف بطريقة جمعية ، سواء حول جسد المتوفى أو حول تمثال إله . لا يعد التعارض الملائم بين العام والخاص حقيقياً فى هذه الصور . يتم إظهار المحاربين مع أفراد من عائلاتهم ، ولكن يقف الهبلت مسلحاً مدافعاً عن المدينة . وعلى النقيض ، يمكن تفسير

(*) المينادات (المينادة هى امرأة تشارك فى مهرجانات باخوس). (الترجمة)

صب الشراب أو حمل سلة التضحية كعوامل للطقس العام ، كقربان دم إلى الآلهة بواسطة المدينة ، أو كتصرفات أو أفعال خاصة ، والتي لم يحدد الفنان طبيعتها بطريقة كاملة .

الفضاءات

في تفسير كيفية اختلاف سكان النيل عن الإغريقيين ، كتب هيرودوت: Herodotus "في طرقهم وأعرافهم يبدو أن المصريين قد عكسوا الممارسات العادية للإنسانية . على سبيل المثال ، تذهب النساء إلى السوق وينخرطن في أعمال التجارة بينما يمكث الرجال بالمنازل ويقومون بالنسج . بالنسبة للمؤرخ الإغريقي يبدو هذا العالم منقلبا رأسا على عقب . لم تُدرَك فكرة أن تقوم النساء بالأشغال في الميدان العام بينما يقوم الرجال بأعمال النسج في البيوت ، ويؤكد هذا المقتطف ، وتثبت نصوص أخرى ، بأن بالنسبة للإغريقيين كان المثل الأعلى هو أن تمكث النساء في البيت، أو في الأويكيا oikia، وحقا في هذا الجزء، وكما يوحي الاسم ، كان محتفظا به لهن : الجيناسوم gynaeceum (*) كان لقليل من الرجال فقط إمكانية اختراق هذا المكان في المنزل ، وكى تحكّم من خلال الشهادة في بعض حالات الزنا ، كانت نساء المنزل : زوجة ، وبنات ، وخادمات وأحيانا أقارب أخريات من النساء - يقمن بعملهن هناك ونادراً ما كنّ يخرجن ، تقوم النساء بتربية أولادهن الصغار ويعملن فيما بينهن ، بصفة رئيسية بالغزل والنسج .

تختلف الصورة الموجودة على رسومات الزهريات إلى حد ما . في مناظرة علمية عن مركز النساء في اليونان ، وفي أثينا على وجه الخصوص ، كان تقييد حرية النساء واحداً من أهم الموضوعات وأكثرهم جدلا . هل كان هذا التقييد من أجل حماية النساء ، أم كان ، كما نراه بفكرتنا المكوّن سلفاً ، تحديداً على استقلاليتهن ؟ لقد طُرِح

(*) الجيناسوم gynaeceum : المكان المخصص للنساء في البيت الروماني أو الإغريقي القديم ، وهو عادة ما يكون في أبعاد مكان في المبنى أو في الساحة الداخلية .

السؤال بطريقة خاطئة ، وذلك لأنه يفرض تصنيفاتنا على الإغريقين . يمكن لرسومات الزهريات أن تلقى ضوءاً جديداً عليه ، بالرغم من ضرورة الانتباه إلى أن الرسامين كانوا يفسرون الفضاء أو الفراغ بما يتوافق أو يتطابق مع التصنيفات الذكرية الأثينية .

نموذجان

يتفق تناقض هيرودوت بين الداخل والخارج مع ذلك التناقض بين الأثوى والذكوري . فيما عدا الولايم ، فقد احتوت معظم المناظر الداخلية في الرسم الأثيني للزهريات على النساء . وهناك سلسلة مهمة لصور النساء في الجيناسوم ويوجد العديد منها على علب المجوهرات ، وغالباً ما يحتوى على باب إما مفتوحاً تماماً أو جزئياً .

على إحدى علب المجوهرات ، والموجودة الآن في لندن ، نجد صور وبورتريهات لست نساء في مجموعات من اثنتين في منظر داخلي . ولكل واحدة منهن تقريباً اسم أسطوري . على اليسار ، تجلس هيلين تغزل وأمامها سلة . وتواجهها كليتمسترا ، وتمسك بوعاء من العطر من الألباستر أو الرخام . كما توجد بينهما مرآة حيث يفصل عمود بينهما وبين الاثنتين الأخرين : تمسك سيدة بسلة لـ كاسندرا والتي تعدل من ثيابها . على اليمين ، تأخذ داني Danae تاجاً من الصندوق وتتقدم في اتجاه باب مفتوح ، والذي من خلاله نرى إيفيجينيا Iphigenia تلف وشاحاً حول رأسها . لاحظ التداخل بين صور المفتوح والمغلق على هذا الصندوق بإزالة الغطاء . من فوق الصندوق ، نرى عقداً وما نراه خلال الباب هو امرأة ترتدى ملابسها . تعد المرأة ، والعقد ، والوشاح ، وحتى إيماءات كاسندرا كلها عناصر للتصوير الأيقوني للجمال الأثوى ، والملابس والإعداد للعُرس . لا تتوافق الأسماء المقترنة بهذه الوجوه مع أسطورة محددة ، ولكن عمد الرسامون بأن يضخموا من القصد الجمالي للرسم ، والذي لا يوضح الحياة اليومية ولكن يعطى بعداً شعرياً لمساحة المرأة . وتعد الأسماء المقترنة بالوجوه نوعاً آخر من الزينة .

بمقارنة هذه اللعبة بأخرى ، والتي ، بالرغم من أنهما متشابهتان من ناحية الأسلوب ، تصور منظرًا خارجيًا . على اليسار نرى فسقية من منظر جانبي . تُمعن هيپوليت النظر وهي تملأ الإبريق الخاص بها ، وتنتظر إحدى رفيقاتها نورها . على اليمين تُسلح مبسورة Mapsaura أحد الجنود ، وتسرع في اتجاه شجرة تحرسها أفعى ملتوية ، بينما تقوم ثيتيس بجمع الفاكهة . وتُعد الشجرة التي تحرسها الأفعى تذكيرة للحديقة المشهورة " هسبريديز " Hesperides التي يفترض أن يجد هرقل فيها التفاحة الذهبية . فى هذا الرسم ، على أى حال ، لا يظهر البطل ، ويكون المنظر خارجيًا ، بينما تظهر فقط النساء وأنشطتهن (جمع ثمرات الفاكهة ، والبحث عن الماء) . يستخدم الرسام الإيهام الأسطوري ليس بغرض الاستخدام أو الاستغلال البطولى ولكن لإضافة بُعد أسطورى لمنظر يجمع بين فكرتين ، واللتين يمكن تعقبهما إلى عصر الوجه - الأسود : البستان والنافورة .

يؤسس هذان الوعاءان توازيًا بين عمل النساء داخل المنزل وعملهن خارجه ، بين الفضاء الخاص للأعمال المنزلية والفضاء العام للبستان والنافورة . وعلى هذا ، لا يتطابق التمايز بين الذكر والأنثى بالضبط مع ذلك التمايز بين الخارج والداخل .

الفسقيات

لم يكن العالم الأنثوى كما صوره الرسامون على الزهريات محددًا بالجيناسوم - تُصور العديد من الرسومات النساء أمام الفسقيات ، ولكن تختلف التفسيرات الخاصة بها اختلافًا جديلاً كبيراً ، ما هى مكانة المرأة التى ظهرت وهى تبحث عن المياه ؟ من خلال الافتراض أو النظرية التى تقضى بأن النساء الحرائر لا يغادرن منازلهن ومن ثم يتبع ذلك أن تلك النساء كُنَّ من العبيد . ولكن لا يوجد سوى دليل بسيط فى هذه الرسومات على صحة هذا الاستنتاج . ليس هناك أية علامات رسمية تميز بين السيدة

وخادمتها أو المرأة الحرة والعبدة . لم يتم تمثيل المركز الاجتماعى فى الرسم تماما مثل العمر . ويعد أحد الأباريق الموجودة حالياً فى اللوفر استثناء نادراً من هذه القاعدة ، والذي يُظهر ثلاث نساء يحملن أباريق متشابهة (مرة أخرى لاحظ صورة الوعاء على الوعاء نفسه) . تتميز شعورهن بالقصر والحدة ، ويوجد الوشم على أذرعهن وأرجلهن - وهى دلالات بأن هؤلاء النساء عبيدات من Thrace تراتيا (*): لكن لا توجد أية صورة يمكن مقارنتها بها . تُبرز معظم الرسومات فى هذه السلسلة على الطبيعة الجمعية على ما كان يحدث حول الفسقية ، والتي غالباً ما تظهر كمكان للقاء والتبادلات التى تتم بين النساء فقط . على واحد من الأباريق فى ورزبورج Würzburg على سبيل المثال ، تجمعت خمس نساء . تُشرف إحداهن على ملأ الأباريق ، بينما تصل أو تغادر الأخريات. (ربما تكون الأباريق المرفوعة إلى أعلى قد امتلأت) . من هذه الإيماءات نجد أنهم يتبادلن الكلمات أثناء سيرهن . تعطى النقوش الرأسية النساء أسماءً ، والتي تدل على أسماء وروود متعددة : أنثيل Anthyle ، وروبون Rhodon ، وهيجسيلا Hegesila ، وميرتا Myrta ، وأنثيلا Anthyla . وتعنى الصفة Kale الجميلة .

هنا ، وعندئذ ، تُصور النافورة كمعادل أنثوى لما يمثله الميدان العام بالنسبة للرجال ؛ فقد كان مكاناً عاماً حيث تُرى النساء بصفة رئيسية (أو ما أراد الرسامون أن يجعلونا نصدقهم) . فى رسومات معينة نرى الرجال الذين جاؤوا لينظروا إلى النساء . وعلى هذا فالصورة تندمج فى التكوين الذى يصور الحلقة الذكورية للمشاهد الذى ينظر إلى الزهرية . فى أكثر من مصدر أسطورى قدمت الفسقيات مكاناً للكائنات والمقابلات العنيفة . نرى ، على سبيل المثال ، يُهاجم أميمون Amymon دون أن ينتبه بواسطة بوزيدون Poseidon ، أو يصاحب الأمير الطروادى الشاب ترويلوس Troilus أخته بوليكسينا Polyxena ، بينما يهاجمه أخيليوس .

(* تراتيا : منطقة قديمة فى شبه جزيرة البلقان الشرقية. (الترجمة)

الإعداد للعرس واللوتيريون

غالباً ما يظهر اللوتيريون ، أو حوض الاستحمام الحجري للاغتسال والإعداد للعرس في الرسومات كمركز للنشاط الاجتماعي . وتعد لوحة موجودة الآن في بروكسل مثلاً جيداً على ذلك . ويظهر نفس الحوض على جانبي الوعاء . على أحد الجوانب تتقابل أربع نساء ، حيث يتجمعن حول اللوتيريون من ناحية اليسار . تمسك امرأة بوردة في يدها المرفوعة ، بينما ترفع الأخرى امرأة . على الجانب الآخر (أعلى) نرى أربعة رجال . تدل شجرة خلف اللوتيريون على أن المنظر خارجي . ومعلق بين أفرع الشجر علبة إعداد عرس تحوى على أسفنجة ، وحجر ، وإناء دائري للزيت . كانت هذه الأدوات ، هي التي يستخدمها الرياضيون من الشباب عندما كانوا يتمرنون في معهد المصارعة وتعتبر علبة إعداد العرس الخاصة بالرجل النظير لمرأة المرأة . يعتنى الرياضي بجسده ، بينما تعتنى المرأة بشكلها . لقد اعتبرت المرايا في التصوير الأثيني من التجهيزات الخاصة بالنساء .

يصور الرسم البارز في منتصف إناء والموجود الآن في اللوفر امرأة وأمامها الإكسسوارات الخاصة بالزينة : امرأة ووعاء عطر مستطيل . يمكن رؤية جسدها من خلال قماش الشيتون الشفاف . نرى رأسها وهي تنظر إلى نفسها في المرأة ولكن في نفس الوقت تلتفت في اتجاهنا . ويعد ذلك غير عادي في الزهريات الأثينية ، والتي عادة تُصور منظرًا جانبيًا ، ولكنها هنا لا تعد مصادفة . إن المواجهة مع النفس والتي تقدمها المرأة تتضخم هنا عن طريق المواجهة مع حلقة الشخص المحتسى من الكوب . تنتظر المرأة في المرأة كي تؤكد جمالها لنفسها . يدل شيطان عما يدور في المنظر : حوض الاستحمام على اليسار ، وال كالاتوس Calathos ، أو سلة الغزل ، والتي توجد فوق الكرسي . فقد كان الإعداد الجيد للعرس والمهارة في أعمال الصوف من المكونات الضرورية للجمال الأنثوي في عيون الرجال. تشتمل رسومات أخرى على نفس هذه المكونات في طرق مختلفة . في رسم تتجمع ثلاث نساء حول اللوتيريون الذي يحمل نقش Kale أى جميلة في حروف كبيرة .

تظهر المرأة على اليسار عارية وتمسك بمرآة . بينما تقدم المرأة في المنتصف لها وعاء عطر ، والتي على اليمين ترتدى ملابسها وتمسك بحذاء يصل حتى نصف المفصل . يوفر الإعداد للزواج فرصة لعقد المقارنة بين الجسد العارى والجسد المغطى بالملابس . وبالمثل ، نجد على علبة مجوهرات موجودة الآن في اللوفر ، وهي صورة لامرأة عارية تعد نفسها للزواج أمام حوض استحمام حيث يصل إيروس مرفرفاً ومعه ملابسها . وهكذا تتجسد الرغبة في شكل شاب مجنح يساعد أنثى عارية على ارتداء ملابسها . فى أثينا ، وعلى النقيض من إسبرطة ، نادراً ما صُوِّرت نساء عاريات ، ولذلك فهذه الصور لنساء عاريات يزين أنفسهن تعد غير عادية . يُصوِّر الجسد الأنثوى هنا تقريبا بطريقة ذكورية ، نادراً ما يتغير بإضافة الصدر . وقد كان الفن الإغريقى بصفة عامة ، والنقوش الزخرفية على الزهريات بصفة خاصة ، مُصَوِّراً فى شكل بشرى ، حتى فى تمثلات الآلهة . وتتأسس الصور بطريقة ثابتة على الأجساد البشرية، وليس على أحجام الأشياء ، أو المناظر الطبيعية . لقد أنتبه تماماً للتشريح ، ولقد كان الشكل الذكورى هو المُشكَّل الأول لرؤية الرسامين . لا يزين الرجال والنساء أنفسهم بنفس الطريقة ، على أى حال . لقد أدرك أن الشباب بصفة رئيسية باعتبارهم رياضيين . تقريبا يظهر عرايا ، فقد تنافس الواحد مع الآخر فى القوة وكذلك الجمال . لقد أبرز الرسامون هذا الجمال الفحولى سواء فى رسومات الألعاب فى أماكن المصارعة أو أثناء التزين إعداداً للزواج فى اللوتيريون - لم تظهر النساء على الإطلاق وهن يمارسن التمرينات الرياضية . لقد ظهرن عاريات فقط فى مناظر الإعداد للزواج . لقد ظهر جمال الشباب الإغريقى فى جسده ، بينما ظهر جمال المرأة فى ملابسها وتجهيزاتها .

الموسيقى

لقد اهتم الرسامون أيضا بنشاطات أخرى غير الإعداد للعرُس . لقد كانت الموسيقى مهمة فى الثقافة الإغريقية . لقد صُوِّرت من خلال الطقوس ، وفى الكورالات الاحتفالية ، والأناشيد والرقصات . يوجد رسومات عديدة للموسيقىات وعازقات الناي .

وتظهر أيضاً مجاميع الموسيقيين فى سلسلة من رسومات الوجه الأحمر فى النصف الثانى من القرن الخامس ، على إناء موجود الآن فى وزبورج ، تلعب امرأة جالسة فى المنتصف على القيثارة . وعند قدمها يوجد صندوق مفتوح ، وأمامها تقف امرأة أخرى وفى يدها ناي وقيثارة . يرفرف إيروس فوق رؤوسهن ، ممسكا بإكليل زهور فى يده الممتدة . وتحمل هذه الصورة ، مثل بعض صور النساء وهن يعددن أنفسهن للعرس ، علامة أو إشارة إلى أفروديتى . ويمكن تفسير هذه الرسومات فى هذه السلسلة كتجميع للمؤثرات ، واللانى كن بالتركيد نماذج للنساء اللانى رأينهن يلعبن الآلات أو يقرأن من النوت الموسيقية المفتوحة . فى بعض الحالات يشار إلى الشاعرة سافو كما يشير وجود إيروس إلى الحسن والرغبة .

لعبت الموسيقى والرقص دوراً تعليمياً مهماً فى الثقافة الإغريقية ، وغالباً ما ظهرت المناظر المدرسية منذ القرن السادس المتأخر . وكما اهتم الرسامون ، فقد كانت المناظر بصفة أساسية لأولاد يقرأون ويتلون الدروس فى الفصول الدراسية يصاحبهم مدرسوهم إلى المدرسة . فى الحفلات الموسيقية غالباً ما يعرض الرجال أمام قضاة ، أحياناً يستلمون إكليلاً من نيكى المجنح ، أو من فيكتور ، بينما تظهر النساء عادة داخل المنازل ، فيما بينهن ، مع إيروس . وعلى هذا ، ووفقاً للرسامين ، كانت النشاطات الخاصة بالجنسين متوازية بالرغم من اختلافها . وينطبق نفس القول على الرقص : بعيداً عن الـ *Cosmos* ، تحتوى معظم مشاهد الرقص على نساء . حتى الـ *Pyrrhic* ، وهى رقصة بالأذرع عادة ما يمارسها الشباب من الذكور ، وكانت أحياناً تؤدى بواسطة البنات . ولكن يصعب تحديد سياق الرسومات التى تظهر النساء الدارسات للموسيقى أو للرقص . وعلى إناء موجود الآن فى *Lecce* ، تلعب امرأة جالسة الناي بينما نجد فتاة مرتدية تونيكاً قصيراً ترقص أمامها حيث تتدلى قيثارة فى الخلفية . هل هى صورة منزل أو مدرسة ؟ ما العلاقة بين المرأة والفتاة : أم وابنة ، أم سيدة وخادمة ؟ حتى إنه اقترح بأن تكون الفتاة هى هيتارا *Hetaera* أو محظية إغريقية . ولكن الرسام لم يرسم للمؤرخين ، ولم تقدم الصور أية إجابات على الأسئلة التى دارت بلا شك فى خلد القدامى الذين تأملوا هذه الزهرية .

عمل المرأة

مرأة ، وقيثارة ، وناى .. لقد كان نطاق الأشياء التى صُوِّرت معها النساء محدداً للغاية. لم تدل الأشياء على طبيعة النشاطات التى كانت تقوم بها النساء ، ولكن على المكانة المحددة لهن . تضم الملامح الشائعة على الغزل والنسج : فلكات المغزل (والتى أحيانا تبدو بشكل كبير مثل المرايا) ، وغزل السلال ، والأنوال المحمولة . وفوق كل ذلك ، تستدعى هذه الرموز الصفة الأنثوية بلا منازع : أيرجاسيا ergasia ، أو الصناعية ، كما مثلت بواسطة بينولوبى . لا تمجد هذه الصور قيمة العمل فى حد ذاته ؛ حيث لم يُقدَّر الإغريقيون العمل بنفس التقدير الذى لاقاه من الثقافات الحديثة التى تَارجحت فيها أيديولوجية بذل المجهود . فى مجتمع العبيد ، مثل مجتمع أثينا فى القرن الخامس ، قُلِّل حتى من قيمة العمل الذى يقوم به المواطنين ، والذى كان عملهم الأساسى هو السياسة . الصناعة كانت واحدة من الخصائص التى نُسبت للنساء ، وفى هذا الصدد اختلفت عن العبيد الذين لم يُحتف بما يقومون به كما اتَّضح من الرسومات . يوجد رسومات قليلة قيِّمة للورش أو لمجاميع الفنانين ، ومن هذه الأعداد الصغيرة نعرف أن وجود هيفاستوس أو أثينة يدل على أن الصورة كان المقصود منها أن تقدم ضمناً فضل الآلهة . تُقدم علبة مجوهرات الموجودة الآن فى ميلانو مثلاً رائعا لهذا الاتجاه . يجلس أربعة فنانون فى مكان فيما يبدو أنه محل فخار أو محل عامل برونز (يصعب القول ما إذا كانت الزهريات من السيراميك أو من المعدن) . فى المنتصف تضع أثينة إكليلاً فوق رأس عامل . ويتلقى رفيقان أيضاً أكاليل من نيكاي المنجح على شرف عملهما . فوق ما يشبه المنصة على اليمين تكمل امرأة ديكور إناء كبير . لا تبدو مكانتها أقل من تلك الخاصة بزملائها فى عملها ، ولكن لا نستطيع أن نتأكد من ذلك. كل ما نعرفه هو أن من هذه الوجوه الأربعة فى هذا الرسم الاستثنائى، هى الوحيدة التى لا تتلقى إكليلاً .

تصور رسومات قليلة بطريقة فعلية النساء وهن فى العمل . ويعد غياب المطبخ من هذا الريبوتوار مثالا ضارياً . على جزء من كوب ، تتحنى امرأة ، وعباتها ملتفة حول وسطها ، على حوض استحمام حجرى ، وربما تقوم بالغسيل .

تستدعى يد الهاون من خلفها سحق الحبوب . تظهر هذه النشاطات فى رسومات قليلة ، على أى حال : ويعد الإبريق الخاص صنفاً فى حد ذاته . تظهر تسع نساء ، مقسمات على أربع مجاميع ، وهن يعملن بالصوف . بعضهن يملأ السلة بكرات كبيرة من الغزل ، بينما تُعد الأخريات خيطا رفيعا بمساعدة المغزل . وتزن الثلاث الأخريات الصوف . بينما تعمل امرأتان على نول رأسى . يلتف القماش حول الجزء الأعلى من هذه الآلة . بينما تقوم المرأتان المتبقيتان بطى قطعة من القماش . لا يمكن إنكار القيمة الوثائقية لهذه الصورة ، ولكن ليس لها أى علاقة بقصد الرسام . وعلى كتف نفس هذه الزهرية نرى كورسا راقصاً ، وتحاط المرأة الجالسة فى المنتصف برجلين . يتقارب نصف كورس ، يتكون كل نصف من شاب يتبعه أربع نساء ، فى اتجاه المجموعة المركزية . وعلى هذا يكتمل النسج والرقص . لقد سُحر الإغريقيون بذلك التماثل بين حركة الملوك وتلك الحركة الخاصة بالراقصين، وغالبا ما نجد الاثنان معا فى التصوير. وبالإضافة إلى ذلك ، وُجدت هذه الزهرية مع أخرى وعليها رسم يصور موكب الزفاف، يُظهر ملامح الجسد وكورس من النساء على الكتف . يوضح وضع التيمات أو الأفكار بجوار بعضها البعض - النسج ، والزفاف ، والرقص - ما اعتبره الأثينيون أهم الأنشطة الخاصة بالنساء .

تعد مشاهد النساء التى تغزل مشهداً شائعاً فى العصر الأثينى القديم . تحدد الرموز العادية - فلكية المغزل والسلة - طبيعة النشاط . وأكثر من ذلك ، فهى تميز النساء بالنشاط ، وكان الكسل مقصوراً على الذكور . لم يكن ما أثار اهتمام الرسامين التكنيك الخاص أو الآلية الخاصة بالنسيج ، ولكن كان اهتمامهم منصبا على جمال إيماءات النساء . مرة أخرى ، تعلى الرسومات من القيمة الجمالية لما يصوره الرسامون .

ويصور كوب فى برلين على سبيل المثال ، امرأتين . وتُصوّر الأولى على اليسار وهى جالسة وساقها اليمنى عارية بينما يستقر كعبها على Onos أو كرسى قصير . تأخذ طولاً من الصوف من السلة الموضوعة أمامها (والموضحة باللون البنفسجى ولكن ممسوحة بطريقة جزئية) ، والتى تلفها حول قصبه ساقها كى تنتج خيطا رفيعاً . وتعديل رفيقتها ، الواقفة ، من ملابسها ، بينما توجد سلتها على

مقعد على اليمين . وتظهر الإيماءة الأنيقة للمرأة الواقفة ، وهي إيماءة تذكرنا برفع العروس لحجابها ، الاعتبار الجمالية للعمل هنا . ويميز السطح الخارجى للكوب بوجود الحاشية المكونة من أحد عشر ذكراً ملتحيًا يحملون قنينات كبيرة مليئة بالشراب ويرقصون على موسيقى الناي . وعلى هذا يصور هذا الوعاء ، والذي يمكن أن يكون قد استخدم بواسطة الرجال فى الولائم ، عل سطحه الداخلى عالم النساء وعلى سطحه الخارجى عالم الرجال . من الفسقية إلى اللوتيريون ، من الموسيقى إلى النسج ، تتحرك النساء فى فضاء مُشكّل لا يمكن اختزاله إلى مجرد تضاد بسيط بين الداخل والخارج . فى الواقع غالباً ما اهتم الرسامون بالعلاقات التى تطورت بين أنواع مختلفة من الفضاءات وتقابلاتها التى حدثت كنتيجة .

مقابلات وتبادلات

طُرِحَت العلاقات الذكورية - الأنثوية فى صور أكثر من تلك التى صُوِّرت حفلات الولائم Symposion . تصور سلسلة من الرسومات مقابلات ، محادثات ، وتبادل الهدايا بين الرجال والنساء . فى التصوير الإغريقى كان تبادل الهدايا بين العشاق أول ما صُوِّر فى سياق العلاقات الجنسية الشاذة . رسم رسامو الوجه - الأسود للقرن السادس المتأخر مقابلات وعناقات حميمة بين ذكور بالغين وشباب . قدم الـ erastai ، أو المحبون البالغون هدايا متعددة لكـ eromenoi الشباب العشاق : حيوانات صغيرة مثل الديوك والأرانب الوحشية وأكاليل الزهور وأشياء أخرى . فى التصوير الأيقونى للنساء نجد أشياء متشابهة . على أحد الأباريق تمسك امرأة بوردين تبرزان جمالها . على الوجه المعاكس للزهريّة يوجد رجل ممسك بفخذ إحدى الأضاحى من الحيوانات الذى أزيلت عظامه . وهنا يقدم هذا العطاء إلى امرأة كهديّة . إذا أعطى رجل هدية لامرأة ، فكان من المتوقع أن تعطيه المرأة هدية فى المقابل . فى الرسومات دائماً ما يظهر الرجال كواهبى الهدايا . ومع الورود ، والحيوانات ، واللحوم تُظهر بعض الرسومات رجالاً يعطون حقائب صغيرة ، ولقد أثارت كثيراً من الجدل عما يمكن أن تحتوى عليه هذه الحقائب . لم يكن واضحاً

ما إذا كان المال هو الإجابة . لم تظهر مثل هذه الحقائق مطلقاً في مشاهد التجارة . ربما تحتوي على عظام صغيرة أو تذكارات أخرى . لقد فسر بعض المعلقين هذه الحقائق بأنها دلالات على قوة الرجل الاقتصادية وسيطرته على المرأة ؛ فمن خلال قبول المال ، تصبح عاهرة . وعلى هذا تصبح الحقيبة افتراضاً "جنسياً اقتصادياً" . بالرغم من أن هذا التفسير ربما يكون ممكناً أحياناً ، إلا أنه لا يجب تعميمه بصورة كبيرة . بالرغم من أن رجالاً بالتأكيد سيطروا على نساء ، إلا أن هذه السيطرة لم تكن بالضرورة تجارية . في مشاهد الغزل والإغواء يبحث الرجل ليجذب المرأة ليس فقط بواسطة الكلمات ولكن أيضاً بإعطاء هدية تتكون من شيء مرغوب .

في ترجمة حوار الرغبة هذا إلى صور ، استغل الرسامون أنواعاً مختلفة من التبادلات الحميمية التي تحدث خلال المقابلات الجنسية الشاذة منها والعادية . يضرب كوب في برلين مثلاً على ذلك بطريقة واضحة . على أحد جوانبه نجد أربعة من الشباب في لقاء حميمي . يظهر الاختلاف في الحجم أن الـ *erastai* ، أو الشركاء النشطاء ، يسيطرون على الـ *eromenoi* الذين يحبونهم ، تشير الحقيبة الصغيرة في الخلفية على أن الشباب هم من الرياضيين ، كما تكرر النقوش أيضاً : الـ *ho pais kalos* ، الشاب الصغير الوسيم . على الوجه المعاكس نجد ثلاثة أزواج فقط وهم في علاقات جنسية طبيعية ، فبدلاً من العناق ، يواجه الرجال والنساء بعضهم البعض . يتكى الرجال على جمع من العصي ، بينما تمسك النساء بالورود والفواكه ، أو باثوابهن . وتختفى الحقائق الصغيرة وتتبدل النقوش بين النوع المذكر والمؤنث : *ho pas kalos Hopais ho pais kale* ، وهكذا تجمع هذه الصور نموذجين مختلفين من اللقاء الحميمي . لكن دائماً ما تصور الرغبة والإشباع من وجهة نظر الذكر البالغ . ومن الواضح أن المرء لا يستطيع أن يستخلص من هذه الصورة أية استنتاجات عن تقسيم الأدوار الجنسية . وتعد تيمات إعطاء الهدايا ، والإغواء ، والتزاوج اللحمي تيمات شائعة في التصوير القديم . ويذكرنا هذا العرض الخاص للصور على هذا الكوب بأن صور النساء لا يمكن أن تدرس كوحدة مستقلة في النطاق الكلي للتصوير الأيقوني الإغريقي . وما يزيد عن ذلك ، هو أن التصوير البارز في مركز الصورة لنفس

الكوب يصور نوعاً آخر من العلاقة بين الجنسين : الاختطاف . تُظهر الصورة بيلوس وهو يشد ثيتيس من خصرها ويصارع ضد تحولها .

ملاحظات

تصور رسومات عديدة مطاردات أو ملاحظات غرامية ، غالباً ما تحتوى على وجوه أسطورية . الاختطاف ، بما فيه من عنف ضمنى ، يبدو أنه كان المفضل كوسيلة للتعبير عن علاقة الرجل بالمرأة والآلهة بالرجل ، خاصة قرب نهاية القرن الخامس . زيوس ، على سبيل المثال ، كان غالباً ما يظهر فى مطاردة للنساء من البشر ، واللائى فى معظم الأحوال كنّ مجهولات الهوية . يمكن رؤية مثال على ذلك على إحدى علب المجوهرات الموجودة الآن فى غرفة الأوسمة Cabinet des Médailles فى باريس . ولكن كان زيوس أيضاً يظهر ، وبصورة متكررة ، فى مطاردة للشاب جانيמיד Ganymede ، موحياً بنوع من التكافؤ بين الرغبة الجنسية الشاذة والطبيعية . كما يتضح أيضاً عنف رغبة الإله والخوف الذى يبثه فى النساء البشرىات فى مناظر المطاردة بواسطة البشر الأبطال مثل ثيسوس . يصور الرسم الأيقونى الذكر المطارد بمثابة الصائد والأنثى المطاردة بمثابة الطريدة أو الفريسة .

تقف تيمات الهدية والتبادل فى تناقض حاد ضد تيمات الاختطاف والمطاردة . تحتوى الأخيرة بصفة رئيسية على وجوه أسطورية ومجازية : الآلهة ، بيلوس ، وثيسوس . وتستدعى أيضاً المشاهد التى تضم الساطيرات أو الساتيرات(*) والمينيادات هذه التيمات ، والتى سوف نراها فيما بعد .

كان من المعتاد فى اليونان أن يتم احتساء الشراب من خلال صحبة بعد مزج النبيذ بالماء فى أوعية الخمر . وكان يعتقد آنذاك أن شرب الخمر غير المخلوط بالماء أمر

(*) الساطير أو الساتير : إله من آلهة الغابات ، عند الإغريق له ذيل وأذنا فرس ، وكان يتميز بولوعه الشديد بالقصف المعريد وبانغماسه فى اللذات . (الترجمة)

خطير ، ولكن كان يعتقد أن الخمر المخلوطة بالماء بنسب ملائمة ، والتي يتشارك فيها الضيوف الذكور ، ذات قيمة إيجابية وكان الـ symposion (حرفيا ، الشرب معاً) والذي كان عامة ما يتبع الوجبة يعد وقتاً للمرح والبهجة بين الرجال . يلتقى الأصدقاء والأقران للحديث والغناء . عادة ما يتمددون على الأرائك . هنا لا يوجد مكان للنساء : لا تشارك الزوجات أو البنات في مثل هذه السيمبوزيونات . النساء الوحيديات الحاضرات هن أولئك اللاتي يقمن بالخدمة . ولم تكن نساء المتعة اللاتي يقمن بخدمة الضيوف ويلعبن الموسيقى هناك للاستمتاع فقط ، ولكن كى يشرفن على كل شىء . لقد علمنا من مصادر متعددة أن هؤلاء الرفيقات أو hetaerae قد تم استئجارهن للمناسبة .

وتعد تيمة السيمبوزيون واحدة من أكثر التيمات شيوعاً فى الرسم الأثينى . لقد كان الهدف من هذه الصور هو تقديم انعكاسات عن أنشطة المحتفين بالولائم ، لقد كانوا نماذج (أو تحذيرات) لأولئك الذين رغبوا فى تلقيهم إتقان فن الشراب . يميز أحد الأكواب فى لندن تكويننا دائرياً مكوناً من أربعة مضاجع دون تمييز تراتبى . يستدعى عمودان فى هذا التشكيل صالة الولائم ، يقف أمام كل عمود خادم ، واحد ممسك بقيثارة ، والآخر يحمل مغرفة ومصفاة لتقديم النبيذ . يشغل كل أريكة رجل ، ثلاثة منهم مذكورة أسماؤهم فى النقوش : ديمونيكوس Demonikos ، وأريستوقراطس Aristocrates ، وديفيلوس Diphilos . وكل واحد منهم تصحبه امرأة وإحدى هؤلاء النساء جالسة ، ترفع كوباً من النبيذ عند قدم الأريكة التى يشغلها شاب يُعدّل من وشاحه . وامرأة أخرى ، واقفة ، تلعب على الناي وأمامها رجل ملتج يمسك بسكايفوس ، والمرأة الجالسة على المقعد على الجانب الآخر شقراء ، ربما تكون ثراسية ، وهى أيضاً تلعب على الناي ، وأمامها رجل ملتج يلتفت ليناوّل أحد الجالسين سكايفوساً . ولقد سمح الأخير وهو بدون لحية لثوبه بالانزلاق من على كتفه ، كاشفاً جذعه ، ويشد ناحيته المرأة الشابة الجالسة عند قدم الأريكة . من أريكة إلى أخرى هكذا تتجول بين الشراب والموسيقى والعريضة الحميمة .

في الفترة من عام ٥٢٠ إلى عام ٤٧٠ قبل الميلاد تم تناول تيمات هذه الولايم بواسطة عدد كبير من رسامي الزهريات . ظهرت الخمر والنساء والأغاني والرقص في تكوينات متعددة . لم يظهر إيروس في رسومات هذه الفترة بالرغم من المثل القائل بأن أفروديتي وديونيسوس (الحب والخمر) قد اتحدا . وبالطبع كان إيروس أحد أفراد حاشية أفروديتي ، وكان الرمز الأساسي للرجبة الجنسية . ولكن هذه الصور الولايمية لم تمثل الرغبة ولكنها تمثل إشباعها : الثمالة والمتعة الجسدية . كان لأفروديتي مكان آخر ، في مناظر الزواج والإغواء . وكانت الولايم على الأقل كما هي مُصوّرة في الرسم ، مناسبة أو فرصة لإشباع شهية الرجال . يصور حوالي أربعين رسماً فعل الجماع : وبالرغم من اتسامه بطريقة عامة بالإثارة التي أنتجت معظم أعمال الفن الإغريقي المثير ، لم يظهر إيروس في هذه الأعمال . فقد كانت مثيرة بالمعنى الحديث ، وتظهر النساء في معظم هذه الأعمال إما مثيرة أو مُشبعَة لرغبات شركائهن الذكور . ولناخذ مثالا واحداً ، وهو (علبة مجوهرات موجودة الآن في بروكسل والتي يظهر عليها أربعة أفراد . على اليسار بوليلوس Polylaus الشاب وهو راقد ويحاول الوصول إلى إيجيلا Egilla والتي تقترب على ركببتها : على اليمين كليوكراتس Kleocrates الشاب الذي يعانق سيكلين Sekline والتي نراها من الخلف .

على الرغم من أن هذه التيمة اختفت في النصف الثاني من القرن الخامس ، إلا أن التصوير الأيقوني لتيمة الولايم وموتيفاتها من الموسيقى والشراب استمرت . يزداد وجه إيروس شيوعاً ، ليس فقط في حاشية أفروديتي ، ولكن أيضاً في توحده مع ديونيسوس في الولايم . يميز التغير في الولايم ظهور حساسية جديدة : الرغبة المتمثلة في شكل مجازي ، حيث اتخذت أهمية كبرى .

في العصر القديم لعبت النساء في الولايم أدواراً مساعدة ثابتة ، ولكن يصعب أن نحدد دورهن بالضبط . هل كن رفيقات ، أم نساء حرائر أم عبيدات ؟ لا يمد التصوير الأيقوني بمعلومات تجيب عن هذه الأسئلة ، وبلا شك كان لجزء كبير من هذه الصور إسقاطاتها . فلناخذ المرأتين الراقدين ، ليس بجوار بعضهما البعض كما هو في الولايم ، لكنهما تواجهان بعضهما البعض على كوب موجود الآن في مدريد والمرأة على اليسار ، مثل مثيلاتها على كوب لندن ، تلعب على الناي والمرأة

الأخرى ، التى تمسك بالسكايفوس ، تقدم لرفيقتها كوبا ، وتسجل نقوش كلماتها : Pine Kai su ، أنت تسرفين فى الشراب . وكلا المرأتين عاريتان ومنعزلتان عن باقى المجموعة . ماذا يمكن لنا أن نفعل حيال هذا المنظر ؟ كيف لنا أن نفسر دعوة امرأة لأخرى بأن تشرب فى غياب أى رفيق من الذكور ؟ هذه الصورة غير العادية هى بالتأكيد مراوغة للشفرة أو للكود الخاص بالتصوير الأيقونى ، وربما يفضل عدم إقحام أى معنى .

فى بعض الحالات ليس هناك شك بأننا نتعامل مع إسقاط أو فانتازيا . فلنفحص الرسم البارز على كوب فى فيلا جويلا ، تظهر فيه امرأة عارية ترتدى ساكوساً sakkos فقط وهو غطاء للرأس ، وقرطاً . وهى منفرجة الساقين حيث يخرج طائر هائل الحجم تشبه رقبته القضيب الطويل ، وله عين على الحشفة . فلنتذكر الكاريكاتير الخاص بميونخ ، والذى أيضاً صُوِرَ قضيباً مجنحاً فى سياق ديونيسى . وهنا يدل الجسد والأقدام على مخلوق مجنح من نوع ما ، والراكبة الأنثى بالتأكيد ليست من نوع المينادة ولكن من الهيتارا . وصورة مثل هذه على قاع كوب شراب تعد بوضوح تمثلاً لفانتازيا ذكر ثمل .

أحياناً تستفيد رسومات الـ Cosmos - المركب الفوضوى للمعربدين الذين يرقصون طرباً - من الرمز الديونيسى . فى بعض المناسبات ربما يرتدى الرجال ملابس النساء . وعلى الرسم البارز لكوب موجود الآن فى اللوفر ، يسير رجل ملتجئ ماسكاً بمظلة فى يده اليسرى ويتكى على عصا . يرتدى ثوباً طويلاً ذا ثنيات وساكوساً : هنا تتناقض الصفات الذكورية (اللحية ، وعصا المشى) مع تلك الخاصة بالأنثى : الـ Comos كان مكاناً يسمح بمثل هذا الازدواج أو التضارب المؤقت . يظهر فحص لسلسلة من الرسومات لمثل هذه المواكب التى تحتوى على وجوه هى بالفعل لرجال يرتدون زى النساء . بعد الشراب ، يكتشف الرجال أشكالاً عديدة من الآخر : فهم يتصرفون بطريقة وحشية ، مثل الساطيرات ، أو بطريقة بربرية مثل السكيثيان Scythians الذين يشربون خمرأ غير مخلوط . وقد اكتشفوا أيضاً العالم النسوى .

فالرجل الذي ارتدى مؤقتاً زى امرأة أصبح واحدة منهن ، كنوع من السخرية . فى مثل هذا السلوك نجد دليلاً إضافياً على الافتراض بأن الرجال الإغريق ينظرون للنساء كمخلوقات من سلالة مختلفة .

نماذج أسطورية

تؤثر النماذج الأسطورية على الطريقة التى تصور بها الإغريق المؤنث . شغلت قبيلتان من النساء مكاناً مهماً فى الريبوتوار . المينادة والأمازون . انتهكت هاتان القبيلتان النظام الذكورى فى طرق عدة .

المينادات

تصور إحدى الرسومات التى تم مناقشتها من قبل النساء وهن يخلطن الخمر تحت قناع ديونيسوس . فى مناظر طقوسية معينة تظهر خادمت الإله وهن يرقصن بطريقة هستيرية كما لو كن فى حالة نشوة ، من أجل ذلك كان الاسم المينادات (الناطقات فى خبل وسعر من النساء) . عادة ما صورهن رسامو الزهريات فى المناظر الأساطيرية مع ديونيسوس نفسه وتصحبهن الساطيرات . وعلى هذا تتميز المينادة بطريقتها الوحشية فى الرقص وتآلفها مع الحيوانات المتوحشة . على أحد الأكواب تربط امرأة ترتدى ثوباً طويلاً ذا ثنيات من جلد النمر حول عنقها وتمسك بنمر من ساقه الخلفية . يبدو شعرها أشعث ، وترتدى ثعباناً كرباط للرأس . وتمسك بـ *thyrsus* ، أو بعضاً يلتف حولها اللبلاب . كل شىء : الملابس ، والنباتات ، والحيوانات - يسهم فى تحول هذه المرأة إلى وحش . ولكن على خلاف الساطير ، والذى يصبح كالحيوان من حيث التشريح ، يصاحب تحول المينادة إضافة بعض هذه الصفات المتعددة .

ولم تتضح العلاقة بين الساطير والمينادة فى حاشية ديونيسيوس . تصورهن أقدم الصور ، حتى حوالى سنة ٥٤٠ قبل الميلاد ، كصحبة مبهجة ، يرقصون معاً وفى المناسبات يتزاجون ، مع استهلاك عصر الوجه الأحمر ، تغير ذلك . وعادة ما تظهر المينادات وهن رافضات المبادرات الحميمة للإلهة والأبطال . تستمر شهوانية الساطير فى العرض بطريقة فاحشة ، على أى حال ، فهم دائماً فى حالة مستمرة من الانتصاب ، مُظهرين شهية جنسية لا يمكن إشباعها .

يتم أقوى تعبير عن تيمة الاختطاف من خلال سلسلة من الصور التى تجسد فانتازيا الترحال والاعتصاب . وتظهر مينادة على إحدى علب المجوهرات فى روين Rouen ، مغمضة العينين وبيدها الترسوس (*) thyrsus ، وهى نائمة فى هدوء . بينما يظهر ساطير ، وقد رفع بيده ثوبها ، وواضعاً يده الأخرى عليها ، بينما يظهر على اليسار ساطير آخر يبدو مندهشاً من فحولته الشخصية. يبدو أن عرى المينادة النائمة قد أثار شهوة الساطيرات ، الذين دائماً ما يبحثون عن طرق لإشباع رغباتهم . ولكن لا يحدث أى شئ : فى هذه السلسلة من الرسومات يقترب الساطيرات من فرانسهم ولكن لا يجدون أبدا الطريق .

يبدو أن المينادات قد دخلت حالة الانتشاء كنتيجة للموسيقى والرقص أكثر من الشرب ، وهذا أيضاً يبدو أنه يسعد الساطير . وأحياناً ، على أى حال ، تنفجر نشوة المينادة وتُسفر عن عنف : فى الصورة كما فى الأسطورة يصبح عندئذ قدرات على تمزيق الحيوانات إرباً بأيديهن المجردة بعد تتبعهم فى الجبال ، بعيداً عن المدن . ومع ديونيسيوس تمارس المينادات ما يطلق عليه دياسباراجموس diasparagmos أو تمزيق اللحم النيئ ، كشيء مميز عن التضحية المدنية فى كل أشكالها ، والتى يُذبح فيها الحيوان ، ويُقطع ويُشوى . ويُصوّر عنف الدياسباراجموس على lecythus فى سيراكوس Syracuse ، والتى تُظهر مينادة ، ذات شعر أشعث وضاربة برمحتها فى الأرض على يسارها ، ممزقة لغزال صغير من طرفيه .

(*) الترسوس : صولجان أو رمح متوج بولية على شكل كوز صنوبر ويلف أحياناً بأعواد الكرمة (كان يحمله باخوس وأتباعه). (المترجمة)

الثراسيون أو أهل ثراس

تمد أسطورة أخرى الرسامين بفرصة كي يصوروا العنف القاتل الذي نُسب للنساء . تدور أحداث القصة في ثراس ، حيث سحر أورفيوس Orpheus الشاعر جمهوره من الذكور بقصائده . شعرت النساء بالغيرة منه فأقمن عليه الحد . وعلى أباريق stamnos الموجودة الآن في اللوفر ، نرى أورفيوس راقداً على الأرض ، مدافعاً عن نفسه بواسطة قيثارته . تهاجمه النساء الثراسيات، ويظهر الوشم على أذرعهن بإلقاء الأحجار عليه ووضعها على سيخ حديدي ، والذي كان يستخدمه الإغريقون لشوى لحم الأضاحي .

الأمازونيات

تتفق الذات الأخرى المزدوجة لهؤلاء المقاتلات الثراسيات - أي أنهن بربريات وأيضاً نساء - مع الأمازونيات ، وكان ذلك يعد موضوعاً محبباً لرسامي الزهريات ، حيث عاش أكثر من ألف رسم لهذه القبيلة. ولقد كانت الأمازونيات بالطبع نساء محاربات واللانى عشن بعيداً ورفضن كل اتصال بالرجال . بالنسبة للأثيني (المواكن) والهلبيت (المدافع عن المدينة) مثلوا طرفى نقيض ، رموزاً لعالم وقف على رأسه . كانت الأمازونيات محاربات بدون مدينة ، وتهديداً ثابتاً للعالم المتحضر . لذلك كثيراً ما صُوِّرن في معركة إما مع البطل المتحضر ، هرقل ، أو مع البطل الأثيني ، ثيسوس .

على إحدى الـ epinetron ، والتي كانت تستخدم بواسطة النساء لغزل الصوف ، نرى ثلاث أمازونيات ومعهن رماحهن . هنا يتسلحن بنفس طريقة الهلبيت ، ولكن في رسومات أخرى ظهن ومعهن أسلحة بربرية مثل الأقواس والفتوس ويرتدين ملابس مخططة مثل السكبثياتر ، حيث أبرز ذلك غرابة هذه الوجوه المضطربة . ويظهر على أمفورة في اللوفر ثيسوس مختطفا أنتيوبو Antiope ، ملكة الأمازونيات ، والتي ترتدى قبعة سكيثيان وتحمل قوساً وجعبة سهام .

هنا تُدرَكُ الجنسوية كاضطراب ، وتتأسس على العدائية ، والعنف ولكنها وُضعت فى إطار زمن أسطورى للأساس الأثينى ، عندما تشكل النساء قبيلة مستقلة .

سوف أختم هذا المسح للتيّمات الأساطيرية بصورة متفردة ولكن كاشفة ، والتي وجدت على الأبتسترون (قنينة عطر). وتظهر ما أغرانى بأن أطلق عليه "تكوين منطقي" لتيّمات المينادة والأمازون . على اليسار تظهر مينادة مرتدية جلد نمر وحذاء ثرسيان وممسكة ثعبانا وأربناً وحشياً ، وكان اسمها ثيرايشمي Theraihme ، الصائدة . فى ذلك الوقت ، تصل الأمازونية ذات الخوذة بنشيليا Penthesilea إلى المنظر ومعها قوس وجعبة سهام . وهكذا يضع هذا الرسم توازياً بين الصورتين الأسطورتين للمرأة ، المتوحشة والأخرى البربرية. وبما أن قنينة العطر التى ظهرت عليها كان يمكن استخدامها بواسطة النساء ، واجهت الصورة النساء الأثينيات بنسختين عن ذاتهن الأخرى الضرورية كما يراها الرجال . يلقي هذا الرسم ، بالرغم من أنه غير عادى بصورة كبيرة ، ضوءاً جديداً على وظيفة التصوير الرسمى الأثينى . فى الرسم ، لا يمكن وضع تمييز جذرى بين الأسطورى واليومي . غالباً ما استخدمت النماذج الأساطيرية كى تقدم درامياً لحظات معينة فى الحياة الاجتماعية : تهدى ثيتيس الأسلحة لأخيلئوس ، وتُرى بنيلوبى على نولها . بالتناقض ، دخلت أكثر الصور شيوعاً إطار الأسطورة بواسطة النقوش المعروفة للوجه مثل السيستيس Alcestis أو إيريفيلى Eriphyle . فى غمرة شهرة رسام أو وسط جمهوره يمكن إزالة المجهولية عن النساء ورفعهن إلى المكانة الأسطورية للمينادات أو الأمازونيات .

غالباً ما يحدد استخدام الزهرية تصويرها الأيقونى. نجد تيمات طقوسية على الزهريات الطقسية والتيمات الأنثوية على زهريات استخدمتها النساء . ولكن غالباً ما ظهرت الأمازونيات والمينادات على أشياء استخدمها الرجال فى الولائم . هذه الصور الوهمية لم تكن مقدرة لعيون النساء . اشتملت الصور على السيراميك الأثينى من خلال نماذج عديدة مختلفة . بالنسبة للمشاهد فهى بمثابة مرايا أو تذكيرة . فقد ظهرت النساء فى عدة مظاهر ، ولكن سواء صوّرت كأم أو زوجة ، هيتارا أو موسيقية ، أمازونية أو مينادة ، فهن دائماً أشياء للعرض ، لمتعة المشاهد الذكر .

الجزء الثاني

إستراتيجيات الزواج

إستراتيجيات الزواج

بالرغم من التزامنا بتحليل النص، إلا أننا انتهجنا نهجاً مختلفاً في الجزء الثاني . وخلافاً لما كان عليه الجزء الأول نركز هنا على النشاطات اليومية للنساء اليونانيات والرومانيات، حيث نركز على الممارسات المرتبطة بالعلاقة بين الجنسين والتناسل والزواج والحصورية^(*)، والترمل ، كما نركز أيضاً على حقوق التملك، والطقوس الدينية والكهانة . هناك قاسم مشترك بين هذه الفصول ، حيث إن الطبيعة البيولوجية للمرأة تعدو ملموسة فقط عندما تترعرع في سياق اجتماعي بعينه. ولم تكن البنت أماً مرتقبة فقط بل كانت أيضاً وسيلة للمصاهرة بين العائلات، وكانت هناك وظائف اجتماعية بعينها تناسبها. ويتغير دور المرأة اجتماعياً كلما تقدم بها العمر .

الزواج كان للفتيات، أما الحرب فكانت للشباب^١ ورأى جان بيير فرنانت - Jean Pierre Vernant ذائع الصيت لايعنى ضمناً أن النكاح لم يكن ذا أهمية بالنسبة للرجال في أي من دويلات المدن^(**) في العالم القديم؛ وتعد إستراتيجيات الزواج مظهراً مهماً من مظاهر العلاقات الاجتماعية. وتقدم كلودين لودوك دراسة أنثروبولوجية متقنة عن الزواج الإغريقي. وافترضها الأساسى مفاده أن الزواج من زمن هوميروس وحتى الحقبة الكلاسيكية كان يُنظم على أنه هبة، والهبة لا تتضمن فقط العروس ولكن أيضاً بعض عناصر ملكية محددة . وتحتاج لودوك بأن الطريقة التي كان ينظم بها الزواج من الممكن أن تخبرنا الكثير عن تطور البنى السياسية في العديد من دويلات المدن أو المدن الدول .

(*) الامتناع عن الزواج ، انظر القرآن الكريم في حديثه عن يحيى : ﴿ سَيِّدًا وَحَصُورًا وَنَبِيًّا مِّنَ الصَّالِحِينَ ﴾ .
(آل عمران / ٣٩) (الترجمة)

(**) نظام سياسى فى عهد الإغريق حيث كانت كل مدينة دولة مستقلة. (الترجمة)

ونشرع فى فهم الأسباب التى وراء الصلة بين الزواج الشرعى والملكية العقارية والملكية المنقولة، حينما تقوم لودوك بسبر غور عادات الزواج فى نصوص هوميروس ومدونات قوانين مدينة جورتن Gortyn بجزيرة كريت وكذلك قوانين أثينا. ولذا فإن إستراتيجيات الزواج والنساء أصبحت قضايا محورية لفهم أهم قضايا تاريخ اليونان القديم : كيف نشأت الدولة المدينة؟

الفصل الخامس

الزواج فى اليونان القديم

كلودين لودوك

Claudine Leduc

أول عروس يونانية، عروس أسطورة نشأة البشرية ، كانت عروس برومثيروس Prometheus وتدعى باندورا Pandora ، وتلك الكلمة تنتمى لنفس الجذر اللغوى للفعل didomi والذي يعنى (العطاء).

وياندورا كانت هبة زيوس Zeus للزواج . وبسبب غضبه من جراء سلوكه المنافق وقت القريان الأول فإن زيوس أبا الآلهة يستدعى ابناً من أبنائه يتميز بذكاء خارق وبقدرة جبارة من نون الآلهة جميعاً فى السطو على البشر ويأمره بأن يصنع شراكا على هيئة عروس. ويصطحب هرمس باندورا إلى بيت رجل بسيط فيرحب بها ببهجة غامرة .

وكانت باندورا تقطر سحراً وفتنة فقد تزينت لحفل زفافها، على رأسها أكاليل الغار وتزينت بالحللى، واتشحت بالأوشحة والحجاب والرداء المطرز. تحضر العروس الفاتنة معها جرة محكمة القلق. وعندما تفتح هذه الجرة فإنها تطلق بهذا سراح الموت وكل الشرور إلى العالم ، بيد أن الأمل لا ييزغ. لم يتفق المعلقون مطلقا على ما إذا كان اسم باندورا يعنى المعطاءة أم يعنى هبة الآلهة. وبالنسبة لنا فإن الإجابة لا تعنينا. وتلك المجادلة حول الأصل اللغوى للكلمة تضع جانباً خفياً من الزواج الإغريقى فى دائرة الضوء : أن العروس كانت منحة مجانية وكانت تأتى إلى بيت العريس محملة بالهدايا.

وأعتقد أن المنحة المجانية كانت المبدأ المنظم لمنظومة التنازل الشرعى الهيلينى. منذ القرن الثامن وحتى القرن الرابع قبل الميلادى كانت المرأة تُعطى لزوجها مع جملة عطايا أخرى . وبغض النظر عن العادات الاجتماعية المتبعة ، فإن الأم للأولاد الشرعيين لرجل ما (الأبناء الذين سيخلفونه والبنات اللاتى سيزوجهن) كانت تحظى (الكلمة اليونانية تعنى "تستحوذ على") ممتلكات معينة أو مقدرات من الثروة. وهذا يعنى أن المرأة اليونانية ووريثها كانا متجانسين .

ويبدو أن المجتمعات الهيلينية أو الهيلينستية قد مارست ما أطلق عليه جيه جودى J. Goody و س. جيه . تامبيا S. J. Tambiah "أيلولة متشعبة" . والمصطلح يشير إلى نظام مواريث يحتوى النساء كما يحتوى الرجال . وتبقى أسئلة عديدة عالقة. هل الأطفال من الجنسين (البنين والبنات)^(*) يحصلون على ميراث متكافئ أو متطابق؟ هل الأيلولة ثنائية (وبمعنى آخر، هل الملكية تؤول من كلا الأبوين)؟ هل يوجد تمييز بين المالك والوارث وصاحب حق الانتفاع بنصيب العروس؟ مفهوم الأيلولة المتشعبة يقدم وسيلة ناجحة لدراسة العلاقات الاجتماعية فى اليونان القديم. فهى تستعرض قاعدة ملموسة لعدم تناظر اجتماعى راسخ. وحيث إن العروس، بغض النظر عن مكانة عشيرتها، كانت تذهب إلى عريسها وفى حوزتها بعض الثروة، فإن قدر هذه الثروة من الممكن حصره كما هو موجز بالجدول "١" ويشار إليه فيما يلى بالحرف T.

تلك الطريقة فى طرح المشكلة تؤكد الاستمرارية لنظام التنازل الشرعى. ومن هنا فإن نهجنا يختلف بشكل أساسى عن المناهج السلطوية الرائدة فى هذا المضمار التى تؤكد انقطاعية النظام وليس استمراريته . ولذا فإن لويج جرنيه Louis Gernet . محتذياً حنو سابقيه ، وجان بيير فرنانث Jean - Pierre Vernant وجوزيف مودرزجونتك Joseph Modrzejewski يحاجون بأن الزواج الأثينى فى الحقبة الكلاسيكية (T/1,114,1112,1V2-3) كان "حقاً" انتكاسية كلية للزواج الهوميروسى فى جل شكله العام (T/2,114,1111,1V1) . فهم يرون أن الدوطة (المهر) ، أو الهدية التى

(*) ليست فى الأصل الإنجليزى وإنما استخدمت للإيضاح . (الترجمة)

يمنحها أبو العروس، على أنها "نوع من الانقلاب" للهدنا hedna ، والتي تعنى الهدايا التي يمنحها أبو العريس، وهى التي تم وصفها فى الإلياذة والأوديسة . وبدلا من الحديث عن "الانقلاب" فإن كلود موسى Claude Mossé تحبذ الحديث عن "القطيعة أو التمزق" فهى ترى أن هاتين "قطيعتين" فى تطور نظام الزواج الأثينى . ويفترض أن الأولى قد حدثت فى عهد صولون Solon ، وذلك عندما حلت هدية أبو العروس "Pherne" محل هدية أبو العريس "hedna" ومن هنا تحتاج كلود موسى بأن هذا يمكن مقارنته بصورة غير كاملة بجهاز العروس فى عصرنا . أما القطيعة الثانية فإنها ظهرت عام ٤٥١ مع ظهور البروا Proix ، أو المهر النقدي . وعلى النقيض من ذلك فإن منهجى ، المعتمد على الاستمرارية وليس الانعكاس أو الانتكاس أو القطيعة ، يسعى جاهدا لشرح التغييرات المكانية والزمانية على أساس إعادة تنظيم أو إعادة هيكلة نظام الزواج .

وعند طرح الهبة المجانية كمبدأ منظم للزواج الهيلينى فإننا نركز على قضيتين. القضية الأولى هى مسألة النشأة . لماذا، وطبقاً لما تقوله إيميلى بنفنست Emile Benveniste ، كان الزواج فى اليونان فى عهد هوميروس وما تلاه مدرج فى الجذر المعجمى didomi ، والتي تحمل معنى الهدية المجانية أكثر من معنى / oneomai priamai (الشراء والممارسة) ؟

لماذا دائماً كانت تُمنح الأم الشرعية للأبناء مع جملة من الهدايا للزوج كما ورد بالإلياذة والأوديسة ؟ أما القضية الثانية فهى تتناول مسألة إدارة شئون الزواج فى المدن اليونانية . ومن الثابت أنه فى كل المجتمعات القديمة كانت العروس توهب للعريس مع مقدار من ميراثها . بيد أن ظروف هذه الهدية كانت تتفاوت تبعاً لمكانة الزوجة وثروتها والتي كانت تختلف من مدينة لأخرى . أثينا الديمقراطية كانت تتباهى بأن لديها إناثها فى متناول اليد . أما مدينة إسبرطة ، والمشهور عنها أنها الأكثر تحفظاً ومن أكثر المجتمعات المغلقة باليونان القديمة، سمحت لنسائها بقدر معقول من الحرية. فما السبب وراء هذه الاختلافات إذا كان العامل المنظم واحداً ؟

الجدول «١» هدية العروس فى اليونان (من القرن التاسع حتى الرابع قبل الميلادى)*

II. ثروة أبو العروس	I. هدية العروس :	IV. يأخذ العريس
III. منزل	الزواج فى إطار وخارج العشيرة	العروسة وحاشيتها
II. أرض	II. أزواج عشائرى حقيقى ٢١ زواج عشائرى افتراضى	IV. يعطى العريس
III. الماشية (الأغنام)	ماشية لأبى العروس	II. محتويات المنزل
III. موجود بملكية العريس (ktesis)	III. شينا لأبى العروس	II. يعطى العريس
III. تحت سلطة العريس (kyreia)	IV. هدايا للعروس	III. لا فى ملكيته ولا سلطته (kyreia) أو (ktesis)
IV. العريس لا يعطى شينا للعروس		IV. العريس لا يعطى شينا للعروس

(*) الزواج مصنف على أساس ٤ مجموعات معيارية، موضحة هاهنا على جنبات الجدول. وهذه المعايير، كما هو مشار إليها بالأرقام الرومانية، هى : I. الوسط الاجتماعى الذى سوف تحل به العروس مع هدايا حفل الزفاف؛ II. أشكال الثروة موضحة على التوالى، والتي سيهبها أبو العروس بوصفها هدايا حفل الزفاف؛ هدايا من الزوج إلى الزوجة، أو إلى أبى العروس. IV. مركز العروس وهدايا حفل الزفاف؛ III.

وطرح مثل هذه الأسئلة هو بمثابة السؤال عن التداخل بين نظم النكاح والنظم الاجتماعية، وأن يُعتبر كل منهما نظاماً متطوراً. الاقتراب من هذا الموضوع بوجه عام مشروع مهيب، ويجدر بى حالياً أن أركز انتباهى على ثلاثة مصادر رئيسية: المجموعة الهومرية (فى القرنين التاسع والثامن قبل الميلاد)؛ وقانون جورتن (ca. 460)؛ وأحاديث خطباء الإغريقية (القرن الرابع قبل الميلادى).

الفرضية الأولى. هدية العروس ونصيبها من الإرث كان عنصراً لا يتجزأ من البنية الاجتماعية الهيلينية فى نهاية الحقبة القديمة. فالمجتمع كان قائماً حول ما تطلق

عليه الرطانة الأنثروبولوجية الاصطفافات المنفصلة، كل واحدة قائمة بمنزل مستقل . أزعج أن المجتمعات الهيلينستية وهبت العرائس ومارست زواجا غير مستو لأنها كانت مجتمعات منعزلة البيوت. وبالرغم من أن هذه البنية الاجتماعية قد تمت مراجعتها، إلا أنها مع ذلك قد تركت آثاراً لا تُمحى في ترتيبات الزواج باليونان في زمن الدولة المدنية .

الفرضية الثانية . بين القرنين الثامن والرابع قبل الميلاد واصلت المجتمعات الهيلينستية إهداء العرائس ونصيبهن من الإرث للعريس لكنهن حرمن البيوت أحادية النسب وانتقلت من نظام البيوت المنعزلة إلى نظام البيوت المتداخلة أو المتراكبة . لماذا كان وضع المرأة في أثينا، مدينة المواطنة المفتوحة والتغيرات الدينامية، جد مختلف عن نظيره في إسبرطة ، مدينة المواطنة المحدودة ومناهضة التغيير ؟ والرد هو أن المدينتين عرفتا المجتمع المدني تعريفين مختلفين جداً . وبمصطلح كلود ليفي شتراوس Claude Lévi.Strauss المشهور ، كانت أثينا مدينة ساخنة ، أما إسبرطة فكانت باردة . المدن الباردة استكبرت على التاريخ والتمست الحفاظ على بنية المنازل بها وقصرت المواطنة على ملاك الأراضي . رأت المدن الساخنة نفسها بأنها تحيا في التاريخ. فقد ابتعدت عن بقية المنازل المنفصلة ورفضت أن تضع حدوداً للمواطنة . في المدن الباردة فإن العروس ، لصيقة للحيازة المدنية ، كانت سيدة شخصها وممتلكاتها ، أما في المدن الساخنة فلم تكن مرتبطة بالأرض ، بل بالمهر النقدي وتعامل بوصفها قاصرة على الدوام تحت رعاية زوجها . ولنضعها في شكل مختلف قليلاً وربما أكثر إثارة ، نقول إن النساء كن الضحايا الرئيسية لبدعة الديمقراطية .

هدية العروس في الأزمان الهوميرية

الدار الهوميري :

مجتمعات المنازل المنفصلة (طروادة Troy وإيثاكا Ithaca وفاشيا Phaacia) موصوفة بوضوح في الإلياذة (القرن التاسع) والأوديسة (القرن الثامن) . بالطبع فإن

صلاحية استخدام المصادر الهوميرية لدراسة المجتمعات الهيلينية كما أُنبتت من العصور المظلمة، تعتمد على ثلاثة افتراضات متعارضة : الأول ، طبقاً لما يقوله ليفي شتراوس، هو الخطاب الأسطوري تبنى قصورها الأيديولوجية بأنقاض خطاب اجتماعي سابق . الثاني ، لابد أن يُفترض، كما يقترح م.أى. فينلى M.I. أن هذه الانقاض يرجع تاريخها أساساً إلى العصور المظلمة . وأخيراً، على المرء أن يقبل وجهة نظر مودلين جودليير Maurice Godelier القائلة بأن المجتمعات الموصوفة في الإلياذة والأوديسة واقعية ، أو مثالية ، شكلت جزءاً من الواقعية الاجتماعية لليونان في الفترات القديمة والكلاسيكية.

ولو سلمنا بصحة هذه الافتراضات، كيف نسبر غور استخدام مصطلح oikos، دار ، عند هوميروس ؟ يعطى المؤرخون وعلماء الأنثروبولوجيا تعريفاً ثابتاً لهذا المفهوم ولكنه لا يحتوى على أى شيء هوميرى على وجه التحديد . طبقاً لكلود موسى، دار يعنى "بادئ نى بدء قطعة من الأرض ... وهى أيضاً ، وربما أكثر من ذلك ، جماعة من الناس ذات تركيبية معقدة نوعاً . ويتفق على هذه النظرة الخواص والعوام . ويُعرّف ليفي شتراوس، واضعاً فى اعتباره التاريخ عموماً والتاريخ اليونانى بوجه خاص ، الأسرة بأنها "شخصية اعتبارية حائزة ملكية مؤلفة من أمتعة عينية وغير عينية على حد سواء . وبذا فإن الباحثين بوسعهم أن يتفقوا على ما يعنيه دار، على الرغم من أن هوميروس لم يُعرّفها البتة ، كما نوه بذلك آر. دسكت R. Descat. فى نصوص هوميروس نجد نخيرة لغوية من المفردات المرتبطة بكلمة دار : زوجة، وأطفال، وبقعة من الأرض (cleros) فقرات أخرى تشير إلى سطح المنزل وصحن أو تنور البيت الدائرى (eschara) ، والماشية (probata) ، والخزين (ktemata) ، وهذا الأخير يعنى إمدادات الغذاء وأشياء ذات قيمة (keimelia) . والشاعر بهذا يصف ولا يُعرّف. لم يُشير هوميروس مطلقاً بأية إشارة مرجعية إلى الدار. لأن المصطلح لا يشير إلى مفهوم . وأعتقد أن المجتمع المؤسس على منازل قد تطور عن توصيف رمزى لمجتمع على اعتباره "علامات محسوسة" . ويبدو أنه كان يوجد أربع إشارات مثل : البيت ، ومحتوياته ، وقطعة من الأرض، والماشية وكل منها شكل مادى ومحسوس من أشكال

الثروة ، غير أنها أيضاً ما يسميه جى.ديوراندا G.Dur "سر عيد الغطاس" - وفى هذه الحالة سر وضع الفرد فى المجتمع الكبير .

الدار الهومييرى هدف رمزى . وهو برمته ، بادئ ذى بدء ، شىء محسوس بطريقة فوق العادة : مسكن. المنزل "المبنى بإتقان" مؤلف من عناصر "مبنية بإتقان". من اليسير إدراكه من خلال سطحه الناتئ الذى يدعمه عمود محورى (وكلمة okio ، يقال ، إنها تشير أساساً إلى هذا العمود). والسقف يغطى الصحن (أو تنور) والذى لم يكن فقط دائرياً ولكن أيضاً شبيهاً بالرحم (وفى الحقيقة فإن كلمة eschara كانت تستخدم للأعضاء التناسلية الأنثوية) وكل صباح يفتح التنور لإشعال الجمر الذى تحت الرماد. النيران المشتعلة فى وسط الدار "تفوح منها رائحة الأرز والعرعر" ، وتلقى النيران بضياؤها المتتالي؛ على أولئك المجتمعين معاً للطعام . فنجد هنا عناصر متراكبة منسجمة "متقنة التنسيق" أو من وجهة النظر الأرسطية ، "كل" محتوٍ "لأجزائه". وبالنسبة للمفكرين الاجتماعيين يكشف "عيد الغطاس الغامض هذا" جماعة بشرية طبيعية كان أصل نسلها رجلاً . البيت يحتوى ، والتنور يلد ، والنار التى تُشعل كل يوم رمز للأب مصدر التناسل والأم متزوجة بصورة قانونية والأولاد يأتون إلى هذا العالم بطريقة شرعية. فهناك تماثل واضح بين الأشياء والناس . فالأب ، الذى يحمل نفس الاسم مثل أهل الدار، هو بمثابة ، مثل oikos الدار ، الكل . فهو الذى يحتفظ بالمكونات المختلفة للمجموعة التناسلية معا . وتأتى الأم فى يوم حفل زفافها لتجلس بجوار التنور . إذا كان الأطفال شرعيين فإنهم "يولدون مرتين" : فبعد خمسة أيام من الولادة يوضع المولود الجديد فى رماد التنور ، وبعدها يرفع الأب الطفل فى وضع قائم ، والرجل أيضاً فى وضع قائم واللهب فى وضع رأسى . ولأول مرة ينطق اسم المولود الذى يعطيه مكانته فى العائلة والعشيرة. وإعطاء الاسم يعنى أن يكون معروفاً بنسبه وداره ؛ هو أن تنتسب لأولئك الذين يحظون بنعمة وجود أب ، واسم ، وبيت : أى المولود الحر. وفى المجتمعات الهومييرية فإن dmoes ، أو العبيد ، لا يتمتعون باسم ولا أب ولا حتى دار . ويشار إليهم بمكان نشأتهم ويمنحهم سيدهم مأوى . ولذا فإن أصل الدار ، مظهر الأبوة المعترف بها والميلاد الحر ، هى "الإشارة للموساة" التى

تميز جماعة بعينها في مجتمع أكبر إذا كان البيت إشارة انتماء لهذه الجماعة ، فإن الأرض تحدد نظاماً هرمياً بداخل الجماعة . مكانة البيت تعتمد على حوزة الأرض . بعض البيوتات ملحق بها عن قرب قطعة أرض . تغدو كل دار جزءاً من المجتمع الإقليمي demos والأرض العامرة بالخيرات والجماعة التي تحيا على خيرها . فالكل يأكل بالمشاركة في الأرض الخصبة ، يأكل من زادها bioton الوفير . امتلكت بعض البيوتات أراضٍ تنتمي لنوعية مختلفة (temenos والتي تعنى أرضاً ملكية أو ربما تعنى أرضاً معفاة من الضرائب) وحظيت بامتياز جمع الخراج من الديار الأخرى في المجتمع . ولذا فإن ديار الملك وبعض الشخصيات المهمة تتلقى خموراً ودقيقاً وماشية من "العامّة". ويقيت هناك ديار بلا ملكية أراضٍ ، وكانت تتلقى المؤن الغذائية من الديار التي تملك أراضٍ . وعلى سبيل المثال كان هناك الأجراء Thetes وهم رجال من الأحرار، ليسوا من العبيد، يعملون في أراضى الغير مقابل نصيب مما تنتجه الأرض . رجال ملحقون بالديار الموجودة بالأراضى الزراعية ويشاركون في بعض الوجبات العامة ويعملون معاً في أعمال جماعية . وفي تلك الأزمان الغابرة شكلوا ما عرف باسم (Claos) مجتمع المحاربين ، حيث يلتقون في المؤتمر الشعبى ويستمعون للملك ومستشاريه ويلبون نداء الحرب . والتسلسل الهرمى الاجتماعى كان قائماً بين من يتحدثون ويمثلون في الحفل وذلك تبعاً لما يملكون من أرض . فحيازة قطعة من الأرض تضمن الاندماج في المجتمع أو التجمع ، وامتلاك نوعية معينة من الأراضى تمنح النفوذ .

الدار والأرض شكلان من أشكال الثروة التي تحدد المكانة الاجتماعية . تلك الحيازات لعبت دوراً فريداً في التصنيف الاجتماعى، لأنها تنتمي لطائفة من الثروة التي لا تتغير وتبقى خارج مضمار الاكتساب والتملك . ويتعاقب جيل وراء جيل بلا انقطاع ، فإن تلك "الدلالات الملموسة" للمكانة انتقلت من جيل للذى يليه . الدار والأرض ، باعتبارهما شكلين من أشكال الثروة غير قابلين للتصرف فإنه لم يتم تملكها إلا بلقب يمنح الحق في ذلك . الثروة التي "تحفظ للديار مكانتها" (أى الماشية) والثروة التي "تملكها" في الجرار والبراميل التي تحوى خزين الديار تنتمي لطائفة أخرى من الثروة .

هذا النوع من الثروة كان متداولاً وأدى إلى نشأة المقايضة : ومثل هذه الثروة من الممكن أن تزيد أو تزداد فى إطار جماعة تحدد قيمتها. انتقال ملكية الماشية كان متواجداً فى طقوس القرابين والزواج . الحيوانات التى كان يزج بها للذبح طبقاً لطقوس سابقة التجهيز كان يتقاسمها البشر والآلهة . ثم تقدم اللحوم فى مأدبة حيث يأخذ كل ضيف نصيبه المفروض ، ومن هنا يتم توثيق أو اصر الصداقة. ومع كل زواج جديد تنتقل الأغنام والماشية من دار إلى دار . الماشية ، إذن كانت وسيلة ترغيب فى الزواج . كانت المجتمعات القديمة أيضاً مجتمعات حربية وكان التهادى بغنائم الحرب مظهراً آخر من مظاهر الصداقة بين الديار. وغنائم الحرب التى يتم الحصول عليها عنوة كانت أنفُس أشكال الملكية التى لا يفرط فيها أصحابها .

ولكن ما علاقة هذا الوصف المطول للدار الهوميرى بهدية العروس؟ والإجابة ببساطة هى أن معرفة أحوال الدار ضرورية لو أننا بصدد الاقتراب من موضوع الزواج فى سياق ما تسميه مارسيل موس Marcel Mauss "كلية" الزواج .

وياستعادة معادلة ليفى شتراوس المناسبة فإن المنزل الهوميرى كان دائماً "أثنين فى واحد". فقد كان قائماً على الزواج الشرعى ومحافظاً على ديمومته بأن جعل الزواج الشرعى هو الطراز المتبع . وبغض النظر عن تفوق الكل على الجزء ، وسمو السقف عن التنور المستدير ، وقوامه الذكر على الأنثى ، فلم يكن بوسع أى دار أن توجد بلا زوجة شرعية تُطلب يدها طبقاً لقواعد الزواج المعترف بها . فتلك المرأة كما هو معترف بها على الوجه الصحيح "جزء" من الدار ، هى أم الذرية الشرعية لهذه الدار وهى تحظى بصفة اجتماعية لا تحظى بها النساء الأخريات . وكان من المنطقى بالنسبة لمجتمع تعامل مع الثروة كمعيار ملموس للوضع والمكانة الاجتماعية أن يتعامل مع الأم الولود كشكل من أشكال الثروة. وكان أيضاً من المنطقى فحسب أن العروس التى تمثل هدية زواجها قطعة من الأرض (وهى شكل من أشكال الثروة يمكن استغلاله ولكن لا يمكن تملكه) تحتل مكانة فى الدار مختلفة عن مكانة العروس التى تمثل هدية زواجها متاعاً قيماً ومحسوساً يستطيع المرء أن يحظى بملكيتها (Ktesis) .

في المجتمعات الهوميرية تكونت الجماعة السكانية على أساس الزواج الشرعي وحافظت على كينونتها بتأكيد هذا. ولم يفرق النظام الاجتماعي بين الوريث والعاقب حيث إن الثروة هي إشارة ملموسة للوضع والمكانة : فإن الوارث يرث المكانة كما يرث الثروة. حيث إن العملية التناسلية ظلت مطلقة العنان (فالديار الكبيرة كانت مليئة بالمحظيات والجوارى) فإن المجتمع كان في مشاحنة بشأن عملية التناسل الجنسي. وكانت الذرية الشرعية فقط هي التي تحظى بحق إرث الدار وأن تخلف الموروث. أما الذرية غير الشرعية فقد كانت تحصل فقط على "نصيب الولد السفّاح" ولا تتمتع بأي مكانة. تلك المعايير (والتي يمكن تتبع آثارها في فقرات بعينها في الإلياذة) تمت صياغتها بوضوح لتمنع تعدد الزوجات مع الاحتفاظ بمزاياه (والتي ربما تشمل الزيادة السكانية والتوسع اللامحدود للديار الثرية) .

أعتقد أن مسألة الزواج هذه أفضل نموذج لتناولها من خلال فكرة الديار وليس من خلال اللبس المعتاد للإيضاحات الأنثروبولوجية : زواج الأقارب في مقابلة زواج الآباء، حراكية الزوجة في مقابلة مع حراكية الزوج، مسكن الزوج في مقابلة مع مسكن الزوجة، الزواج من بعيد مع الزواج من أقرب الأقربين. حقيقة، يتجلى الأمر كما نوه ليفي شتراوس بأن المجتمعات الهوميرية بذلت "مجهوداً تجاوز مبادئ غير متفقة نظرياً" ما يجب أن نسعى جاهدين لنبينه هو أن هذا "الجهد" نتج عن الصعوبة في التوفيق بين الزواج الشرعي ووحدات الدار بأحادي الإرث :

ومع ذلك فقبل أن يبيّن هذا الجهد هناك ثلاث نقاط لابد أن نوضحها. أولاً أن الديار لا تتداخل. التناسل أبوي الخط، والأب هو أصل الدار. والمصاهرات في معظمها كانت منظومة تكاملية. فكل دار تحتفظ بأبنائها كورثة وترسل بناتها كمهات في الديار الأخرى . ثانياً : حافظت الديار على ديمومتها، وذلك من خلال اتخاذ زوجات لأبنائهم . والإجراء المتخذ هو أن تدمج الشريك المنتقل في الدار وتعامله أو تعاملها على أنه من نفس القرابة .

وقد يبدو من المدهش ، أن المجتمعات الهوميرية كان ينظر إليها من خلال الزواج على أنها من نسل واحد . ثالثاً ، الدار مقسم . ("الاشتقاق" على طريقة الرطانات الأنثروبولوجية). عندما يموت الأب فإن الأبناء يقسمون الإرث إلى أجزاء متساوية ويؤسس كل منهم داراً مستقلة . بيد أن الأب بوسعه أيضاً أن يقسم داره وهو على قيد الحياة إذا زوج ابنته . وبمعنى آخر، مارست الديار الهوميرية نوعين مختلفين من الزواج وهو ما يسميه الأنثروبولوجيون "زواج زوجة الابن" و"زواج زوج الابنة" .

زواج الابن : المرأة المكتسبة (Ktete Gyne)

كانت بينولويى Penelope عروساً بوصفها زوجة ابن. وقبل أن يخوض فى غمار الحرب الطروادية، فإن يولييسيس Ulysses ملك إيثاكا Ithaca تزوج بينولويى . ابنة الملك إيكاريوس Ikarios ملك أكارنانيا Acarnania (T/2, 114, 1111, 1V1,3). ولأجيال عديدة فإن دار الزوج تحظى بابن واحد فقط وهنا يكون الزواج زواجاً أبويًا ذكورياً محلياً، ويكون انتقال العروس أمراً حتمياً . ولأن يولييسيس ينتمى لأسرة ملكية فليس بإمكانه أن يتخذ زوجة من رعيته : وإن فعل ذلك فإنه يكون زواجاً انحطاطياً. وحينما لا تتوافر أميرة، فإن الملك يتزوج من أسرته . الملك ألكينوس Alcinous ملك الفيقيانز كان يحكم جزيرة تحكم الممر بين العالم المرئى والعالم اللامرئى فوق Phaeacians الأمواج . هل حدث أن تزوج يولييسيس أخته ؟ لو احتكنا لذكريات بينولويى الحنينية فى شبابها بشأن الزواج الشرعى، فإن يولييسيس وإيكاريوس اتبعا القواعد فى ورع. الخُطاب الذين يرغبون فى الزواج بفتاة من أسرة كريمة كان عليهم أن يقدموا الهدايا التى لا تعد ، وأن يتوددوا لجمالها بالهبات . (يحفظ فرق فنى فى اللغة الإنجليزية تميزاً فنياً بين كلمتى هدية وهبة) ويصطف الخُطاب أمام باب الدار، ويتنافسون مع بعضهم البعض فى منح العطايا والأكثر كرمًا هو الذى يفوز. ويعطى والد العروس المطلوبة ابنته الجميلة للفائز ثم يضيف هبته الخاصة والمبهرة أيضاً. والخاطب المحظوظ يأخذ عروسه والهدايا التى فى رفقتها إلى داره .

والهدايا التي لا تحصى كانت عبارة عن ماشية شديدة السمنة كما يبين ل.دى للو فينولى L. Di. Lello Finuolli فإن الهدايا تتألف من قطعان الأغنام والماشية التي يجلبها الخطأب لدار العروس المطلوبة. فى المجتمعات الهوميرية كانت الأنعام شكلاً من أشكال الثروة ينمو ويزداد؛ وتتكون من الحيوانات الذكور بصورة قاطعة. فالذكور والإناث لا يختلطون. ودلالة الموكب الكبير لقطعان الماشية واضحة فالخاطب يقدم ثروة ذكورية، قطيعاً له المقدرة على الإنجاب، هذا فى مقابل امرأة تمكن الخاطب من أن يحفظ نسله. فى اليونان فى عهد هوميروس، كما هو الحال بأرض قبائل البانتو Bantu الزنجية "كانت الأنعام تيسر إنجاب الأطفال" ومع هذا فلم تكن الأنعام لتحدد وضع ما إذا كانت الذرية شرعية أم سفاحاً ، أو ما إذا كانت الأم زوجة أو محظية (خليفة) . كان الغرض من الهدايا هو أن يحوز الخاطب المنتصر رحماً وولداً . وليس الغرض أن تجعل التناسل شرعياً . فقد كان هذا دور الهبات الفخيمة، والتي تحول المرأة المرغوبة the Ktetegyne إلى الزوجة المملوكة كما هو مذكور فى هزيود Hesiod : فى كل من الأم الشرعية لذرية الدار وحارسة زاده . تنتمى الهبات الفخيمة لطائفة الحيازات النفيسة Keimelia . وفى الحقيقة أن وصفها بـ "البراقة" يوحى بأنها كانت تحوى عدداً ضخماً من المعادن النفيسة . وكانت تخبأ فى خزائن فى جدار البيت وكان هذا المستودع من الثروة مخصصاً للعروس . لقد كانت حقاً الإشارة للمموسة للزواج .

يمنح الزوج الزوجة "البسة فخيمة" (تشتمل على أشياء مثل حجاب مطرز وعقد وتاج) والتي ربما ترتديها عندما تذهب لأول مرة لتأخذ مكانها بجوار التنور. هذه النفائس تنقل من حجرة التخزين لتوضح كيف أن الأسرة تقدر زوجة الابن الجديدة ، وكيف تتمنى أن تجعلها واحدة منهم.

ومثل ابنته أيضاً فإن أبا العروسة يعطى هبات فخيمة للزوج . وهذه الهدايا النفيسة المأخوذة من خزائن الأب الخاصة تبين أن العروس ليست منبوذة وأن أسرتها لم تتنكر لها ، وأن الأسرة تقصد أن تقيم عن طريقها ما يطلق عليه الأنثروبولوجيون :

سلسلة نسب تكاملية". ويعيداً عن أى اهتمام بالنفوذ أو المصلحة ، فإن العلاقة بين الأبطال الهومييريين وأقربائهم كانت علاقة عطوفة . ومع ذلك فإن مثل هذه العلاقات لم تكن فقط عاطفية ومراسمية ، بل كانت تتطلب مشروعية علاقة قرابة النسب . هدايا عائلة العروس والتي تُحفظ في خزائن عائلة العريس تشير إلى أنه بالرغم من أن العروس تعد حيازة، فهي حيازة من نوع قِيم لا محدودة ، فلذا يجب أن تعامل بمنتهى الاحترام في بيت العريس .

والعروس ، تلك التي يغدق عليها العريس الهدايا يفوز بها من بيت أبيها ؛ والتي يغدق عليها أبوها الهدايا ليأخذها العريس تُمثّل نوعاً من التحالف بين أسرتين. فزوج الابنة ووالد الزوجة يصبحان أسرة واحدة. مثل هذه الروابط كانت مهمة جداً في المجتمعات الهوميرية .

وكثيراً ما كانوا يتحاكمون في أمر المنازعات. كانوا يشاركون في الأنشطة التي تتطلب مشاركة الأسرة كجماعة ، مثل محاكمة القاتل. مجموعات النسب مثل القبائل والعشائر لعبت دوراً مميزاً في المجتمعات الهوميرية والتي يبدو أنها كانت "مجتمعات أبوية" .

الهبات النفسية كانت إشارة ملموسة للتحالف بين أسرتين، اندماج أسرة العروس في أسرة العريس وشرعية بنوة الأطفال الذين سوف تنجبهم. فالهدايا أقامت علامة فارقة لا تخطئها العين بين الزوجة المهداة طواعية، وخليلة تم شراؤها، والأسيرة التي أُسرت في الحرب. وقصة يوريكليا Eurycleia تلك الخادمة العجوز الأمينة بدار يولييسيس هي مثال بارع. حينما كانت في ربيع العمر، فإن ليارتس Laertes، أبا يولييسيس، دار بخله أن تكون عشيقته، غير أنه ثاب إلى رشده تحت وطأة غضب زوجته ، وكانت مفاوضاته مع أوبس Ops ، والد تلك الفتاة ، بغرض شرائها (Priamai). والقصة غير واضحة بالمرّة، بيد أنه لا يساورنا شك في أن ليارتس عرض عشرين ثوراً ، ومن الجلى أن أوبس قد باع ابنته حيث تخطى عنها دون أن يعطيها أية هدايا. وبهذه العشرين ثوراً فإن ليارتس اكتسب الحق في أن يفض بكارتها. ولم تحظ

هذه الفتاة بأى مكانة اجتماعية ، حيث إن أباه قد نبذها . كانت لغرض المتعة الجسدية وقدرها أن تعمل خادمة عند اللحظة التي تفقد فيها القدرة على إعطاء هذه المتعة . أبناءها حُرِّموا من علاقة النسب ومن الأمومة، ولسوف يكونون أبناء سفاح ، محرومين من خلافة أبيهم وكذا الميراث فعندما يموت أبوهم سوف يحصلون على نصيب أبناء سفاح وهو الحق فى سكنى الدار، فهم قاطنون الدار بلا قطعة أرض .

نظام المواريث هذا يبين أن ابن السفاح هو شخص ذو هوية معروف الأب وهو رجل حر بيد أنه لا ينتمى للمجتمع أو التجمع الإنسانى . وفى المجتمعات الهوميرية هناك تمييز بين الزوجة ، أم الورثة الخلفاء ، والمحظية (أو الجارية) ، أم لأبناء أحرار ، وهذا التمييز ربما يفسر لنا لماذا أن الإخوة والأخوات فى المناطق الناطقة باليونانية كان يطلق عليهم adelophoi (مولودون من نفس الرحم) . إميلي بنقنست ترى أن هذا بقايا نظام نسبى قديم . وأتساءل عما إذا كان هناك تليل أبسط . فى المجتمعات الذكورية، حيث يتعايش نظام الزوجة الواحدة مع الاعتراف بالعشيقات فإن الاعتراف بالشرعية أو اللاشرعية يرجع إلى الأم وليس الأب . فموليد الرحم الواحد adelphos هم بقايا نظام تعدد الزوجات وليس نسباً أمومياً .

تكنز أسرة الزوج هدايا الزوجة فى خزانتها وتصبح العروس من دمهم ولحمهم . ولكن من أى وجهة تغدو للعروس قرابة الدماء؟ الأسرة الهوميرية التى تخرج بناتها كانت بمثابة خلية متعددة الذكورية مكونة من الأب وأبنائه والذين كانوا بمثابة جماعة . أسلوب تسمية النسب كان عاماً وموحداً⁽¹⁾ . النصوص الهوميرية ليست وثائقاً قانونية ، ومن ثم فإن من العسير توصيف وضع الزوجة / الأم بهذه الطريقة . مشكلة بينولوبى مع "خطأبها المغرورين" تقدم حلاً ممكناً . الزوجة تتولى أمر ابنة زوجها والتى تربطها صلة قرابة أخوة مع أخوتها من زوجة أبيها . ولكى يحدث الإيقاع الدرامى فى قصر إيثاكا فإنه لزاماً على زوجة يولييسيس بطريقة أو بأخرى أن تكون مرتبطة بثروة يولييسيس .

وبالرغم من أن القصة متشابهة ، فإنه من السهل تحديد النقاط الرئيسية .

(١) اختفى يولييسيس فى العالم اللامرئى، تاركاً وراءه زوجته وابنه الذى لم يشب عن الطوق بعد فقد كان "أجرد" فلم يكن له الحق فى الميراث بعد.

(٢) الخُطاب. زهرة شباب إيثاكا وشباب الجزر المجاورة، كانوا مهتمين بأرملة يولييسيس وليس ابنة إيكاريوس فلو أن بينولوبى عادت إلى بيت أبيها لسبب ما، فلن يكون هناك شاب وسيم واحد يقود هذه الهدايا عائداً إلى أكارنانيا. تبنى الخُطاب جميعهم إستراتيجيتين ليفوزوا بيد هذه المرأة التى كانت تدفعهم نحو الموت. فسلكهم لم تكن درجة وقاحته أكثر من درجة غموضه.

(٣) الإستراتيجية الأولى كانت تهدف إلى إنجاز "زواج زوجة الابن" فقد كانوا يستعرضون قطعانهم أمام بوابات القصر ويعرضون هدايا بينولوبى النفيسة منتظرين اللحظة التى تكتمل فيها فحولة تليماك Telemachus ليعطى يد أمه مع الهدايا النفيسة المعتادة لذلك المضارب الذى يقدم هدايا أكثر. فى هذه الحالة فإن بينولوبى تشغل مكانة الابنة الشرعية. وعلى افتراض أن أباه متوفى، فإن أباها مطلق اليد فى أن يزوجها ويعطيها النفائس من خزائن البيت .

(٤) لكن الخُطاب فى أن واحد يتبنون إستراتيجية أخرى. فهم قد أقاموا داخل الدار ذاتها، حول تنور الزواج . وياكلون الفاكهة التى تطرحها أرض الدار ويرادهم حلم بقتل تليماك ومضاجعة بينولوبى على أريكة الزوجية والتى كان يولييسيس قد صنعها من جذع شجرة زيتون . فى هذه الحالة تشغل بينولوبى مكانة الابنة الشرعية. ولو افترضنا عدم وجود أخيها، فإنها لم يكن باستطاعتها أن تنتقل من دار أبيها وإلا أصبح مصيرها "زواج زوج الابنة".

الأملة التي لها ابن تغادر بيت زوجها بمقدار من الثروة

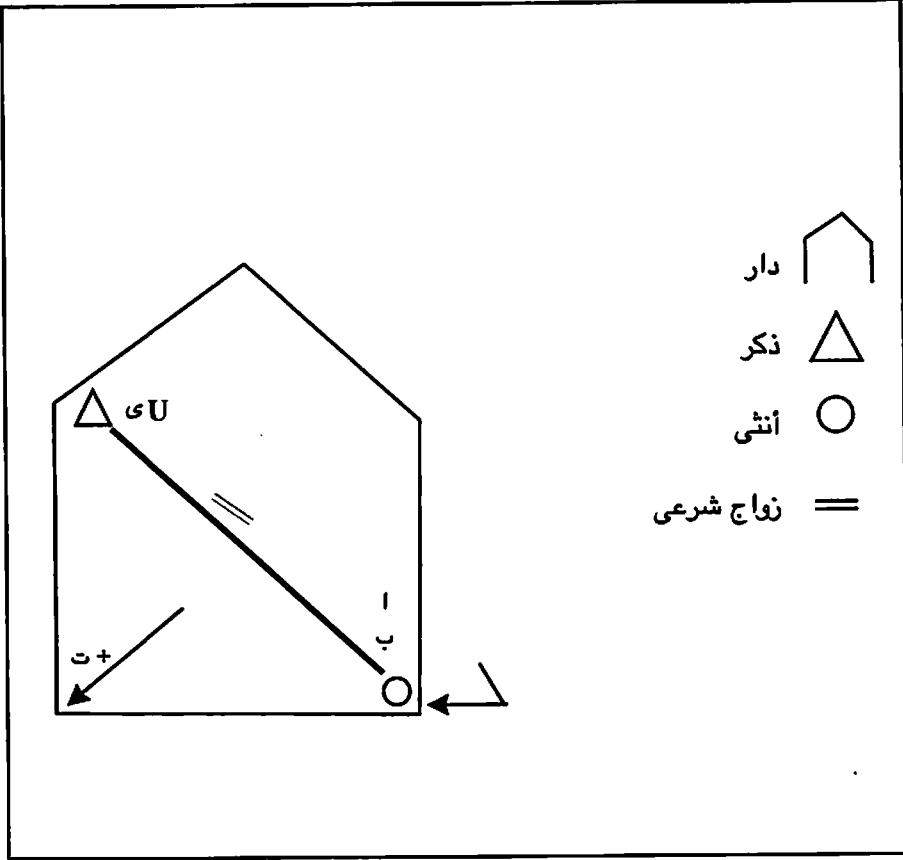

١ - دار مستقلة ، يتخذ زوجة ابن

وصول الزوجة

فى الدار الهوميرية ، تغدو

الزوجة ابنة "زوجها" وأختاً

فى القرابة لابنها

والأرملة التي ليس لها ابن تبقى في دار زوجها، حيث تشغل البيت والأرض، وهي أشكال من الحياة المرتبطة بعلاقة الدم وليست خاضعة لأوضاع اكتساب، ولهذا فإن زواج زوجة الابن يضع الزوجة موضع الابنة بالنسبة لزوجها. وابن الأرملة يهب أمه، الأرملة، للزواج كما يهب معها الهدايا النفيسة.. هذا النوع من الزواج إذن يضع الزوجة موضع الأخوة لابنها. وبنية هذا الإجراء الزيغى غير مستوية إذن ووضع الزوجة كابنة لزوجها وأخت لابنها لم يحظ مطلقاً بالشيوع، وهي ما فتئت فتاة تنتقل من رجل لآخر: فأبوها، يساعده في هذا إخوته، يزوجها لزوجها، يسانده في هذا أبنائه. هاتان هما الفتتان من الرجال الذين تكون المرأة متيمة بحبهم. ومع ذلك فلو أن الخلاف نشب بين معطيها وأخذها فإنها تنحاز لجانب معطيها^(٢) (أهل أبيها)^(١). ولو أن تحليلي لبنية زواج زوجة الابن الشاذ تحليل صحيح، فإن وضع المرأة في المجتمعات الهوميرية يمكن أن يوصف كما يلي: بالرغم من أن المرأة التي يهبها أهل دار ما لتأخذ وضع الزوجة / الأم في دار أخرى كانت تحظى بوضع اجتماعي عظيم (ولذلك تصب الهدايا فوق رأسها)، إلا أنها كانت دائماً تحت إمرة رجل واحد، ألا وهو، رئيس الدار التي تحيا بها.

فلو أن الأساطير حقاً تبني قصورها الأيديولوجية على أنقاض خطاب اجتماعي سابق من الأفضل أن ننظر إلى آثار "زواج زوجة الابن" في تيمات الميثولوجيا العظيمة. أعتقد أنها موجودة في طائفتين من الأساطير. أولاً، في الميثولوجيا الإغريقية تعنى الأراميل، من بينهن يوكاستا Jocasta وكليتمنسترا طلب زوجها الثاني يدهما وأيضاً ميراث زوجيهما الأول. هل يمكن وصف هذه الأيلولة الغربية كأحد بقايا زواج زوجة الابن؟ ثانياً، في زواج زوجة الابن ينقطع عن المرأة وضع أنها ابنة أبيها وتصبح ابنة زوجها. وهي بذلك تنتقل من حالة، إلى حالة والطريقة الوحيدة لتأويل هذا الانتقال هي الموت الرمزي. وهنا، كثيراً ما يتصادف أن موضوع "الأب الذي يقوم بواد ابنه أو ابنته" هو أفضل التيمات المشهورة في الأساطير الإغريقية، وقد قتلها بحثاً بيير بروليه Pierre Brulé. وسواء كان اسمه

(* ما بين الأقواس ليس في الأصل الإنجليزي ولكن للإيضاح فقط. (الترجمة)

أجاممنون Agamemnon أو إمبروس Embaros - الأب الذي وأد ابنته الصغيرة (لاحظ أنه لم يكن ثمة أب يقتل ابنه) يقدمها أضحية ، بدلاً من الزواج ، لأرتميس^(*) العذراء ، وكانت الإلهة دائماً على استعداد لأن تقبل حيواناً بدلاً من العذراء الصغيرة . فهل حقاً أن تيمة "أود الأب" هي "القصر الأيديولوجي الذي قام على أطلال شكل ما من أشكال الزواج والتي تدخل فيه المرأة دار زوجها كشيء مُمتلك ؟

زواج زوج الابنة : المرأة المتزوجة (Gamete Gyne)

بعد تناولي المستفيض لموضوع زواج زوجة الابن ، ما يجب على أن أقوله بشأن زواج زوج الابنة قد يبدو موجزاً بالمقارنة لسابقه . ونلقى باللائمة على المصادر الهوميرية في هذا الصدد . ومع ذلك ، فإن النصوص تتحدث فعلاً بشأن رغبة الحما - أبو العروسة - في أن يتصيد زوجاً لابنته ويحفظه إلى جواره .

وسواء كان والد العروس له أبناء ذكور أم لا فقد كان مهماً أن يحظى بزواج لابنته . كان لـ ألكينوس Alcinous أبو نوسিকা Nausicaa أبناء ذكور كثيرون بيد أنه ما فتئ يرغب في أن يكون له صهر لابنته يكون بجواره . وبعد الترحال لأمد طويل في العالم اللامرئي العجيب ، يصل يوليسيس إلى شواطئ سكيريا Scheria ، حيث تجده ابنة ألكينوس "عارى الجسد ، وله رضوض من البحر" . ومن الجلى أن هذا البطل الذي اندحر كثيراً لا يملك عطايا أو هدايا فاخرة ليقدمها ، غير أنه يثير اهتمام الفتاة ويُدْهِشُ أباهما الذي كان مغتبطاً أن يكتشف "رجل وسيم أيما وسامة يتحدث كما يتحدث هو" . ومن هنا فإن ألكينوس يرى أن يحتفظ بيوليسيس كزوج لابنته فيعطيه ابنته وبيتاً وحياسة (II12,4,III3,IV2,4) لكن يوليسيس يعتذر عن قبول عرض الملك .

أيوبيتس Iobates ملك ليكا Lycia هو الوجه الآخر للعملة ، فهو حما الزوج - أب ابنة وليس له أبناء ذكور . فهو يخطط لأن يجتذب بيليروفون Bellerophon

(*) إلهة الصيد عند الإغريق .

ابن جلوكاس Glaucus لابنته إيفيرا Ephyra. وهنا أربع نقاط نلاحظها بشأن هذه القصة (T/12,II1-4,III3,IV2,4).

(١) لدى أيوبيتس ابنتان ، أتيا Ateia التي زوّجها في سياق زوجة الابن وفيلينوى Phillinoe التي حفظها إلى جواره . (٢) بعد أن ينتصر بيليروفون على كل من شيميرا Chimera وسوليمي Solymi والأمازونيين ، فإن أيوبيتس يجد سبباً لأن يحفظ بيليروفون إلى جواره. فيعطيه ابنته فيلينوى ونصف عهده، أو تشريفة ملكية ، بينما يقدم له الشعب الليكاني قطعة أرض ملكية temenos . (٣) وابن العروسين هيپولوكاس Hippolochus يصبح ملكا على شعب الليكان . (٤) جلوكاس بن هيپولوكاس في أرض المعركة أثناء حرب طروادة يستحث شعب آبائه ، والذين كانوا دائماً الأفضل بأرض إيفرن Ephyra وعلى امتداد ليكا .

وبتحليل هذه الحالات النموذجية تظهر مشكلتان : أولاً عقد الزواج وثانياً اندماج زوج الابنة في عشيرة النسب . لتتفكر أولاً في مسألة عقد الزواج ، وبخصوصه يختلف زواج زوجة الابنة عن زواج زوجة الابن في أمرين : العريس لا يقدم هدايا؛ أبو العروس لا يعطى فقط ابنته بل يعطى معها الهدايا التي تحفظ لها مكانتها. وفي زواج زوجة الابن فإن قبول أبو العروس الأنعام يعنى ضمناً أنها سوف تقيم في بيت زوجها وهي وأطفالها سوف يصبحون تحت حيازته. وعلى النقيض من ذلك ففي زواج زوج الابنة فإن العريس يكون بلا هدايا anaednos . قد تقرر أن أمجاد يولييسيس وبيليروفون تحل محل الهدايا، بيد أنني أتعجب من أن الأفكار الاجتماعية عند هوميروس لم تكن محسوسة لدرجة تسمح بهذه الموازنة . وفي رأيي أن البطولات لاتحل محل الهدايا ولكنها تشجع أبا العروس ليعرض أمر الزواج بلا هدايا على رجل أثبت بطولته - وهو ليس نفس الشيء على الإطلاق . فالأب يعاين العرض المعتاد لقطعان الأغنام أمام بوابته ، وفي المقابل يقدم لزوج ابنته المرتقب عقد زواج والذي بمقتضاه يقبل بخروج ابنته من بيته ونسبه ، وتصبح هي وأولادها لزوجها . واعترافاً بطولته ، فإن أجاممنون يعرض على أخيلئوس الزواج من ابنته بلا هدايا ؛ أى يأخذ معه إلى بيت بيلوس واحدة

من بناته وذلك مع جملة هدايا أخرى مثل "الطوى والعسل" (meilia) وأن يقبل سبباً من "مدنه الجميلة" . بيد أن هذا العقد حالة استثنائية مصمم ليهدى من روع البطل ، وذلك من خلال الجمع بين كلا النوعين من الزواج .

فى زواج زوجة الابن فإن الأب يعطى ابنته مع بعض الحيازات . وفى زواج زوج الابنة فإنه يعطى ملكية عقارية لا يمكن أن تكتسب ولا أن تُتَمَلَّك، ملكية مرتبطة بابنته وتضمن لها مكانة. يعرض ألكينوس على يوليسيس بيتا بمحتوياته، والذي سوف يجعل يوليسيس عضواً فى جماعة الإقامة الحرة . (والقضية الأكثر إثارة لمزيد من البحث لماذا لم يعرض ألكينوس على يوليسيس قطعة من الأرض والتي تجعله عضواً بالمجتمع المحلى) . يعطى أيوبيتس نصف أمجاده الملكية لـ بيليروفون ، وكما تشير بنيفيست فإن هذه الأمجاد هى "ميزة عظيمة" . ومن المحتمل أنها تضمنت أنصبه من الأنواع التي يدفعها بانتظام أفراد المجتمع المحلى للملك فى شكل قمح وخمر وماشية . وبهذا فإن أيوبيتس اقتسم ملكوته مع مجتمعه وبيليروفون؛ ويمنحه قطعة أرض ملكية لـ بيليروفون فإنه يضمن له وضعاً ملكياً . أيوبيتس وألكينوس قدما لزوجى ابنتيهما المرتقبين مصدر ثروة "مستمر" ، نوع من الثروة، الذي يمكن أن ينتقل من أب لابن أو من أخ إلى أخ . كيف وظفت علامة النسب لتسمح لزواج الابنة أن يأخذ درجة القرابة الحميمة ؟

أعتقد أن هذا الإجراء يعتمد على ما إذا كان الحما له أبناء ذكور أم لا فإذا لم يكن له أبناء ذكور فإن زوج الابنة يتخذه فى الدار كأنه أخ حميم Kassignetos لقد كان من المفروض على أيوبيتس أن يضمن بقاء داره من خلال أن يؤمن لنفسه حماية حمى داره ونسل ابنته. فحيث إن الدار لا يمكن أن تورث إلا لرجل ، فقد كان لزاما على أبناء فيلينوى أن يشغلوا نفس المكانة الوراثة مثل أمهم بغية أن يمنعوا أى انقطاع لاستمرارية النسب . الزواج غير المستوى للابنة التي ليس لها إخوة ذكور كان وسيله لإعادة ترتيب أوضاع تسلسل النسب. وقد اقترح أيوبيتس أن يقسم بالتساوى الثروة التي تدل على الوضع الملكى مع زوج ابنته ، كما لو كان هذا الزوج أخوه ، وهو بهذا كأنه يطلب من الزوج أن يصبح أخاً له . الاتحاد الجسدى لبيليروفون وفيلينوى والذي يرمز إليه بالتورن المستدير والسقف المرفوع يؤسس علاقة نسب .

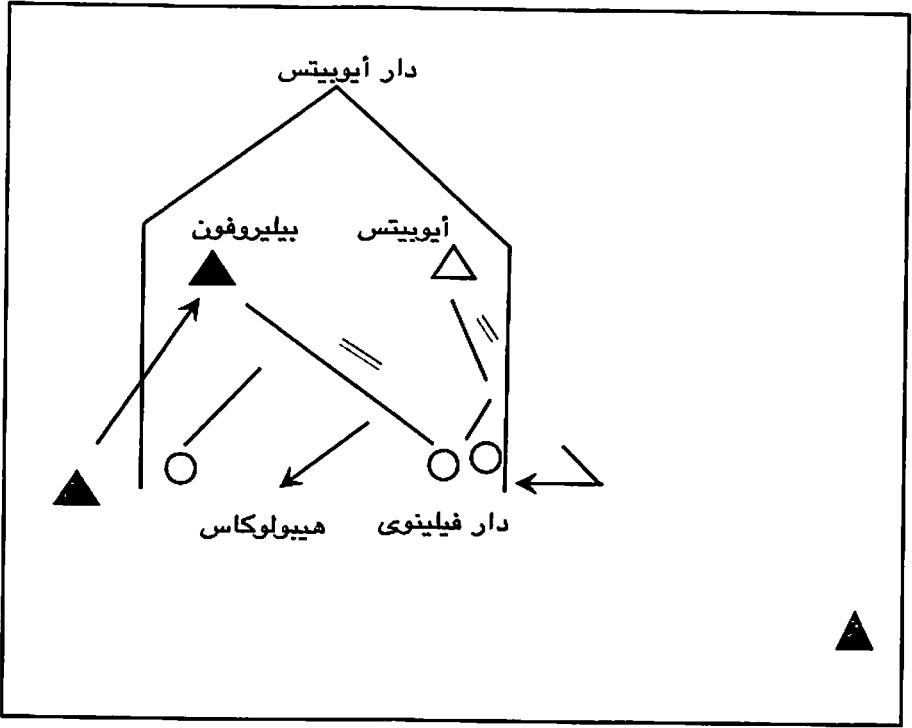

۲ - دار مستقلة وریشها أنثى

یتخذ زوج ابنة

زوج الابنة

وقد أسس زواج زوج الابنة علاقات القرابة التالية : زوج الابنة يصبح أختاً لحماه ؛ الزوج يصبح بمثابة عم للعروس ؛ والأطفال ينتمون إلى دار جدهم لأبيهم ، وعلاقتهم مع أهل أبيهم تقع في المرتبة الثانية . غير أنهم قطعاً يتمتعون بالدين - أحدهما مولد وآخر ممول - والذي ربما يشارك في اختيار أسمائهم . آخر مثل لأسرة أيوبيتس كان يحمل اسم جلوكاس ، مستغلاً الدار التي تركها بيليروفون عندما دخل دار أيوبيتس .

ولو أن أبا العروس كان له أبناء ذكور من صلبه ، فإنه لم يكن ليسأل زوج ابنته أن يدخل داره ، بل يقسم مملكته بدلا من ذلك ، وعندما عرض ألكينوس على يوليسيس بيتاً لم يكن البيت داخل مجال الحياة ، فقد كان يعامل زوج ابنته كقريب له في الدم . بيد أن يوليسيس سكن بيتاً خاصاً به ، ولم يلتحق بدار ألكينوس، والملك بهذا يضع زوج ابنته في فئة *anepsoi* ، أو أبناء الأخت ، والتي تضم درجة القرابة التي لا تنتمي للأسرة الملكية . وأبناء يوليسيس ونوسيكاس سوف يصنفون أيضاً على أنهم أبناء أخت. فهم أفراد قرابة كلالية فهم إذن لهم الحق في أن يرثوا ويخلفوا أباهم وأمههم في حالة ما إذا لم يكن هناك وريثاً ذكر في السلسل المباشرة فقط. بريام Priam العجوز لم يسكن أزواج بناته في بيوت مستقلة وقد حفظهم أيضاً إلى جواره ، فأى مكانة كافأهم بها في درجة القرابة؟

مكانة المرأة في حالة زواج زوج الابنة كانت أفضل كثيراً عنها في حالة زواج زوجة الابن. فهي ليست من أملاك زوجها. فليس ثمة هدايا تُقدم . والعقار الذي تقيم فيه لصيق بها ، ويُعد خارج نطاق الملكية . فزوجها يشغل مكانة العم ومن ثم فهو لا يمتلك أبناء "أخيه". فزواجها (*gamos*) لا يمنح زوجها سلطة مطلقة عليها. ومثل هذه المرأة ومن المرجح أنها *gamete gyne*، المرأة المتزوجة، والتي أسف هسيود على افتقار زوجها أى زوج الـ *gamete gyne* للسلطة عليها . هل كانت مصادفة أن كل النساء اللاتي حظين ببعض سمات السلطة في المجتمعات الهوميرية كنَّ منخرطات في زواج زوج الابنة ؟ فهذا هي هيلين Helen تتأسى لأنها لا تطيق عجرفة أخوات باريس. حيث إن بريام ، حماها، قد أسكن في داره أزواج بناته. أما أريتي Arete زوجة ألكينوس فقد تمتعت بمكانة مرموقة مثل بنات أخت أو أخوات زوجها .

نظام الزواج فى المجتمع الهوميرى كان يتضمن معنى الهبة المجانية للعروس مع بعض الحيازات وإدماج العريس المتقدم فى قرابة مع أسرة العروس التى قبلته. وحتى تتجنب التآويلات الخاطئة ، فإن هذين المبدئين مرتبطان بشدة بزيجة الزوجة الواحدة فيما يطلق عليه مجتمعات الديار المستقلة. ظهور المدن (Poleis) ، فى بداية القرن الثامن، أدى إلى إعادة هيكلة الدار وتأسيس الزواج. ومع ذلك فإن إجراءات الزواج فى بواكير مجتمعات الديار المستقلة قد تركت بعض آثارها. ويبدو أن بعض الممارسات غير المعقولة وكذلك بعض تابوهات الحقبة الكلاسيكية قد تسترد معيار العقلانية لو تم تفسيرها على أنها شكل سابق من أشكال التنظيم الاجتماعى.

الزواج الهيلينستى أو الهيلينى فى الحقبة الكلاسيكية يتسم ببعض السمات التى هى ببساطة امتداد أو تحويل لبعض السمات البنيوية للزواج الهوميرى. وفى المجتمعات التى تصفها نصوص الإلياذة والأوديسة فإن غياب الرباط الزوجى بين الأزواج هو حقيقة بنيوية . وحيث إن الزوج المتقدم يندمج فى الدار المستقبلية ، فإن الزواج يُنظر إليه على أساس أنه قرابة وليس من وجهة نظر زيجية . وقد نوه أرسطو فى كتاب السياسة Politics حوالى عام ٣٢٦ قبل الميلاد أن فى اللغة اليونانية ليس هناك مصطلحاً محدداً للعلاقة بين الزوج والزوجة وينبغى على المؤرخين أن يكتشفوا دلالة هذه الحقيقة الصادمة . وربما أن السبب الذى يعطل عدم مقدرة الإغريق فى القرن الرابع على تقنين الزواج هو الثقافة الإغريقية التى ، ولعهد بعيد ، نظرت إلى الأزواج باعتبارهم أقرباء حميمين .

وفى مجتمعات الديار المستقلة التى ورد ذكرها فى الإلياذة والأوديسة كان الزواج فى إطار qarentela (جماعة النسب المتألفة من قرابات حميمية للغاية) هو أيضاً حقيقة بنيوية . وعندما يكون على الدار أن تستقيم كبناء واحد ، فإنها تجمع الأقرباء والأنسباء . وكان من المنطقى فقط بالنسبة للدار أن تلتزم بتوثيق عراها بهذه الجماعة الفاعلة من خلال تزويج بناتها لأفراد الجماعة . والزواج خلال الحقبة الكلاسيكية فى إطار parentela كان لايزال ملمحاً توصيفياً لإستراتيجيات الزواج .

الزواج غير المستوى (الشاذ) هو أيضا ملمح بنيوي في مجتمعات الديار المستقلة ويفض النظر عن أي الزوجين كان مغايراً ، فإن العريس الذي ينتمي إلى جيل سابق على جيل عروسه يتمتع بمكانه الأب أو العم . وكل الدراسات عن الزواج في الحقبة الكلاسيكية ولاسيما دراسات بروليه ، تؤكد اختلاف عمر الزوج عن الزوجة : حيث إن فتاة شابة مؤهلة للزواج تتزوج من رجل بلغ سن النضج . ويحاج الباحثون مراراً أن هناك رابطة بين الزواج غير المستوى والاعتبارات الديموجرافية، والهدف هو المساواة بين الذكور والإناث في مختلف المجموعات العمرية. وبالرغم من أنني لا أبحث في ملاءمة تلك النقطة للموضوع ، إلا أنني أعتقد أن أي غرض وظيفي للزواج غير المتكافئ قد اعلى سمة بنيوية متوارثة من المجتمعات مستقلة الديار.

تلك النتيجة التي لا تتبدل لهذا البناء الزوجي السابق ربما ترجع للتنظيمات المتناقضة التي تحكم الزواج من الأخت غير الشقيقة في اليونان القديم . لقد كان "فحشاً" بالنسبة للرجل أن يتزوج أخته (وكلمة سفاح القربى لم تكن موجودة) لكنه من "الورع" أن يتزوج أخته غير الشقيقة هذا في أثينا ، أما في إسبرطة كان مباحاً أن يتزوج أخته غير الشقيقة من جهة أمه فقط . ويعزى ليفي شتراوس هذه الاختلافات إلى القوة النسبية إلى قرابة "الأم" و "الأب" في كلا المدينتين. ولكن من المحتمل أن يُنظر إلى هذه القيود باعتبارها بقايا متحجرة لزواج زوج الابنة وزواج زوجة الابن والرسم البياني التالي يستعرض تعبيراً موجزاً وبلغياً لفرضية معقدة .

ويوضح الرسم البياني بجلاء أن التابو على زواج الأخت الشقيقة كان مرتبطاً بزواج زوجة الابن ، بينما كان زواج الأخت غير الشقيقة من ناحية الأم وثيق الصلة بزواج زوج الابنة . وبهذه الفرضية قد يكون من الممكن بصورة معقولة أن نحلل السبب في تناقضات وضع تلك الفاحشة المقيتة في كل من أثينا وإسبرطة . ومع ذلك فهي لا تفسر الأسباب التي دعت كل مدينة ، في لحظة بعينها في سياقها التاريخي ، لأن تتخذ تابوها بعينه دون الآخر . ولا تفسر لماذا أن أثينا أقامت نظامها الزوجي للمحارم حول زواج زوجة الابن ولانحته وأغلب الظن أن هذا الاختيار كان يستند إلى المنطق وليس على علاقات نسب .

عصر الدولة المدينة ، من القرن الثامن إلى الرابع قبل الميلاد

كانت المجتمعات اليونانية مقامة على أساس ما يعرف بالدولة المدينة (poleis) وذلك بين القرنين الثامن والرابع قبل الميلاد . وكانت لاتزال العروس تُهدى ومعها الهدايا والنفائس من قِبَل الرجال المخوّلين بذلك . وبالرغم من هذا التناظر الذى تواصل وجوده بين العروس وورثتها الذكوريين ، فإن قواعد الزواج اختلفت على نطاق واسع من مدينة لأخرى . ولأنه ليس فى وسعنا أن نقدم كشفاً تفصيلياً بتلك المدن ، فلسوف أركز فقط على مدينتين أزعَم أنهما تنويان عن غيرهما من المدن وهما أثينا Athens وجورتن Gortyn^(٣) . وهذه الأخيرة كما يصفها ليفى شتراوس مدينة "باردة" وهى مدينة اختارت أن تحافظ على التقاليد الاجتماعية القديمة بقدر المستطاع (ربما حتى نظام قديم مُحَدَّث) فقد حافظت على هيكل الديار المستقلة حتى أواخر القرن الخامس ؛ ويقال إن سياساتها "مفرقة" فى الممارسات الجماعية أو ما تطلق عليه بولين شميت بانتال Pauline Schmitt Pantal "المؤسسات المدنية" . وعلى صعيد آخر فإن أثينا تمثل الطرف الآخر من البندول مدينة "ساخنة" والتي سمحت بالتغييرات وارتأت أنها جزء من التاريخ والتحديات التى جُوِّهت بها بنية اليوتان المستقلة من قبل الإصلاحات التى قدمها صولون (٥٩٤ - ٥٩٢) وClisthenes (٥٠٨ - ٥٠٧) وهى التى أسفرت عن نشوء تنظيم مجتمعى جديد وإلى "بزوغ النظام السياسى" .

٢ - الزواج والزواج تارة أخرى فى

مجتمعات الديار المستقلة^(*)

زواج زوجة الابن

X س يُعطى مثل مقدار زوجة الابن فى الأيلولة .

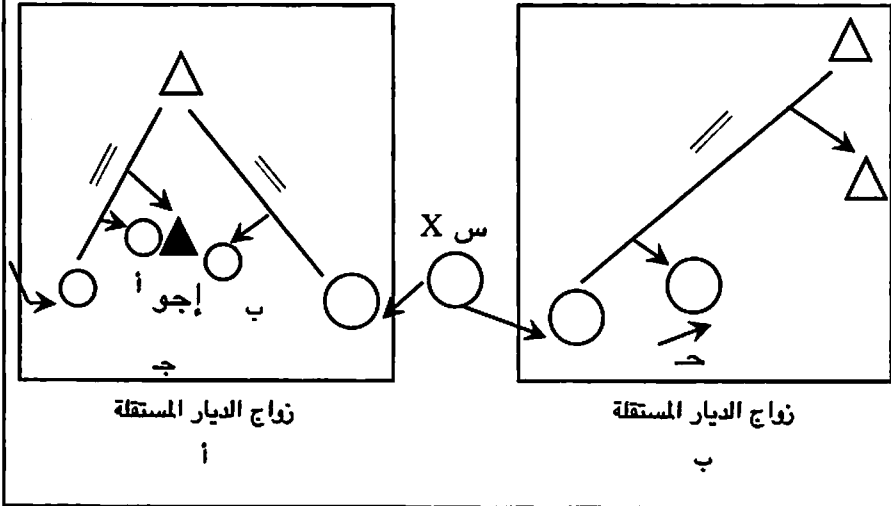

(إجو) سوف يرتكب زواجاً فاحشاً مقيتاً لو أنه سوف ينتمى إلى (أ) وهى أخت شقيقة ، أو إلى (ب) أخته من أبيه لأنهما تنتميان إلى نفس الدار التى ينتمى إجو إليها وتشغلان نفس مكانة الأم. وعلى التقيض من ذلك ، فإنه مطلق اليد فى أن يتزوج (ج) ، أخته من أمه، والتى لا تنتمى إلى نفس الدار التى ينتمى إليها والتى لا يرتبط معها بعلاقة قرابة نسب حيث إن أم الدارين مستقلتان .

(*) والقرابة فى هذه المجتمعات اجتماعية وليست توالدية . ولهذا فإن الأخت من ناحية الأم والأخت من ناحية الأب ليستا متساويتين بيولوجياً .

نواج زوج الابنة

من يتزوج مرتين كزوج ابنة

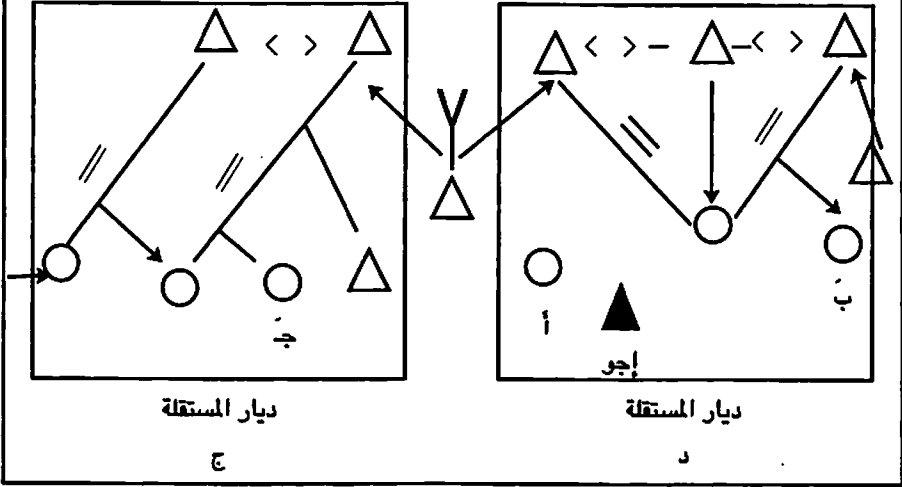

سوف يرتكب إجو زواجاً فاحشاً مقيماً لو أنه تزوج (أ) وهي أخت شقيقة أو (ب) وهي أخته من أمه، أي ثمرة زواج زوج آخر من أمه. فكلا الفتاتين تنتميان إلى نفس الدار التي ينتمي هو إليها وتشغلان مكانة الأم ، وعلى النقيض من ذلك فإنه بوسع أن يتزوج (ج) ، أخته قريبة في النسب وهي ثمرة زواج آخر لأبيه. فهي لا تنتمي لذات الدار التي ينتمي هو إليها ولا تمت له بعلاقة نسب .

تابوهات مختلفة بشأن الزواج

بالأخت غير الشقيقة

في أثينا وإسبرطة

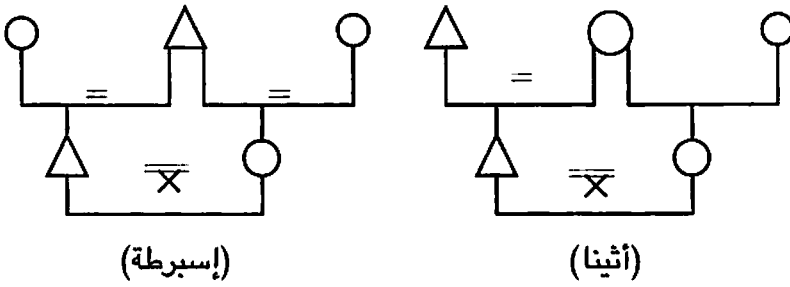

وبالأخذ في الاعتبار نظام الزواج في أثينا وجورتن فإنه يقدم فرضيتين : الأولى ، وهي تستند إلى التشابهات بين النظم، تقترح علاقه ترابط بين بزوغ الدولة المدينة وإعادة تنظيم منظومة الزواج المتوارثة عن القرون المظلمة. فعلى ما يبدو أن ظهور المدينة وما صاحبها من اختفاء الملكية قد تلازم جبناً إلى جنب مع إعادة تنظيم المجتمع. منظومة الديار المستقلة قد تم تقسيمها لتوفر دياراً للأبناء وأزواج البنات قد تم استبدالها بمنظومة ما يعرف بالديار المتداخلة . وأعتقد أن مثل هذه الإدارة لمنظومة القرابة كانت هي العامل المنشئ للدولة المدينة الإغريقية . وفي المجتمعات الهوميرية كانت كل دار وحدة بذاتها، وكان المجتمع يربطه ببعضه مفهوم الدار الملكية "ككل" يحتوى كل ديار الرعايا. وفي النظام الأخير لمجتمع الديار المتداخلة ، وفي

النظام الأخير لمجتمع الديار المتداخلة كانت تترايط جميعا بسلسال النسب الذى يعطى الديار المتداخلة اسمها . وظهرت المدينة مع ظهور نظام القرابة ذات الأصل الواحد . إن إعادة هيكلة الديار نشأت من إعادة تنظيم منظومة التناسل الشرعى .

فالعروس تعطىها أسرتها لأسرة العريس حتى تحافظ هذه الأخيرة على بقائها . ومقدار الثروة التى تأخذها العروس من أبيها لم يعد يُمنح للعريس بل لأبنائها . هذه الثروة التى خرجت أساساً من بيت أبى العروس ، هى فى الحقيقة ، إشارة ملموسة لولاء الأبناء لعائلة أمهم . وهذا لم يكن مجرد انتماء تكميلى ولكنه انتماء متوازٍ . الزوجة تحصل على لقب شرعى للمكيته التى منحتها إياها الأسرة ، والزوج فقط كان صاحب حق انتفاع .

الترابيط بين الأسر تخلصت من إجراءات زواج زوجة الابن وزواج زوج الابنة وأيضاً إدماج العروس المنتقلة إلى ديار يستقبلها أهل هذه الديار . لم تستمر معاملة الشركاء على أنهم أقربين قرابة عصب وأصبح يُنظر إليهم باعتبارهم نوى نسب موالين وفى كل المدن الدولة أصبح العامل الحاسم فى تحديد نوعية الزواج هو هل للزوج أخ أم لا .

إن إعادة الترتيب هذه وضعت خاتمة لطقس عرض العريس لقطيع الأغنام أمام بوابات بيت العروس . وهل كان هذا الحدث متوافقاً مع تدهور تربية الأنعام ، وبذا فإن نسل أكلة اللحوم الذين كانوا على عهد هوميروس غدوا نباتيين وفى ازدياد؟

فرضيتى الثانية ، تركز على الاختلافات بين أثينا وجورتن، تقترح علاقة ترابط بين اختيار النظام الزيجى واختيار النظام السياسى . وتحول مجتمعات الديار المستقلة إلى مجتمعات الديار المترابطة لم يقوض بالضرورة المبدئين المنظمين للمجتمعات الهوميرية : كان التسلسل الهرمى فى الجماعة السكانية يعتمد على امتلاك الثروة التى تضمن المكانة ، وتلك الثروة هى البيت (دلالة ملموسة لمكانته على أنه من الأحرار) وقطعة الأرض (دلالة ملموسة للاندماج فى المجتمع المحلى ؛ والتى عُرُفت فيما بعد بالمدينة) ، وكل من الإرث والخلافة التى تعتمد على التناسل الشرعى .

بعض المدن ، مثل جورتن ، اختارت أن تحافظ على هذه المبادئ المنظمة وديار "المواطنين" ، والتي لم تشمل كل وحدات الإقامة ، أقامت "علاقات ترابط" بتحويل الملكية العامة، الأرض المدنية ، جيئة وذهاباً بين ذرياتهم دونما النظر إلى الجنس ذكراً كان أو أنثى . وكانت هذه هي أبسط طريقة لجعل الأرض دولة بين ملاك الأراضي ، وبهذا لم يتنام عددهم. وعن طريق إعطاء البنات مساحات من الأراضي، فإن هذا حدا بالمدن إلى تطوير نظم الزواج المعتمدة على زواج زوج الابنة الموجود في مجتمعات الديار المستقلة (بوليسيس - نوسيك) ومعاملة النساء كأفراد في المجتمع المحلي كريات مسئولات عن نواتهم وأملاكهم .

بعض المدن الأخرى ، مثل أثينا ، في بعض فترات تاريخها اختارت رفض النظام الهرمي لمجتمعات الديار . ديار المواطنين ، والتي كانت في هذه الحالة تضم كل وحدات السكنى ، أقامت "الترابطات" بتحويل الثروة التي يحوزونها جيئة وذهاباً بين أنسالهم دونما النظر إلى الجنس . وكانت هذه هي أسهل طريقة لفتح باب المواطنة للذين يخطون بأراض مدنية . وباختيار تملك البنات للمكيات ، فإن هذه المدن اتخذت طريقها نحو تطوير النظام الزوجي المرتكن إلى زواج زوجة الابن الموجود لمجتمعات الديار المستقلة ومعاملة النساء على أنهن قاصرات تحت إمرة أزواجهن وعلى هامش المجتمع .

هدية العروس في جورتن Gortyn

كما نعرف أن قانون جورتن مدين لـ "المدونات العظيمة للقوانين" والتي يرجع تاريخها إلى النصف الأول من القرن الخامس قبل الميلاد. (ربما إلى عام ٤٦٠) . ومن الثابت أن تدوين القانون كان أمراً جديداً، غير أن تاريخ ومضمون أول تشريع لا يزال أمراً مجهولاً. وينبغي علينا تحليل قانون جورتن حتى نكتشف القوانين السابقة عليه. وعلى لسان مافي Maffi فإن غرض المدينة ببساطة من تدوين قوانينها هو ترشيد الذاكرة الجماعية. ولم يرد بالقانون ما يقال بشأن المبادئ المنظمة لمنظومة الزواج في Gortyn أو النظام الاجتماعي والذي كان من المفترض أن يعيد إنتاجه .

نظام زواج جورتن Gortyn

التنظيم . الزواج كلمة تنتمي للجزء المعجمي للفعل Opuien/ Opuiethai : الرجل يتزوج (صيغة المبني للمعلوم) النساء يُزَوَّجْنَ (صيغة المبني للمجهول). وهي تتضمن ثلاثاً من الحالات الأربع المذكورة بالنص : (المواطنون) hetaireioi : الرجال الأحرار ولكن ليسوا مواطنين (apetairoi) : الأتباع (Foikees) وهم ليسوا أحراراً ؛ أما العبيد (Douloi) الذين يباعون ويشتررون في الأسواق فهم محرومون من التناسل الشرعى . ويلاحظ أن الزوجات المختلطة لم تكن محرمة .

القانون الذى يحكم الزواج لم يُصنَع من وجهة نظر الحالة الاجتماعية. فقد كان مصاغاً حول حالتين، كما هو الحال فى كل الدول المدنية فى ذلك الوقت: إحداهما إذا كان للعروس أخ ، والأخرى إذا لم يكن لها أخ .

جدول ٢. سكان جورتن (كريت) حوالى ٤٦٠ ق.م. (٩)

الحالة الاجتماعية للمنجم الشرعى

Poulos	Foikeus	Apetairod	Hetaireios
عبيد يباعون	أتباع ملازمون	لا ينتمى لـ	شخص ينتمى لـ
ويشتررون	للأرض المدنية	(رجل حر ولكنه ليس	(مواطن يحمل السلاح
كالسلع		مواطناً)	وعضو بمجلس الشعب)
	Doulos	Eleutheros	
	غير أحرار	أحرار	

(*) يوضح الجدول المعايير التى من خلالها يتم التمييز بين سكان جورتن: حر/ غير حر (حر = hetaireoi and apetairoi ؛ غير حر = Foikees and douloi) والعضوية / الاستبعاد (فئة Douloi كانت منبوذة من المجتمع الإنسانى) .

فالابنة التى لها أخ كانت تعطى هدايا didomi عند زواجها من أبيها وأخيها. هذه الهدية المجانية كانت لها ثلاثة آثار : (١) تجعل الزوج هو سيد ذرية الزوجين karteros مع مطلق النفوذ ليحدد ما إذا كان المولود الجديد سيحفظ إلى جواره فى الدار أم سيحل بدار أخرى عند زواجه. (٢) تقييم بنود الولاء بين أطراف متعاهدة والذين تربطهم امرأة kadestai. (٣) ترفع شأن الزوجة البالغة إلى مكانة السيدة karteros المقيمة على ذاتها وحوزتها. وتقديم الابنة للزواج هى آخر سلطة مخولة للأب على ابنته، غير أن هذا لا يعنى أنه يضعها تحت إمرة زوجها. ويوسع المرأة أن تتزوج تارة أخرى بمحض إرادتها دون تدخل أبيها هذا إذا ما ترمّلت أو طُلقت .

وعندما تفقد الابنة التى ليس لها إخوة أباهاً فإنها بحكم القانون تخضع للوصى الشرعى epiballon ألا وهم أحوالها أقرب الأقربين إليها من جهة الأم . والذين يشرفون على أمر الزواج. وفى مدينة جورتن كانت تحظى الزوجة دائماً بملكية بغض النظر عن مكانة زوجها. وأى أسرة متألّفة بصورة شرعية تحوز هدايا من الأب والأم Patroia و metroia. والزوجة التى ليس لها أخ يطلق عليها قِيمة على ثروة أبيها. والعروس التى لها أخ تأخذ قدراً من هذه الثروة، إما وقت الزواج (المهر) أو عند وفاة والديها (الإرث بسبب الوفاة) .

تصنيف الثروة

ميّز القانون بين أربعة أصناف من المتاع chremata : المنزل stege ؛ وأثاث البيت ؛ والأنعام (الكثيرة والقليلة) ؛ والملكية الأخرى . وهذا التصنيف شبيه للغاية بتصنيف هوميروس: الثروة بمدينة جورتن تتكون من دلالات ملموسة تشير إلى المكانة (المنزل والملكية الأخرى) والتربية (الأنعام وأثاث المنزل) .

المنزل كان للإقامة stege وتعنى حرفياً السقف . ويوجد البيت بالمدينة Polis وهذا مصطلح يقابله قانوناً الريف chora . والمنزل فى مدينة جورتن على غرار المنزل فى الإلياذة والأوديسة ليس مجرد مكان للسكن . والمنزل يتبع الأب فى كل صفاته

ونعائه فالبيت يمنح اسمه، والذي هو اسم الأب، لأى مولود حديث. هذا الاسم يعنى أن الأب يعترف بينوة هذا الطفل وأن هذا الرجل حر أو هذه المرأة حرة . والاعتراف بالأبوة هو فعل مشترك بين الأب والأسرة. والقانون لم يغادر صغيرة فى هذا المجال . فهو ينظر على سبيل المثال فى أمر المرأة المطلقة التى تلد بعد طلاقها حيث إنها مسنولة أن تحضر وليدها إلى دار زوجها السابق وفى حضور ثلاثة شهود . وإذا رفض زوجها السابق قبول هذا الوليد فى داره فقد شرع القانون بأن يكون قرار الأم إما بحضانة الطفل أو التخلي عنه .

وأعتقد أن المكانة الحرة يؤكددها أيضا الدار. نظر القانون فى وضع الأطفال لأم حرة من زوج تابع. فلو أن المرأة هى التى ذهبت لتحيا مع الرجل فإن الأبناء يصبحون أتباعاً . وإذا ما انتقل الرجل ليحيا معها فى دارها فإن الأبناء يصبحون أحراراً . ولم ينظر القانون فى أمر الطفل المولود من أب حر وأم تابعة . ومن المقبول الافتراض بأن هذه الحالة محنوفة ؛ لأن مثل هذا الطفل ، المولود فى دار أبيه ، حر بالتعريف . وكونك تملك بيتاً فى مدينة جورتن هو أن تحظى باسم أب ، وبمعنى آخر ، أن تنتمى لتلك الفئة التى تملك بيتاً وإسماً وأباً - جماعة السكان الأحرار . وغير الحر ، سواء كان تابعاً أو عبداً ، لم يكن لديه بيت . ومع ذلك فلم يكن بوسع التابع أن يتزوج زواجاً شرعياً لأنه يعيش فى مسكن يخص سيده ويمنح أطفاله لدار سيده، وفى الحقيقة، فإن القانون قد شرع بأن المرأة المطلقة التابعة عليها أن تأتى بوليدها بعد طلاقها إلى دار سيد زوجها السابق، وبعدها يقرر إما أن يعترف بتبعيته أو لا . ودار السيد كان يُنظر إليها على أنها "كل" يجمع كل ثكنات الأتباع .

وهناك ملكيات أخرى لم تحدد مطلقاً صراحة فى القانون، بيد أنه يقال عنها إنها مثمرة Karpos ، والتى دار بشأنها الكثير من النقاش بشأن تنظيم الأيلولة. ومن هذا فإن هذه الملكيات "الأخرى" تتألف من claros أى قطعة من الأرض حيث توجد فى الريف ويعمل فيها الأتباع، وهم بوجه عام لا يعيشون فى المدينة . وأعتقد أن قطعة الأرض هذه كانت الدلالة الملموسة للمواطنة . ومواطنو مدينة جورتن كان يطلق عليهم

المرتزقة *hetaireios* والتي تعنى "عضواً فى التكية" ، ولا يزال الكثير من الغموض يكشف هؤلاء الكريتيين المرتزقة ولكنهم أصبحوا يعرفون بأنهم جماعات من الرجال الذين ياكلون معاً من وقت لآخر. وهؤلاء الطاعمون لا يأتى كل منهم بحصة من الطعام كما هو الحال فى إسبرطة ، بل كان الطعام يوفره الأتباع العاملون بالمجتمع. وبالرغم من أن هذا كان هو الحال ، إلا أن أفراداً من هؤلاء المرتزقة كانوا يطعمون من أثمار الأرض المدنية. ومن المحتمل أن مكانتهم فى القرن الخامس كانت تعتمد على ملكية قطعة من الأرض. وحيث إن مجرد امتلاك منزل هو دلالة ملموسة على كون المرء حراً ، فإن امتلاك قطعة من الأرض والأتباع العاملين بها هو دلالة ملموسة للمواطنة . فى مدينة جورتن كان البيت والأرض شكلين من أشكال الثروة يضمنان المكانة الاجتماعية ، تماماً كما هو الحال فى المجتمعات الهوميرية. وبهذا فإنهما شكلان من الثروة من الممكن أن يستغلا ويورثا بيد أنهما لا يكتسبان كملكية. ومع ذلك فالقانون يشير إلى أنه بمقتضى شروط معينة فإن هذه الممتلكات من الممكن أن تنقل ملكيتها . وبذا فإن مدينة جورتن لم تكن كلية غير متجانسة مع التغيير وهى ذات المجتمع "البارد" . بيد أنه مع نهاية القرن الخامس فإن المكانة كانت مرتبطة بتملك أشكال معينة من الثروة . وعلى النقيض من البيت والأرض فإن الأنعام ومحتويات الدار ممتلكات لا تحدد الانتماء إلى جماعة بعينها بل إلى الطبقة الاجتماعية كما هو الحال فى المجتمع الهوميرى . وهذه الممتلكات من الممكن أن تكتسب كملكية . وحيث إن تربية الأغنام كانت ذات أهمية فى كريت ، فإنه من المعقول أن نفترض أن القطعان كانت أصولاً مهمة فى تقدير ثروة المرء .

وتصنيف القانون للثروة يدل على أن فى مدينة جورتن وفى منتصف القرن الخامس كان المجتمع لا يزال قائماً على أساس الدار ، وعناصر تلك الدار هى التى شكلت الهرم الاجتماعى. بعض الديار كان أهلها أحراراً ولكنها بلا أرض، بينما ديار المواطنين كانت تحظى بكل من الأرض والأتباع وعلى غرار الديار الهوميرية، فإن ديار مدينة جورتن كانت "أثنين فى واحد" .

البنات اللائى لهن أشقاء (T/1, II2 or4, III3,IV2 and4)

الفتاة التى لها أشقاء تحصل على نصيبها من الثروة إما عند زواجها أو عندما يتوفى والداها وتُقسم ممتلكات الأم والأب .

وفى مدينة جورتن كان كل من الأب والأم يحتكمان على ممتلكاتهما وتوقيت أيلولتها "وهو أمر غير مرغوب فيه ماداما أحياء". وعندما يموت الوالدان فإن كل الأبناء ، بمن فيهم أى بنت لم تحصل على مهرها، يشاركون فى اقتسام هذه الملكية: "إن امرؤ هلك ، فإن بيوته بالمدينة وكل ما يوجد بها من ماشية والحيوانات الأخرى الكبيرة التى لا تخص الأتباع تكون من نصيب الأبناء الذكور ، وبقية الإرث يجب أن يقسم تقسيما حسنا. كل ولد ذكر بغض النظر عن عدد الذكور له مثل حظ الأنثيين بغض النظر عن عدد الإناث . ولو أن الأم توفيت فإن الإرث يقسم كما هى الحالة عند وفاة الأب . وإذا لم يكن هناك إرث سوى البيت فإن البنات يأخذن نصيبهن كما هو محدد أعلاه . ومع ذلك فإن القانون وضع فاصلاً بين إرث المواطنين عن طريق الأب أو فى حالة أن "الملكية الأخرى" موجودة (بالإضافة إلى المنزل) والإرث الحر (حيث لا توجد ملكية أخرى). وكل منهما يخضع للأيلولة المتشعبة الثابتة، وهو المصطلح التقنى للموقف الذى فيه تتشعب ثروة الأب والأم بانتقال الملكية لكلا الجنسين من الأبناء .

وبغض النظر عن مكانة أسرتها، فإن البنت تعطى دائما ثروة تضمن لها المكانة والفتاة ابنة مواطن ذى دار تحصل على قطعة أرض. وتم تنظيم الأيلولة المتشعبة بطريقة بحيث تضمن للأبناء الذكور ذلك الشق من الثروة الذى يضمن لهم المكانة ألا وهو البيت وتلثا الأرض وكل الثروة المحددة للطبقة الاجتماعية ألا وهى الدار ومحتوياتها والأنعام . وهذه الأنعام كانت ملكية خالصة للذكور. وفى مدينة جورتن والمجتمعات الهوميرية كانت النساء تُستبعد من الفلاحة. وما كانت تحصل عليه ابنة المواطن من إرث والديها هو ثلث الأرض المدنية والتى ترمز للمواطنة. وفى حالة الابنة التى تولد بدار حرة، أى بيت بلا أرض، فإن المنزل ذاته يُقسّم ويصبح رمزاً للمكانة الحرة . وإيجازا لما سبق فإن فى مدينة جورتن الثروة التى تؤكد المكانة من الممكن أن

تؤول إلى الذكر والأنثى لكن الثروة التي تعنى المعنى الحرفى للكلمة تؤول فقط من رجل إلى رجل .

ليس كل البنات اللاتي لهن أشقاء ذكور يشاركن فى قسمة إرث الأبوين. والبنات اللاتي حصلن على مهور عند زواجهن يُستبعدن من القسمة ، فقد سمح القانون للأب بأن يعطى ابنته هدية عند زواجها. فيعطيهها نصيبها كما نص عليه القانون وليس أكثر. وهذه المعادلة موجزة لدرجة أنه يمكن تأويلها على وجهين. التأويل الأكثر شيوعاً هو أن المهر بمثابة إرث الفتاة الذى تحصل عليه مقدماً من والديها (الأرض فى حالة أسرة تتمتع بحقوق المواطنة). ومن الممكن أيضاً أن يُؤل النص على أنه يعنى ضمناً أن المهر الذى منحه الأب من ملكية لابنته عند زواجها والذى يكون عبارة عن قطعة أرض فإن ذلك بغرض أن تكون قِيمة عليه عند وفاة والدها. ولو أن الابنة التى حصلت على مهر من أبيها لم تحظ بحيارات من أمها، سواء عند زواجها أو عند وفاة والديها، فإن المهر من الناحية الدلالية يصبح أيلولة. وفى الحقيقة فإنه لن تكون هناك أيلولة متشعبة من الأم. وهذا التأويل الثانى مقنع بصورة مقبولة. وحيث إنه لا يحق للرجل مطلقاً بمقتضى قانون جورتن أن يتصرف فى ملكية زوجته فإنه يبدو من غير المحتمل أن يعطى الابنة أى شيء إلا الذى يخصه. ولو سلمنا بقبول التأويل الثانى، فإن ذلك يستتبع أن قانون مدينة جورتن قد قدم طريقتين مختلفتين لتحديد نصيب البنات اللاتي لهن إخوان ذكور .

البنات اللاتي ليس لهن أشقاء

الوحدانية *patrouchus* اليتيمة هى "الفتاة التى مات عنها أبوها وليس لها إخوة ذكور" وبهذا يكون أبوها هو مورثها الوحيد، والقانون هو الجهة المختصة بمن له الحق فى الزواج منها . فهناك اثنا عشر مادة من قانون مدينة جورتن مخصصة لكيفية تزويج تلك الفتاة (4 - 2, IV, 113, 4 - 11, T) ؛ وقد قام إى . كارابلياس E, Karabelias بشرحها بتفصيل مستفيض . التعريف القانونى للوحدانية *patrouchus* اليتيمة تعريف ناقص . فالنص لم يبين أنه ، ولاشك فى أن

الجمهور ليس فى حاجة لمن يذكره ، يجب أن تكون الوجدانية ابنة مواطن رب أسرة ونشأت فى ولاية مواطن . وبالرغم من هذا الإغفال ، فإن القانون واضح تماماً . والقضية مرة أخرى هى التصرف فى البيت وثمار الأرض . وظاهرياً فإن القانون لم يلتفت إلى الابنة التى ليس لها إخوة ذكور فى الأسرة الحرة ولكن فى الأسرة التى لا تحظى بالمواطنة . وقد تمت مراعاة حالتين : الأولى عندما تكون الوجدانية اليتيمة غير متزوجة ، والثانية عندما تكون متزوجة بالفعل .

فلو أن الوجدانية اليتيمة لم تتزوج بعد فإنها تتزوج أحد عشيرتها الأقربين . والأولية تكون لأكبر أعمامها سناً فإن لم يوجد فالأحد أبناء عمومتها ، أما أبناء العمات فإنهم مستبعدون . الأحوال وهم آخر الأقربين من ناحية الأم ليس لهم الحق فى أن يتزوجوا الوجدانية اليتيمة ولكنهم مطالبون بالإشراف على زواجها .

٥ - الذين لهم الحق فى الزواج من الوجدانية اليتيمة

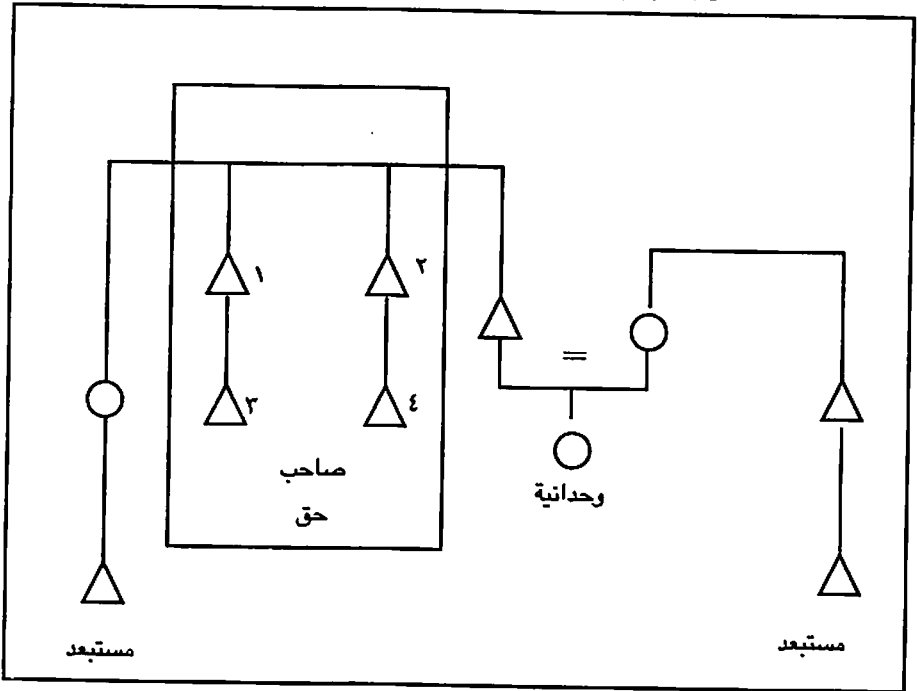

ولو أن المرشحين المخولين رفضوا أن يتزوجوا فعليهم أن يلتمسوا لها عريسا داخل نطاق القبيلة، وإن لم يتقدم أحد لخطبتها فإنها تتزوج شخصاً آخر إن أرادت". ولو أن الأقرباء المخولين رفضوا أن يتزوجوا فإن أقرباء أمها يرفعون الأمر إلى القضاء. ولو أن المخولين بحق الزواج رفضوا تنفيذ حكم المحكمة، فإن تلك الفتاة الوجدانية اليتيمة تحتفظ بالثروة ولها الحق أن تتزوج من قرابتها من الدرجة الثانية أو من فرد من أبناء القبيلة، وعند الإخفاق في ذلك فإنها تتزوج من يرغب في الزواج منها. ولو أن الوجدانية اليتيمة رفضت أن تتزوج أحد أقربائها فإنها تحتفظ فقط بالمنزل ومحتوياته وتقسم بقية الثروة (الأنعام والأرض) مع المرشحين المخولين بالزواج .

هل مسموح للمرشح المخول بالزواج أن يجبر الوجدانية اليتيمة أن تُطلق بغيره أن يتزوجها؟ عندما تناول القانون مسألة اليتيمة الوجدانية التي تزوجت بالفعل فإنه تحدث عن حالتين فقط : عندما تكون أرملة، وعندما ترغب في تطليق زوجها الذي تزوجته قبل أن تصبح يتيمة بدون رضاها. وعلى كل، إذا كانت بلا أطفال فإنه لزامٌ عليها أن تتزوج أحد المرشحين المخولين بالزواج منها. ولو كان لها أطفال ثم طُلقَت ، فإنها قد تتزوج من ترغب في الزواج منه من أبناء القبيلة شريطة أن تقسم الملكية مع المرشحين المخولين كما هو موضح أعلاه. ولو كانت أرملة لها أطفال، فإنه بوسعها أن تتزوج ممن ترغب في الزواج منه من أبناء القبيلة وتحتفظ بكافة ثروتها .

أى نوع من التراضي أيًا كان فإنه يكون المرشح المخول ، فاليتيمة الوجدانية هي وريثة تتحكم في ثروة تكسب المكانة (البيت والأرض) وملكيات أخرى تحمل الطبقة (الأنعام ومحتويات الدار) . بيد أن هذه الملكيات لم يكن قدرها أن تبقى في أيدي النساء. وللتأكيد فإن القانون لم يذكر تحديداً أن ممتلكات الوجدانية اليتيمة لزاماً أن تذهب إلى الأبناء الذكور ، ولكن نصيب البنت التي لها إخوة من أمها الوجدانية اليتيمة ، أيًا كان مقدار هذا النصيب، فإنه يجب أن يكون قطعة من الأرض فقط .

وأيًا كان وضعها سواء نشأت في دار تحظى بالمواطنة، أو دار حرة أو دار بها أبناء ذكور أو بلا أبناء ذكور، فإن المرأة المتزوجة في مدينة جورتن دائما تحظى بملكية

تؤكد لها مكانتها وتكون قائمة بشئون ذاتها ، بيد أنها تفتقر إلى النفوذ على أبنائها ، ويبقى النظر قائماً في أى نوع من البنية الأسرية يتلاءم مع النظام الزيجي من هذا النوع وحيث إن نظام الإنجاب الشرعى يقوم واضعاً نصب عينيه إنجاب أسر المواطنين ، كما هو مبين من مواد القانون المخصصة لتلك المسألة ، فإن دراسة النظام الزيجي من الممكن أن نخبرنا بصورة كاملة كيف كان يتم تنظيم هذه الديار .

المنظمة المدنية والنظام الزيجي

وبالنظر إلى البيت باعتباره أساس المكانة الحرة ، وقطعة الأرض كأساس المواطننة ، والأنعام ومحتويات الديار كمؤشر للطبقة الاجتماعية والزوجة والزواج كرمز للبقاء فإن الأسرة المواطننة في مدينة جورتن على ما يبدو مميزة عن الأسرة المواطننة الهوميرية . وبعد فإن الأسر في هذه المدينة الصغيرة كانت في الحقيقة مختلفة تماماً كما هو موجود في الإلياذة أو الأوديسة . كانت الأسر في مدينتي إيثاكا وشريا Scheria جماعات من الأقرباء ولم تُداول الثروة بينهم مطلقاً . وكان يتم إدماج زوج الابنة وزوجة الابن في الأسرة حيث تكون في حاجة للتناسل والأصهار ، وكان الأبناء يورثون من أسرة واحدة ، وهي أسرة أبو زوجة الابن في حالة زواج زوجة الابن ، وجد الأبناء لأهمهم في حالة زواج زوجة الابنة . كان نظام المواريث في مدينة جورتن أكثر تعقيداً . وبالرغم من أن البيت ومحتويات الدار والأنعام كانت تنتقل "بتحفظ" من الأب إلى الابن (نصيب "الابن الإضافي") وكانت الأرض تنتقل إلى كلا الجنسين ، وأخذ في الاعتبار الرسم البياني التالي والذي يوضح التناسل داخل أسر المواطنين .

وهذا الرسم البياني لانتقال الثروة في مدينة جورتن يبين البناء الاجتماعى للمدينة وهو مجتمع ذو طبيعة احتواء ذاتي وترابط بيني . فكل ديار المواطنين اشتملت على أرض ، والتخصيص الأصلي للأرض ظل حاضراً في كل من المفردات والذاكرة الجماعية لأبناء مدينة جورتن ، وكانت قطعة الأرض هي الدلالة الملموسة للعضوية في المجتمع . ومع ذلك ، فإنه خلافاً لما كانت عليه الديار الهوميرية فإن ديار مدينة جورتن

أعدت تقسيم الأرض العامة بصورة جزئية مع كل جيل جديد . إن القرار الخاص بتوريث البنات ثلث ما يملكه الوالدان من أرض قد غيرت من خريطة توزيع رقع الأراضي . هذا المعيار يتلاءم مع الطبيعة المغلقة للمجتمع المدني والتواصل البيئي للديار .

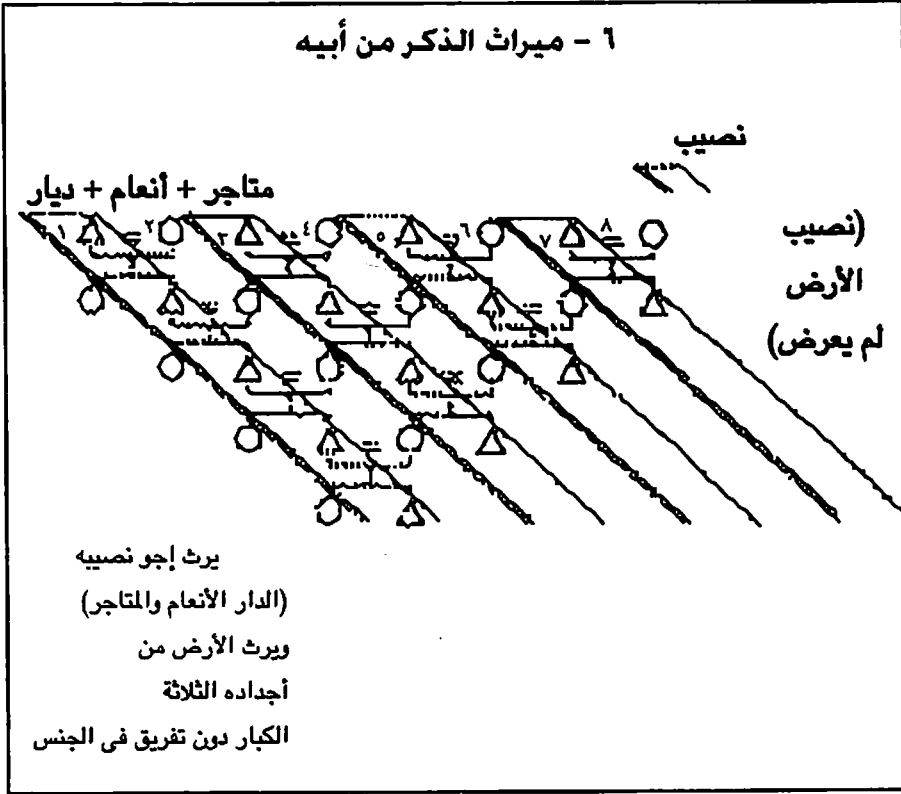

ولم تكن مدينة جورتن في حاجة للمدنونات لتحقيق الزواج القبلي، وهو الإكراه على الزواج من أبناء القبيلة . والإقرار بأحقية الرجل والمرأة في توريث الأرض هو إقرار بأن الحق في المواطنة يكون عن طريق الرجل والمرأة على حد سواء . لقد شكلت الديار الهوميرية مجتمعاً مفتوحاً . فلقد كان زواج زوج الابنة ، وزواج زوجة الابن على حدٍ سواء يساعدان على دمج أجناب وآخرين من الأفراد المستبعدين في المجتمع

(اللقطاء) إلى صحن هذه البيوتات، ومع هذا فإن المدينة ربما استشعرت خطر التحجيم الواضح للاندماج فى المجتمع المدنى. فمن ناحية قد شرع القانون بأن الوجدانية اليتيمة يحق لها الزواج ممن تشاء إذا لم تجد من يرضى بزواجها من أبناء القبيلة. بل والأكثر من ذلك ، الطفل المولود من أب غير حر فى دار امرأة حرة يعتبر حراً. وقد نفرض إذن أنه لو عانت أسرة مواطن من خطر الانقراض لعدم وجود شريك يمكنها من الإنجاب ينتمى لطبقات المجتمع ، فإن سيدة الدار لها الحق فى أن تحافظ على استمراريتها بأن تتخذ زوجاً من طبقات المجتمع إما من الأحرار أو الأتباع. ومثل هذا التخصيص أتاح لمواطنى جورتن أن يتجنبوا خطر قلة النسل .

والقرار بإعادة توزيع الأرض فى كل جيل سمح بنشأة هيكل الديار المتراكبة. الأرض لم تكن خاضعة للبيع والشراء والمقايضة حيث اعتبرت كياناً متواصلاً ينتقل من جيل إلى جيل، وعندما تراث الابنة أرضاً عند زواجها أو عند وفاة والديها، فإن دار الوالدين تتفسخ لصالح الابنة وأبنائها. والأبناء الذين يرثون أرضاً من أجدادهم لأبائهم وأمهاتهم يعتبرون أقارب لكلا عائلتى الأم والأب .

مكانة النساء

وتجانس "المواطنة" والأرض المدنية بالمدينة المتألفة من الديار المترابطة يشرح مكانة المرأة فى المجتمع والدار. وبسبب ارتباطها بالأرض المدينة كدلالة ملموسة لتمتعها بحقوق المواطنة، فإن المرأة فى مدينة جورتن كانت تعد مواطنة حتى بالرغم من أن جنس النساء كان مستبعداً من الممارسات الجماعية التى تتضمن مجالاً سياسياً (الولائم الجماعية، والاجتماع فى السوق ، والحرب)، تدين المرأة بمكانتها الاجتماعية لميلادها وليس لزواجها أو أمومتها. ولم يكن من الضرورى أن ينظر إليها كعامل إنجاب بغية الاعتراف بكيانها الاجتماعى. وتسليماً بأن الوثيقة هى مصدرنا الوحيد ، فلا يمكن أن يداعبنا أمل فى أن نكتشف أى شىء بشأن مكانة المواطنة فى مجتمع مدينة جورتن. ومع ذلك فإن النص بليغ للغاية بشأن مكانة المرأة فى الدار .

وفي مدينة جورتن فإن الزوج يأخذ زوجته إلى داره. ومن خلال هذه الهدية من حماه يستطيع أن ينجب بصورة شرعية وأن يغدو سيد أطفاله : السلطة الأبوية كانت مستندة إلى حراكية العروس. وبعد فإن هذا النوع من الزواج كان مختلفا تماما عن زواج زوجة الابن في المجتمعات الهوميرية ؛ فالعروس إما أن تأتي بالمهر أو بميراث متوقع : كانت مرتبطة بشكل من أشكال الثروة لا يمكن أن يكتسب. ولا يستطيع الزوج أن يدمج عروسه في داره أكثر من تملكه لنصيب زوجته من الأرض. وتُدرَك العلاقة بين الزوج والزوجة على أساس قرابة النسب بالزواج وليس قرابة حميمية، كانت الاعتمادية والدونية مستبعدتين . ظلت ملكية الزوج منفصلة بصورة قاطعة عن ملكية الزوجة : وكلاهما مقدر له أن يُورث للأبناء. لأنه لا توجد قرابة حميمة بين الزوجين، فمن المستحيل أن يرث أحدهما الآخر. الزوج ليس له نفوذ على زوجته أو ممتلكاتها ، وكذا ليس للزوجة سلطة على زوجها وممتلكاته .

٧ - وريثة رجل توفي إجو (Ego)

ليس له أبناء

(epiballontes) أصحاب الحق في

ميراث المتوفى إجو، بالترتيب .

١ - إخوته (أنصبه متساوية) .

٢ - أبناء إخوته .

٣ - أحفاد إخوته .

* أخواته الإناث (أنصبه متساوية)

* أبناء أخواته الإناث .

* أحفاد أخواته الإناث .

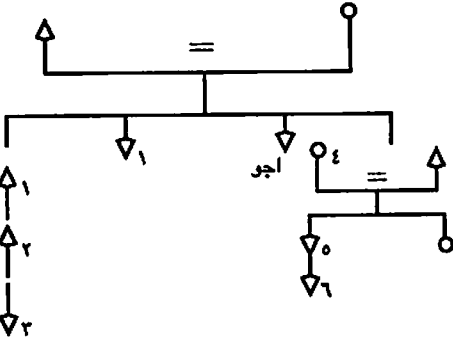

وبهذا فإن مفهوم الدار فى مدينة جورتن كان جد مختلفاً عن مفهوم الدار الهومييرى. كانت الدار بنصوص الإلياذة والأوديسة "كلاً ذكورياً احتوى على عنصره الأنثوى ، بينما الدار فى مدينة جورتن كانت نوعاً من الشراكة غير المتكافئة (Koinonia) ، والتي لم تجمع رأس مال الزوجة والزوج ولكن الدخل على رأس المال هذا. ولو أن هذه الشراكة انتهت بسبب الطلاق أو الموت ، فإن الأشخاص والممتلكات تستعيد استقلاليتها . والمرأة المطلقة التى طلقها زوجها تطالب بالممتلكات التى تخصها كأم ، نصف ما أنتجته ونصف المنسوجات . ولو أن الأمر بمحض إرادته يكون لها الحق فى أن تحصل على تعويض بسيط. الأرملة التى ليس لها أطفال تغادر دار زوجها بممتلكاتها من أمها ، ونصف ما أنتجته ونصف المنسوجات . الأرملة التى لها أطفال تستطيع أن تطالب فقط بممتلكاتها وأشياء معينة مثل الملابس التى لها قيمة خاصة .

المرأة المتزوجة ضيفة فى دار زوجها، وعلاقتها بأقرباء نسبها تستعصى على الفهم. وقد يساعد على تفسير الأمور مفهوم الأيلولة فى خط متوازٍ . وكما يبين الشكل البيانى فإن أخت المتوفى وأبناءها يصبحون ورثة إذا كان هذا المتوفى ليس له إخوة ذكور أو أبناء إخوة . وقد أشار المقتنون إلى هذا الموقف بأنه "امتياز الذكورة". إلى أى منطوق من القرابة كانت يستند هذا الامتياز؟ أعتقد أن وشائج العلاقة بين المرأة المتزوجة وأقرباء زوجها كان تستند إلى العلاقة القائمة فى مجتمع الديار المستقلة، تلك العلاقة بين الأبناء الذكور لعائلة ما وأبناء أخت داخل هذه العائلة .

ويعد هؤلاء الأبناء أقرباء حميمين، غير أنهم فى مرتبة "أبناء الأخ والأخت" وسبيلهم الوحيد للحصول على ميراث جدهم لأهمهم إذا لم يكن هناك وريث مباشر (أى ابن صغير) . وفى مدينة جورتن فإن الابنة المتزوجة كانت قريبة حميمة للدار التى أتت منها، والتي قطنت مكاناً آخر هى قريبة من فئة أخرى . والفرضية التى تقول بأن النظام الزوجى فى مدينة جورتن مستقى من زواج زوج الابنة الهومييرى لا يحظى بأى نسبة من القبول إلا إذا تم إثبات أنه فى بعض فترات التاريخ كانت مدينة جورتن مجتمع ديار مستقلة . والدليل على هذا من الممكن أن نرتثيه فى لائحة زواج الوجدانية اليتيمة .

٨ - أصحاب الحق في إرث رجل متوفى . إجو (Ego)

ليس له سليل أو من يطلب يد ابنته الوحيدة

أصحاب الحقوق في حالة
الإرث لصورة متناظرة

أصحاب الحقوق في حالة طلب
يد ابنته الوحيدة اليتيمة

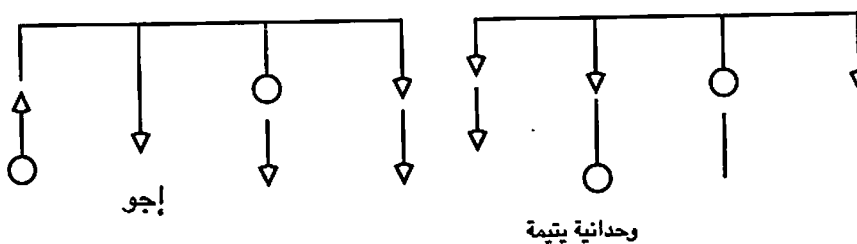

من الديار المستقلة إلى الديار المترابطة، كان هناك عدم تباين شديد بين ترتيب أصحاب الإرث بالتناظر وأسبقية من لهم الحق في الزواج من الوجدانية اليتيمة . والابنة التي ليس لها إخوة ذكوراً ليس لأبناء عمتها الحق في أن يرثوها ، بينما إختوها وأبناء إختوها من رجل مات قبل أن يرى أبناءها بوسعهم أن يرثوا من أخيها . ما المنطق وراء استبعاد ابن عمه الوجدانية اليتيمة ؟

ويحاج ر.ف. ويلتس R.F.Willets، والذي بحث هذه المشكلة باستفاضة، بأن السبب يعود إلى بقايا ما يطلق عليه "التنظيم القبلي" للجماعة الاجتماعية. وطبقاً لهذا الرأي فإن هذه القاعدة تحمل آثاراً من محظورات "التابو" الزواج من أبناء العمومية والزواج القبلي ، وعندما لا يوجد مرشح مناسب للزواج ، فإن القِيم على الوجدانية اليتيمة يدعو أبناء القبيلة للزواج بهذه الوجدانية اليتيمة . ربما يكون هذا صحيحاً ولكن ليس من الممكن أيضاً أن ننظر إلى هذين التنظيمين في ضوء آثار أقرب زمناً ، حتى نعتبرها من بقايا أوقات كانت تتم فيها تنظيمات بيوتات "جورتن" كوحدات منفصلة ؟

وهناك أربعة قوانين قد حكمت الانتساب للوحدانية اليتيمة : ومنها الزواج المنحرف من العم من جهة الأب ، والأولوية إلى الأخ الأكبر للأب مع حرمان أبناء العمّة ومحاولة جذب أبناء القبيلة. بينما كانت تلك القواعد مستعصية على الفهم فى مجتمع من الديار المتراپطة إلا أنهم أبقوا على هذا التلاحم فى مجتمع من البيوت المنفصلة .

عندما تكون البيوتات وحدات منفصلة ، فإن بنات الأخت اللاتى يُسلمن إلى بيت آخر فى شكل زوجات لأبناء هذا البيت ، فإنهن مع هذا يبقين منتميات إلى بيت والدهن ، مع بقاء أواصر القرابة المتممة لأشقاء أمهن . ولذلك فإن الإخوة لم يكن بمقدورهم طلب الزواج من امرأة مرتبطة بإرث لها فى بيت آخر نظراً لأنهم ليسوا أقارب من دم واحد من هذه الدار. وأكثر من ذلك فى عملية حرمان أبناء العمّة . وفى وقت ما فإن القبيلة ربما قد شكلت وحدة من الزواج من أبناء القبيلة فيما بينهم . ولكن القبيلة كانت نسباً وذرية ومجموعة متوارثة تشتمل على كل هؤلاء المنحدرين من جد واحد. وعندما تطور وجود تينك الحلقة من المرشحين المفوضين لذلك وهم أعمام الوحدانية اليتيمة وأيضاً أبناء وأعضاء القبيلة فى المقام الثانى فإنه قد أشار وببساطة إلى هذين التخطيطين من القرابة المكلمة والكفيلة للنسب فى مجتمع الديار المنفصلة .

ولفظ *patrouchus* يعنى الابنة التى قد أعطيت إلى ولى أمرها أو عمها الكفيل . ومثل تلك الزيجات المنحرفة تعتبر خاصة لتلك المجتمعات ذات الديار المنفصلة حيث يتعامل البيت الذى ليس له أبناء ذكور مع زوج الابنة على أنه أخ للأب . إنه شىء فطرى فى منطق تزويج الابنة ، أنه عندما يموت الأب دون أن تكون الظروف قد سمحت له بالحصول على زوج لابنته يبقى إلى جانبه ، فإن هذا الحق ينتقل إلى أخيه الذى يستطيع أن يعوضه عن ذلك بالحصول على هذا الزوج لتلك الابنة . ولكن لماذا هذا التفضيل للأخ الأكبر؟ وهذا الشرط من قبل القانون كان يُقصد به، على ما أعتقد ، الحفاظ على هذا التوازن الاجتماعى والديموغرافى فى مجتمع الديار المنفصلة . والأخ الأكبر لوالد تلك الأخت ، بموجب سنه فقط ، قد استطاع بالفعل رؤية نسل داره الخاصة به. وهو بذلك يستطيع أن يترك بيته فى أيدي أبنائه الذين لهم الحق فى أن

يرثوه والحفاظ على الإقامة في الدار لكي يؤكد استمرارها. ومنذ أن شملت الديار تلك الذرية المنفصلة ، فإن زواج الابنة المكفولة من عمها كان يؤدي إلى الاستمرارية الديموغرافية بدون أن يؤدي إلى تركيز للثروة ، وهذا التحول نحو مجتمع من بيوتات متداخلة قد غير كثيراً من آثار هذه القاعدة : فلم يترك عم الابنة المكفولة بيته لينتقل إلى بيت أخيه المتوفى ؛ ومن ثم فإن أطفال هذه الابنة لهم الحق في الميراث من جانب والدهم ، ومن جدهم من ناحية الأم ، مما يعنى تركيزاً لثروة البيتين معاً في أيديهم ، ومع أن زواج الابنة المكفولة من كفيلها قد وضع للحفاظ على التوازن الديموغرافي والاجتماعي للبيوتات المنفصلة ، إلا أن واقع الأمر يشير إلى أن هذا الزواج قد كان عاملاً مهماً من عوامل عدم التوازن في هذا المجتمع ذي البيوتات المتداخلة⁽⁴⁾ .

إذا كنت على صواب في مجرد تفكيرى أن هذا التنظيم لدى هذا الزواج للابنة المنسوبة قد أجاز لنا النظر إلى رواسب وبقايا هذا المجتمع المنفصل الديار فإن التركيب الاجتماعي لدى جورتن لا بد وأنه قد تغير أثناء تلك الفترة البدائية من مجتمع أصبحت فيه ديار المواطنين منعزلة ومنفصلة عن بعضها البعض وفي داخلها مرتبطة . وبينما كان من السهل نسبياً التعرف على آثار هذا الاختيار على حالة المواطنة الأنثى ، فإن ذلك سوف يكون أكثر صعوبة في فهم أسباب ذلك . يحب علماء الأجناس أن يقارنوا بين مرونة البنية غير المفرقة وبين صرامة أنظمة البنية الموحدة حيثما وكما ذكرنا أنه في الإمكان حل مشكلة النقص في الأبناء الذكور والإناث . ولكن مثل تلك المجتمعات منعزلة البيوت الواردة في الإلياذة والأوديسة ، مع زواج زوج الابنة والذي مكن الحما أو أبا الزوجة من ضم زوج ابنته إلى بيته ، يبدو أنها قد أوجدت حلاً عبقرياً لمشكلة النقص في الأبناء الذكور في ظل نظام "أبوى" أو ذكوري النزعة . ولكن هذا التفسير العام يبدو هشاً وضعيفاً . وبدلاً من ذلك يمكن القول بأن إعادة تشكيل البنية الاجتماعية في مدينة "جورتن" يرجع إلى ظاهرة تاريخية ألا وهي ظهور المدن ، ومانحاج به في هذا الصدد هو أن "جورتن" وهي تعيد تنظيم أو احد أنسابها كانت بحق ترسي قواعد قيام مدنية .

طبقاً لما يذكره P. Lévêque ليثيك ، فإن وجود المدينة قد اتفق مع اختفاء النسب وتأسيس مجتمعات منغلقة حازمة [بالمعنى الصحيح للكلمة] . وأظهرت

جورتن كيف أن مثل تلك الديار التي أُعيد إنشاؤها يمكن أن تؤدي إلى ظهور وجود مدينة. وفي المجتمع ذي الديار المنفصلة فإن كل دار هي عنصر. وقد تأكد وجود هذا الالتحام الاجتماعي مادياً ورمزياً من قبل هذه الدار التي التي أحاطت وربطت كل تلك الديار معاً في مقاطعة معطاة . وتلك الديار المتراكبة لدى جورتن أحاطت بالأبناء من الإناث وبأجزاء من الأرض فيما بينهم وأوجدت شكلاً جديداً من الالتحام الاجتماعي المبني على أساس الزواج وإعادة توزيع تلك الثروة العامة. وفي مجتمع الديار المنعزلة فإن كل دار تأخذ زوجات الابن وأزواج الابنة حيثما تشاء، وتعد المجموعة ككل مفتوحة تماماً. ولكن تعنى دورة البنات والأرض في مجتمع ذي ديار متداخلة أن جورتن كانت مجتمعاً منغلِقاً ، مجتمعاً أقصى فئات بعينها مثل اللقطاء والأحرار الذين لا يتمتعون بحق المواطنة ؛ الذين لم يكن لهم الحق في أن يرثوا أرضاً مدنية . على الرغم من أن ظهور المدينة توافق مع إعادة بنية الدار ، إلا أنه لم يقلل من شأن الترتيب الهرمي الاجتماعي، والذي تأسس على التجانس بين الأفراد والأشياء .

إذا كانت المواطنة الأنتى مسنولة عن شخصها وممتلكاتها وفرداً في المجتمع ، ربما يكون ذلك بسبب أن مكانة المواطنة قد نشأت من الأرض ويمكن أن تنتقل الأرض إلى كل من الذكور والإناث في مجتمع متراكب الديار. إذا صح تفسيرى ، فإن المدينة "الناشئة" تكون قد اختارت هذا الشكل من التوريث أو النظام الإرثى حيث رغبت أن تُعرّف نفسها كمجتمع منغلِق لمواطنين يمتلكون أرضاً . ربما تكون أثينا من أكثر المدن الكارهة للنساء من بين المدن الإغريقية ، وذلك لأنها منذ زمن بعيد، في العصر القديم ، كانت قد رفضت المساواة بين امتلاك الأرض وعضوية المجتمع وبنية الديار - المتداخلة التي تماشت معها .

حالة أثينا

يرجع تاريخ أكبر جزء من المصادر التي مكنتنا من دراسة هدية العروس في مدينة الاشتغال بالبحر وأعظم المدن ديمقراطية في اليونان إلى القرن الرابع . ويعد نظام أثينا الزيجى معروفاً جداً من خلال أخطب الخطباء الأثينيين العظماء

وهما إيسوس Isaeus وديموسثينيس Demosthenes ، والتي تم دراستها خصيصاً - حقاً خصيصاً ، لدرجة أنه أحياناً يؤخذ النظام كنموذج للزواج الهيلينستي في العصر الكلاسيكي^(٥) . وقد نُظِمَّ النظام الأثيني ، مثل ذلك الخاص بالمدن الإغريقية الأخرى ، حول إمكانيتين متبادلتين : زواج الابنة التي لها شقيق أو أشقاء، وزواج الابنة بدون أشقاء . في كلا الحالتين تُقدِّم العروس لزوجها بواسطة الرجل المخوَّل لفعل ذلك ، وبالارتباط بأشياء ذات قيمة. مُقدمة بواسطة والدها، والفضل في ذلك، بواسطة أخيها من العصب أو الجد للأب يؤدي إلى أن تصبح epi proikos ، أو توهب الـ Kleros الخاص بأبيها، وهو اصطلاح من القرن الرابع يعني وراثة كل ممتلكات الأب .

إبان عصر الخطباء الأثينيين ، لم تكن أثينا مبنية على أساس الديار. للتأكد، هناك كثير من المناقشات عن الدار والديار Oikos and Oikia في خطبهم، لكن في معظم الأحوال أعتقد أن الاصطلاح يمكن ترجمته إلى "أسرة"، حتى وإن اشتمل على العبيد المحليين (في تضاد مع فكرة ليفي شتراوس عن "الأسرة") . هدمت الإصلاحات الخاصة بـ صولون (٥٩٣٠ - ٥٩٤) وكليستينيس (٥٠٧ - ٥٠٨) نظام الدار والتكافؤ بين الأفراد والأشياء الذي تأسس عليه. مع صولون لم تعد رقعة الأرض هي الدلالة المادية للمواطنة . مع كليستينيس انتهى أن يكون الاسم الدال على عضوية في مجموعة من الرجال الأحرار ذلك الخاص بالديار وأصبح ذلك الخاص بالـ deme ، أو أصغر تقسيم تحتى للمدينة. وعلى هذا في أثينا القرن الرابع لم يعد هناك أى شكل للثروة التي تحدد المكانة ، على الرغم من أن تَمَلُّك الأراضي المدنية ظل امتيازاً للمواطنين . بالإضافة إلى أن الأثينيين صنفوا ثروتهم وفقاً لتصنيفين جديدين ومختلفين للغاية عن تلك التصنيفات المستخدمة في الماضي . تشتمل "الممتلكات المرئية" على : الديار ، والحقول ، والماشية ، وكذلك العبيد المُستغَلين بصورة مباشرة وبصورة غير مباشرة . وقُصِدَ بـ"الممتلكات غير المرئية أو المخبأة" المال المُدخَّر أو المُستثمر (مثل القسط ، والقرض ، أو أى استثمار آخر مريح) . وقد نسب الخطباء القدامى ذلك إلى صولون باعتباره مؤسس النظام الزيجي لأثينا. وعلى هذا فإن واضح القانون نفسه قام بإعادة تنظيم الزواج وإعاد تعريف المجتمع المدني برفضه أن يقصر المواطنة على

أولئك الذين يمتلكون الأرض المدنية . طرحت هذه المصادفة تساؤلاً عما إذا كان هناك
ترابطاً بين تنظيم هدية العروس وبزوغ المدينة الجديدة .

النظام الزوجي الأثيني في القرن الرابع

من الواضح أن الخطباء الأثينيين قد قبلوا نظام المهر بأكمله ، ولكن يبدو
أنهم قد رفعوا الكلفة، فيما هو ظاهر مع الإفلات من العقوبات، مع التنظيمات
التي تحكم الزوجات للبنات اللاتي ليس لهن أشقاء ذكور. فهل كانت هذه التنظيمات
مُهملّة؟

المهر وعقد الزواج (T/II, II4, III2, IV2 and 3)

قبل أن تتزوج ابنة ذات مهر، يدخل أبوها (أو وكيلها) وزوج المستقبل في عقد
شفوي (eggue) في حضور شهود . يعنى الاصطلاح eggue "فى اليد" ، ويدل ذلك
على أن الأب قد وضع العروس وممتلكاتها فى إرث أبيها "فى يد" زوج الابنة .

كُرت المعادلات المختلفة فى هذه المناسبات : نعلم ما كانوا عليه وذلك بسبب أن
مينندر Menander استشهد بهم فى أماكن متعددة . ولناخذ هذا الحوار من
بيريكيرومين Perikeiromene [المرأة ذات الرأس الطيق] :

والد الزوجة : أعطيك ابنتى كى تنجب لك أطفالاً شرعيين .

زوج الابنة : أخذها .

والد الزوجة : وأعطيك أيضاً مهراً من ثلاث عملات .

زوج الابنة : وأنا أقبله ، أيضاً ، بكل سرور .

من العادى جداً أن تكون هذه الكلمات بلا مبرر . وبالنسبة للأطفال فى القرن الرابع فى أثينا كى يكونوا شرعيين وأيضاً الأبناء الذكور كى يرثوا والبنات كى يتزوجن بمهور ملائمة، فإنه كان من الضرورى من جانب والد العروس أن يقدم ابنته للزواج ومعها جزء من ثروته ، وعلى الزوج أن يتقبل هذا بكل سرور . هات وخذ . فتلك المصطلحات كانت نفس الاصطلاحات المستخدمة فى زواج زوجة الابن إبان هوميروس ولكن الزوجة الأثينية لم تكن امرأة مملوكة Ktete gyne . وما وضعه والد الابنة فى يد زوج ابنته لم يكن Ktesis أو امتلاك للعروس وتركته المورثة لها ولكن كان Kurieia أى وضع اليد على شخصها وعلى الممتلكات التى تخصها . ولم يكن عقد الزواج عقد بيع ولكنه كان نوعاً من أنواع القضايا . وكانت شروطه هى الشروط الخاصة بزواج زوجة الابن ولكنه عدل من خلال التنازل عن وجود شرط القرابة أحادية النسب .

لم يبيع والد الزوجة ابنته لزوجها وكذلك لم يأخذها زوجها باعتبارها ابنته . لا تصبح المرأة الأثينية قريبة عصب، حتى بالرغم من أن ، كما فى هوميروس، فى يوم الزفاف يقدم الزوج هداياه من مخازن داره . يكمن الدليل على هذا التأكيد فى الحقيقة التى تقر بأن إذا توفى الزوج دون إيجاب ، تذهب ممتلكاته إلى أقاربه . وبالرغم من أن البنية الوراثية لم تضع الزوجة فى مكانة الابنة للزوج ، إلا أنها عوملت من خلال العرف المقنن بأنها قاصر دائماً ولا بد من أن يضمناها زوجها فى كل تصرف عام . وعندما تتورط الزوجة فى قضية ما فعلى زوجها أن يمثلها تماماً كما يمثل أطفاله القُصّر ، وكذلك من هم تحت وصايته . ويجب على المرأة أن تسأل زوجها التفويض والتصريح كما لو كانت قاصراً يتحتم عليه أن يطلب من والده الإذن والسماح ، ولكى تُبرم الزوجة عقداً فيما تزيد قيمته عن واحد medimnos (أى ٥١.٨٤ لتر*) liters مكابيل) من الشعير . وهكذا كان عقد الزواج يضع الزوجة فى مكانة من هم تحت وصايته .

(*) اللتر : هو وحدة تعادل حجم كيلو جرام من الماء. (الترجمة)

أبقت بعض ممارسات قانونية معينة على بعض الآثار المتحجرة عن علاقة القرابة الأقدم بين الزوجين. هناك ثلاثة أمثلة على ذلك : أولاً : زوج يقظ، مثل والد ديموستينيس استطاع عندما شعر بقربه من مفارقة الحياة أن يعهد إلى زوجته بالزواج من رجل آخر من جانبه وأن يجعل ما بدا كثيراً أن يكون بمثابة زيادة فى مهرها . أن يعهد رجل لزوجته بالزواج من آخر يعد ذلك تصرفاً خاصاً بوصى، ولكن أن يعطيها جزءاً من ماله وعلى حساب أطفاله فإن ذلك يعد تصرفاً خاصاً بآب . ثانياً : وفقاً للخطباء الإغريقيين ، فبالرغم من أن الزوجات فى هذا المجتمع عوملن معاملة القُصّر وعلى الرغم من أنهن لم يعتبرن قريبات عَصَبَ لأزواجهن، إلا أنهن مَكُنَّ فى بيوتهن أو أماكن الإقامة الزوجية ، وتولين رعاية أطفالهن القُصّر، كما أدرن الثروة التى تركها المتوفى. لقد تصرفت كل من البيبوليات الأربع للقرن الرابع كما لو كن البنات الكبريات بينما هن فى حقيقة الأمر قريبات فقط من خلال الزواج . ثالثاً : كان للابن البالغ فى أثينا الحق فى أن يسمح لأمه الأرملة بالزواج . مثل هذه السلطة التى كانت مخوِّلة بشكل ملائم لشقيق الأب من العصب ، تعتبر فى كل الاحتمالات إحياءً للقرابة الأصلية والحقيقية بين الزوج والزوجة .

فرض الزوج الوصاية على زوجته ولكنها ظلت ابنة أبيها . ولذلك فهى تقع بطريقة ذاتية تحت سيطرته إذا فُسخ عقد الزواج لسبب أو لآخر [مثل وفاة الزوج أو تطلق الزوجة من قبل الزوج أو هجر الزوجة للزوج]. لذلك تظل العروس فرداً من أفراد العائلة، وقد تراث من خلال أقاربها من العصب ما دام لم يستغل "امتياز الذكورة" ضدها. ولقد منح والد العروس الوصاية للزوج ليس عليها فقط ولكن أيضاً على مهرها . وقد أوضح جوزيف مودريزيوسكى Joseph Modrzejewski بشكل مقنع فى أن أفضل الطرق لتحليل المهر هى التى تتم من خلال مصطلحات عملية ، وأنه يجب على المرء أن يميز بين المنتفع أو صاحب حق الانتفاع الشرفى والمستلمين النهائيين لهذا الحق . وكانت العروس بلا أدنى شك هى صاحبة الحق فى المهر. وكان الزواج أبدياً . وفى حالة الطلاق فإن الزوج ملزم إلزاماً مطلقاً بإعادة هذا المهر حتى وإن كان تصرف الزوجة يستحق اللوم . يُسرت عملية رد المهر من خلال الممارسة العامة لرهان المهر : أى عند كتابة عقد الزواج يعترف الزوج فى هذا العقد بأن المهر كان من قبيل القرض

ويضع أرضه المملوكة له بمثابة تأمين للمهر. ومن ثم يصبح الزوج وصياً على المهر كما هو وصى على الزوجة . ويقوم بإدارة الممتلكات واستلام العائد المتدفق منها ما استمر الزواج. كانت سلطات الدولة المالية فى شك حول طبيعة التسيق ، ودائماً ما كانت حساباتهم تأخذ فى الاعتبار الدخل العائد من مهر الزوجة . هكذا كان الزوج منتقياً من المهر ، ولكن المتسلم النهائي كان الأبناء الذين يطالبون بالممتلكات بعد وفاة أمهم ولكن إذا كانوا لا يزالون قُصراً فإن من حق الأب أن يتصرف كوصى عليهم حتى يصلوا سن الرشد . ويعتبر العقد الذى يضع العروس ومهرها تحت مسئولية الزوج هو الحدث المنشئ للزواج . يجعل التبادل العروس زوجة شرعية وأبناءها مؤهلين لأن يصبحوا ورثة : فهى تصبح aste أى امرأة المجتمع المدنى وأما مستقبلية لأبناء سوف يصبحون خلفاء لأبائهم (كلمة Polites ، أى مواطن نادراً ما كانت تستخدم فى صيغة المؤنث) وهكذا كان مجتمعاً اتخذ الرجال فيه خليات لهم وما يفرق بين الزوجة والخلية هو تلك الهدية المجانية التى تمنح للزوجة أثناء إبرام العقد . كان أمر الحصول على خلية أمراً خاضعاً للتعاقد أيضاً . فالرجل يحصل على امرأة من خلال رجل آخر أو امرأة أخرى (مرخص له أو لها أن يتعاملا فى مثل هذه الصفقات) . ولكن على الرغم من ندرة المصادر فى هذا الصدد، إلا أنه يتضح أن فى مثل هذه العقود فإن الرجل الطالب للخلية هو الذى يعطى، وهو كما تقول النصوص دون أية تفسيرات إضافية، الذى "يعطى الخلية" . ومهما تكن المكانة الشخصية للخلية فإن أطفالها يعتبرون أبناء غير شرعيين ومحرومين من ميراث الرجل الذى احتفظ بها ، وتذهب ممتلكاته إلى أبنائه الشرعيين أو إلى بعيدى القرابة منه. على أى حال فإن الرجال لا يتخذون خليات كى يرزقوا بأطفال منهم . وقد وضع أحد التابعين لـ ديموستينيس قائلاً لدينا خليات كى يعتنين باحتياجاتنا اليومية ولدينا زوجات كى ينجبن لنا نسلأً شرعياً ويخدمن كمسئولات مخلصات فى المنزل" . ووفقاً لأحاديث الخطباء الإغريقيين ، كان السادة كبار السن والمباركين بالذرية الشرعية، هم بالأساس من يجلبون الخليات ليعتنين باحتياجاتهم اليومية .

جعل عقد الزواج الزوجة عضواً فى المجتمع المدنى. فعند وضع العروس تحت وصاية أى مواطن يشهد مانحها أن كلا من أبيها وأمها كان عضواً فى المجتمع المدنى.

وقد كان عقد الزواج بالنسبة للفتاة كالنقش أو الكتابة على مخطوطات مقاطعة الدولة بالنسبة للشباب - أى عمل يعبر عن التكامل داخل المجتمع المدني . وكانت شروط المقدمة متشابهة إلى حد كبير. لكى تقبل مقاطعة الدولة الشاب كان يجب أن يكون من ذرية اثنين من المواطنين طبقاً لمرسوم أصدره بيركليس عام ٤٥١ ف.م. ولكى يُمثل الشاب فى عقد الزواج كان يجب أن يكون مواطناً. يمنع القانون مانح العروس، والذي هو مواطن من إبرام أى تعاقد مع امرأة أجنبية مقيمة أو عابرة سبيل باعتبارها إحدى قريباته . يتطلب أيضاً من المستلم أن يكون مواطناً كما يحرمه القانون أيضاً من الزواج بأجنبية. ويعتبر المنتهكون لهذه القوانين عرضة لمقاضاتهم بتهمة "اغتصاب الحقوق المدنية". كانت شروط الهدية صارمة بدرجة كافية بأن تجعل من عقد الزواج دليلاً على المواطنة^(١) . فقد اشترك كل من عقد الزواج والإدراج فى سجلات المقاطعة فى هذه الخاصية. فكلاهما يتطلب المواطنة، ولكن لم يضع القانون أى متطلبات بخصوص الشرعية .

تشير الطريقة التى نُظمت بها هدية العروس إلى الفرق الواضح الذى وضعه الأثينيون بين الميراث والوراثة . فانتقال السلع المادية وغير المادية اعتمد على البنية الشرعية ، بينما اعتمد انتقال المكانة الاجتماعية على "نسل مدنى" أى موقف المواطنة بالنسبة للأباء . استنتجت العائلة الأبناء غير الشرعيين ، ولكن كانت المدينة على استعداد لتقبلهم، باعتبار أن أباعهم كانوا مواطنين وبأن عدم شرعيتهم كانت بطريقة ما معترف بها . ربما تساعد إحدى خطب أيسوس Isaeus فى إلقاء بعض الضوء على كيفية أن تصبح أنثى غير شرعية زوجة فى المجتمع المدني . توفى رجل اسمه بيروس Pyrrhos ، تاركاً ابناً بالتبنى ، واسمه إندىوس Endios ، وابنة غير شرعية وأمها تدعى فيلى Phyle والتي كانت خلية مواطن . ورث إندىوس ممتلكات أبيه بالتبنى، وبما أن فيلى كانت غير شرعية ، لذلك لم يكن ملزماً بأن يتزوجها بنفسه ، ولذا وهبها للزواج من مواطن ومعها مهر صغير ، ولأن فيلى كانت غير شرعية ، لم يكن لها الحق فى أن ترث نصيباً فى ميراث أبيها ، ولكن ذلك لم يمنعها من التعاقد على الزواج وعلى هذا بأن تدخل المجتمع المدني . لقد جعل المهر إلى حد ما من عدم شرعيتها شيئاً "رسمياً". ويستطيع أيضاً ، كما يبدو ، ذكر غير شرعى من أبوين مواطنين أن ينضم

إلى مجموعة المواطنين بمساعدة جزء من ميراث أبيه . وللتأكد ، هناك كثير من الشك حول ما قام به أوكتيمون Euktemon بالفعل عندما ترك زوجته ، فى سن التسعين ، من أجل امرأة أخرى ، لكن يبدو أنه وافق بأن يقدم طفل هذه المرأة التى أغوته على أنه طفله هو غير الشرعى ، وذلك بغرض أن يبدأ عملية تحويل الصبى إلى مواطن ، بإعطائه بعض الأرض^(٧) .

باختصار، كانت أهمية المهر فى مدينة كانت قد هجرت بنية الديار المركبة ولذلك كانت صعبة التفسير . فى أول الأمر يبدو أن المهر كان الدلالة المادية على أسلاف الزوجة وعلى ثبوت نسبها لمجموعتين من القرابات الواضحة. عندما يهب الأب العروس للزواج، ومعها جزء من ماله ، فهو بذلك يقر بأن أطفال ابنته سوف يرثون هذا المال كـ *thugatridous and thugatride* ، أى مثل أبنائه من الذكور والإناث من خلال ابنته . ويظهر تحليل أكثر دهاءً ، على أى حال ، أن المهر كان عاملاً مادياً فى عملية إدماج أو تكامل البنات فى المدينة وهن البنات اللاتى استُبعدن منذ الميلاد من عضوية العائلة .

المهر

تكوينه . فى اليوم الذى يُبرم فيه عقد الزواج فإن الابنة تُمنح المهر الذى قرره المانع ، إذا لم تقبله فعلى الأقل لا تُجبر عليه ، من ماله . ولم يكن هناك قانون يُلزم الأب أو الأخ أن يزوجوا بناتهم ممن يقعن تحت سيطرتهم. ولكن إذا سمحوا لبناتهم بأن يكبرن حتى يبلغن سن العنوسة فإنهم بذلك يخاطرون بفقدانهم القدرة على النظر فى أعين المجتمع ويُتهمون بالبخل وادعاء الفقر. وإذا كان للرجل عدة بنات فإنه يوفر لكل واحدة منهن مهراً متساوياً مع مهر الأخريات . والنصيب الميراثى للابنة الذى يُحتفظ به لها عادة وبشكل عام يتكون من أملاك غير مرئية أو خفية .

يشير جدول ٢ إلى أن البنات يُقدمن إلى أزواجهن ومعهن مهورهن إما نقداً أو عائد استثمار (مثل الأشياء المرهونة أو الملكية المؤجرة) ولكى تتأكد فالعرف كان

يملى على والد العروس فى يوم الزفاف أن يعطى لزوج ابنته بعض الأشياء العينية مثل الملابس وأشياء أخرى ثمينة ، وأن الزوجة من المفترض أن تأخذ بعض المتعلقات المنزلية المتعددة اللازمة إلى منزلها الجديد . وقد كان شائعاً على أيه حال ، من قبل المانع ، سواء كان من دواعى البخل أو الحذر ، أن يكون لديه تقدير بقيمة الهدايا المتضمنة فى المهر كى يتمكن من تتبع الثروة . ويتضح أن هذا التحول قد ظهر فى أثينا ، ولكن لم يكن التحول فى الرافد الذكورى مشابهاً للتحول فى الرافد الأنثوى . وقد وضعت البنات فى دورة المبالغ النقدية فى حين احتفظ الأبناء بكل الثروة الظاهرة بما فى ذلك المنزل ووسائل الإنتاج وأعنى بذلك الأرض والعييد . وقد تلقت أخت ديموستينيس مهراً حسناً مكوناً من عملتين بينما احتفظ الخطيب الصغير بالأدوات الفضية ومحل صنع الفراش والذين كانا يعدان مصدر ثروة الأسرة .

لم يكن الفرعان أو الرافدان متطابقين أو حتى متكافئين . ومن خلال الهيكل الكلى لأحكام هؤلاء الخطباء القدامى فإنه يمكن استخلاص خمس حالات يمكن ربط حجم المهر فيها بثروة الرجل المكونة له . والحالة الرابعة فهى تخص والد ديموستينيس . فهى وصيته منح ابنته مهراً مكوناً من عملتين وهى فى الخامسة من عمرها بينما ترك لابنه ثروة تقدر بأربعة عشر عملة ، وفى أثينا كان نصيب البنات لا يتعدى الكسر الصغير من نصيب الأبناء . وقد جذب شكل ثالث من هذا الانتقال والتحول فى أثينا حتى الآن قليلاً من الانتباه له : حيث إنه لم يكن ثنائياً . تؤول ثروة الأب إلى الأطفال من كلا الجنسين بينما كما يتضح يذهب مهر الأم إلى الأبناء الذكور فقط . فى الهيكل الكلى للخطباء الإغريقيين لا توجد حالة تسجل تلقى ابنة لأموال أمها . وهناك نقاش متعددة على النقيض ، من قبل الأبناء الذكور الذين يرثون مهور أمهاتهم أو يتوقعون ذلك بغرض تزويج بناتهم . وكان هذا الترتيب منطقياً حيث إنه إذا لم يكن للرجل الحق فى التصرف فى مهر زوجته . فقد كان مجبراً أن يجهز مهر ابنته من ماله . وهكذا فالمهر [وباقى الملكيات التى تتلقاها عن أقاربها] يذهب ويجيء بين الجنسين .

جدول : مهور البنات

مكونات المهر	عدد البنات	المهر مؤسس بواسطة	مصدر	١
١,٤٠ - ٢ ميناى	٢	الأب	XXX 15	ليسياس
١,٢٠ - ٢,٣٠ ميناى	٢	أخ	XVI 10	
١ تالنت	١	الأب	XXXII 6	
١,٢٠ - ٢,٢٠ ميناى	٢	أشقاء	II3,4	إسايوس
لاشياء	١	أخ	III28	
١٠٠٠ دراخمة	١	أخ متبنى	III49	
الإيجار المُقرب	١	؟	V26	ديموسثينيس
٤٠ ميناى	١	أب	VIII8	
؟	١	أب	X5	
؟	؟	أخ	X25	
٢٠ ميناى	؟	؟	X41	
٢٠ ميناى	؟	؟	XXXVII 4	
٥٠ ميناى	؟	؟	XXX VII 5	
٢ تالنت	١	أب	XXXI	
١ تالنت أو ٨٠ ميناى	١	أخ		
١ تالنت	؟	أب	XXX 1X 7	
١٠٠ ميناى (?)	؟	أب	XXX 1X 20	
أكبر : ٤٠ ميناى	٢	أب	XLI3-27	
متضمنة الرهان على الممتلكات المؤجرة				
١ صفر : ٤٠ ميناى أقل قيمة من الجهاز الذى يتم إحضاره من الزوج الأول				

x'LVII57				
لقد حرمت زوجتي أن يلمس أحد أيًا من الممتلكات التي يشتمل عليها مهرها .				
تبادل الثالث الواحدة ٦٠ ميناى، والميناى تعادل ١٠٠ دراخمة				
جدول مهر ابنة وثروة شخص يكونه				
١	مصدر	المهر مؤسس بواسطة	المهر	النسبة
ليسياس	XXXII6	أب : ١٢ تالنت	ابنة : ١ تالنت	٨.٣
إيسايوس	III49	أخ متبنى : ٣ تالنت	أخت : ١٠٠٠ دراخمة	٥.٥
	VIII 8	أب : ٩٠ ميناى	ابنة : المرة الأولى : ٢٥ ميناى؛ المرة الثانية: ١٠٠٠ دراخمة	١١.١
ديمستينيس	XXVII5	أب : ١٤ تالنت	ابنة : ٢ تالنت	١٤.٢
	XXXi	أخ : ٢٠ تالنت	أخت : ١ تالنت	٣.٣

وقد عرُفت عملية نقل الملكية مجموعتين صغيرتين داخل المجموعة الأكبر من الأقارب : الأب ، والابنة ، وابن الابنة والجدّة من الأب، والابن وابنة الابن . مثل ابنة زيوس فى الـيومينيديس Eumenides فهى فتاة أثينية وقفت كلية إلى جانب الأب .

دورة النساء والمال

بالنسبة للعلماء المتيسرين من الخطباء الإغريقين فإن زواج الابنة يعنى أن تضع المال فى دورة تشغيل . ولكن كيف ارتبط كلا الشكلين فى هذة الدورة ؟ رأى بعض الدارسين أن الربط بينهما كان الأساس الذى عمل على التقليل من شأن النساء . فدائماً ما يتذكرون ما قاله يوريبديدس على لسان ميديا Euripides' Medea "إن النساء هن أكثر الكائنات بؤساً" ، مجبرات على إنفاق مبالغ ضخمة من أجل الحصول على زوج . بينما يتعجب علماء آخرون من اللاتوازن فى تلك العشائر ، أو حيث يقل عدد النساء عن الرجال . ماذا كان يحدث للأطفال من الإناث ؟ هل كن يُعرضن حيث أن يقاعن يتكلف الكثير؟ . لم يتحر أحد بعد عن الترشيد الاقتصادى أو اللاترشيد فيما يخص المهر.⁽⁸⁾ لقد وجدت الدراسات عن أنظمة المهور فى مجتمعات البحر المتوسط بشكل عام أن هذه الأنظمة غير عقلانية حيث إن المهور تمثل ثروة مجمدة وغير منتجة . ولكن اهتمت تلك الدراسات فى المقام الأول بالمجتمعات الريفية والتي لم تقدم إلا القليل فى مجال الاستثمارات مع المجتمعات المسيحية والتي تدين الطلاق . لذلك لا تصلح نتائجهم للتطبيق على أثينا القرن الرابع وهى المدينة المشتغلة بالبحر حيث يجد مال المهر وبسهولة استثماراً منتجاً . لقد أثبتت الأيام أن الأثينيين كانوا أسياد الماضى فى فن استغلال رأس المال الذى يؤتى ثماره . لم يدخر مهر العروس فى خزانة بل كان يتم استثماره فى الحال . وفى الحقيقة فإن بعض الزوجات لم تكن أكثر من مجرد سلسلة من الاندماجات البنكية الاستثمارية . لم يكن المهر مجمداً . تبدأ النساء الأثينيات - أو بالأخص الثريات منهن فى أعمالهن الزوجية مبكراً [فى سن الخامسة عشرة] وينتهين متأخراً [عند بلوغهن سن اليأس] . وقد نشأ عن الترمّل

والطلاق أن تتزوج المرأة أكثر من مرة ، حيث كانت الأفضلية لمن تحافظ على مصالح وشئون الرجال والذين هم أوصياء عليهن . من هو الرجل الملائم الذي يستطيع أن يختاره الأب لابنته ومعها جزء قليل من ثروته ، أى من ثروة الأب؟ لقد كانت اللوائح المنظمة لعقد الزواج تلزم الآباء بأن يختاروا أزواج بناتهم من مجموعة المواطنين الذكور. لقد ألزم الوضع الاجتماعي للأب بأن يجد زوجاً تتوافق ثروته مع حجم مهر الابنة. لقد سلك أبناء أثينا فى القرن الرابع نفس الطريق الذى يسلكه الفلاحون اليونانيون والقبارصة اليوم . وكما فعل الفلاحون فى بيرن Béarn فى بداية العقدىن الأولين من القرن العشرين [كما يقول بيير بورديو Pierre Bourdieu] . وفى عالم الخطباء القدامى لم يتزوج الأمراء من الراعيات مطلقاً وكذلك لم تتزوج الأميرات من منظرى المداخن . وغالباً ما كان يقال إن رجلاً يملك المال لا يمكن أن يتزوج بامرأة ليس لديها مهرأ ولا يطمح رجل فقير فى أن يتزوج بامرأة ذات مهر. فى أثينا الديمقراطية دائماً ما يتزوج المال من المال ، حتى مع وجود بعض العوامل الأخرى الموضوعية فى الاعتبار مثل جمال العروس وسمعة عائلتها . وغالباً ما تعتبر هذه الحالات أمراً مسلماً به حتى إنه فى القضايا المتعلقة بالنزاع على الثروة كان مهر العروس القليل يعتبر دليلاً على ثروة الزوج القليلة . وقد كانت دورات العرائس داخل الطبقة الاجتماعية فى العائلة التى وُلد فيها . وفى الحقيقة فإن تلك الدورة قد حُددت بشكل عام داخل حدود أضييق . فقد أحب الرجال تزويج بناتهم إلى أصدقائهم ، أى لرجال فى مثل عمرهم . كان الآباء يميلون بشكل خاص إلى إعطاء بناتهم إلى الأقارب . وإذا تزوجت امرأة شابة من رجل من خارج العائلة مع وجود قريب من ناحية صلة الدم يصلح للزواج منها فإن ذلك كان يؤدى إلى إثارة الحديث عن فضيلة أمها وطهارة مولدها . لقد بُذل جهد كبير على تلك الزيجات من خارج نطاق الأسرة من بين العملاء وزبائن الخطباء الإغريقيين وكذلك فى بعض الطبقات الأخرى فى المجتمع الإغريقى . وكان الزواج المفضل هو الذى يتم الترتيب له بين أطفال أشقاء أو زواج منحرف بين عم وابنة أخيه . وعلى هذا ، فقد اشتمل الزواج فى العصر الكلاسيكى المتأخر فى أثينا على كل من التغير والاستمرارية . وبطريقة عملية فإن هذا النظام كان نموذجاً ومناسباً للاحتياجات لدى مجتمع "ساخن" دون أى "موانع"

(مستعيراً مصطلح إم . آى. فينلى M. I. Finley) إذا ما كان الحديث عن الاستثمارات المربحة. ولكن من ناحية الشكل فقد ظلت متشابهة مع زواج زوجة الابن كما كان يمارس فى المجتمعات ذات الديار المنفصلة فى الإلياذة والأوديسة.

الزواج المقضى به (أو الذى يتم قضائياً) للابنة التى ليس لها أخ أو والد

إذا كان لدى المرأة الشابة أخ أو إخوة فإن الوصى عليها يحدد مهرها، وزواجها يتم عن طريق إبرام عقد. ويقال عليها إيببىروس epiproikos أى أنها مُنحت مهرها ولكن عندما لا يكون لها والد أو أخ يطلق عليها إيبكليروس epiproikos أو من مُنحت ميراث والدها ، وطلب يدها للزواج يعد أمراً تقرره المحكمة ويطلق عليها إيبيديكاسيا epidikasia نسبة إلى الحاكم الأول فى أثينا. ويصبح المرشح الناجح للزواج منها وصياً على كل من الزوجة وعلى ميراثها وعوانده التى تُضاف إلى أملاكه . وإذا أثمر الزواج عن أبناء يحتفظ بميراثهم عن جدهم لأهمهم إلى أن يصلوا لسن البلوغ ، كما يُطالب الأبناء بتوفير معاش لأهمهم (T/II,TT1-4,III2,IVI,3) .

اختيار ال إيبكليروس epiproikos أى الابنة التى ليس لا شقيق أو أب ، وكان ذلك يتم عن طريق استيفاء أربعة متطلبات . أولاً : الأب [المتوفى] لا epiproikos بأن يرثوا أملاكه أو يخلفوه فى منصبه ، ومع ذلك فقد يكون له أى عدد من البنات يمنحن جميعاً ميراثه بأنصبة متساوية . ثانياً : قد لا يكون والد ال epikleros عضواً من المجموعة المسماة thetes وهم مواطنون من مستوى ثراء أقل . (فقد كان الحكم بال thessa وهى ابنة الرجل الأقل ثراءً thete عرضة لمجموعة مختلفة من التنظيمات). وكان المرشح المختار ملزماً بأن يتزوج إما من epikleros أو أن يُعد لها مهرأ يتناسب مع حجم ثروته. كانت ال epikleros يتيمة ولكنها لم تكن فقيرة . ثالثاً : لا يجب أن يكون والدا ال epikleros قد اشترط أثناء حياته أو فى وصيته الطريقة التى يتم بها تنظيم زواج ابنته أو التصرف فى ملكيته ، ووفقاً للحكم الأثينى يمكن للأب الذى لم ينجب أن يتبنى ابناً ويعينه وريثاً له. ووجود الابنة لم يكن يمثل أى عائق أمام التبني ولكن كان هذا الابن المُتبنى ملزماً بالزواج من الابنة . ويبدو أن مثل هذا

التصرف كان قد استُخدم مراراً . وإذا كان الرجل لديه أكثر من ابنة واحدة ، فإنه يجب عليه أن يزوج الكبريات والإبقاء على الأصغر(؟) فى المنزل كى تتزوج من ذلك القريب الذى اختاره ليكون ابنه المتبى (وغالبا ما يكون ابن الأخت أو شقيق الزوجة). رابعاً : وأخيراً فإن هذه الـ epikleros ينبغي أن تكون ذات ميلاد شرعى . إذا كانت الابنة من خلية، بصرف النظر عن مكانة هذه الخلية، فهى لا يمكن أن تصبح epikleros ، وعلى الأقل تحتكم بواسطة المقولة الثالثة: إيسايوس بيروس والذى لم يكن لديه أبناء وتبنى واحداً من أبناء أخته ولكن لم يزوجه ابنته فىلى والتي كانت على ما يبدو ابنة غير شرعية. إن اختيار الرجل الذى قُدِّر له أن يصبح زوج الابنة epikleros تحكمه عدة قواعد والتي ضمها جميعاً إى كارا بيلياس E. Kara bélias من معلومات موجودة فى خطب هؤلاء الخطباء القدامى . والرسم البيانى المصاحب يعطى مثلاً مبسطاً عن تلك القواعد .

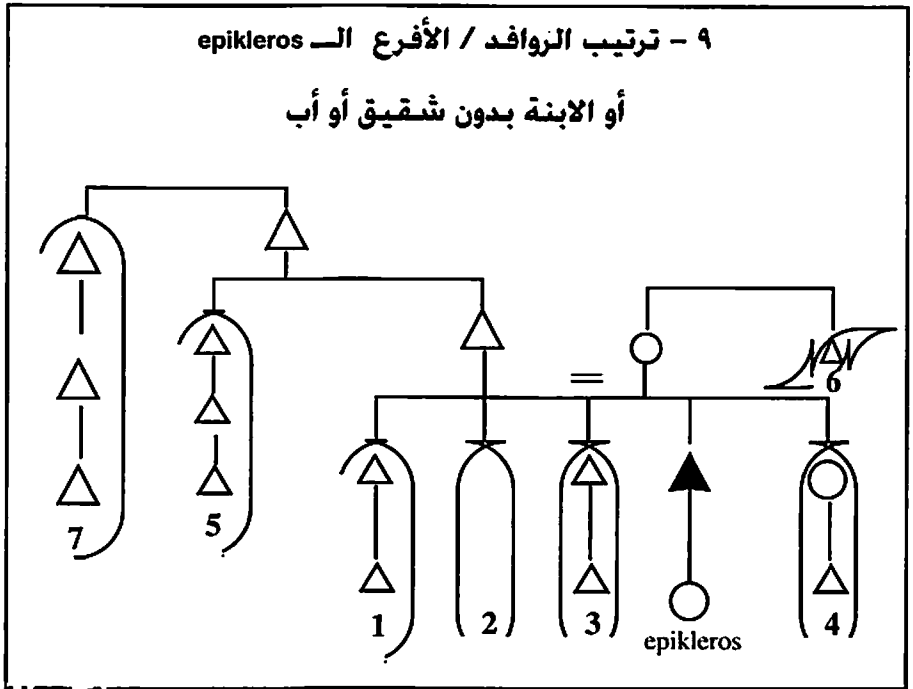

وكما لدى جورتن يتم اختيار الزوج من ذوى قرابة الدم لوالد الابنة الـ epikleros ولكن لم يكن نظام الأسبقية هو نفس نظام الأسبقية فى المدينة الكريتية . تكون الأولوية فى كلا المكانين للأخ الأكبر للأب .

ومن الاختلافات الواضحة بين الطريقتين أن (عملية التوارث) تكون من خلال الروافد العائلية branch وليس من خلال الجيل حيث تقضى هذه الطريقة بأحقية أبناء العم الأكبر للابنة على العم الأكبر التالى . ومن الاختلافات الأخرى إذا ما قورنت بـ "جورتن" هو عدم استثناء أبناء ابنة الأب الأكبر حيث يتم ترتيبهم بعد أبناء ابن الأب الأكبر . أما الاختلاف الأخير بين الطريقتين فهو أنه عندما يكون نسب الأب معقداً فإن عملية الاختيار تتحول إلى والديه وغالباً ما تكون خاضعة لاختيار الجد للوالد فى الحالات التى تم مناقشتها من خلال خطباء الإغريق فإنه لم يرد أى مثل يدل على عدم المطالبة بالـ epikleros . ومن الجدير بالذكر أنه يتعين على المرشح، كما يفرض القانون القيام بزيادة الـ epikleros ثلاث مرات فى الشهر على الأقل . كما يجب على المعين عدم فرض مطالبة الابنة epikleros ، ولكن لا يمكن غض الطرف عن الدخل الناتج عن استثمار الممتلكات ، وكذلك لم يرد أى مثال على أن أحد المعينين قد قام بتطليق زوجته لى يطالب بحقوقه . وفى سرده لأحد الأمثلة ، تحدث أحد موكلى ديمسثينيس قائلاً : "لقد كان بروتوماتشوس Protomachos فقيراً . لقد هبطت عليه ثروة epikleros من خلال الميراث . لقد تمنى إيجاد زوج آخر لأمى ، وقد نجح فى الحصول على موافقة أحد أصدقائه، أبى يثوكريتوس Thoucritos ."

وتجدر الإشارة إلى أنه فى حالة عدم زواج الـ epikleros فإن المعين يتحول مباشرة إلى وصى على ممتلكاتها . أما إذا كانت متزوجة ويلا أطفال فإنه يستطيع ممارسة حقوق الوصاية والإبعاد apheresis . وهناك العديد من الإقرارات الواضحة فى الـ Isaeus والتى لم تدع مجالاً للشك بالنسبة لتلك المسألة . أما فى حالة إنجاب المرأة فإن القانون لم يقرأها ويغير عملية إبعاد الأم عن طريق المعين . وفى هذه الحالة فإن المعين لا يصبح الوريث بل يستطيع الأبناء ، عند الوصول إلى سن البلوغ، المطالبة بالتركة فى مقابل تعويض الأم بمرتب تقاعدى .

ولكن ، هل كان هذا هو النظام السائد فى أثينا ؟ يذكر التاريخ أنه فى بعض حالات هذا النوع من زواج ال epikleros ، كان يخوّل للوصى الحق فى إبعاد ثروات الزوجة بصرف النظر عن حالتها الزوجية . أما فى المجتمعات ذات الأسر المنفصلة فإنه يتعين على الابنة ، فى حالات الضرورة، العودة إلى بيت أبيها لتقليد الأسرة وبغض النظر عن كيفية تطور مسألة الحق فى الوصاية apheresis ، فإن الحد من هذا الحق فى القرن الرابع قد مكن من التغلب على آثار تلك العادة القديمة قَدَم الأزل . فالرجل الذى لم ينجب أولاداً ولم يقرر تبني أحد الأولاد سواء كان هذا لسبب أو لآخر يستطيع اختيار أزواج بناته . وعند وفاته فإن تركته يتم تقسيمها بين أبناء بناته وذلك إذا لم يقرر أحد زواج بناته أن يهبه أحد بناته فى عملية "تبني بعد الموت" . وفى هذه الحالة يستثنى المتبنى من إرث أبيه. وتجدر الإشارة إلى أن عملية التبني هذه تكون من أجل تجنب المصير الحزين للمتوفى الذى لم يترك ورثة بالإضافة إلى تجنب تفتيت الميراث فى مجتمع يؤمن بشدة بضرورة التقسيم العادل بين الأبناء^(١). ولكن هل كانت هذه وسيلة لتهرب والد المتبنى من الضريبة الواجب دفعها على الطقوس الدينية؟ كما يوضح أحد موكلى Isaeus .

الزواج والسياسة

وعموماً فإن المرأة الأثينية لم يكن لها سلطة سواء على نفسها أو ممتلكاتها أو على أطفالها. فالمرأة عبارة عن قاصر يتم توظيفها "وصلة صامته" فى سلسلة من الرجال : والدها وزوجها وأطفالها الذكور ، ولقد استعرت مصطلح "الوصلة الصامته من كتاب Tacita Mata الذى قام فيه إى كانتاريللا E.Cantarella بالحديث عن نساء العالم القديم. ويعد موقف النساء هذا نتيجة طبيعية لطبيعة النظام الزوجى التى تجمع بين التفكيرات "المنطقية" لمجتمع مادي قائم على فكرة المنفعة وبين "بقايا" زواج زوجة الابن فى المجتمعات ذات الطابع الأسرى المنفصل فى "الإلياذة والأوديسة". أما السؤال المُلح فهو لماذا قررت أثينا فى فترة معينة من تاريخ تغييرات القانون الخاص بزواج زوجة الابن بينما ظهر فى أماكن أخرى وفى الفتره الزمنية نفسها

تغيرات خاصة بزواج زوج الابنة . ووفقاً لافتراضات فإنه التطور فى النظام الزوجى كان مرتبطاً بعملية التحلى عن التركيب الأسرى بالإضافة إلى ظهور التركيب السياسى فى القرن السادس قبل الميلاد .

أسس هذه الافتراضات

لقد تولدت هذه الافتراضات صدفة من خلال بعض الملاحظات . فوفقاً لتقليد تم ترسيخه فى القرن الرابع ، كان صولون هو المخطط للنظام الزوجى بالإضافة إلى كونه المؤسس الثانى لأثينا فهو الذى أعاد صياغة الحياة فى أثينا وهى المدينة التى يعتقد اكتشافها عن طريق الملك الأسطورى ثيسوس Theseus . هذه الافتراضات ، والتى من الصعب تأكيد صحتها، تقوم على أساس الارتباط بين فكرة ظهور المدينة وارتباطها بإعادة صياغة نظام القرابة. ولكن المصادر، والتى تؤرخ ، معظمها من بداية القرن الرابع، تفرق بشدة بين القوانين التى تحكم المسائل السياسية و بين القوانين المسيطرة على الحياة الشخصية. ولقد كان خطباء الإغريق هم أول من وصف صولون بأنه مخطط النظام الزوجى فى أثينا . ولقد عهد إليه كونه أول من قام بصياغة القوانين المتعلقة بالأحكام القضائية لـ epikleros وال Thessa بالإضافة إلى توضيح الشروط اللازمة لتحديد من له الحق فى هبة أو منح المرأة بواسطة عقد.

ولقد تم وصف إسهامات صولون فى النظام الزوجى فى إحدى فقرات بلوتارخوس كما يلى : "لقد قام بمنع المهور كما اشترط أن تأخذ العروس ثلاث قطع فقط من ملابسها، باشتراك ضالة القيمة، ولاشئ آخر. فلم يكن يريد تحويل الزواج إلى وسيلة للتربح". ولكن ما معنى كلمة مهور فى هذه الجملة ؟ ولقد كان هناك تفسيران شائعان لتلك الكلمة . فطبقاً لـ تشاترين Chartraine ، والذى حظى تفسيره بتأييد العديد من الباحثين ، أن هناك كلمتين فى أثينا تحملان نفس المعنى وهو المهر . أولى هاتين الكلمتين هى "pherme" ، وهى الكلمة الأكثر شاعرية، أما الكلمة الثانية فهى "proix" وهى الأكثر من الناحية العملية . وبعد فترة قام موسيه Mossé بتقديم تفسير آخر .

فكلمة phermc عنده تعنى جهاز العروس ، أما كلمة "proix" فتعنى المهر النقدى ولكنى غير مقتنع بأن كلمة "pherne" تعنى جهاز العروس ، فلقد قام بلوتارخوس بالترفة بين المهر فى جانب وبين الثياب ومتطلبات المنزل من جانب آخر . ولكنى فى ذات الوقت غير مقتنع أيضاً بوجهة نظر تشاترين على اعتبار كلمة "pherne" كلمة ذات طابع شعرى لكلمه المهر . وللحقيقة ، فقد استخدمت الكلمة عند شعراء الفترة الكلاسيكية ولكن أمثال زينوفون Xenophon . وأستثنى Aeschines واللذين لم يكن لهما علاقة بالشعر ، قاما أيضاً باستخدام تلك الكلمة بل والأكثر من ذلك إعطاء معنى محدد لها وذلك باعتبارها أرضاً كانت ترافق العروس فى بعض الحقب الماضىة . وتعتبر عملية منع المهور محاولة لإنهاء عملية تقسيم التركات من الأراضى .

"فى دستور أثينا" لقد أطلق أرسطو لقب المؤسس الثانى بعد زيسوس للمدينة الديمقراطية على صولون . لذلك فإن محاولة تلخيص بعض الصفحات التى تناولت أكثر التفسيرات الموثوق بها هى نوع من المجازفة الجريئة المحفوفة بالمخاطر ولذلك فسوف أحاول بقدر الإمكان توضيح القليل من النقاط الرئيسية.

فى بداية القرن السادس كان المجتمع الأثينى خاضعاً لقلعة من النبلاء نوى الجاه والسلطان. ولقد كان هناك سببان لذلك الصراع العنيف . أولاً : "لقد كانت الأرض فى سيطرة قلعة صغيرة الأشخاص... كما كان الفقراء عبيد الأغنياء ... كما كان يطلق عليهم لقب هيكتيموروى hectemoroى وذلك حيث كان يسمح لهم بالاحتفاظ بالسدس فقط من المحصول فى مقابل السماح لهم بالعمل فى تركات الأغنياء ... وإذا لم يدفع الفلاحون الإيجار فربما تم تحويلهم إلى خدمات العبودية والرق" . ثانياً ، فالسلطة أيضاً كانت مركزة فى أيدي القلعة. فالحكام والقضاة والمجلس القضائى والتشريعى Council of Areopagus (المُكوّن من حكام تركوا مناصبهم) لأثينا كان مقتصرأ على قلعة صغيرة من السكان .

وبعد فترة من العنف اتفق الطرفان على اعتبار صولون حاكماً ووسيطاً . ولقد رفض إعادة توزيع الأرض مرة أخرى . وبدلاً من ذلك قام "بصنع قوانين" . أولاً : "ألغى

جميع الديون ، سواء كانت العامة أو الخاصة ، وذلك عن طريق إجراء "Seisachtheia" وهو ما يعنى إسقاط الأعباء . ثانياً : قام بتقييم شرائح المجتمع كما يلي : يوجد أربع طبقات ، كما فى السابق مقسمة وفقاً للدخل الخاضع للضريبة كالاتى : zeugites;and thetes وفرسان pentacosiomdimnoi; Knight . ثالثاً : قرر قَصْر الحاكم على الطبقات الثلاث الأولى حيث يتم تقسيم المسؤوليات وفقاً لثروات . أما طبقة ال thetes فيسند لها مسئولية المشاركة فى الجمعيات التشريعية والمحاكم فقط .

ويوضح أرسطو أنه بعد فترة من قانون صولون تم التوقف عن التدقيق فيه مع نهاية القرن السادس حيث عُهد إلى كليستينيس إعادته تنظيم نظام الحكم بطريقة أكثر ديمقراطية . فلم يَقم فقط بزيادة أعداد المواطنين بل قام أيضاً بتغيير طريقة تقسيمهم إلى طوائف . فلقد قام باعتبار سكان إحدى المقاطعات كمواطنين لتلك المقاطعة وذلك "لنعمهم من مناداة بعضهم البعض بأسماء آبائهم ، وذلك لمعايرة المواطنين الجدد ، وكذلك لتشجيعهم على استعمال اسم المنطقة بدلاً من ذلك . ولهذا السبب يتم تسمية أبناء أثينا وفقاً للمقاطعات التى يتبعونها .

وبالرغم من مناقشة المصادر للقوانين الدستورية للقرن السادس بمعدل أعلى القوانين المتعلقة بالزواج إلا أننى سوف أحاول توضيح التوافق الوثيق بين الاثنين ، وذلك لتورط كلا القانونين فى محاولة تحويل المجتمع من مجتمع أسرى إلى مجتمع سياسى.

القرابة السياسية فى القرن السادس

إن ما أهدف إليه ليس بالشيء الهين ، فإننى أرغب فى استخدام مصادر القرن الرابع لتطوير تفسير للقضايا التى تحملتها أثينا . عندما يتحدث صولون فى إحدى مراثيه عن "الأرض المغتصبة" فى الحرب الأهلية فإنه يصفها بالأرض الأيونية القديمة. وبالتالي فنادرًا ما تصاب بالدهشة عندما تكتشف أن معظم الأرض القديمة قد نظمت بأسلوب ليس مختلفاً عن المجتمعات التى وصفها الشعراء الأيونيون

الذين أبدعوا الإلياذة والأوديسة" لقد تاکدت صحة البناء الأسرى من خلال معظم القوانين الأثينية القديمة وهذا فى القتل اللإ إرادى الذى شرع قانونه دراكون Dracon فى عام 621 . القانون يحدد أولاً هؤلاء المفوضين بأن يتباحثوا و كهيكل مع القاتل ويشتمل هذا الهيكل على الأب والإخوة وأبناء الضحية وبعبارة أخرى القريب ابن الدم الواحد الذى يشكل أسرة الضحية ويستمر القانون كى يحدد ثلاث فئات من الأقرباء الذين من الممكن أن يشاركوا الأسرة فى رفع الدعوى ضد القاتل : أزواج البنات (أزواج بنات وهين فى الزواج) ؛ والأحماء (آباء النساء اللاتى اكتسبن كزوجات)، وأبناء الأخ أو الأخت (من هم من دم واحد المستقلين عن الأسرة). مثل أسرة هوميروس فقد كانت الأسر الأثينية خلية متعددة الرعوس لا يوجد انعزال اجتماعى بين أبنائها .

الصورة التى "وصفها أرسطو" عن الأثينيين قبل وصولون تُسقط الضوء على النظام الثنائى للمجتمع: فقد كان هناك طائفة معتمدة على ملكية الأرض والمشروع الجماعى المنهك فى الأعمال المشتركة . فعندما اعتد المجتمع بنفسه على نظام المديونية . فإن إلغاء وصولون للديون العامة والخاصة قد بشر بتغيرات بالغة . من المقبول ظاهرياً أن نفترض أن التسلسل الهرمى للأسرة فى "معظم الأرض الأيونية القديمة مازال متعلقا بملكية فئات مختلفة من الأرض . فى قمة التسلسل الهرمى تقف تلك الأسر التى لم يفرض على أرضها أية ضرائب والمثال لذلك الملك والنبلاء الرئيسيون فى إيتاكا وأسكيريا وتلك كانت أسر "الأقلية من الأغنياء والأقوياء" من النبلاء التى ذكرها أرسطو . وفى الثانية الأسر التى تمتلك قطع الأرض المشاع أو العامة وكانت تتطلب دفع الضرائب وبالإضافة إلى ذلك دفع الجزية للأقلية ربما كانت كثيرة جدا مثل الجزية المتمثلة فى دقيق القمح، والماشية ، والخمر التى ذكرها هوميروس وفى الطبقة الأدنى تمثلها تلك الأسر التى تمتلك الأراضى والتى كان يعتبر سكانها مستأجرين وارثين لهؤلاء الذين يمتلكون مقداراً كبيراً من الأرض . هؤلاء السكان أو المستأجرون عملوا فى "ممتلكات الأغنياء" أو طولبوا بدفع ديون خاصة . لربما قد عادت خمسة أسداس المحصول ، وإذا فشلوا فى أن يوفوا بالتزاماتهم فإنهم كانوا يباعون كعبيد . أما الرجال من الأسر صاحبة الأراضى المشاع فقد شاركوا فى أنواع متعددة من العمل الجماعى ، كالحرب وعقاب المجرمين .

لقد كان هناك توازٍ قريب بين التسلسل الهرمى الاجتماعى و التسلسل الهرمى للسلطة أو للنفوذ، والأقلية التى ذكرها أرسطو كانت تمثل طبقة المعنى الدقيق للكلمة .
ألا وهى كلمة Eupatridai التى تعنى الطبقة التى يحق لها أن تتسلم الديون العامة بالتوراث ، بالإضافة إلى حق متوارث آخر فى قيادة رجال آخرين . الهكتموريون The hectemores كانوا مستبعبدين من المؤسسات السياسية . فهل كانوا أيضاً مستبعبدين من العمل العسكرى ؟ ويبقى البحث الدعب مستمراً بون إنجاز قبل أن نجيب على هذا السؤال .

فهل كانت الأسر الأثينية فى القرن السادس أسراً منفصلة، أم أنها كانت قد بدأت بالفعل فى التداخل والتشايك ؟ إن نظام القرابة الأثينى فى العصر الكلاسيكى كان لايزال يمتلك تلك السمة البارزة للنسب الأبوى ، إلى حد يمكننا من افتراض أن المدنية قد تمهلت كثيراً قبل أن تقدم على تقطيع هذه الأواصر للعصب أو النسب . فتتنظيم الزواج عند صولون يدل ضمناً على ، علاوة على ذلك ، أن الأثينيين كانوا لايزالون منجذبين إلى ممارسة ما هو شبيهه إلى حد ما بطريقة الزواج فى العصر الهوميرى لنزج البنت وزوجة الابن وظل الحال على هذا المنول حتى بدايات القرن السادس .

إعادة تنظيم صولون للزواج والمعاشرة (٥٩٤ - ٥٩٣)

عن طريق إلغاء المديونية العامة والخاصة حطّم صولون التنظيمات الهرمية المعاشرية والزيجية الأثينية. فمن الآن فصاعداً كل سوف تنال الأسر فى المجموعة المتخذة للمسكن نفس المنزلة.

فكلهم كانوا أحراراً وعلى قدم المساواة ، لكن التشابه لم يكن يتضمن أو يدل على المساواة. والآن فإن التصنيف للأسرة اعتمد على المقدار والكمية الكبيرة أكثر من جودة ونوعية ثروتها.

بعد أن قوّض قرار "رفض الأعباء" تماسك المجتمع ، أصبح السؤال الملح هو كيف يمكن للبيوتات المستقلة أن تلتئم وعلى وجه أكمل فى وحدة صلبة ؟ . فى مدن مثل

جورتن ، كفل انتقال الأراضي المدنية لكلا الجنسين التواصل فيما بين الديار وشجع تطور مجتمع منغلق من ملاك الأراضي . لم يجد هذا الحل صدقاً في أثينا ، حيث لم تمتلك كل الديار أراضي مدنية ، وحيث رفض صانع القانون أن يعيد توزيع الأرض الخصبة للأرض الرئيسية . بدلاً من ذلك ، حاول صولون أن يحتفظ بتماسك المجتمع عن طريق إرساء نظام زيجي جديد .

وأول الأمر أطلق صولون على أولئك الرجال الذين كانوا مخولين بمنح المرأة في زواج عن طريق عقد ، أي ، رجال الدار . عندئذ حرم الـ *pherne* ، والتي كانت تعد طريقة لربط المرأة المتزوجة بالأرض . ماذا يعنى هذا الربط بين هذين المقياسين . أولاً: كى تشكل ديار المدينة وحدة متجانسة ، كان يجب أن يتم زواج البنات بأسلوب واحد بالنسبة للجميع . ثانياً ، من بين الطرق المتعددة الموروثة من زواج زوجة الابن ، اختار صولون نظاماً مشابهاً لزواج زوجة الابن كان متوارثاً من مجتمع البيوتات المتماسكة : لقد كانت العروس تُعطى ومعها الثروة الكامنة فى الديار . لقد رفض صولون نظام زواج زوج الابنة ، والذي تُعطى فيه العروس ومعها أرض . وبالتأكيد فقد أسس قراره جزئياً على الرغبة فى التجانس . إذا كان من المفترض أن تزوج الديار فى المدينة الجديدة بناتهن بنفس الطريقة ، كان يجب أن يوفّر لهذه البيوتات ، التى لم يسمح لها وضعها الاجتماعى بالوصول إلى الأرض المدنية ، نصيب من الثروة لتحقيق هذا التحول غير المتمايز . بمجرد أن ألغى أهل الديار تملك زوجات الابن ودخلوا بدلاً منها فى عقود زواج والتى منحتهم حق الوصاية على الزوجات ومهورهن ، فإنهم بذلك أنهوا أحادية النسب وبدأوا فى تخليد أنفسهم من خلال أبناء أبنائهم وأبناء بناتهم . لقد رُبطت البيوتات فى أثينا لتشكّل مجتمعاً واحداً من خلال ربط دورة النساء بالتحول غير المتمايز لمحتويات البيوتات .

كيف يشكل صانع قانون مجتمعاً متجانساً من خلال مجموعة من الديار الثرية والديار الفقيرة ، خاصة بعد عدة سنوات من الحرب الأهلية ؟ لقد حاول صولون أن يحل المشكلة عن طريق تأسيس محيط الزواج . ووفقاً لبلوتارخوس ، حدد نصيب

العروس بـ "ثلاثة أثواب" و"عدد قليل من الأشياء زهيدة القيمة نسبياً"، ويمد بلوتارخوس باكثر التفسيرات تثقيفاً وتهذيباً لهذا المقياس . لكن ربما يكون هدف صولون سياسياً بطريقة أكبر . بتحديد نصيب الابنة ، يكون صولون إلى حد ما قد ساوى كل العرائس وقلل من التقسيمات الاجتماعية المؤسسة على ثروة مصدرها المملكة أو العالم الزيجي . تستطيع الديار الثرية والأقل ثراءً أن تتبادل البنات عن طريق تشكيل الروابط بينهما ، بينما فى نفس الوقت تؤكد على إنتاجيتهم : ربما تقلل روابط القرابة خطر الحرب الأهلية . بينما رفض صولون أن يعيد توزيع الأراضي المدنية أو الثروة الخاصة ، فقد حاول أن ينهى العداء القائم بين الأغنياء والفقراء وذلك عن طريق تدعيم أساس زيجي حيث يتم تبادل النساء من خلاله وعلى أساس متساوي .

ربما يكون تحديد نصيب العروس قد أجاب عن اهتمام أكثر واقعية وتحديداً . لقد بذل العلماء الكثير من العمل على أصول الأزمة الأثينية فى العصر القديم . على سبيل المثال ، يلاحظ جى . أوجستين G. Augustin أن "فى المجتمعات حيث يقسم الميراث بالتساوى ، عامة يجد المرء طبقتين اجتماعيتين : أولئك الذين لديهم أرض وأولئك الذين ليس لديهم". أى الأغنياء والفقراء . فى أثينا ، والتي فضلت بشدة التقسيم المتساوى للميراث بين الأبناء ، نتج عن تبادل النساء بمهور غير متساوية ازدياد اللامساواة الاجتماعية . دائماً ما تلازم ميراث العريس مع نصيب العريس . بتقليص نصيب العروس ، ربما تمنى صولون فى أن يبطئ تطور الأزمة الاجتماعية الناشئة عن التقسيم المتساوى لميراث الأب بين الأبناء .

برفضه أن يقصى أصحاب الديار الذين لا يملكون الأرض من المجتمع ، أصبح صولون المؤسس الثانى لأثينا . إن ابتداء الديمقراطية قد نتج عن هذا القرار "السياسى" . لكن ببناء المجتمع الجديد على دورة عامة للنساء ونقل غير متميز لمحتويات الديار ، اختار صولون نظاماً زيجياً يمثل هزيمة للنساء الأثينيات ومع سلب العروس من وسائل الإنتاج ، وتصنيفها كمفرد ضمن الثروة الخاصة التى تؤول هى ونصيبيها كعروس إلى وصاية الزواج ، فإن عرائس أثينا فى عهد صولون لم يعد لهن حول ولا قوة ، بل إن قدرهن قد انحط تماماً ، بل وبدرجة أكثر من حال عرائس العصر الهوميروى ، عندما كانت الزوجات تعاملن من قبيل أزواجهن كمجرد ممتلكات .

الزواج والمواطنة

إبطال سلطة الأسرة التي تقرر من يدير المنزل ويستخدم نفوذه في المجتمع، دفع صولون أن يصلح أشكال الأحداث والنقاش الجماعى . فمن الآن جميع الرجال الأحرار تجمعوا معاً يحاربون ويحكمون المدينة ، فكل منهم يشارك فى الحكومة . تناسباً مع ثروته والتي ربما تكون قيمت فى ميدومنوس Medimnos . مكيال من الحبوب ٨٤ و ٥١ لتر هكذا كل رجل مارس مهنة المواطن. نساء أثينا الجديدة منعوا من ممارسة الموطنة. هل كانوا مثل نساء جورتن أعضاء فى جماعة المواطنين ؟ وهل بحق فى كون المرء مواطناً يعتمد على كون أب وأم الشخص مواطنين أم لا ؟ لقد اتفق العلماء بأن هذه الفقرة قد أضيفت إلى القانون فى تاريخ متأخر نسبياً. فى سنة ٥٩٤ وسنة ٥٩٣ ق.م. ، صرح الخبراء دون دراسة ، بأن صولون قد أسس المواطنة فى تاريخ متأخر نسبياً . ووفقاً لإصلاحات كليستينيز (٥٠٨ - ٥٠٧ ق.م) كان يكفى للحصول على المواطنة أن تكون ابناً لأب مواطن ، ولم يكن يشترط لكى تصبح مواطناً أن يكون كلا والديك حاصلًا على حق المواطنة حتى صدر مرسوم "بيركليس" Pericles لسنة ٤٥١ ق.م.

وتلقى نزوة أحداث هذه العملية الضوء على تطورها . إذ يدل "مرسوم سنة ٤٥١ ق.م" على إغلاق المجتمع المدني والاستقلال الذاتى للمجتمع السياسى . وقد أرسى قاعدة "الأب - الأم" أسس "الزواج من أبناء القبيلة" وجعلت زواج المواطن الأثينى من أجنبية ضرباً من المستحيل . ولكن بإلغاء الشرط الذى يقتضى ضرورة أن يكون الأجداد (الأسلاف) متزوجين زواجاً شرعياً ، يجعل القاعدة الجديدة تخرق أحد المبادئ الأساسية التى يقوم عليها مجتمع الأسرة ، ألا وهو : (التكافؤ) الإرث والخلافة . فقد تم وضع حد فاصل بشكل نهائى بين الأسرة والمدينة ، وبين القرابة والسياسة . فقد استغرق الأمر ما يناهز نصف القرن لكى يقوم الأثينيون بإغلاق المجتمع المدني ويرسوا أسس الاستقلال الذاتى للمجتمع سياسياً .

ويمكن عزو عوامل بقاء هذه العملية إلى طبيعة تنظيم المجتمع الصولونى ، الذى دمج بناء (هيكلاً) الأسرة المعيشية بالطابع الأبدى ، فى حين لم يمنح النساء مكانة

محددة فى نظام المجتمع القائم على الزواج . فالغاء صولون^(*) للالتزامات العامة والخاصة قضى على البناء الهرمى للأسر ، ولكنه لم يفعل شيئاً من هاك السبيل فى الأسر نفسها . فاتباع إجراء يستند إلى زواج زوجة الابن ، أتاح صولون من خلاله لأسر المجتمع الجديد الاحتفاظ بطابع شخصيتهم للتسلسل الوراثى الأبوى : إذ كانت خلايا الذكور هى التى ابتلعت فى جعبتها العناصر النسائية . وأصبحت المرأة قاصراً خاضعة لولاية زوجها ، ومن ثم لم يعد لها وجود اجتماعى . لقد كانت أحد أعضاء المجتمع ، ليس بصفتها الفردية ولكن كجزء من الأسرة فحسب ينتمى إلى المجتمع . وبناء على ذلك ، فقد كان من حق الرجل قانوناً اتخاذ زوجة خارج نطاق حدود المجتمع المدنى - بشرط احترام اللوائح والقوانين التى تحكم عقد الزواج - بيد أن أسراً راقية لم تتوان فى انتهاز الفرصة السانحة لتوسيع مظلة إستراتيجياتهم الخاصة بالزواج .

ولعلنا نجد ما يدعم هذه الفرضية فى تحليل "إصلاح كليستينز" Clisthenian reform . ولكن أرسطو لا يقول صراحة إن حق المواطنة بعد كليستينز يشترط أن يكون الأب فقط مواطناً . ولكنه بالأحرى يقول إن المواطن الأثينى بعد كليستينز كان يفترض عليه إضافة اسم بلده إلى اسم أبيه . ومغزى هذه التسمية واضح لا يخفى على أحد . ويدل اسم الأب على أن الأب يعترف بالأبوة ، وعليه فإن الطفل شرعى . واسم البلدة يعنى أن سكان أصغر ضواحي المدينة قد اعترفوا بالفرد كأحد أبنائهم ومن ثم كمواطن . ويعد عام ٥٠٧ قبل الميلاد ، أصبح الفرد يمنح مركزه كمواطن من خلال أبيه المتزوج زواجاً شرعياً ومن بلده ، أى من خلال رجال لا ينتمون لأسرته . أما قبل إصلاح كليستينز ، فقد كان الأثينيون يسمون باسم أبيهم واسم أسرهم . وكانت المواطنة تُمنح فى أغلب الحالات من خلال الأب المتزوج زواجاً شرعياً وأسرته ، أى من خلال سلسلة أجيال متعاقبة من الآباء . وعلى كل حال ، لا يتسع المجال فى بحثنا هذا للاستفاضة فى هذا الصدد .

(*) صولون (Solon) : مُشرع أثينى شهير (٥٩٤ قبل الميلاد) ، وأحد الحكماء السبعة .

ومهما تكن صحة الفرضيات المذكورة آنفاً ، فمن الواضح أنه ينبغي دراسة الزواج وحالة الزوجة في ضوء بزوغ التنظيم السياسى الديمقراطى ، فى مجتمع يسير التمايز (عملية التفرقة) فيه بين المناخ السياسى وبين نظام القرابة بخطى بطيئة .

وقد استهللت عملى فى هذا الصدد بسؤالين : لماذا كان يتم دائماً رهن تزويج المرأة فى اليونان بأحد أنواع السلع الثمينة ؟ ولماذا تباينت الظروف التى كانت توهب فيها هذه المنح من مدينة لأخرى فى اليونان فى حقبة "الدول - المدينة" City - States ؟ فأخلص إلى نتيجتين تجريبييتين (مؤقتتين) . أنه فى المجتمعات الهيلينية فى الجزء الأول من الألفية كانت هدية العروس المجانية ترتبط بالهيكل الاجتماعى المستند إلى الأسر أحادية الزواج (لا تحل الزواج بأكثر من امرأة) والتميزة . ويرجع السبب إلى أن زمرة "تولة - المدينة" اليونانية عززت هذه المكانة المختلفة للنساء ، إلى أنه فى مرحلة تاريخية ما كانت لهم خيارات سياسية مختلفة .

وهذا الفصل يحمل فى طياته محاولة للتفسير ، ولذا فهو يجنح للاستغراق فى التأمل وتقليب الرأى . فهو يمثل محاولة للاقتراب من الحقيقة ، وأية هنأت قد تكمن فى ثنائياً مُحاجَّتى قابلة للمراجعة والتنقيح . وفى كتابه "ما وراء الطبيعة" Metaphysics ، يصف أرسطو ضالة الفيلسوف المنشودة ، فيقول : "إن تمحيص الحقيقة عسير فى أحد شقيه ويسير فى الشق الآخر . ويمكن الوقوف على شرح لدلول ذلك إذا ما تبيناً أنه ليس بوسع أحد بلوغ الحقيقة على الوجه الوافى . بيد أننا من جانب آخر لا نخفق بشكل جماعى ، ولكن كل منا يدلى بدلوه بشيء ما صحيح عن طبيعة الأشياء . وفى حين أننا نسهم بشيء قليل أو لا نسهم فى معرفة الحقيقة ، إلا أن اتحادنا جميعاً يولد قدرأ متراكماً من المعرفة لا بأس به . ونتيجة لذلك ، فإن الحقيقة تتراعى شاخصة أمامنا كبوابة مضرب الأمثال ، لا يخطئها سهم أحد ، فعلى هذا النحو ينبغي أن تغدو يسيرة ، ولكن حقيقة أنه بوسعنا بلوغ الحقيقة كلها وليس جزءاً محددأ منها نصبو إليه تكشف عن مدى صعوبتها" . فقد تصعب إصابة الباب بسهم ، ولكنى مقتنعة أنه يقودنا مباشرة للولوج لقلب (صميم) المجتمعات الهيلينية .

أخطار المصير البيولوجى

على الرغم من أن الفصل الذى دبجته "كلاودين ليدوك" قد ولج بنا لقلب عملية التكاثر (الإنسال) الاجتماعى فى زمرة "الدولة - المدينة" اليونانية ، فقد قبعت النساء فى كواليس مسرح الأحداث . وهو يوضح لأى درجة - حتى فى نطاق الزواج - وهو المؤسسة التى يعترف فيها المجتمع بوجود النساء اعترافاً كاملاً فى أغلب الحالات ، كان مصير المرأة تقرره عوامل خارجة عن إرادتها . ويعيد هيكل الزواج نفسه لأذهاننا الصور المرسومة على الفازات (الزهريات - القبور الخزفية التى توضع فيها الزهور) ، والتى سببرنا أغوارها فى فصل سابق ، حيث كانت الزوجات يصورن وهن يمررن بعملية تحول من "oikos" أو "kurios" إلى أخرى .

ولكن التكاثر الاجتماعى يعتمد فى المقام الأول على التكاثر البيولوجى ، وتستغل "ألن روسيل" طائفة عريضة من الموارد لإلقاء ضوء جديد على هذا الوجه الحيوى لحياة المرأة . فقد كان الميلاد والوفاة مرتبطين بوشيجة حميمة : وفاة الأطفال حين يولدون ، والوفاة من جراء الإجهاض ، ووقاة حديثى الولادة . ومع ذلك ، فقد تم تعديل المصير البيولوجى بشكل جوهري من خلال الحالة الاجتماعية . فربّات الأسر - الزوجات الشرعيات للمواطنين الرومانيين - كان يطلب منهن إنجاب ثلاثة أطفال ؛ ثم تترك لهن الحرية بعد ذلك فى ترك المهمة للعبيد والسرارى (المحظيات) لإنجاب القوة العاملة المطلوبة والقيام على رغبات أزواجهن الجنسية . وهكذا كانت اللامساواة - السمة الجوهرية للمجتمع القديم - تسفر عن وجهها للنساء . ومع ذلك ، ففى نهاية المطاف أدى تسليط الأضواء على فضيلة المرأة لتبزغ فكرة جديدة : يمكن أن يغدو الرجال أيضاً أزواجاً فضلاء . وما إن أسرت فكرة الزواج النبيلة هذه الأبواب ، حتى باتت النساء مرة أخرى غرضاً لرغبات أزواجهن ، ومن ثم فقد أجبرن على مواجهة أخطار الفناء التى تم الإلقاء بها على كاهل النساء - الطرف الأقل حظاً . وبناءً على ذلك ، فقد دفعت النساء - معشر النساء برمتهن - ثمناً لنيل المساواة .

الهوامش

- (١) لفظ Son-in-Law يطلق على زوج الابنة التي تزوجت زواج ابنة الزوج أو الزوجة وبالمثل زوج الأم الذي يعنى أب هذه الابنة . ابن الأخ أو الأخت ' هو أى قريب ذكر يترك منزل العائلة .
- (٢) إلياذة هومر IX (أسطورة meleager : البطل الذى يقتل أخوات أمه بالصدفة ويجعل أمه تتمنى موته) .
- (٣) لمراجعة أفكارى عن نظام الأمومة فى أثينا فى عصر المدينة - الدولة (من القرن السادس إلى القرن الرابع قبل الميلاد) انظر "La dot , La valeur des Femmes"
- وعن الانتقالات المختلفة فى أثينا وكورتين ، انظر مقالة عن Ravis - Giordeni
- (٤) رسم توضيحي عن زواج Patiochus من عمها الأبوى .
- (٥) وهناك مراجع عديدة ولا تقل الكتب القديمة إمتاعاً . وأنا أدرج هنا الأعمال التى أوردتها فى مناقشاتي .
" قانون الزواج والأسرة فى أثينا القديمة لـ Hans Julius Walff .
- (٦) كان الادعاء مندهشاً من تسجيل fenne وكان يحاول إثبات كونه مواطناً موضعاً زواج والدته من مواطن وبهذا تصبح هى الأخرى مواطنة .
- (٧) ترك Euktenom . Ibid زوجته لأجل امرأة أخرى . فى محاولة غير ناضجة لإثبات أن ابن هذه المرأة التى أغرتة كان نتاجاً لزواج شرعى (٢٧) . ثم حاول بعد ذلك إثبات ذلك بإعطائه جزءاً من الأرض لكى يصبح من عشيرته (٢٢) . ولا يرد فى النص كيفية انتقال ملكية الأرض . ولكنها بالطبع لم تكن على أساس أنه ابن شرعى (٢٠) . ويمكن لنا هنا افتراض أن Euktemon اعتبر هذا الطفل غير الشرعى ابنه . وبما أن الأرض لا يملكها غير مواطن البلد فإن منح الأرض لابن غير شرعى يجعله مواطناً رغم أنه ليس عضواً فى العائلة .
- (٨) أبحاثى عن المهر ، أدين بالفضل فيها إلى كتاب Agnés Fine عن المهر فى Occitania فى الجنوب الغربى .
- (٩) أملاك Hagnias الوفيرة منحت الفرص لمعارك طويلة . وعميل Denostenes الذى أعطى ابنه لمنزل Hagnias بالتبني واستخدم لفظ Oikas بدلاً من Oikia وأدى إلى مشكلة عدم وجود وريث فى العائلة .

الفصل السادس

الزواج بصفته وحدة سياسية فى روما القديمة

ألين روسيل

Aline Rousselle

انطوت الميثولوجيا (علم الأساطير) اليونانية على فكرة أن العالم فى البدء لم يكن به نساء ، حقاً لم يكن ثمة بشر. وفى العصر الذهبى، لم يكن ثمة وجود للعمل، ولا للنساء. كما تصور الميثولوجيا البابلية والإنجيل العوالم (جمع عالم) بدون نساء، بيد أن هذه العوالم لم يقطنها رجل واحد. وفى القرن الثانى بعد الميلاد ، وصف "لوسيان الساموساطى" (Lucion of Samosata) (١٢٥ - ١٩٥) ، وهو رجل أسيوى كتب باليونانية، عن مجتمع، سكان يقطنون على سطح القمر (السيلينيون)، خال من النساء.

لقد ولدوا ولكن ليس من أرحام النساء ، بل من أصلاب الرجال . فالزيجات تعقد بين الذكور . وكلمة "امرأة" نفسها لم تُعرّف فيه قط . والرجل قد يغدو "عروساً" حتى بلوغه سن الخامسة والعشرين ، ثم يمسى بإمكانه بعدها نكاح رجل آخر بوصفه "زوجاً" . والأمهات "السيلينيات" (من سكان القمر) لا يحملن أجنتهن فى أرحامهن بل فى "رَبْلَة" الساق (سَمَانَة الرَّجُل) ، التى تنتفخ بعد حدوث الحمل . وحين يجيئهن المخاض ، يتم عمل جُرح قَطْعَى (شق) واستخراج الطفل ، الذى يولد بلا حياة حتى يتم تعريضه للرياح فاغراً فاه فتنتفخ الروح فى أوصاله ... وثمة عرق (جنس مخلوقات) ضمن سكان القمر (السيلينيون) يطلق عليهم "الشجريون" (Dendrites) . وهم يولدون على النحو التالى : يتم استئصال الخصية اليمنى للرجل واستزاعها فى الأرض ،

ومنها تنبت شجرة كبيرة ، تشبه العضو الذكري (قضيب الرجل) ، ولها أفنان (فروع) وأوراق ، ومن أجل إنتاج الثمار تخرج جوزة (بندقة) بطول الذراع . وحينما تنضج ، يتم قطفها وتقشيرها لتميط اللثام عن وجود رجل بداخلها . ولكن الأعضاء التناسلية ليست حقيقية : فبعضها من العاج والأنواع الأكثر تواضعاً من الخشب . وبهذه الأعضاء يقومون بإخصاب الرجال الذين يقومون بنكاحهم .

وفى إطار نظام التكاثر المقصور على الرجال المائتين بين أيدينا ، يحل انتفاخ ريلة الساق (سمانة الرجل) محل انتفاخ بطن المرأة الحامل ، ويحل الاختلاف فى العمر محل الاختلاف فى نوع الجنس ، ولكن مؤسسة الزواج مازالت موجودة على قدم وساق . وقد اكتشف مؤخراً علماء الأنثروبولوجيا (علم تطور الأجناس البشرية) فى غمار عكوفهم على العمل فى المغرب قصة مشابهة تروى عن ميلاد الملائكة . إذ يقال إن إبليس - قائد طائفة الملائكة المتمردين - قام بتخصيب ريلة ساقه اليسرى بعضو ذكري يبرز من ريلة ساقه اليمنى . ويفقس البيض بعد فترة حضانة ليثمر ملائكة آخرين يتكاثرون بدورهم من خلال تمتعهم بأعضاء تناسلية للجنسين فى كل واحد منهم (فهم ثنائيو الجنس) . ويزعم نص "لوسيان" الرائع أن كلمة "المرأة" نفسها لم تكن معروفة عند سكان القمر (السيلينيون) ، كما لو أن غياب الكلمة يعنى عدم إمكانية وجود الشيء نفسه . وعلى الرغم من ذلك ، فقد وهبت الطبيعة بكل رافة ورحمة "الذكر" من سكان القمر جميع الأدوات اللازمة للتكاثر .

وقد انقضى قرن بالفعل منذ تنبأ "بولس الرسول" Paul The Apostle فى رسالته إلى أهل غلاطية ٣ : ٢٨ Galatians 3 : 28 أنه سيأتى زمان لن يكون فيه ثمة رجال ولا نساء فى الدنيا . ولكن هذا العالم الجديد الخالى من النساء سيضحى عالماً أبتز (بلا نسل) ، لأن التكاثر كان قدراً مكتوباً على جبين النساء .

وفى عالم الرومان ، كما فى عوالم أخرى ، لم يكن علم الأحياء (البيولوجيا) هو العامل الفاصل المتحكم فى حيوات (جمع حياة) النساء . فقد أثر المجتمع على التكاثر والتناسل بنفس القدر الذى أثرت به القوى الطبيعية . فقد قام كل مجتمع من المجتمعات التى كانت تضمها الإمبراطورية الرومانية بين جنباتها بتشكيل الحياة

الإنجابية وفق هواه . ومع ذلك ، فمن المنطقي البدء بمراجعة البيانات البيولوجية (الإحيائية) .

وستتساءل بعد ذلك كيف تم توزيع مخاطر الإنجاب بواسطة المجتمع . وفى خاتمة المطاف ، سنحيل النظر فى التغييرات التى طرأت على الترتيبات والنظم الاجتماعية التى غيرت بشكل عميق حياة النساء فى الأزل القديم الغابر .

المصير البيولوجى للنساء :

الوفيات

الوفاة عند ولادة الطفل: تمثل الأمومة المصير المكتوب للنساء اللانى خطب ووعظ من أجلهن القديس بولس ، واللائى يقع على كاهلن مسئولية إنسال (تكاثر) المجتمع الرومانى ، شأنهن فى ذلك شأن النساء كافة قبل بزوغ شمس الطب الحديث . أمعن النظر فى هذه الحقائق : فى عام ١١٧ بعد الميلاد كانت مساحة الإمبراطورية الرومانية تغطى ١٨ و١٠ مليون كيلو متر مربع (وقيما بعد انخفضت إلى ٤ و١٤ مليون كيلو متر مربع) . وقد يبلغ عدد سكانها ما يربو على ٦٠ مليون نسمة . وحتى يبلغن سن الزواج والأمومة ، كانت النساء الرومانيات يحيين كرجال . وكان متوسط عمر الحياة المتوقع عند الميلاد يتراوح بين ٢٠ إلى ٣٠ عاماً . وناهز معدل وفيات الأطفال ٢٠٠ فى الألف مقارنة بالنسب التى شهدت ارتفاعاً كبيراً فى وفيات الأطفال ، وكانت الفروق بين الطبقات طفيفة نسبياً . وعلى الرغم من ذلك ، فالأخطار التى كانت تحدى بالنساء فى الولادة تعتمد على الحمية الغذائية ، التى تؤثر على حجم الحوض والهيكلى العظمى .

ومن العسير قياس التركيب العمرى للسكان الذكور فى روما ، بل والأشد صعوبة هو قياس التركيب العمرى للسكان الإناث . فالأطفال غير ممثلين بشكل كاف فى التوثيق الوحيد المتاح ، وهو النقوش الجنائزية التى تمدنا بمعلومات مقصورة على

الطبقات الحضرية العليا والوسطى . وفى جميع الحالات ، فإن المرأة التى مات زوجها قبلها كانت تدفن دون كتابة نقش على قبرها . وفى أفريقيا فى عهد الرومان ، يندر للغاية وجود نقوش تخلد ذكرى السيدات ربات الأسرة . ويصفة عامة لم تكن النساء تُؤخذ فى الحسبان : واشتمل التعداد السكانى الجمهورى الذى أجرى على أولئك النسوة اللاتى - بصفتهم وارثات - كان يتحتم عليهن دفع ضرائب عسكرية (مجهود حربى) . وفى أواخر القرن الثالث بعد الميلاد ، أمر "دايوكلتيان" Diocletian بإجراء تعداد لسكان الإمبراطورية قاطبة بغية تقدير ضريبة الأعناق . وتم إدخال النساء تحت طائلة هذه المحاسبة الضريبية ، ولكن ليس على حد المساواة مع الرجال : ففي الولايات الريفية فى "تراس" Thrace ، على سبيل المثال ، كانت كل امرأتين تحسبان كرجل . وقبل ذلك ، لم تكن النساء تُؤخذ فى الحسبان قط .

ومثلت الولادة (الوضع) سيفاً مصلتاً على رقاب النساء فى جميع الطبقات الاجتماعية . ولعل ٥ إلى ١٠ فى المائة من حالات الحمل انتهت بوفاة الأم سواء أثناء الولادة أو بعدها . وفى القرن الأول بعد الميلاد كان عالم النحو "قارو" Varro يعتقد أن "برورزا" و"أنتفورتا" Prosa and Antvorta (الخلف والأمام) ، وجهى كارمينتس Carmentis ، إله الولادة (الوضع) ، تعزى تسميتهما للمكانين المحتملين للجنين . وفى ١١ و ١٥ يناير ، قامت الأمهات ربات الأسر اللاتى قام أسلافهن بتكريس معبد كارمينتس بالاحتفال بالإلهة على منحدرات تل كابتيولينا هيل (*) وبعد مضى خمسة قرون بعد ذلك، قام "أوغسطين" من هيبو Aujstine of Hippo ، الذى قرأ أعمال قارو ، بتدوين رأيه بأن الإلهة كارمينتس أماطت اللثام عن مصير حديثى الولادة . وترتبط أيضاً عقيدة الإلهة أنتفورتا وبرورزا بأطوار القمر ، الذى يزداد حجمه مثل المرأة الحامل ثم لا يلبث أن يعود لحالة النحافة الأولى ، وقد حذر أوغسطين النساء المسيحيات بالأى يلجأن إلى الإلهة الرومانية واقترح الشهيدتين فيرتشيوفيليبستى Virtue و Felicity كبدائل لها .

(*) أقيم عليه أيضاً معبد جوبيتر والبرلمان الرومانى . (الترجمة)

ولكن حينما لاح الخطر فى الأفق ، ذهب وعظه وكدره أندراج الرياح .
 "فقليستى" Felicity ، الشهيدة المسيحية التى ماتت مع سيدتها "برپتيورا" Perpetua
 فى مسرح قرطاج المدرج بعد الولادة بقليل . وتُظهِر حياة القديسين الآثار والعاديات
 من غابر الزمان ، النساء وهنّ يعانين آلام حمى النفاس مستشفعات بأسماء
 القديسين . ولم تكن القابلات (المولّدات) ولا الحكماء المداوون على يقين قط من أن
 الولادة ستتمّ بسلاّم . بل ولربما لتقليل حجم المسئولية الملقاة على عاتقهم ، كان يقال
 إن الولادة بعد الشهر الثامن تمثل خطراً داهماً يهدد حياة الأم والطفل ، فى حين أن
 ولادة ذرية (نسل) بعد سبعة أشهر تبقى على قيد الحياة وتكون يسيرة . وقد كتب
 "سينيكا" Seneca فى كتاب عن الزواج يقول : "إذا كانت الزوجة شيئاً نادراً ، الزوجة
 الصالحة الودود العروب ، فإننا نضجّ بالحنيب معها فى الولادة ونعانى معها إذا كان
 ثمة خطر يحدق بها" .

وكان معروفاً أن حجم الحوض له تأثير كبير فى تسهيل عملية الولادة . وكان
 الأطباء ينصحون الأسر الموسرة بتدشّير وتزميل الأطفال الرضع بالشاش خلال أول
 شهرين من حياتهم ، ولتصغير حجم محيط كتف فتاة وصدرها ، كانت المرضعة
 أو أمها تقوم بربطها بإحكام ، ولكن الحوض لم يكن يحمط لتعزيز فرص نمو حوض
 كبير . بينما كان يتم قمط حوض الأطفال الصبية .

وقبل الروايات المسيحية عن المعجزات ، ليس لدينا سوى معلومات قليلة عن ولادة
 الأطفال بين الفقراء . فى حين كانت وفيات السيدات فى أثناء الوضع أو من جراء
 الإصابة بعدوى أمراً شائعاً بين العائلات الأرستقراطية . وعقب طلاقها ، قامت توليا
 ابنة شيشيرون Cicero's daughter Tullia بإنجاب ولد وما لبثت أن وافتها المنية عقب
 ذلك بشهر . فقيام والدها ، الذى أحبها حبه لولد ذكر ، بتكريم ذكرها بمديح
 مفعم بالإشارات الأدبية البليغة التى كانت تختص بها وفاة الأطفال الذكور . وفى
 إحدى ضيعاته (عزبته) التى لا تبعد عن روما كثيراً ، قام ببناء معبد صغير
 تخليداً لذكرها .

ورغم المخاطر التي تحف بالولادة ، كان ما يشغل خلد النساء أكثر هو العقم ، إذ كتب الأطباء المداوون مقالات مطولة عن انقطاع الطمث (دم الحيض) بوصفه علامة دالة على التهابات الرحم التي قد تفضى للعقم . وفي العهود الوثنية كما فى المسيحية ، تضرعت النساء الرومانيات طلباً للمعونة الإلهية أن يرزقن بأطفال . وتحدث المصادر القديمة بشكل أكثر عن عُنَّة (الضعف الجنسي) للرجال الناجمة عن سوء التغذية بأكثر مما تحدث عن انقطاع الطمث المذكور آنفاً فى هذا الصدد . فحينما يحدث عجز فى كمية الغذاء ، كما كان الحال عليه فى الإمبراطورية الرومانية غالباً ، ولاسيما فى أواخر القرن الرابع ، لم يكن الرجال ولا النساء فى حال تسمح لهم بالتناسل والإنجاب . وحينما يتأخر قدوم الطفل ، كانت العائلات تضرع إلى الإلهة (أو الإله) ، كما تتبئنا النصوص ، والنقوش ، وقصص المعجزات المسيحية .

وفيات الأطفال

لو لم تلق النساء حتفن أثناء الوضع ، كانت احتمالات أن يشهدن أطفالهن والنية توافيهن كبيرة . وكانت كل الطبقات الاجتماعية قد ألفت مثل تلك الخسائر. ولواساة امرأة صديقة تُكَلت فى ابنها ، ألف سينيكا قائمة بعظماء الرجال الذين ألت بهم مصائب مماثلة . وفى شتى ربوع الإمبراطورية تضرعت النساء وأزواجهن إلى الإلهة أن تحفظ لهن أطفالهن الذين لم يولدوا أو حديثى الولادة أو الناشئة الذين لم يشبوا عن الطوق . وكانت المنحوتات الخشبية والحجرية للأطفال المزمئين فى حفاضات (قماطات) تستخدم على نطاق واسع ككنوز وصدقات فى "إيتروريا" و"جاول" Etruria and Gaul ودونت الأدعية والصلوات لحفظ صحة الأطفال على أوراق بردى وأشياء أخرى .

فى التميمية (الرقية) المصرية ، كانت تأخذ شكل الرحم وقد ختم عليه بقفل، وتتراعى امرأة شعثاء الشعر مثلما يكون عليه حالها عند الوضع، ضاغطة على بطنها ، ونقش على ظهر الرسم الكلمات التالية : "أيها الرحم ، أغلق نفسك!" . والقدر المأخوذة

من المناطق المجاورة لنهر الفرات تحمل نقوشاً تحذر من "الليليثز" The Lilith ، وهى شيطانات كان يُعتقد أنها تقتل الأطفال فى أرحام أمهاتهم . وكان يعتقد أن النبى إلياس (إيليا) يحمى النساء من غائلة شرورهن : "فقد قابلت تلك الشيطانات النبى إلياس وقلن له : "يا سيدنا إلياس ، إنا سنقصد منزل امرأة فى المخاض وعلى شفا الموت ... ترقد الرقدة الأبدية وسنستلب الطفل الذى تحمله فى أحشائها فنمص دماءه ونخاع عظامه ونلتهم لحمه" .

ولم يكن ثمة اتفاق على الوقت المحدد الذى تنفخ فيه الروح فى جسد الطفل ، ولكن الجميع كانوا يؤمنون بصعوبة تعلق الروح بالمادة . فهى تدخل وتخرج ، مذبذبة فى قرارها ، فيأتى الطفل إلى الدنيا للحظات ثم لا يلبث أن يلقي مماته . وحضور رجال الدين يشجع الروح على أن تسرى فى أوصال الجسد الواهن الصغير . وقد اشترك الوثنيون مع المسيحيين فى هذه المعتقدات ، وكانت النساء تنتظر عودة الروح إلى أطفالهن . وقد اعتقد المسيحيون أن الروح عاودت زيارة جسد الطفل المليص (المولود ميتاً) وأنه فى غضون تلك "الاستراحة" يمكن تعميم الطفل . ولم تكن أجساد الأطفال المتوفين تُلف فى أكفان . ولكنها كانت تدفن فى الأرض لفورها ، كما أن مواراتها الثرى لم تكن دائماً فى المقابر المستخدمة لحالات الدفن الأخرى . وحينما كان يجرى نبش الجبانات القديمة ، كان يتم العثور على رفات الأطفال مجمعة معاً ، فى أعداد غير متناسبة مع إجمالى عدد المقابر . وكل ما يمكننا الإدلاء به عن وفيات الأطفال نستمدّه من معرفتنا بالفترات الأخرى ومن بواعث القلق التى تفوه بها الآباء فى المعابد . ولم يكن بمقدور الإحصاءات أن تمدنا بما هو أبعد من ذلك .

وكانت المراسيم التى أصدرها أغسطس والخاصة بزواج أعضاء مجلس الشيوخ والفرسان فى عام ١٨ قبل الميلاد وتلك المتعلقة بالمواريث فى عام ٩ بعد الميلاد هى التى وضعت شروط الميراث التى ينص عليها بمقتضى الزواج والأبوة . وكان يتم حسابان الصبايا اللاتى يبلغن من العمر ١٢ عاماً والبنين البالغين من العمر ١٤ عاماً (وهى سن التأهل للزواج) فى التعداد السكانى . ولكن معدل وفيات الأطفال كان مرتفعاً للغاية ، حتى على مستوى الطبقات العليا التى تأثرت بالمراسم الإمبراطورية ،

التي تنص على أن الشخص يعتبر أباً لو أنجب طفلين وعاشا حتى الثالثة من العمر أو رزق بثلاثة أطفال وظلّوا على قيد الحياة لمدة ثلاثة أيام على الأقل. وقد أورد "سينيكا" في مواسماته للأمهات أمثلة لنسوة تكن في أطفالهن ، وخص منهن "كورنيليا" Cornelia بالذكر ، وهي أم "جراتشي" Gracchi ، التي فقدت عشرة من أطفالها الاثنى عشر ، ولم يكد يمهلها القدر حتى فجعت في مصرع الاثنى الباقيين منهم قتلاً .

وفي أواخر القرن الرابع ، كان المسيحيون يصبون لحياة العفاف الكامل بعد أن ينجزوا واجبهم العائلي . فعندما أقنعت "ميلانيا" Melania - وهي وريثة غنية قام والداها بتزويجها في عمر ١٤ عاماً - زوجها البالغ من العمر ١٧ عاماً باعتراف العفاف معها ، سألها الانتظار حتى ينجب طفلين فأجابته لطلبه . ولكنها فقدت طفلة صغيرة لم تبلغ عامين من العمر ثم ما لبثت أن فقدت طفلاً كان في رحمها من جراء تعرضها لإجهاض ، وهو ما نجم عن تهجدها ليالي طويلة في الصلاة والتضرع في أضرحة القديسين . ولتوضيح مشاعر قلق السيدة الشابة نحو الآخرين ، اختار المؤرخ لسيرة ميلانيا الذاتية حادثة قامت فيها بزيارة "امرأة يحدق بها خطر" نتيجة لانحباس جنين ميت في رحمها . فما كان من ميلانيا إلا أن قامت بلف زنار(حزام) تلقته من رجل حول بطن المرأة ، حتى خرج الجنين لفوره .

ونذر اثنان آخران من الأرستقراطيين في أواخر القرن الرابع عشر - وهما بولينس من نولا وقرينته ثيراسا Paulina of Nola and Theraca - عزمهما على تكريس حياتهما لله ، ولكنهما سعيا أولاً لضمان الحفاظ على نسلهما . وتوفى لهما طفل ، فرأيا في ذلك أية لهما من الله ، فقاما بمواراة جثمانه الثرى بالقرب من ضريح أحد القديسين ، ولم يسعيا لإنجاب أطفال آخرين . ولم تغلح حتى أشد جهود الرعاية حدياً وتحناً من قبل أغنى الأسر في الحيلولة دون وفاة الأطفال . وفي غضون أعظم حقبة الإمبراطورية ، لم يكن أطفال الأسر الأرستقراطية يرضعون من أمهاتهم وإنما من مرضعات يخترن بعناية بناء على نصيحة الأطباء المداوين ، وكان يقمن في

منزل أبوىَ الطفل أو يخضعن لمراقبة عن كثب ، ولم يؤد أعمال المرضعات لوفاة الأطفال فى روما القديمة بنفس القدر الذى كان عليه الحال فى أوروبا عصر التنوير .

وكانت الوسواس تساور النساء حول مصير أطفالهن فى الحياة الأخرى . ومست الحكايات الأسطورية لأمهات هبطن للعالم السفلى بحثاً عن نسلهن المستلب أوتار قلوبهن ، ولاسيما حكاية "ديميتر" Demeter التى ذهبت بحثاً عن "بيرسيفونى" Persephone وقد وضع الفنانون التشيكيون صانعوا التيجان (نحاتو التيجان) السوريون أنماطاً لتصوراتهم للم شمل الأم مع ابنتها استناداً على (شاكله) عناق "إيروس" Eros لمحبيته "سايقى" (١٠) Psyche . وقد افتتتوا بديميتر ، التى انبرت لإرضاع طفل ملك إيلوسيز Eleusis واستطاعت أن تهبه الخلود . وفى شتى ربوع الإمبراطورية ، مست شغاف قلوب النساء قصة بحث "إيزيس" عن "أوزوريس" ، زوجها الذى مُزقت أشلاؤه إرباً ، فأحيوا ذكرى وفاته فى يوم ٢٨ أكتوبر من كل عام . واستحضر اسم إيزيس فى النقوش الجنائزية التى تخلد ذكرى وفاة أحد الأبناء . وحتى لو كان نصف النقوش على الأقل فى إيطاليا عن إيزيس قد تركها المهاجرون الوافدون من الشرق (ما يناهز ٨٥ فى المائة فى معظم مدن الموانئ الكبرى) ، فإن الباقي يعكس المشاعر العامة للعلماء الغربيين ممن اطلعوا على الأسرار العظمى وحجر الفيلسوف) .

وهذا التقمص الوجدانى (التوحد) مع روح إيزيس ليس انعكاساً للماسوشية(١١) النسوية المفتقرة للحصافة ، على الرغم من انتقاد سينيكا : "إنهن يُضججن بالعويل على الرغم من أنهن لم يتكلن أحداً . ولكن لا بأس من أن يهذى المرء مرة كل عام" . إنها بالأحرى انعكاس لتجربة أم تكلنى .

(*) سايقى : الروح التى كان يصورها اليونانيون على هيئة امرأة بأجنحة فراشة . (الترجمة)
(**) الماسوشية : ضرب من الانحراف السلوكى الجنسى يتلذذ فيه المرء من إيلام الآخرين من الجنس الأخر له . (الترجمة)

المجتمع والأيكولوجيا (علم البيئة)

تأثرت ظروف "البيئة الحيوية (البيولوجية)" لحياة المرأة بشدة بالتنظيم الاجتماعى الذى تعيش فى أجوائه . وفى عالم منطقة البحر المتوسط القديم لم يكن ثمة مجال للاختيار . فلم تختار المرأة التبطل (عدم الزواج) ، ولم تختار الزواج ، ولم تختار الزواج للمرة الثانية بعد الترميل .

وينبغى أن يكون ساطعاً أمام أعيننا أنه إذا كان هناك ما يسمى ببيئة ديمغرافية (سكانية) بحثة للحيوانات ، فليس هناك بيئة مماثلة للبشر . ويجب أخذ العوامل الاجتماعية فى الحسبان ، حيث ينظم المجتمع إلى حد كبير المصير البيولوجى ، ومن ثمّ وفيات النساء ، فليس من المنطقى الحديث عن البيئة الديمغرافية أو الديمغرافيا البيئية (الأيكولوجية) متى بدأ البشر انتهاج سلوك اجتماعى لتنظيم الإنجاب وتمسى المرأة بطبيعة الحال محط اهتمام هذه المساعى .

عمر الزواج

وكان قدر النساء فى غابر الزمان - ليس فقط اليونانيون ولا الرومان ، بل أيضاً اليهود - أن يتزوجن ويصبحن أمهات . ومع أن البنات كن يعرضن أمام أعين الناظرين فى بعض الأحيان ، إلا أن هذا الإجراء لم يكن شائعاً ، وقبل عصر المسيحية ، ظلت ثلة صغيرة جداً من النساء غير متزوجات . ولم تختار النساء من يتزوجن . وكان عقد النكاح يبرم بين أبى العروس وزوج المستقبل ، ولم يكن يشترط أساساً موافقتها . وحينما طفق الرومان يتشبهون بضرورة موافقة الابنة رسمياً قبل أن ينكحها أبوها لآخر ، اعتبر ذلك ابتداءً واستحداً جوهرياً .

وقد أقر القانون الرومانى عمراً محدداً عندما يُنكحها فيه أبوها لزوجها رسمياً تصيح ربة أسرة ، وزوجة معترفاً بها ، لها كافة المزايا والحقوق الواردة فى قانون الزواج . وكان هذا العمر اثنى عشر عاماً . أما فى مجتمعات أخرى - بما فيها

الإمبراطورية - فإن مثل هذا الزواج المبكر لم يكن ثمة وجود له على الأقل حتى جعل منه التأثير الروماني نقطة تحول (علامة فارقة) . أما في الأصقاع اليونانية ، فكانت الصبايا يتزوجن بعد بلوغهن . ما بين ١٦ - ١٨ عاماً .

البلوغ

وفقاً للأطباء المداوين القدامى ، كانت الفتيات تبلغن (المحيض) عند سن ١٤ عاماً . فقد كانوا يعتقدون أنه من الممكن التأثير في سن بلوغ الفتيات . وقد كان من الملاحظ أن التمرينات البدنية المفرطة قد تعوق نمو الصبيان . وقد لاحظ أحد الأطباء المداوين - روفوس Rufus - في أواخر القرن الأول أن الفتيات اللاتي لا يمارسن الرياضة يبلغن مبكراً ، ولاسيما أولئك اللاتي لا تعملن . وقد أوصى بالزواج المبكر ولكنه نصح بالحذر ، لأن الرحم لم يبرح صغيراً للغاية لتحمل وطأة الحمل .

ونظراً لأن القلق كان ينتابه من الهجوم المبكر للطمث ، فقد أوصى بالتدريبات البدنية - ألعاب القناني الخشبية (البولينج حالياً - المترجمة) والغناء الجماعي (في الكورس) - للوقاية من هذه الحالة . وقد استرعى انتباه النساء أن الغناء والرقص قد يؤخران البلوغ ويؤديان لاضطراب الدورة الشهرية . فقد توقف الطمث لدى العديداً ممنهن أثناء مسابقات الغناء الجماعي ، التي كانت تتطلب جهداً جهيداً . لقد كانت أفكار روفوس عن التدريبات البدنية صحيحة : فقد أثبتت الدراسات الحديثة أن المشاركة المنتظمة في الرياضة يمكن أن تؤخر البلوغ لنحو ثلاث سنوات . وقد أوصى "سورانوس" Soranus بحمية غذائية الغرض من ورائها التعجيل ببدء الطمث حتى تتمكن الفتيات من الزواج مبكراً وفي الوقت نفسه يبلغن المحيض . وكان أسلوبه نقيض أسلوب روفوس : إذ يقول إنه ينبغي ألا تتخمن الفتيات بالغذاء ، ويجب أن يتسنى لهن فرصة كافية للراحة جنباً إلى جنب مع أشكال عامة وخفيفة من الأنشطة السلبية ، مثل قيادة العربات التي تجرها الخيول (الحناطير) والتدليك (المساج) . وتوضح كلتا الزمرتين من النصائح أن الناس كانوا على وعى بأثار تقوية العضلات والعمل البدني

على بلوغ النساء . ولذا فإنه بمثابة إعجاب من المرء برأيه المخاطرة بإلقاء الكلم على عواهنه وتحديد متوسط عمر البلوغ ؛ ومن الأدعى القبول بتقدير الأطباء المداوين القدامى بأنه ١٤ عاماً .

الزواج المبكر

ما إن علمت "مارسيل دورى" Marcel Durry أن الصبايا المغربيات يتزوجن غالباً قبل سن البلوغ ، وأن إتمام هذا النكاح يتم فوراً (الدخول بالزوجة) ، حتى التفتت صوب النصوص اليونانية واللاتينية القديمة فعثرت على براهين على وجود ممارسات مماثلة . ويقدر ما فند الباحثون الأكاديميون هذا الاكتشاف ، إلا أنهم لم يملكوا سوى القبول بصحة البراهين بنفس قدر رفضهم لها . والسؤال الذى يطرح نفسه الآن هو ما مدى شيوع هذه الممارسة آنذاك . فمن اليسير العثور على أدلة وشواهد على الزواج المبكر :

إذ تذكر النقوش الجنائزية أن العروس كانت تبلغ العاشرة أو الحادية عشرة من عمرها . ولكن ترى هل تم البناء بالزوجة فى هذه الزيجات (إتمام النكاح) ؟ تتحدث الوثائق المدونة عن أمهات فى الثالثة عشرة من عمرهن ، مثل زوجة "كونتيليان" Quintilian ، وهو معلم البلاغة الذائع الصيت ، وهو رجل غيور على سمعته فيما يتعلق بمدى براعته بالتدريس والأخلاقيات التى لا غبار عليها وأداب الذوق العامة . كما يشير أحد المصادر من البرديات المصرية أثناء حقبة الإمبراطورية الرومانية لأم تبلغ الثالثة عشرة من العمر . وغنى عن البيان أنه إذا كانت هاتيك الصبايا صرن أمهات فى الثالثة عشرة من عمرهن ، فلا مشاحة أنهن بلغن (المحيض) فى الثانية عشرة . ويصعب تصديق أن النقوش الجنائزية هى نعم المكان للبحث عن دليل على أن الفتيات اللاتى تزوجن فى العاشرة ، قبل البلوغ ، مارسوا أو لم يمارسوا الجنس مع أزواجهن .

ويمكن مفتاح حل العضلة فى أنه ينبغى للأطباء المداوين القدامى أن يدلوا بدلوهم فى الزواج . فقد اعتقد الرومان فى وجود سبب علمى لزواج البنات قبل البلوغ ، أى أن العلاقات الجنسية المبكرة تسهل من بدء الطمث . فمن بين أولئك الذين خاطبهم الطبيب "سورانوس من أفيسس" من خلال أعماله ، كان يسود الاعتقاد بشدة أن العذارى يعانين من انسداد الفرج . وفى ضوء الفكرة الآسرة للألباب بأن افتراع (فض بكارة الفتيات) ينبغى له أن يسبق بدء الطمث ، فلا مناص أن زيجات ما قبل البلوغ كانت تضرب أطنابها بين الناس لحد كبير . وقد تركت النساء - وتأتى فى مقدمتهن موسوعات علم أمراض النساء المتجولة - القابلات (المولِّدات) - رجال إيطاليا يسدرن فى جهلهم بطبيعة الأعضاء التناسلية للإناث ، بدءاً من غشاء البكارة (لو وجد) وحتى عنق الرحم . ولكن النساء اللاتى تزوجن مبكراً كن يعارضن بكل ما أوتين من قوة هذه الممارسة . وكمن على أهبة الاستعداد لإسداء صنيع لأزواج المستقبل بفحص العروس المتوقعة لمعرفة مدى لياقتها للولادة والوضع . وكان حكمهن يرتكن إلى بعض المعايير مثل شكل بشرة الوجه (السيماء) ، واتساع الحوض ، والحالة البدنية العامة ، نظراً لأنه كان من المسلم به أن جسم الأم ينبغى ألا يكون مفرط الرقة أو الأنوثة .

وكان زواج ما قبل البلوغ منتشرأ فى الإمبراطورية الرومانية . وكانت الفتيات اليهوديات يتزوجن عن عمر يناهز الثانية عشرة . ونظراً لأن القانون الرومانى لم يكن يعترف بديمومة الزواج حتى تبلغ العروس الثالثة عشرة ، فقد كانت ثمة حالات لقيام الأزواج برفع دعاوى قضائية يتهمون فيها الفتيات البالغات اثنى عشرة عاماً وما دون ذلك بالزنا . وقام الأباطرة "السفريون" Severians بمعاينة هؤلاء الشابات الزانيات رسمياً فى بواكير القرن الثالث . ولكن "السفريون" نالوا الإشادة وحظوا بالاستحسان من سوريا - وأفريقيا ، ولذا كان من الصعب القول بأن القانون الرومانى تطور من جراء تأثير القانون اليهودى أو العكس بالعكس .

وقد وردت مناقشة فى سفر التثنية (٢٢ : ١٣ - ٢١) تتناول الكيفية التى ينبغى التعامل بها مع دعاوى الزوج أن عروسه ، على نقيض ادعاءات أبيها ، لم تكن عذراء ليلة بنائه بها . ويوصى النص باستدعاء أبوى العروس للمحكمة لتقديم شراشف

السريير المملوطة من فراش الزوجية كدليل على افتراء الفتاة. وإلا فلن يجد القضاة محيصاً عن إعلان أن الفتاة كانت بغياً حين كانت تعيش فى كنف أبيها وتحت سقف بيته . وفى ظل الإمبراطورية الرومانية ، أجال الحاخامات النظر فى المسألة من منظور جديد . فقد عولوا على نص سفر التثنية لتقرير عقوبة الزنا من قبل خطيب الفتاة . ولكن القضية المثارة غدت الآن لليهود مثلما كانت عليه للرومان : ترى هل الفتاة التى تصغر عن سن الزواج الرسمى بدرجة كبيرة ارتكبت الزنا ؟

وتوضح الفقرة المقتبسة من سفر التثنية أن شراف فراش الزوجية هى الدليل الوحيد المقبول للتدليل على عذرية العروس . ولذلك فإن أية امرأة تزوجت ينبغي لها أن تكون قادرة على فصد الدم (إدرار دم من غشائها) ولعل الفحص اليدوى الذى ارتعدت له فرائض القديس "أمبروز" Ambrose فى أواخر القرن الرابع كان بدعة رومانية . فقد كان الغرض من ورائه هو تقرير - قبل إتمام مراسم الزواج - ما إذا كان قد تم تدنيس شرف العروس أم لا . وكانت إجراءات التحقق المسيحية ببساطة إحدى الاختبارات العديدة التى تضطلع بها القابلات للتأكد من قدرة عروس المستقبل الإنجابية ، وهى الاختبارات التى ندد بها "سورانوس" فى القرن الثانى . أما بالنسبة لليهود فقد كانت شراف السريير (الملاءة) جنباً إلى جنب مع الخوف من التجريس ، رادعاً كافياً لتجنب ذلك ، ومع ذلك ، فقد علمت النساء علم يقين أن عملية افتراء الفتاة قد لا يصحبها نزف دماء فى جميع الحالات . ويصف "كارستون نيبوهر" Carston Niebuhr فى مؤلفه "وصف الجزيرة العربية" Description of Arabia طبيعة دليل عذرية العروس التى كان يشترطها رجال اليمن . وقد قدم أب حصيف لعروس يافعة شهوداً ليشهدوا بأنهم رأوا ابنته تسقط من فوق صهوة الجمل . وادعت بغض العائلات أن نساءها لا ينزفن دماً ، وقدموا وثائق تعود لسنوات عديدة خلت لتأييد مُحاجتهم . وفى مثل تلك الحالات كان الأزواج المرتقبون على استعداد لتسوية النزاع من خلال وجود شهادات مؤكدة بأن فرج العروس كان مغلقاً بإحكام (كان "سورانوس" قد وصف فرج (مهبل) العذارى بهذه الألفاظ) .

وكان ثمة اختبار كيميائى آخر يجرى فى اليمن : إذ يؤدى عصير الليمون لاصطباغ دماء الفتاة العذراء باللون الأخضر ، وغير العذراء باللون الأسود .

ويذكر "نيبوه" أن بعض المسلمين قد أخبروه أن بعض النساء الشابات اللاتي لم تقدم أجسادهن الدليل على عذريتهن كن يقدمن دليلاً مقلداً (مزوراً) أو يزعمن أن العلامة المطلوبة طمست في حادثة . وصفوة القول ، أن الملاءة المملوطة بالدماء كانت تمثل دليلاً دامغاً على العذرية . في حين يمكن استبدال الاختبارات الأخرى . وفي حين أن التركيب التشريحي للمرأة لم يمدنا بالدليل اللازم ، فقد كان بالوسع دائماً عمل ترتيب ما . ففي فلسطين (في القرن الثاني قبل الميلاد) ابتدع اليهود عملية جراحية لإعادة حشفة القضيب للرجال المختونين بحيث يكون بمقدورهم المشاركة في الألعاب الأولمبية اليونانية ؛ فعلى غرار ذلك وربما وجدت عملية مماثلة لاستعادة غشاء البكارة . وعلى كل الأحوال ، فقد كان هناك سعي دؤوب للوصول لهذه العملية ، وذاع في الآفاق أن "جوليوس أمريكانوس" Julius Africanus اكتشف واحدة . والحقبة التي تمتد من القرن الأول إلى القرن الثامن عشر حقبة طويلة حقاً ، ولكن بحث وتهميش نيبوه المفصل والدقيق يوضح أنه يمكن استبدال العديد من التقنيات للاستغناء عن الاختبار التشريحي الشديد القسوة .

واعتقد يهود الإمبراطورية الرومانية أن الفض الأول ، والذي يتدفق خلاله سيل من الدماء إشارة إلى العذرية ، لا يتيح في عملية الحمل . ولكي يشرحوا الحالات التي أصبحت المرأة فيها حاملاً بعد تجربتها الأولى من المخالطة الجنسية فقد قاموا بافتراض أنه كانت هناك عملية فض البكارة مسبقاً باليد . وفي العصور المتأخرة كانت العذرية تمثل سمة مهمة في شخصية العروس حيث كانت تمثل العنصر الرئيسي في الروايات الرومانسية ذات الطابع الوثني . ودليل الرغبة في الزوجة العذراء يمكن أن نتلمسه في أعمال أعظم وعماط المسيحية . وقد بنى جون كرايسوستم John Chrysoston في نهاية القرن الرابع لهجة شخصية في محاولة لأن يثنى الأرامل صغار السن عن رغبتهم في عدم الزواج ثانية : "وكما ذكرت أنفأ نحن الرجال فقد جعلنا تلك الطريقة من باب الغيرة أو الزهو ، ومن يدري فمن الممكن وجود أسباب أخرى نحن نعشقها لم يكن أحد آخر قد استخدمها أو نال فائدة منها قبلنا فلذلك فنحن الأسياء الوحيدين والأوائل" . وهو بهذا قد شبه النساء كالكساء والأثاث .

قصة عذرية السيدة مريم والتي هي فى الحقيقة أصبحت جزءاً مقبولاً من مذهب وعقيدة المسيح قد تطورت فى عالم أصبحت فيه عمليات الفحوصات على العذرة ممارسة آمنة ومقبولة . فالجوارى اللاتي تثبت عذريتهن كن يُبعن بأعلى الأسعار . ومع انتشار العادة الرومانية بشأن الزواج المبكر فى شتى ربوع الإمبراطورية ، فقد أصبح زواج البنات ذوات الاثنتى عشرة سنة أو أصغر من ذلك أمراً متماشياً مع النمط والطراز الحديث عندهم . وقد حفظت بعض السجلات القضائية البيزنطية بعض آثار لبعض الزيجات ، وذلك كما بيّنت إيفيلين بيتلاجين Evelyne - Patlagean . وقد ذكرت أن النساء تزوجن فى عمر الحادية عشرة "حتى قبل ظهور شعر العانة" . وقد أتمت هذه الزيجات على شرط أن لا يدخل الزوج بزوجته أو لا يكتمل الزواج ولكن مجرد وثيقة واحدة تبين أن الزوج ، مخلأً بوعده ، قد أفسد البنت بإجبارها على التواطؤ معه فى علاقات جنسية والتي لم تكن هى مستعدة لها بعد . بالرغم من الغياب النسبى لبعض الوثائق فإن بعض التأويلات لبعض الفقهاء القدامى اعتبرت أن تلك الممارسة لم تكن غريبة ، أى مألوفة لهم .

أما بالنسبة للبنات والتي تزوجت عند الوصول إلى سن البلوغ أو أقل من ذلك فإن سن البلوغ كان متطابقاً مع ميلاد الطفل . فالنساء الرومانيات واللاتى تزوجن مبكراً كنَّ معرضات لأن يصبحن حوامل فى أى وقت بين سن الثالثة عشرة والخمسين . المرأة العصرية والتي تتزوج فى الرابعة والعشرين من عمرها تكون لها القدرة على الحمل وإنجاب سبعة أو ثمانية أطفال إذا أرجأت النسل أو إنجاب عشرة أو خمسة عشر إذا لم تفعل ذلك . فكم من الأطفال الكثيرين تستطيع المرأة الرومانية أن تنجبهم حتى مع التوقع بمدى حياة أقصر لها ؟ فى المجتمعات السابقة للعصور الحديثة كانت النسبة فى وفاة الأم أثناء الحمل واحد من كل خمسة . وفى روما حيث زاد الزواج المبكر من المعدل والعدد المتوقع من عمليات الحمل ، فإن مخاطرة النساء كانت تبدو مرتفعة فى المقابل ، ما لم تتوفر بعض الوسائل من الإشراف الاجتماعى ، بحيث يُسمح للرجال بأن يتزوجوا من فتيات صغيرات استجابة لرغباتهم ، دون أن يؤدى ذلك إلى وفاة العديد من هؤلاء الصبايا .

تنظيم الأسرة

عندما كتب تاكيتوس Tacitus أن الجرمان يعتبرون أنه من الخزي تحديد حجم العائلة فإنه بذلك كان يطرح قضية تشغل بال الرومان . وقد نوه أيضاً بإدانة عملية وأد الأطفال وقتلهم من قبل اليهود . معتبرهم ، وكما قال ، شهوانيين لأنهم أُجبروا زوجاتهم على إنجاب أكبر عدد ممكن من الأطفال ، فى حين فى مكان آخر تبدو لنا مفاجأة تقول بأن المصريين اتخذوا أطفالاً كثيرين . ويهود الإمبراطورية على سبيل المثال فلافيوس جوزيفس Flavius Josephus فى القرن الأول اختلف مع الرومان حول قضية الحفاظ على كل الأطفال . حتى فى روما ، فإن قوانين أوغسطين شجعت الوالدين على الحفاظ على الثلاثة أطفال الأوائل فقط لهم . وكانت عملية عرض الحبيبة للبيع عملية منتشرة ومقبولة مثل عملية عرض البنات تماماً . ولم نستدل على طريقة لأن نعرف بشكل قاطع إذا كان عدد البنات الذين تم عرضهم فى الواقع للبيع مرتفعاً عن عدد البنين ، بالرغم من وجود مؤشرات ودلالات قوية على أن ذلك كان هو الحال الموجود آنذاك . ويغض النظر عن ذلك فإن البنات والبنين قد تم إحصاؤهم بالنسبة إلى نصيب الأطفال الثلاثة المسموح لهم حسب مرسوم وقرار أوغسطين . أراد الآباء الرومان التأمين ضد أى نوع من المخاطرة من خلال خلق بعض الادعاءات على ميراث العائلة . فالزوج فى الزواج الشرعى له القدرة على تقرير مصير كل طفل عند مولده . نحن لا نعرف كم عدد الأطفال الذين تعرضوا للبيع أو كيفية هذه الممارسة فى التوزيع بين مختلف الطبقات فى المجتمع . لقد كانت مألوفة بما فيه الكفاية وعامة ، ومع ذلك فكان لابد من الالتزام بالتنظيم من قبل القانون ولكى تُذكر فى الدواوين . القانون ، وعلى سبيل المثال ، حظر على الرجال محاولة فهمه ولذلك طبقت عملية الطفل المعروض على أنها ممارسة كانت عامة، فى الواضح، فى مصر . ويغض النظر عن ذلك فإن شيئاً واحداً قد يكون واضحاً وهو أن الأطفال غير المرغوب فيهم كانوا غير مرغوب بهم من لحظة الحمل حتى عمليات الحمل والتي سُمح لها بالاستمرار حتى نهايتها . (الأطفال الرضع المشوهون كانوا حالة خاصة حتى قبل أن يكون للاب الفرصة فى قبول أو نبذ الطفل فمصيره مقرر بواسطة القابلة التى تولده والتي ببساطة تنهى حياة الطفل التعس الحظ لمجرد كونه مولوداً معاباً) . فى كل

الأوقات فى العالم القديم فإن الفقراء كانوا يبيعون أو يتنازلون عن أطفالهم . فى عام ٢١٥ قبل الميلاد قرر الإمبراطور قسطنطين أن يوفر للفقراء الطعام والملبس لأطفالهم لكى ينهى عملية وأدهم للأطفال والتي كانت محظورة تحت القوانين الجديدة . ومن خلال القانون نعلم أيضاً أن الورثة حاولوا أحياناً كى يجدوا طريقة بالنسبة للطفل الذى لم يولد بعد والذى قد يمثل بالنسبة لهم منافساً فى الميراث . الأب وحده الذى كان يأمر بعرض الطفل عند الميلاد . أكثر من ذلك فإن الأب استبقى السيطرة على نسله حتى بعد موته من خلال توضيحه بوصيته بأنه يتمنى لأى طفل يولد بعد وفاته أن يعرض للبيع . والوصية قد تخص أيضاً أنه ينبغى أن يكون ابن قد ولد بعد وفاة والده وأن هذا الابن ينبغى أن لا يرث تاركاً ذلك للأم لكى تقرر ما إذا كانت سوف تتنازل عنه أم لا . ولو حدث أن كان المولود أنثى، وكان الأب قد أوصى قبل وفاته بالإبقاء على الوليد ، فإنه يحق للأم أن تتلقى بدلاً تقابل به عبء القوت لهذه الوليدة . ومن ثم فإن الإجهاض لم يكن الوسيلة الرئيسية فى تحديد حجم العائلة .

وفى كل الحالات فإن الأب المواطن الحر الرومانى المولد له كامل الصلاحيات على نسله الشرعى . وتحت مظلة قانون الجداول الاثنى عشر (خمسة قرون قبل الميلاد) فإن الزوجة كانت تُنبذ لو أنها أقدمت على إنكار وليدها على الرب حيث إنه هو الوحيد الذى كان له الحق فى التصرف فى ذلك .

منع الحمل

ماذا كان فى استطاعة النساء أن يفعلن لكى يتفادين المواليد غير المرغوب فيها والمخاطر المتعاقبة من جراء وأد الأطفال . لم يكن إيقاف الإيلاج ، والذى يعتمد على تعاون الزوج ، فعلاً ، ولذلك قليلاً ما استُخدم . لقد نصح الأطباء الرجال بالآىلقوا بالمنى على الأرض لأن فى ذلك ضرراً على الكلى والمثانة . لم تجرب عمليات

التعقيم الجراحية على الرغم من أنها أجريت على الحيوانات ، وبالذات الخنازير . كما أجريت عمليات الاستئصال على الرياضيين ، وفقاً لـ جالن ، والذي ناقش في النص نفسه استئصال مبايض الخنازير في كابادوسيا Cappadocia .

لقد اعتقدت النساء الرومانيات أنه يمكن لهن أن يمارسن الجماع مع التمكن من منع الحمل . تأتي معلوماتنا عن هذا الاعتقاد بالطبع من النصوص المكتوبة بواسطة الرجال ، وبالذات الأطباء . كان يعتقد أن الحمل مؤكد إذا امتص رحم المرأة منى الرجل كاملاً . ولكي يُمنع حدوث الحمل كان ذلك يتم عن طريق إعاقة هذا الامتصاص . إذا نهضت المرأة فور الجماع واغتسلت ، يمكن أن تمنع الإخصاب ، وكانت النساء يلجأن أيضاً إلى استخدام ما يشبه التحميلات المانعة والحقن المهبلي ، ولكن فعالية هذه الوسائل كانت محدودة .

الوسائل الأساسية لمنع الحمل كانت وسائل مشابهة للإجهاض . الأبوية المسهلة والباعثة للقيء الحاد تستخدم في إطار واسع في مدن البحر المتوسط لمثل هذه الأغراض كما لو أن الرحم مثل المعدة قد تكون باعثة على التقيؤ لإخراج محتوياتها . عشب الحريق وهو عشب جميل الزهر قد وُصف في حالات صعبة بالرغم من أن آثاره الجانبية المميّنة معلومة . حتى اليوم في القرن العشرين فإن النساء من البربر في جبال أطلس يستخدمن جرعات معدة ومصنوعة مع الأرتماسيا ، وهو نبات ذو رائحة قوية لكي يقوا بناتهن غير المتزوجات من الحمل . هذا العلاج فعال ومؤثر ولكنه لا يسبب عقمًا . الأرتماسيا هذه قد استُعملت في الأزمنة القديمة . ولم تكن العشب الوحيد المستخدم ومع ذلك فنحن لا نعرف إذا كانت عملية إعداد تلك الشرّبات مفضلة عن أخرى غير فعالة .

الإجهاض وأخطاره

كان من المعروف أن الإجهاض الذاتي لإنهاء الحمل بهذه الطريقة قد يؤدي إلى الموت ، ولكن لم يكن هذا هو السبب الذي حال دون تدخل الأطباء . فقد كانت

الحقيقة إلى حد ما في أن الإجهاض كما هو واضح وسيلة لإخفاء جريمة الزنا ، وهذا الطبيب الذي يشارك في مثل تلك الجرائم هو مسئول ومطالب بنفس العقوبات مثله مثل العاشقين الزناة .

ولم يعترض سورانوس Soranas على إجراء بعض عمليات الإجهاض ، ولكن فقط في الحالات التي تكون فيها البنت قد تورطت في سن صغيرة ، أو عندما يمثل الحمل تهديداً بتلف دائم في الرحم ، وكان ينصح بإمكانية الإجهاض بالوسائل الجراحية عن طريق المجسات .

ومعرفتنا عن الإجهاض في عهد الرومان من خلال نوعين من المصادر ، الوثائق القانونية والرسائل والوصفات الطبية . الوثائق القانونية نشأت من الحالات في تلك المناولة المسؤولة عن تناول الجرعة المسببة للموت والوفاة . عملية الإجهاض قد تؤدي إلى القتل واتهامات بالقتل إذا استُعملت الوسائل الميكانيكية (المجس الميئاليكي على سبيل المثال) . إذا تبع تناول الجرعة حالة وفاة فإن الجريمة تُصنف على أنها حالة تسمم . ولذلك يعاقب القانون ليس عملية الإجهاض أو حتى سلب الحياة من الطفل (الذي ينتمي للأب) ولكن حياة الأم . إذا توفيت المرأة في محاولة إجهاض فإن الشخص سواء كان ذكراً أو أنثى الذي ناولها الجرعة قد يُتهم في جريمة تسمم أو سحر شيطاني . لم يرسم الرومان أي تمييز واضح بين السموم وجرعات الحَبِّ والعقاقير . "فينوم" "Venom" وهو سم كان يستعمل ولا غبار عليه ما دام لا يسبب أي قتل . ولما كانت آثار الجرعة التي قد تتناولها المرأة غير محسوبة العواقب فإن المريضة نفسها لا تتحمل أية مسؤولية . فقط الشخص الذي يصف تلك الجرعة هو الذي يوضع تحت المسائلة والقضاء . إذا كان التسمم موضع شبهة ، فإن الاعتراف بسوء القصد يجب أن يظل منصباً على الشخص الذي تحوم حوله شكوك دس السم . جرعات الإجهاض كانت حالة خاصة . المعرفة بالشخص الذي يصف الجرعة المعلومة والمحاكمة قد تبدأ في الحال . نفس الشيء كان صحيحاً بالنسبة للعقاقير المثيرة للشهوة الجنسية . فقد كان للزوج أن يقرر إذا ما كانت الزوجة سوف تكون الضحية من جراء ضرر ألم بها في هذه الحالة يجب أن يذهب إلى المحكمة . ويتبين لنا من خلال النصوص الموجودة للقوانين ، أن الشخص الذي يصف سم الفينوم ، سواء كان مفيداً أو ضاراً كان في

العموم امرأة . وإذا تسببت امرأة فى موت صديقة لها أثناء مساعدتها فى إنهاء الحمل غير المرغوب فيه فإنها بذلك تعرض نفسها لخطر الإدانة ، بل وسجنها وفقدان عمرها أيضاً .

تقسيم الولادة

فى المجتمعات ذات معدلات الوفيات العالية (والتي كانت فى كل المجتمعات السابقة لنا) فإن تحديد أنوار النساء كان الحل المحدد والمعين من التركيب الديموجرافى . ففى العالم القديم نساء معينة رُشحت من أجل إعادة إنتاج مجموعات مختارة أو طبقات : مواطنين - على سبيل المثال - أو أعضاء فى الاتحاد اليهودى . ولما كانت النساء تتزوج فى سن صغيرة جداً ، فلنا أن نتساءل كيف تم تنظيم عملية الانتقاء للحد من معدل المواليد فى زمن لم تكن فيه حيلة أمام خصوبة نساء العصر من ناحية ، وأمام معدل الوفيات بين الأطفال من ناحية أخرى . ومع تنظيم هذه العملية فى الاختيار والتي استخدمت لى تحد من العدد الإجمالى للمواليد . فى مجتمعات البحر المتوسط القديمة كان معدل الوفيات تقريباً أربعين فى الألف . ليس لدينا معلومات عن عدد الأطفال الذين تم حملهم أو عدد عمليات الإجهاض وعمليات وأد وقتل الأطفال أو عمليات عرض البنات المتعمدة . وقد تحدث القدماء بسهولة عن مثل تلك الممارسات حتى اليهود الأوائل ثم المسيحيين الذين بدأوا فى تقديمهم كالثنيين . لذلك فنحن نعرف أن الإجهاض وعرض الأبناء والإناث قد حدث ولكن لا نعرف كم كانت تلك الممارسات بشكل عام . لقد كانت الأراضى المتسعة التي استولى عليها الرومان فى توسعهم تأوى شعوباً متنوعة ، ولكل من هذه الشعوب عاداتهم وقوانينهم المكتوبة ، والتي كانت متباينة الواحدة عن الأخرى فيما يتصل بأمور العائلة .

إن القوانين المتعلقة بزواج المحارم ، والتحويلات فى الوضع المدنى أو العرقى ، ودور النساء فى هذه التحويلات ، كل هذه القوانين قد ينظر إليها فى الوهلة الأولى على أنها خصائص عرقية مميزة ، ولكنها بعد أن تمت غربلتها صارت فى نهاية الأمر تكون منظومة عليا من المعايير الأخلاقية ، ولما أن يتم الاعتراف بسيادة روما فوق جميع هذه

الشعوب ، فإن هؤلاء الذين رغبوا فى الانضمام إلى مجتمع السادة المنتصرين كان عليهم أن يتبنوا قوانين روما . وهكذا فإن توحيد شعوب البحر المتوسط تحت لواء القانون الرومانى فى القرن الثالث ، وفيما بعد تحت مظلة القواعد التى أرسلتها الكنسية المسيحية (وهى قواعد لم تكن كلها مدمجة فى قوانين الإمبراطورية الغربية أو الإمبراطورية البيزنطية) قد غير من حياة النساء فى المنطقة التى قدر لها أن تصبح مهد الحضارة الغربية .

التناسل والمكانة أو الهيئة

لقد كانت المكانة الشخصية أساس كل التمييزات الاجتماعية فى مجتمعات البحر المتوسط . فكونت النساء جزءاً متكاملأ من الوضع فى الطبقة . التمييز الطبقي الجوهري كان بالطبع ذاك الذى بين الرجال أو النساء الأحرار والعبيد . وكان التناسل والتوالد من ذوى النسل الرقى - وهو أمرٌ كان موكولاً إلى العبيد من الإناث - حيويأ ونال اهتماماً من كل مالكي العبيد .

لم يكن مسموحاً فى أى من مجتمعات البحر المتوسط أن يستعبد أحد أعضاء المجتمع أعضاء آخرين فى المجتمع نفسه . فالرومانى لم يكن له أن يستعبد عبداً رومانياً واليهودى لم يكن له أن يستعبد عبداً يهودياً واليونانى لم يكن له عبد يونانى . والمرأة التى يتم اغتصابها أثناء وقوعها فى الأسر كانت تتمتع بحق صون شرفها فى روما ؛ فهى تعامل معاملة مواطن وقع فى الأسر ثم أطلق سراحه وعاد إلى وطنه ، حيث يستعيد كل حقوقه المشروعة .

عملية تناسل العبيد

مالكو العبيد قاموا بترتيب ميلاد الطفل بين عبيدهم . هذا كان صحيحاً فى العالم اليونانى بما فيها مصر الرومانية ومثلها مثل الجزء الغربى من الإمبراطورية ومن خلال

كتاب إكزنيفون بعنوان " أويكونو ميكوس " ، هذا العمل اليونانى المتسع والمنتشر القراءة والذي هو عبارة عن ملخص قد رتب وأعد على يد تلميذ أرسطو والذي ترجم بالفعل إلى اللاتينية على يد شيشيرون Cicero ، تعلم القراء الرومان أن الإدارة والقيادة الحكيمة تستلزم الإبقاء على العبيد الذكور والإناث، كل على حدة وقد أبيع الجماع لهم فقط على أنه مكافأة . وقد منع العبيد من الاتصال الجنسى بعبيد السادة الآخرين . بعد ٥٢ عاماً من السنة الميلادية قامت امرأة رومانية بالمضاجعة مع عبد بدون رضا سيد هذا العبد وجعلت نفسها عبدة . وكان بيع الجوارى العاقرات قد ارتفع مما أدى إلى ظهور ثورة حول الجدل القانونى ، والنتيجة لذلك كانت فى أن هذا البيع لاغٍ وغير معمول به إذا كان هذا العقم ناتجاً عن مرض ومعمول به إذا كان هذا العقم خلقياً . وقد أقام المشرعون أسبابهم وأفكارهم على أساس التشابه فى بيع الخنزير الذى استئصل مبيضه والذي ألزم القانون البائع أن يسترده إذا كان المشتري لم يكن معلوماً له ذلك قبل البيع . وهناك تشابه آخر مع بيع الحيوان المخصى والذي يمكن أن يعود إلى البائع إذا وُجد أنه يعانى من مرض لم يفش عنه البائع مسبقاً قبل البيع (هؤلاء المخصيون الوسماء يجلبون أسعاراً أعلى من أولئك العاديين من الذكور) . إن المقارنة بين النساء والخنازير لها دلالتها : فالخنازير التى لا تستخدم فى التوالد كانت تُخصى لكى يظل لحمها مستساغاً وأكثر طراوه ، وعلى هذا فإن بعض الخنازير كانت تُخصى لتقدم كطعام مستساغ ، بينما تخصص خنازير أخرى للتوالد لذلك فإن الإعلان والصراحة يجب أن يكونا موجودين قبل البيع . نفس الشيء مع العبيد الإناث ، فبعضهم يكون من أجل التوالد والبعض الآخر من أجل جلب المتعة لساداتهن . فى القرن السادس طلب الأسقف قيصروس من أزلن: إذا كانت النساء الحرائر اللاتي يتعاطين عقاقير من أجل الرغبة فى الإجهاض فسوف يسمح لعبيدهم الخادمين أن يفعلوا نفس الشيء . ولكن الحرب لم تعد مصدراً لجلب عبيد جدد ، ومن ثم صار توالد العمالة من العبيد أمراً ضرورياً . مالكو الجوارى انساقوا فى نفس الطريق كما فعل الذكور ، فقد استغلوا أجساد هؤلاء من نوى المرتبة الدنيا والسفلى . وقد حكمت الطبقة العواطف . وفى أواخر القرن الثانى فى

الإسكندرية ، شعرت نساء مسيحيات بعدم وجود أى حرج أن يقوم العبيد الذكور بمساعدتهن فى الاستحمام فهن ببساطة لم يرين العبيد كرجال .

واعتقد القدماء أن العبيد خالين من الرغبات الجنسية. كتبت شخصية فى القرن الرابع فى إطار كوميدى فى غول Gaul^(*) يستطيع العبد أن يستحم بالليل مع النساء الخدم ويمسك بين ذراعيه أجساماً عارية لا يستطيع السيد إلا أن يلمحها وهى كاملة اللباس . ولكن أسطورة الخلطة الكلية تناقضت وتعارضت مع ما تم تدوينه من نقوش جنائزية لبعض العبيد ، والتي تشى بسخرية من مشاعر التدين والتقى التي كان يتشوق بها المواطنون الأحرار عن رابطة الزواج .

النساء الحرائر والتوصل بين الطبقة الحضرية والعرقية

حتى عام ٢١٢ كان هناك، ولو على الأقل نظرياً، تمييز آخر مهم فى مدن البحر المتوسط بين المواطنين وغير المواطنين . وكان هناك مع ذلك طرق يستطيع بها الأجانب أن يصبحوا مواطنين وكانت هناك اتفاقات عن تلك المكانة التي سوف تنشأ وتكون نتيجة لهذا التوصل عندما يتزوج رجل من امرأة تنتمى إلى قبيلة أو أمة أخرى . اليهود والذين كانت قوانينهم على غير قوانين هؤلاء فى المجلس البلدى الإمبراطوريّ. ومع ذلك فقد جعلوا أيضاً شرطاً لمثل تلك الزيجات بين اليهود وغير اليهود . فالطرف أو الشريك غير اليهودى يندمج فى الاتحاد إذا كان ذكراً يتم تعليمه وختانه ، وإذا كانت أنثى فلها طقوس دينية خاصة . قام الرومان بعقد معاهدات مع القبائل الإيطالية الذين انتصروا عليهم . وفى إطار توسيع الحقوق اللاتينية للمدينة وللشعب فقد سمحوا أيضاً ودائماً بالزواج الشرعى بين السكان المحليين والرومان . كانت المدن اليونانية أقل كرمًا فى الإنعام على الأجانب بالمواطنة شاملة بذلك المواطنين فى المدن اليونانية الأخرى . فالمدن اليونانية المصرية لم تعترف بالزيجات بين الرجال

(*) غول Gaul أى فرنسى أو من سلالة الغال يمسك عياناً ويقبض على أفراح العبودية. (المترجمة)

اليونانيين والنساء المصريات ومن خلال الكثير من جراء سيطرة اليونان على الشرق الأوسط : سوريا ، وفلسطين ، ومصر ... إلخ ، فلم يجتمع كل من القانونين اليوناني والروماني معاً. وعندما كان الناس من هذه الأماكن يأتون إلى الغرب كانوا يعاملون على أنهم أجناب وغير مسموح لهم بالزواج من المحليين . تساؤلات حول المواطنة والطبقة العرقية نشأت بشكل متكرر .

فى إطار تحديد المواطنة فإن مجتمعات مختلفة نسبت أنواعاً مختلفة للنساء. فإذا كان الزوج والزوجة مشتركين فى نفس الطبقة والمرتبة فلا يوجد تساؤل يطرح . وفى كل الأنحاء فإن الطفل من أصل زوجين عبيدين كان يصبح هو أيضاً عبداً ، والطفل من أصل مواطنين صار هو الآخر مواطناً ، والطفل من عضوين من قبيله صار هو الآخر عضواً بتلك القبيلة . لقد كانت هناك مشكلة فقط عندما يكون الزوج والزوجة من طبقتين أو مرتبتين مختلفتين أو فى كون الطفل غير شرعى . تحت الحكم الروماني فإن المرأة التى تنجب طفلاً إلى العالم يقع فى واحدة من طبقات ومراتب عديدة : الزوجة الشرعية . وربة البيت (الأم والمواطنة) والجارية سواء كانت ربة بيت أم لا فهى ضحية للأسر ولكن لا تزال ربة البيت . وبينما كانت المرأة تصنف على أنها ربة البيت فطفلها سواء كان شرعياً أو غير شرعى يكون مواطناً رومانياً . وتحت الحكم اليهودى فإن أى طفل يولد لأم يهودية شرعياً كان أم لا ويغض النظر عن المرتبة فإنه يكون يهودياً . وقد أكدت النقوش الجنائزية أحياناً هذا التواصل بين المرتبة والتنظيم فى هذا الخط المتعلق بالأم فـ فلان الفلانى ابن من (اسم الأم) . فى اليونان كان الأطفال غير الشرعيين من أمهات يونانيات ، لا يعترف بهم كمواطنين . وفى ميلتوس فإن الطفل من مواطن ذكر مع امرأة أجنبية كان يُعتبر ابن زنا ، أى ولداً غير شرعى والطفل من رجل أجنبى مع امرأة من ميلتوس كانوا يعتبرونه أجنبياً . ولكى تكون مواطناً يجب أن يكون كلا الوالدين مواطنين كما فى أثينا . ولكن عندما - نشأ من العجز فى الذكور - قرروا منحهم المواطنة لهؤلاء الأبناء غير الشرعيين فإن الأطفال فقط من مواطنين ذكور ومن أمهات أجناب تم إحصاؤهم . وبمعنى آخر ، فإن التواصل والتنظيم للمواطنة يعتمد أساساً على الأب . فإن العادة اليونانية هناك تتناقض بشكل حاد مع مثيلتها الرومانية فى القانون الروماني والقانون اليهودى حيث يأخذ الأطفال نفس مرتبة أمهاتهم . وفى

كل المجتمعات فإن هناك تساؤلاً حول الاهتمام الرئيسي، وهو من حيث تشجيع الزوجين من الزواج بطريقة شرعية من أجل توالد النسل وتزايدده . وقد منح الإمبراطور أغسطس الحقوق للأطفال من ذوى الميلاد الحر من الرجال والنساء المُعتقات فيما عدا فى عائلات أعضاء مجلس الشيوخ للإمبراطورية . وبوضع هؤلاء الأطفال تحت حماية القانون الرومانى ، فإنه يصبح متاحاً أمامهم مجال أوسع من الزيجات المسموح بها . وبالمثل فقد سمح اليهود لغيرهم من غير أصل يهودى لكى يندمجوا وينضموا إلى اتحادهم بتحويلهم إلى الديانة الموسوية أى اليهودية . وقد قبلوا أيضاً بعض العبيد عابدى الأوثان المحررين وعند الحاجة يسمح لهم بالزواج بين الرجال والنساء من مختلف المرتبات .

نساء شريفات

قام أغسطس بتحديد قانون الأسرة الرومانية على ثلاث مرات : فى سنتى ١٨ و١٧ قبل الميلاد ومرة أخرى فى سنة ٩ للميلاد . فقد أُجبر الرجال والنساء فى المراكز المهمة العالية فى المجتمع الرومانى من الزواج والتناسل عن طريق تقييد الحقوق فى الميراث إذا ما فشلوا فى تحقيق ذلك . وقام أيضاً بتشجيع الزواج الشرعى وجعل الدولة مسنولة عن ضبط الصدق والأمانة بالنسبة للنساء الرومانيات . وكان لزاماً على الأسر والجيران أن يسلموا الزناة إلى السلطات وإلا واجهوا تهماً بالتواطؤ وما يترتب على ذلك من تلطيح لسمعتهم وشرفهم .

إخلاص الزوجات

كان هذا الإخلاص شيئاً لازماً للسيدات المتزوجات فى كل المجتمعات ، وتعرف بذلك من حيث كونها تحت السيطرة الرومانية . وقد سُمح لبعض من أعضاء المجموعات العرقية الأخرى والاتحادات فى بعض الأحيان بالزواج من الرومان وكانت تلك الزيجات تحمى على أساس نفس الدرجة مثلها مثل باقى الزيجات بين المواطنين الرومان . وتلك

الاتحادات التي كانت تحيا تحت مظلة قوانينها الخاصة أخذت بعض الخطوات المشابهة لتفادي حدوث الزنا وتفشيهِ . والرواية الرومانسية الطويلة تشاريتون Chaiton's Chaereas and Callirhoe ، تلك الرواية، والتي من المحتمل أن تكون قد كتبت في القرن الأول لمجىء المسيح، هي عبارة عن قصة لرجل تزوج من محبوبته ولكن بمجرد تلقيه كلمة مزيفة عن خيانة زوجته المحبوبة أصبح هائجاً وركل محبوبته في معدتها بمنتهى القسوة مما جعلها تفقد الوعى حتى ظن أنها قد ماتت ، ولم يكتشف هذه الحقيقة إلا وقت أن بدأ فى دفنها . وبعد سلسلة من المغامرات انضمت وتوحدت مع زوجها بالرغم من سلوكه العنيف معها فهي لا تزال تحبه . فهذا الزوج المخدوع - والكل متفق فى ذلك - كان له الحق فى ثورته تلك .

منع الزنا

كان الرجال يخشون تعريض أنفسهم لعقوبات الزنا . وغالباً ما قدّم الكتاب الهجائيون أو الساخرون صوراً للمشاكل التي تنجم عن إقامة علاقات غرامية مع سيدات متزوجات (بالنسبة للرجل فإن مثل هذه العلاقات كانت بالضرورة صنواً لجريمة الزنا) . والصور التي يسوقها هؤلاء الكتاب تتراوح بين : توجس وخوف العشيقين من أى بادرة صوت من حولهما ، أو تحالف السيد المخدوع وخادمه فى التجسس على هذين العاشقين وتحركاتهما خطوة بخطوة ، حتى يتمكن الزوج من الإمساك بهما فى حالة تلبس . وبالرغم من غموض موقف كُتّاب الهجاء من ناحية الطبقة الاجتماعية للمرأة ، إلا أنهم قد حددوا لنا كيفية ارتداء السيدات المحترمات للملابس حيث كان ينبغى عليهن ارتداء الملابس التي تسمح بكشف الوجه ولا شئٍ آخر . إذا كنت تريد أن تنهل من تلك المتع المحرمة ؛ تلك المتع المنبعة مثل مناعة الحصون (والتي تكون سبباً فى فقدان صوابك ورأسك) ، فإن آلاف العقبات سوف تقف أمامك : من حراس إلى حاملات إلى مزينين أو حلاقين إلى متطفلين إلى أثواب ممتدة إلى ما تحت الكعب ثم إلى عباءه عظيمة والتي تخفى كل شئ . يحدثنا هوراس بأن المحظيات هن اللاتي يكشفن عن بضاعتهم ، ولكن بالنسبة للمرأة المحتشمة فإن المرء

لا يرى منها إلا الوجه فقط . كانت نهاية حياة هذا الشاعر (الذى مات فى السنة الثامنة قبل الميلاد) فى تلك الفترة الخليفة من تاريخ روما ولكن فى الوقت نفسه فإن أغسطس قد أصدر أوامره الصارمة بمنع الزنا وتحريمه . ومن بين الأخطار (التى يتعرض لها المتورطون فى جريمة الزنا) ، والتى أوردها هوراس : تعذيب العبيد بكسر سيقانهم) ، ونزع المهور من الزوجات الخائئات .

إن أحكام أغسطس ضد الزنا كانت ملزمة عندما كتب هوراس هجاءه الثانى . وفى طرحه للسبيل التى يمكن للرجل أن يروض بها نزواته بضمير نقى خالص ، فإن الشاعر (هوراس) يُعرج على قضية المال أولاً ثم مسألة الجنس (والذى يرتبط فى نهاية المطاف بالمال) . بعض الرجال فضلوا الزوجات من المواطنين نوات الزنى الكامل من الرأس إلى أصبع القدم ، بينما البعض الآخر كان مهتماً فقط بالعاهرات . الزناة - بالنسبة لهوراس - يعيشون فى خوف دائم والذى يعكس ملذاتهم . فهم كانوا يشعرون بالرعب من أمور عدة ؛ كأن يضطروا إلى أن يخفوا أنفسهم على سطح البيت والذى يمكن أن ينزلقوا منه بسهولة ، أو جلداهم حتى الموت ، بل وأيضاً من التعرض للخصى .

بالنسبة لهوراس ، فإن المهم فى الأمر كله ما هو مخبوء تحت هذه الملابس الفضفاضة ؛ فكثير من النساء الموقرات اللائى كن يرتدين الحجاب خارج بيوتهن لم يكن أمينات على عوراتهن . ولم يهتم الشاعر نفسه بالأساس إلا بأرداف النساء ولا شىء يذكر عن أئدائهن. إن النساء المحتشمت لا يفعلن شيئاً لجلب الانتباه لأنفسهن. وليس من المفروض عليهن استعمال مساحيق التجميل ، العطور أو الباروكات لإغراء أزواجهن . فى روما والشرق وفى مرات نادرة عندما تترك النساء المنزل ، فإنهم يرتدين الحجاب وأقنعة الرأس . أما النساء المتقدمات فى السن والفتيات الصغيرات فهن اللائى يقمن بشراء الأقمشة . وتحت الحكم الجمهورى أصبح للرجل القدرة على طلاق زوجته التى تخرج برأسها العارية . كان بلىنى Pliny مسروراً عندما أتت زوجته لكى تسمعه يقرأ "ومع أذن متعطشة للسمع ومتوارية وراء حجاب" . وفى روما فإن تماثيل العبادة للإلهة بوديسيتيا "Pudicitia" كانت هى الأخرى مرتدية للحجاب .

كونت مثل تلك الأقنعة والحجاب تحذيراً : فهي تدل على أن مرتدية هذه الأقنعة سيدة محترمة ولا يستطيع أى رجل أن يتجرأ بالاقتراب بدون المخاطرة بعقوبات مميتة وخطيرة . والمرأة التى تخرج فى زى خادمة وغير مرتدية للقناع تسقط عنها الحماية التى يكفلها لها القانون الرومانى ضد أى معتدٍ ممكن ؛ والذى أعطى له الحق فى الدفاع عن نفسه طالباً التخفيف وفقاً للظروف . وعندما حث بولس Paul (فى رسالته الأولى إلى أهل كورنثوس : فى القرن العاشر والحادى عشر . تصحيح أول) كل المسيحيات من النساء على ارتداء الأقنعة ، كان قصده من ذلك أن يدل على أنهن غير ملامسات أو مقربات من الرجال المسيحيين بغض النظر عن مكانتهن تحت قوانين أخرى . وكما هى الحال مع العبيد من الرجال الذين سُمح لهم بارتداء " التوجا " ، وهو الثوب الرومانى الفضفاض الطويل متشبهين فى ذلك بطبقة الأحرار ؛ فإن النساء المسيحيات ، وبغض النظر عن الشريحة الاجتماعية ، كن يرتدين الأقنعة وأيضاً اللباس المميز للعواجيز من مريبات الأطفال . بالرغم من أن هذا الرداء أو الحجاب كان رمزاً للخضوع فقد كان أيضاً إشارة إلى الشرف من خلال الحفاظ الجنسى ، ومن ثم السيادة على النفس .

الزواج والأطفال

عرّف القانون الرومانى الغرض من الزواج على أنه النسل أو الإنجاب . النساء اللاتى يرغبن فى التحرر من الوصاية يستوجب عليهن إنجاب ثلاثة أو أربعة أطفال (ثلاثة من امرأة حرة المولد وأربعة من العبد المتحررة) . وتحت حكم أغسطس فإن القانون حظر على الرجال غير المتزوجين فيما بين العشرين والسنتين والنساء غير المتزوجات (سواء كن أرامل أو مطلقات) بين أعمار الثامنة عشرة والخمسين من أخذ حقوقهم فى الميراث . وكان من المتوقع لدى النساء أن تتزوج وتتج على الأقل طفلاً واحداً قبل أن تصل العشرين من عمرها ، وللرجال قبل وصولهم لسن الخامسة والعشرين . أما بالنسبة للأرملة فكان المتوقع لها أن تتزوج ثانية فى غضون عام ، وللمطلقة فى غضون ستة أشهر . وتحت حكم هادريان أصبح للمرأة القدرة على

إحصاء ومعرفة أطفالها غير الشرعيين - سواء أطفال ولدوا أثناء كونها من المحظيات أو - وهو الاحتمال الأكبر - من سيدها - وأن تجمع بينهم وبين أطفالها من زوجها الشرعى والذي يكون فى الغالب عبداً حراً تكون قد تزوجته بعد إذن من سيدها .

الخوف من العقم

ليس فقط من قبل المجتمع ولكن أيضاً عائلة الزوج التى تتوقع أن المرأة التى تلد ثلاثة أطفال تحت حكم القانون تُمكن الزوج بذلك من الاستيلاء على ميراثه . أما إذا فشلت فى ذلك فإن جزءاً كبيراً من نصيب الزوج يذهب إلى أقارب له نوى أطفال أو إلى الدولة . ومنذ أن أقر القانون أن النساء يتزوجن "لكى يجلبن الأطفال" ، شعرت الزوجات بالقلق إذا كان مجيء الأطفال بشكل بطيء . أما الزوجان العاقلان على غرار والدى فيثاغورس فهم يذهبون لزيارة المعابد والصلاة للآلهة لمساعدتهم . وفى النصوص المكتوبة فى المعابد من قبل أسكليبيوس Asclepius نرى عرضه وتقديمه للشكر من أجل ميلاد طفل . إن العقاقير التى تتناولها النساء ضد العقم لها نفس خطر تلك التى تستخدم فى حالات الإجهاض . وفى الوقت الذى بدأت فيه المسيحية بالفعل فى الازدهار داخل أرجاء الإمبراطورية ، توفيت يوسيبيا Eusebia ، زوجة الإمبراطور قسطنطين الثانى ، من جراء تناول عقار ضد العقم . بدأت بعد ذلك النساء المسيحيات إلى التحول ناحية القديسين وأثارهم المقدسة طلباً للعون . ويوجد هناك نص مطول فى مدح سيدة تمثل نموذجاً للاقتداء ؛ فهى زوجة لن تلد أى طفل . عرضت على زوجها أن يطلقها وأن يتزوج من امرأة أخرى قادرة على الإنجاب له .

عفة النساء

تلك السيدات اللاتى يخشين الإجهاض ويترددن على الأطباء للمساعدة فى تجنب ذلك وحماية الطفل المقبل فإن الأطباء ينصحون بالامتناع عن المخالطة الجنسية طوال فترة الحمل . أما فى حماية الطفل الرضيع فهم ينصحون بالامتناع ما دام الطفل فى

حالة الرضاعة . وقد تحدث أرسطو قائلاً بأن المرأة تمتنع عن إنتاج اللبن إذا أصبحت حاملاً مرة أخرى . إذن متى يمكن أن تستأنف مثل تلك العلاقات الجنسية ؟ . إن النصوص الطبية تنصح قائلة بأن الأزواج ينبغي عليهم تحديد الوقت والظروف بشكل حريص عند عملية الجماع الجنسي وذلك من أجل الحد من احتمالية حدوث الحمل . وعند قراعتي لتلك النصوص والتي تشير إلى العلاقات الجنسية في الأزواج الأصحاء فلا داعي لتكرارها أكثر من الضروري من أجل إنجاب العدد اللازم من الأطفال . إن عمليات الولادة تلك تأتي متقاربة مع بعضها خصوصاً منذ أن كانت النساء الرومانيات يتجاهلن نصائح الأطباء عند إرضاع أطفالهن . إذا حدث وتزوج رجل في الثلاثين من فتاة في الخامسة عشرة وتوفى الزوج في عمر الخامسة والأربعين ، فإن الخمس عشرة سنة المتوسطة بينهما كانت كافية لإنجاب سبعة أطفال على الأقل (حتى مع الافتراض بأن الزوجة هي التي سوف تُرضع أطفالها) ومع ذلك ، فلقد كان من المحتمل جداً أن تموت المرأة قبل أن تنجب هذا العدد الكبير من الأطفال . والمرأة التي تزوجت في سن الرابعة عشرة من عمرها تستطيع أن تقي بالتزامها بوضع وإنجاب ثلاثة أطفال "من أجل التعددية في النفوس أو السكان " حيث كان الرومان معتادين على هذا القول بمجرد بلوغ المرأة سن العشرين ، ولكن ماذا حدث بعد ذلك ؟ .

وللإجابة على هذا التساؤل فإنه يجب علينا اللجوء إلى شكل غير مباشر من المجادلة . العائلات العريقة قد تلاشت . وتحت حكم نرقا "Nerva" في حوالي سنة ١٠٠م ، هبط عدد أفراد العائلات السيناتورية الذين كانوا قد سُجلوا في تعداد سنة ٦٥م إلى النصف . وبحلول عام ١٢٠م ، فإن من بين العائلات الخمس وأربعين النبيلة ، والتي كان يوليوس قيصر قد أحيا أوضاعها من جديد سنة ٤٥ ق.م . ، لم يبق منها سوى عائلة واحدة فقط . ولكن لماذا حدث هذا ؟ إنه من الصعب الاعتقاد بأن الأطفال كانوا عرضة للبيع بعد الميلاد الثالث الملزم للأبء . من أجل ذلك وحتى يكون صحيحاً ، فإن النساء قد كان لهن اتخاذ القرار في شأن عرض الطفل . وبين جموع الفقراء في القرن السادس ، فإن الأطفال تحت سن العاشرة وخصوصاً الإناث منهم قد بيعوا إلى بيوت الفسق . ربما أن الطلاق قد أثر بشكل أو آخر على معدل المواليد ،

ولكن فى نفس الوقت لوحظت زيادة فى معدل المواليد عند بسطاء الناس. ولقد كانت هناك بدائل أخرى معقولة لتحديد النسل أكثر من مجرد الطلاق ، وذلك وفقاً لما كان يراه أصحاب المشكلة فى صالحهم . إن عمليات الطلاق الرومانية تلك كانت قضية صارخة تشغل رأى العام ، ولذا فإنها وردت بشكل متكرر فى دوريات المؤرخين . وعلى خلاف النساء اليهود ، فإن النساء الرومانيات كان لهن السبق والبدء فى طلب الطلاق ، ولكنهن بذلك يخاطرن بفقدانهن لمهورهن إذا شرعوا فى ذلك . بعض النساء الرومانيات اللاتى تحولن إلى اعتناق الديانة الموسوية عارضن تلك الخسارة . وعلى النقيض فإن النساء اليهوديات واللاتى أصبحن مواطنات رومانيات واللاتى يحيين تحت كل من القانون الرومانى واليهودى لم يتمكن من الانفصال عن أزواجهن .

فبعض الأزواج تمنوا استمرار تلك العلاقات الجنسية مع زوجاتهم حتى بعد إنجابهم للأطفال الثلاثة المطلوبين - فماذا يمكن أن يفعل ؟ الأساليب المستخدمة لمنع الحمل غير فعالة . فإذا ما قامت امرأة محترمة وطلبت من الطبيب إجراء عملية إجهاض لها فإنها بذلك تضع نفسها موضع الشك فى أنها تريد أن تتخلص من هذا الطفل على أنه ناتج عن الزنا . وتحت الحكم المتزمت من قبل الفلايين The Flavians ، والحكم الاستبدادى لدوميان Domitian ، وحكومة نرقا Nerva الجادة ، كانت نساء الطبقة العليا تجالس عشاقهن وتقدمن على إجراء عمليات الإجهاض عند الحاجة ، وهذا ما نعلمه من خلال كتابات كل من جوفينال ومارتيال (ومع أن حديثهما ينصب على بعض العلاقات الفاضحة ، إلا أن هذا لا يعكس الشكل العام أو يمثل القاعدة) . إن القانون اهتم بعملية الإجهاض فقط عندما تكون المرأة ليس لها أى علاقات مع زوجها ، وفى ذلك الوقت فإن حملها يكون دليلاً على زناها . وفى حالات الإجهاض المتعلقة بالتسم فإن هذا الزوج المظلوم هو الذى يذهب إلى القضاء . وفى إيجاز، فإننا إذا لم نفترض أن تلك العمليات من الإجهاض كانت منتشرة (مع حدوث وفاة لهن) خصوصاً بين الطبقات العالية . والطريق الوحيد لإحصاء هذا المعدل المنخفض من الولادات فى تلك العائلات الأرستقراطية يرجع إلى الفرض بأن كلا الزوجين قد امتنعا عن المخالطة الجنسية .

وفى الإمبراطورية الرومانية فإن الحياة المتوقعة للمرأة عند الوضع كانت ما بين العشرين إلى الثلاثين . حوالى الخمس إلى الربع (وربما أكثر من ذلك) من كل البنات قد توفين قبل بلوغ الخامسة . أما هؤلاء اللاتي عشن فهن فى غالب الأحيان يتزوجن فى سن الثانية عشرة ويكل تأكيد قبل سن الثامنة عشرة ، وإذا ما عشن إلى هذا الحد فإنهن قد يأملن فى الاستمرار فى الحياة حتى الأربعين ولكنهن مع ذلك يعرفن بكل تأكيد أن وضع أو ولادة الطفل قد تكون أو تسبب وبسهولة الوصول إلى القدر المحتوم لهن ، حتى إذا كان الحمل الأول سليماً ويمضى بشكل جيد مؤكداً أن تكوين عضلات الحوض مناسباً إلا أنه لا يوجد أى ضمان على أن مرات الحمل التالية سوف تكون بلا أى متاعب وبشكل خاص إذا كان وضع الجنين سيئاً .

ويحدثنا أرسطو عما بعد ولادة الثلاثة أطفال قائلاً : "إن النساء يفقدن مذاقهن وتذوقهن للحب" . ويرجع ذلك إلى هذا الضعف الخلقى والمزاجى الذى تصل إليه الأنثى عند سن البلوغ وفى العمر الكبير والذى يكون أسرع منه عند الرجل . وأثناء كل ذلك الوقت فإن الرجال يكونون فى حالة جسمانية أفضل فى حين تكون أغلب النساء فى حالة تعب من جراء الحمل . ولكن القدماء لم يعتقدوا أن ما يحدث من جراء ولادة الطفل تمثل عقبة أمام حدوث الجماع إلا فى حالات حيث تكون فيها الأم صغيرة إلى حد كبير . وفى المدن الكبيرة ، يوجد أكثر من ذلك حيث يعانى الناس هناك من وجود تشوهات أو عيوب خلقية راجعة إلى النقص فى التعرض إلى ضوء الشمس ونقص فترات الرضاعة ؛ وقد يكون هذا جيداً بالنسبة إلى الكثير من النساء والذى يكون عندها الحوض ضيقاً جداً حتى يسمح بالولادة بشكل سهل .

والقضية بالنسبة للقدماء لم تكن كما يبدو واحدة فى الحد من المواليد نظراً لأنها كانت تسعى لحماية نساء الطبقات العالية من مخاطر الحمل . لم يبحث الرومان عن وضع حد أقصى لعدد المواليد ولكن فقط ذلك كان موجوداً للحد الأدنى ومن ثم بحثوا لكى يضاعفوا من عدد المواطنين من مواليد هذه الزيجات . فلماذا لم يكن هناك تفكير مطروح حول تحديد المواليد ؟ يرجع ذلك إلى أن المشكلة كانت سهلة الحل فى أن

نساء الطبقات العالية امتنعوا ببساطة عن الجماع . ولقد استحسّن الناس وأعجبوا
بتلك السيدات المتزوجات واللاتى كنّ يعشن فى عفة فتلك حقيقة لا يمكن
إخفاؤها .

وأكثر من مجرد المحاولة لجمع المصادر المتفاوتة من أجل خلق صورة مركبة
لإحصائيات الوفيات للإناث فى الإمبراطورية الرومانية . فهيا بنا نبدأ فى النظر إلى
الطريقة التى قسم بها المجتمع المخاطر المعلومة . فكيف تشاركت تلك المخاطر (تساؤل
من قبل علم التكيف) ؟ وكيف تم توزيعها (تساؤل من قبل علم الاجتماع) ؟ . وبمعنى
آخر ، كيف استطاعت النساء بالإجماع أن تتدبر احتياجاتها الجنسية من قبل
المواطنين الذكور المتزوجين ؟ .

المحظية أو الجارية

كان هناك رجال رومان محترمون ونساء محترمت أيضاً كما كان أيضاً من هم
من غير المحترمين أو المحترمت . إن القياس المميز فيما بينهم كان أساسه الجنس .
فهؤلاء الشائنون المضرون بالسمعة كانوا هؤلاء الذين كانت عاداتهم الجنسية مدانة
ومرفوضة وتم وصفهم بالخلاعة الرديئة السمعة ، وإلى جانب هؤلاء انضم المسرح
وما يحتويه إلى جانب السيرك وأوكار الزنا . وكانت المواطنات الإناث اللاتى تطرقن
بيوت الزنا تلك وتعرضن أنفسهن بذلك لفقد المكانة ولا يسمح لهن بارتداء رداء الماترونا
الرومانى الفضفاض . نفس الشيء كان صحيحاً مع الزوجات الزانيات والمحظيات
أو الجاريات والعبيد من النساء المحررات اللاتى تزوجن أسيادهن ولكنهن انفصلن دون
نيل استحسان الأسياد .

وهؤلاء الأشخاص شائنو السمعة كانوا محرومين بشكل دائم من حق الدخول فى
زواج شرعى والانتقال إلى المواطنة الكاملة والانتفاع بها . وهناك منظومة متشابهة
ظهرت فى الأقاليم اليونانية ولكننا لا نعرف عنها إلا القليل .

إن الرجال لم يربوا على التسليم بأنه من الفضيلة الامتناع عن المخالطة الجنسية. فالأولاد تعلموا إشباع شهوتهم من قبيل الجوارى واللاتى كنّ متاحات دائماً أمامهم لامتعاعهم . وكنوع من أنواع التغيير كان الشباب أيضاً يتردد على بيوت الزنا والعهر . لذلك نظم المجتمع تلك الأشياء حيث إن للمواطنين القدرة على الاعتماد على تلك الخدمات من جموع السكان من الرجال والنساء والذين كان غرضهم ومقصدهم هو إرضاء وتلبية كل رغباتهم ، ومن ثمّ نصح الأطباء أن مثل تلك الرغبات لا يجب كبجها . والسكان الذين قابلوا احتياجاتهم الجنسية كانوا مؤلفين من العبيد وريئى السمعة أو الشائنين . وبالرغم من أن تلك المقابلات الجنسية الوجيزة لم تكن غريبة إلا أن المواطنين الذكور عموماً قد أقاموا مثل تلك العلاقات بشكل مستمر مع هؤلاء المحظيات .

المجتمعات الأخرى داخل الامبراطورية كان لها طرقها الخاصة فى تحديد النسل . فالألمان ، من خلال ما أورده تاسيتوس Tacitus حافظوا على كل أطفالهم، ولكنهم كانوا محتقّرين ومنبوذين فى روما نظراً لاشتغالهم بممارسة اللواط أى مخالطة الذكور . وفى أثينا القديمة كانت المواطنة منظمّة بشكل صارم . فقد أنكرت على أبناء المواطنات النساء غير المتزوجات من مواطنين ذكور . وكان العبد المحرر لا يُصبح فى الغالب مواطناً . لذلك توجب على المواطن الذكر من أثينا أن يكون حريصاً على عدم إنجاب الأطفال من امرأة أجنبية سواء كانت عبدة محررة أو حتى امرأة من أثينا غير متزوجة . وقد فضل الرجال من أثينا مثل تلك العلاقات العشقية مع الذكور الصغار . وهذا النظام كان غريباً بالنسبة لليونان من ناحية معينة فى تاريخها . ولقد تبنى الرومان تلك الممارسة إلا أنهم لم يتمسكوا بها بالشكل الصارم على شكيلا الممارسة الأثينية . وفى تناقض مع هذا اللواط فإن التسرى كان حقيقة رومانية . فقد قام الرومان بحماية المواطنات النساء من رغبات أزواجهن عن طريق تشجيع الرجال على إقامة علاقات جنسية مع المحظيات والنساء الحرائر .

وللعبيد الأحرار ، سواء كانوا رجالاً أو نساء ، الحق فى الحصول على الجنسية وأن ينقلوها إلى أطفالهم . كما أن للنساء الأجنيات ، اللاتى تم شراؤهن من أسواق النخاسة ، والبنات المولودات فى ديار أسيادهن الحق فى أن يصبحن مواطنات

رومانيات وأمهات لمواطنین رومان . وبالنظر إلى القوانين التي فرضتها روما على الإماء دون غيرهن من الزوجات فإنها قامت بفرض بعض الالتزامات على الإماء . فمثلاً يجب على الأمة أن تكون مخصصة لسيدها وكذلك لا يحق للإماء المطالبة بالانفصال وذلك بعكس المرأة الحرة . أما بالنسبة لسن الإماء فإن الحد الأدنى الرسمي لسن الأمة هو "الثانية عشرة" وهو ما يماثل السن المطلوب للزواج الرسمي . كذلك فإنه يجب على الأمة ارتداء ملابس الزوجات ، بمعنى أنه يجب عليها تغطية رأسها وجسدها بالطريقة التي توضح تبعيتها لأحد المواطنين .

أما بالنظر إلى المخاطر التي تتعرض لها الإماء عند حملهن ، وهو ما تصدى له الزوجات الرسميات بشدة ، فأولها هو عدم تحبب الرجال لكثرة الإنجاب من العبيد والإماء . ولتأكيد تلك الفكرة فقد تم رسم لوحة مقبرة في بعض مناطق اليونان للتعبير عن هؤلاء الأطفال غير المرغوب فيهم وذلك لحث الرجال على العدول عن فكرة امتلاك هؤلاء الأطفال . أما ثانياً تلك المخاطر فهو تعرض "أجساد" الإماء لما يمكن وصفه بشيخوخة مبكرة وذلك نتيجة لكثرة تعرضهن للحمل ، وهو ما يدفع أسيادهن إلى هجرهن وتحويلهن إلى حرائر . ثالث تلك المخاطر هو إجبارهن على التعرض لبعض عمليات الإجهاض ، وذلك وفقاً لرغبات أسيادهن وأحياناً بالاتفاق بينها وبين سيدها . أما بالنسبة للجرعات السحرية المعتقد بأنها تمنع أو تجهض عملية الحمل فإن الطبيب الذي قام بكتابة الصياغات المختلفة لتلك الجرعات لم يخبرنا بأي شيء عن النساء اللاتي تجرعن تلك الجرعات ، وذكر فقط أن ذلك الخليط قد تم استخدامه لستر عملية الزنا أو لحفظ ماء وجه المرأة الزانية . أما بالنسبة للمقولة التي تقول "إن عذابك شيء لا يذكر ، لم تصلى بعد إلى مرحلة الأسف والندم" فإنها تعطي انطباعاً سيئاً وغير مريح بالنسبة لتلك الجرعات "المجهضة" .

وتعتبر تلك الظروف من الظروف المعروفة في المجتمعات التي تنتشر بها عملية تعدد الزوجات . فنجد أنه أحياناً ما تحاول الزوجة الأولى التأكد من أن خليفة زوجها لم تصل بعد إلى سن البلوغ ، وذلك لكي تتأكد من أنه لن يكون هناك علاقة جنسية بينهما إلا بعد بلوغ الأمة . وفي كينيا تقوم العائلات الفقيرة بإرسال البنات الصغار إلى المدن للعمل كخادمتين وعندما تظهر آثار الحمل على الخادمة فإنها تعود أدرجها إلى بيتها لمواجهة عملية الإجهاض والتي تنفذ في أغلب الأحوال في ظروف رهيبية .

أما بالنسبة لسيدات الطبقة العليا فى روما فإنه لا توجد لديهن أدنى مشكلة بالنسبة للعلاقات الجنسية بين أزواجهن وبين الجوارى والإماء ، بل على العكس من ذلك فإن بعضهن يقمن باختيار شريكات أزواجهن . وعلى سبيل المثال فإن زوجة سيبيون الأفريقى Scipio Africanus كانت على دراية تامة بعشيقه زوجها وبعد وفاة زوجها قامت بعق تلك الجارية وترتيب زواجها من أحد العبيد الأحرار . أما المثال الآخر فهو ليثيا Livia زوجة المخلص أغسطس Augustus والتي أحضرت بعض العذارى لزوجها لممارسة الحب معه .

أما فى أفريقيا (الوثنية / الكاثوليكية الرومية) حيث بعض الزوجات اللاتي تخصصن فى عبادة بعض الآلهة فقد قمن بالامتناع عن الممارسات الجنسية وقمن بتزويد أزواجهن ببعض الإماء . فالعفة عند المرأة الوثنية تعنى "عدم الرغبة فى أن تكون مرغوبة" . أم بالنسبة لقواعد الاعتراف فى المسيحية والخاصة بعملية إجهاض الإماء فإنها تنص على أنه "إذا كانت الأمة أو الخليفة عبدة لإحدى الرجال وأنها قامت بتربية أبنائه والإخلاص له فقط فإنها سوف تسمع (الكلمة) طلب الزواج ، أما إذا كانت على العكس من ذلك فينبغى طردها . كما يجب على الرجل الذى يحتفظ بأمة مخصصة له أن يطلبها للزواج لتصبح زوجة له وإذا لم يفعل فينبغى طرده" .

ومما يدل على انتشار تلك الفكرة هو عملية النقوش الخاصة بالموتفين من الرجال والتي عادة ما تُصاحب ببعض النقوش غير المميزة لاثنتين أو ثلاث من زوجات المتوفى . ويعتقد بعض الدارسين أن تلك النقوشات تشير إلى عملية تتابع الزوجات ، إلا أننى أعتقد بأن تلك الزوجات السابق ذكرهن من شريكات متزامنات فى حياة الرجل على اعتبار أن واحدة فقط هى الزوجة الشرعية أما الأخريات فهن إماء أو خليلات . فمن التلمود نعرف أن اليهود متعددى الزوجات كانوا ينجبون من الزوجة الأولى فقط ، أما الزوجة الثانية فإنها تؤمر "بأخذ جرعات الإجهاض" وذلك باعتبارها زوجة للمتعة فقط .

صعوبات كبح النفس

لقد كانت عملية كبح النفس إحدى العلامات المميزة لنساء الطبقة العليا . فعملية الحمل "المتأخر" ، فى سن الخامسة والعشرين ، بالنسبة لإحدى السيدات تعتبر من العلامات التى تدل على عدم تمكنها من السيطرة على رغباتها . وتتضح هذه الفكرة من خلال مقارنة سينيكا لطريقة تفكير المرأة فى الماضى وفى وقته هو. وذلك ما يوضحه حديثه مع أمه حيث يقول لها "إنك لم تُبدِ أبداً علامات الخجل من كونك حاملاً بعد فوات سن الحمل ، كما أنك لم تُخفِ هذا العمل كعبء مرزول وثقيل ، وبعد الحمل لم تتخلصى من مشاعرك الدفينة فى التطلع إلى المزيد من الحمل وإنجاب الأطفال" . ومن الجدير بالذكر أن عملية كبح النفس هذه لم تكن بالشىء الهين بالنسبة للنساء حتى وإن أنجبن ثلاثة أو أربعة أطفال . كملا يلاحظ أن إغراءات عملية الزنا تلوح فى الأفق بمجرد هجر الزوج لزوجته.

الحب الجنسى فى الزواج

وبالنسبة لعملية الحب الجنسى فى الزواج فإنه يجدر الإشارة إلى أن المرأة الرومانية ذات الحسب والنسب تقوم بتقبيل زوجها فقط عندما يحين وقت إنجاب طفل . ولقد كان من مصلحة الزوجة إنجاب ثلاثة أطفال وهو ما يتيح لها حرية التصرف فى ميراثها والتمتع به دون إذعان إلى سلطة الوصى . ولكن ، لم تكن كل النساء محظوظات بما يكفى ليمتلكن أزواجاً يستطيعون إمتاع أنفسهم مع خادمة أو أمة . فالبعض منهن يضطر إلى تحمل بعض الأعباء - الحقيقية - الناتجة عن كثرة الحمل والتى تتحول فى بعض الأحوال إلى كارثة إذا كان الزوج من النوع الذى يُطلق عليه زير نساء .

أما الرجل الذى ينجب من زوجته أكثر من الثلاثة أطفال الضروريين فلقد كانوا يطلقون عليه لقب "مفتون زوجته" وهو لقب ازدرائى حيث إنه يعنى امتلاك المرأة لزوجها وتحكمها فيه كما لو كان إحدى ممتلكاتها الخاصة . وينطبق هذا اللقب على علاقة

Tiber بزوجه Iliia ، أم ريموس وريمولوس (Romulus and Remus) كما ينطبق على علاقة أنياس Aeneas بديدو Dido . وبالنسبة ليهود روما فإنهم غالباً ما يشاهدون كعائلات كبيرة وهو ما يفسر استنكارهم لعملية تعدد الزوجات دون تغير نظرتهم بالنسبة لعملية امتلاك الإماء ، وهو ما دفع تاسيتوس Tacitus إلى احتقار غرامهم بعملية الإنجاب .

وعلى الجانب الآخر نجد أن الإمبراطور أغسطس ذهب إلى حد تقديم الزوجين اللذين لديهما عدد كبير من الأطفال في عرض للتكريم أمام الجماهير في مدينة روما . وكان من المناظر المألوفة في روما أن يشاهد الناس رجلاً من أهالي "فيزولي" Fiesole وهو يُكرّم في معبد الكابيتول مع أبنائه الثمانية وأحفاده السبع وعشرين ، وثمانية من أحفاد أبنائه . وهناك القصة المشهورة لـ جوليا Julia ابنة أغسطس Augustus والتي تحولت إلى أرملة وهي لا تزال في الثامنة عشرة من عمرها ، ثم تزوجت من أوغسطس Agrippa وهي في سن العشرين وأنجبت منه خمسة أطفال خلال تسع سنوات زواج . وبوفاة أجريبيا Agrippa وتحولها إلى أرملة للمرة الثانية فقد أمر تيبيريوس Tiberius بتطليق زوجته حتى يتمكن من الزواج من جوليا Julia . وعلى الرغم من تطليقه لزوجته فقد ظل تيبيريوس باقياً على حبه لزوجته التي هجرها وهو ما دعا جوليا إلى خيانتها بسبب عدم مقدرتها على الاستغناء عن حب زوجها . ولقد كان أغسطس على دراية تامة بسلوك ابنته المشين ، وهو ما دعاه إلى نفي عشاق ابنته بدلاً من إعدامهم . أما فييسانيا أجريبينا Vipsania Agrippina ابنة كل من جوليا Julia وأجريبيا Agrippa فقد ولدت في العام الرابع عشر قبل الميلاد وتزوجت من جيرمانيكوس في الخامس قبل الميلاد . ولقد توفى والدها بعد سنتين فقط من ميلادها وقد حكم على والدتها بالنفى . ولقد أنجبت Agrippina أجريبينا تسعة أطفال من زوجها جيرمانيكوس Germanicus والتي سافرت معه إلى ألمانيا ومنها إلى الشرق . ولقد حكم عليها بالسجن وهي في سن التاسعة والعشرين عن طريق تيبيريوس Tiberius ثم توفيت وهي في الثلاثين والثلاثين . ويعتقد أنها هي التي أنهت حياتها بنفسها . أما ماركوس أوريليوس Marcus Aurelius فقد أنجب ثلاثة عشر طفلاً من زوجته التي كانت مثلاً للطاعة الكاملة كما يذكر هو في "تأملاته" .

وتجدر الإشارة إلى أن عملية الممارسة الجنسية المستمرة مع الزوجة أدت إلى زيادة الحاسة الجنسية عند المرأة مما أسهم في زيادة استعداد المرأة لعملية الزنا بعد وفاة الزوج . إن زواج المرأة الأرملة من أزواج أقل لطفاً في المعاملة الجنسية من أزواجهن الراحلين قد أدى إلى لجوء المرأة إلى عشاقها لكي تحصل على ما تريده من الحب . ولهذا السبب فقد نصح بلوتارخوس بعدم تعليم الزوجة الحب . ولقد كان هناك تناقض بين الرغبة في زيادة عدد الأطفال الشرعيين وتعزيز قيمة الزواج النابعة من الإنجاب وبين الرغبة في كبح زمام الرغبات الجنسية الواضحة للزوجات . ومن ثم فقد أصبح الحل الوحيد المُرضى هو اقتصار العلاقة الجنسية بين الزوج والزوجة على عملية الإنجاب فقط . أي أنه يجب على الرجل عدم الافتتان بزوجته .

الحب بين النساء

أما بالنسبة لعملية تبادل الحب بين النساء فقد صورها Jurend في إحدى مسرحياته الساخرة من خلال علاقة جنسية بين سيدتين . ولكن إذا كان تبادل الحب بين النساء (السحاق) قادراً على استئصال عملية اشتهاة الجنس الآخر من أجل الرغبة في تقليل نسبة الوفيات بين الأطفال حديثي الولادة فإن الحقيقة قد تكون مختلفة تماماً .

ترسيخ التحفظ عند النساء

وبالنسبة لعملية ترسيخ فكرة التحفظ عند النساء فإنه من الواضح أن نشأة سيدات الطبقة العليا كانت تقوم على فكرة ضرورة التوقف عن الممارسات الجنسية في فترة معينة . ونتيجة لعملية التلقين هذه فقد كان أغلب النساء ضد تعدد مرات الحمل بالنسبة للمرأة . كما كانت عملية فض البكارة المبكرة بالنسبة لنساء روما من أهم الأسباب التي أدت إلى جعلهن عصبيات المزاج ولكن بارادات جنسياً . ومن الملاحظ أن عملية التحفظ هذه ، سواء كانت في الحديث أو التصرفات أو النظرات ، كان يتم

التدريب عليها في نشأة المرأة نفسها . فالمرأة التي تزوجت فى سن الثانية عشرة أو أصغر قليلاً كانت تُحرَم من شرب الخمر بالإضافة إلى اتباعها لنظام غذائى معين . ويلاحظ أيضاً التحفظ فى تعليم المرأة لدرجة أنه أدى إلى خلق نوع من الكوابح الداخلية التى تحكم تصرفات المرأة ، والتى ترتبط ارتباطاً وثيقاً بقيمة المرأة ومكانتها . وكنتيجة لكل هذا فقد كان من النادر اهتمام النساء بمتع الحياة ، بل ووصل الأمر عند بعض النساء إلى نبذ المجتمع ككل . فإذا كنَّ قادرات على تنشئة بناتهن بحيث يغفلن عن أجسادهن للدرجة التى تصل إلى حد إهمالهن لمتعة الجسد فلن يلجأن إلى الطبيب أو إلى الآلهة للخلاص مما نظنه بلاءً ولكنه بركة عندهم .

وبالنسبة للمرأة التى تعتقد أنها رابطة الجأش فإن الطريقة المثالية لكى تكون زوجة محتشمة هى قضاء وقتها فى عملية الغزل والعناية الفائقة بإدارة منزلها ، ومن النصوص المنتشرة (والمشكوك فى صحة بعضها) والتى تنسب إلى بعض النساء من جماعة / حركة فيثاغورث Pythagoreans فإنها تخبرنا بأن الرغبة الجنسية للمرأة فى رجل غير زوجها هو أصل كل الشرور وهو السبب فى التفسخ الأخلاقى بين النساء . كما يوجد لدينا خطابان من سيدات ينصحن الزوجات فيهما بالصبر تجاه انجذاب أزواجهن لغيرهن كما ينتقدن النساء اللاتى يقمن بتحريض الرجال ضد زوجاتهم ولكن يؤكدن فى نفس الوقت على أن الزوجة التى تعرف كيف تكون صبورة تستطيع استعادة زوجها مرة أخرى . كما يقوم بلوتارخوس بتقديم نصيحة إلى الزوجات الصغيرات السن ينصحن فيها بضرورة تعلم كيفية مواجهة ذلك سواء كانت عملية المضاجعة بين زوجها وبين جارية أو أمة أو فلاحه . أما المجال الآخر الذى تستطيع فيه النساء ممارسة فلسفتهن التى تتعلق بالعفة فهو مجال تعليم الأطفال . وفى خطاب لها قامت ثيانو Theano بالتحذير من السماح للأطفال بأن يكونوا متراضين ومتسامحين إلى درجة تصل إلى حد الاستسلام . وتجدر الإشارة إلى أن المقصود بكلمة "أطفال" هم الأولاد والبنات على حد سواء . ومن الجدير بالذكر أن العفة هى أسس فضائل المرأة ، وتتجلى هذه السمة عند العتقاء من الجوارى وعند هؤلاء المولودات أحراراً حيث يمجد العبيد الأحرار من الرجال أسيادهم إذا كانت زوجته المحررة لا تزال عفيفة .

يعتبر المتوسط السنى للزواج من العوامل المهمة فى عملية الإحصاء السكنى وذلك إذا استمرت الفتيات فى علاقاتهن الجنسية ، أما إذا توقفت هذه العلاقات الجنسية بين المرأة وزوجها بعد إنجابهم ثلاثة أو أربعة أطفال فإن هذا العامل يفقد أهميته. والمهم هنا هو الطرق التى ينظمها المجتمع لممارسة هذه العملية الإنتاجية بالإضافة إلى أسلوب حياة النساء اللاتى يتحملن الجزء الأكبر من هذه العملية التوالدية. بالإضافة إلى ذلك فإن الرومان واليونانيين ويهود المجتمعات (العالم) القديمة قد قاموا بتنظيم العملية الجنسية الإنتاجية جنباً إلى جنب مع عملية المتعة الجنسية وذلك لحماية سيدات الطبقة العليا.

تغير النظام الاجتماعى

كيف تنظم أو تقسم الأعباء الجنسية ؟ بالنظر إلى النظام الاجتماعى الموجود فى روما الوثنية خلال القرنين الأولين من حياة هذه الإمبراطورية نجد أن النساء، العبيد والإماء ، لم يكن لديهن أدنى أمل فى الحصول على زواج مناسب ومستقر وشرعى. وعلم الرغم من ذلك فإن بعض الإماء قد حظين بفرصة الزواج من رجال أحرار ولكن بعد موافقة أسيادهن الذين ملوا من معاشرتهن . أما بعض النساء الأحرار، من مواطنى روما ، فقد تزوجن من بعض الرجال ميسورى الحال . أما من عشن مع الجنود فقد حُرمن من عقد زواج قانونى . ويلاحظ أن أغلب الفصائح التى قرأ عنها فى التاريخ والأدب كانت تتعلق بالطبقة الأرستقراطية حيث إن الطبقات المعتدلة / الوسطى كانت تربي فتياتها على نظام صارم فى محاولة لإعدادهن لأن يصبحن نساء نوات مقامات رفيعة وأمهات لمواطنى المستقبل من أبناء روما . كذلك فإن الطبقات الأقل كانت تتبع نفس النظم الصارمة فى تربية بناتها . ولقد ظهر هذا التغير الاجتماعى بوضوح من خلال مقاومة الأرستقراطيين للسلطة الإمبراطورية الاستبدادية. حيث تجلت شجاعة المرأة بوضوح فى القرن الأول من الصراع بين النبلاء الرومان وبين الأباطرة وهو ما أدى إلى تغيير طريقة التفكير فى العلاقة بين الرجل والمرأة. فلقد كانت الفلسفة

النسائية تقوم على أساس الموت مع الرجال رابطة الجأش . ولقد أتاح أغسطس في البداية مبدأ حرية التعبير ولكن مع انتشار المجاعة وظهور عدد كبير من حوادث الحرق المتعمد للمباني انتشرت بعض الكتب أو المنشورات العدائية وهو ما يعتبر بداية سقوط "أغسطس" ولقد كتب تاسيتوس موضحاً "أن العقاب يكون على مستوى الأفعال أما الكلمات فلا يعاقب قائلها. ويعتبر "أغسطس" أول من استخدم القانون "قانون الخيانة" للتحقيق في بعض الكتابات التشهيرية" ، ووفقاً لما ذكره سوتونيوس Suetonius فإن المقولة المأثورة عند تيبيريوس هي "الدولة الحرة هي الدولة التي يتاح فيها حرية الكلام والتفكير" . ولقد كتب تاسيتوس "بعد ما يقرب من قرن كامل أن الموت الطبيعي كان نادراً بين الطبقة الأرستقراطية" .

فلقد اتهم أحد أساتذة البلاغة بالإساءة إلى الإمبراطور وذلك لمناقشته قوانين الزواج . كما أمر (أغسطس) بحرق بعض الكتب ، ثم أدان الأعمال الكاملة لبعض الكُتَّاب على وجه الخصوص . أما في فترة حكم (تيبيريوس) فقد ازدادت أعداد المحاكمات كما استمر الاضطهاد بتوالي الحكام . ونلاحظ لجوء بعض معارضي السلطة للاختفاء خلف ستار الكلمات لا الأفعال ولكنهم أكتشفوا في نهاية الأمر . ولقد أمر الأباطرة بعضاً من هؤلاء المنشقين بالانتحار في مكان تنفيذ الإعدام .

أما بالنسبة للنساء في تلك الفترة فقد حُكِمَ على البعض منهن بالانتحار إما لجرائم تخصصهن أو لجرائم ارتكبتها أزواجهن . فالمرأة في بعض الأحيان كانت تفضل إنهاء حياتها على العيش بدون زوجها الذي طالما ساندته في مقاومته للظلم . وعلى سبيل المثال فإن ابنة كاتو قد قامت ، سنة ٢٤ قبل الميلاد ، بإنهاء حياتها وذلك نتيجة لهزيمة وانتحار زوجها بروتس Brutus . ونلاحظ أن كليهما ، الزوج والزوجة ، قد اتبع مثال (كاتو) الذي اختار الموت بدلاً من الخضوع للقيصر Caesar . وتجدر الإشارة إلى أن فترة حكم (أغسطس) كانت خالية من مثل هذه الأحكام التي تأمر بانتحار النبلاء، أما في فترة حكم (تيبيريوس) فقد انتشرت فيها هذه الأحكام فنجد أن زوجة سيجانوس Sejanus قد قامت بقتل نفسها بعد موت بناتها ، باكسيس Paxes زوجة لابيوس بومبونيوس Labeo Pomponiu وسكستيا Sextia زوجة سكوروس Scaurus ، واللاتي فضلن الموت برغم عدم تعرضهن للخطر.

أما أشهر تلك الأمثلة على الإطلاق فهو انتحار أريا مييجور Arria Major والتي انتحرت تشجيعاً لزوجها ساكينا باتوس Caecina Paetus والذي أدين بواسطة كلوديوس Claudius. وتقول الرواية إنها قامت بطعن نفسها أولاً وهى تقول Paete, non dolet أى (بييتوس ، إنها لا تؤلم) . وكم كانت هذه الكلمات مؤثرة إلى الحد الذى دفع مارك بلوتش Marc Bloch المؤرخ الفرنسى العظيم الذى أسس مدرسة الأنالز؛ إلى تكرارها لشاب صغير السن حيث حُكِمَ عليهما معاً بالقتل رمياً بالرصاص وذلك لمقاومتهم النازيين أثناء الحرب العالمية الثانية . وعلى الرغم من اختيار بعض النساء مصاحبة أزواجهن أو آبائهن فى عملية الانتحار فإن بعض الأزواج كانوا يحاولون إقناع زوجاتهم بالعدول عن تلك الفكرة. فعلى سبيل المثال فقد نصح سينيكا زوجته باولينا Paulina بالعدول عن فكرة الانتحار هذه وذلك سنة ٦٥م، كذلك فعل الرواقى "ثرازيا" سنة ٦٦م عندما أقنع "آريا الصغرى" بالعدول عن الانتحار، وفى سنة ٧٢م تحت حكم الإمبراطور "قسباسيان" حدث نفس الشيء عندما عدلت "فاينا" عن الانتحار تحت إلهام "هلثيوس" . وعلى الرغم من تفضيل الزوجات للموت فقد كانت هناك بعض المغريات التى تدفعهن إلى التمسك بالحياة والتمثلة فى تنشئة الأطفال تخليداً لذكرى أزواجهن . ولقد كانت هناك بعض المخاطر التى واجهت الزوجات أثناء محاولة تخليد ذكرى الأزواج حيث إن امتلاك بعض أعمال الفلاسفة الأرسطراط ، سواء عن طريق كتابتها أو نشرها أو الاحتفاظ بسيرهم الذاتية ، يعتبر من الجرائم. ولقد تحملت النساء أعباء تلك المخاطرة كنوع من الولاء الأسرى لأزواجهن ، وكنوع من الأمانة العلمية لكتابات هؤلاء الفلاسفة. ولقد اختار المؤرخ كريموتيوس كوردوس Cremutius Cordus، والذي حوكم بسبب إعجابه المعلن بقاتلى قيصر وذلك إبان فترة حكم تيبيريوس ، الموت جوعاً بدلاً من الإعدام. ومن الأمثلة الواضحة التى تدل على المخاطر التى واجهتها النساء لتخليد ذكرى موتاهن هو تحدى مارثيا Marcia لأحد الأوامر التى قضت بإحراق كل النسخ التى تحتوى على مؤلفات أبيها . وبعد مثابرة طويلة تمكنت من نشر تلك المؤلفات فى عهد كاليجولا . وعند وفاة ولديها كتب إليها سينيكا معزياً ومنوهاً عن شجاعتها التى مكنتها من التغلب على "عجز روح الأنوثة" لديها .

نماذج البطولة النسائية

وفى روما تعتبر لوكريتيا Lucretia من أهم نماذج البطولة النسائية حيث قامت بطعن نفسها حتى لا تتعرض لعار وذل الاغتصاب . كذلك فإن كلوليا Cloelia أصبحت مضرب الأمثال فى روما وذلك لشجاعتها النادرة فى محاولة إنقاذ مجموعة من الرهائن النسائية عن طريق السباحة فى نهر التيبير على الرغم من تعرضها لوابل من سهام العدو وكذلك قيامها بالقفز فى النهر مرة أخرى للبحث عن بعض الأسرى من الشباب . وكنتيجة لكل هذه الأعمال البطولية ، والتي حظيت بإعجاب الأعداء قبل الأصدقاء ، تم تكريمها عن طريق وضع نصب تذكارى لها على هيئة فارس فى محكمة روما حيث إن صفاتها هذه تعتبر من صفات الرجولة والفروسية .

وبالنسبة لعملية إخلاص المرأة لزوجها عند اليونانيين فقد أعطوها أهمية كبرى ، ومن أمثلتهم المعبرة عن تلك الصفة ، استعداد أليسيستيس Alcestis للتضحية بنفسها فداء لزوجها أدميتوس Admetus . أما فى العصور القديمة لأثينا الوثنية فقد تم تمجيد النساء كأبطال أثناء الزواج . وبالمثل فإن المجتمع اليهودى فى مصر قد مجد تضحيات الزوجة كما يتضح من الرواية الغرامية جوزيف وأسينث Joseph and Aseneth .

كذلك فقد أظهر القدماء بعض مظاهر الإعجاب بنساء الأعداء مثل إيبونينا Eponina التى عاشت مع زوجها فى كهف لمدة تسع سنوات وذلك للتخفى بعد فشل الثورة . كما يوجد أيضاً نساء الغالين اللاتى قمن بقتل أزواجهن وأطفالهن بعد الهزيمة وذلك بالإضافة إلى نساء داكن (الدكيين) حيث حاربن ضد روما كما قمن بتعذيب الأسرى الرومان . وهناك العديد من الروايات التى تتحدث عن شجاعة النساء واستعدادهن للموت. ولا نعلم كيف استقبل الرومان عملية الانتحار الجماعى للنساء فى ماسادا Massada ولكن لا بد من أنهم أعجبوا بهن كما أعجبوا بالبربر فى الشمال . أما النموذج البطولى النسائى عند اليهود فيتمثل فى والدة مكابى Maccabee حيث يصورها الكتاب الرابع لمكابى ، والذى يؤرخ من بداية القرن الثانى، كأمة وطنية تنصح أبناءها بالموت بدلاً من انتهاك القانون . وتتجلى شجاعة الأم هنا فى قدرتها على مشاهدة عملية إعدام أبنائها بصمود . ويتضح من كل هذه القصص أن

العقيدة الفلسفية (القانونية عند مكابي) تفوق جميع الاعتبارات بما فيها حب الحياة وحب الأم اليهودية لأولادها . ونلاحظ أنه بظهور الزوجات الرومانيات والأمهات اليهوديات ظهر أيضاً شهودات المسيحية ، سواء كن متزوجات أو عذارى .

ومما سبق يمكن القول بأن تغير النظرة الفلسفية للمرأة واقتحامها مجالات غاية في الخطورة بدأ النظام الاجتماعي ككل في التغير . فقد تحولت المرأة إلى مثال بطولى بسبب تمسكها بفكرة فلسفية معينة وليس بالاستسلام إلى تكوينها البيولوجي ومخاطر الولادة المرتبطة بها كأم . وقد أجبرن أزواجهن على إضافة بُعد جديد لعملية الزواج كما تغيرت طريقة التفكير في طبيعة النساء وخاصية الشجاعة لديهن وهو ما عجل بالثورة .

نظرية الشجاعة النسائية

لم تكن هناك أى صعوبة فكرية لصياغة نظرية الشجاعة النسائية . ويلاحظ أن "الطبيعة النسائية" دائماً ما ينظر إليها على أنها تعنى الضعف ولكن لا بد من الإشارة إلى أن صفات الرجولة والأنوثة موجودة عند كلا الجنسين ولكن بدرجات متفاوتة . يجب أن يؤخذ في الاعتبار ما ذكره محللو المظاهر الخارجية Physiognonists عن الصفات الخاصة بالإناث . ولقد ظهرت هذه الحركة أول ما ظهرت في اليونان ثم عند الرومان ، وتقوم على أساس فكرة التنبؤ بالسمات الشخصية من خلال السمات الظاهرة ، في الوجه عادة ، ولقد بدأت هذه المدرسة بدراسة بعض الملاحظات العامة على بعض الحالات الذكورية والنسائية . وترى هذه المدرسة أنه يوجد بعض صفات الذكورة عند المرأة وبعض خصائص الأنوثة عند الرجل لذلك يجب أن يكون التعليم موجهاً إلى زيادة السمات الرجولية عند التلاميذ . ويلاحظ أن جميع الانتقادات الموجهة للنساء كانت تنصب على الآثار التي تجعلها خنثى وهي الآثار التي كانت تؤخذ كعلامة ، كونها شخصية مترددة وتستحق الازدراء . ومما يثير الدهشة أن الرجل المخنث بما يثيره من اشمئزاز يتساوى مع الرجل مفعم الرجولة والذي غالباً ما يُتهم بمعاشرته للأولاد الصغار . والمثل بالمثل فإن المرأة المفعمة بالأنوثة تكون متهمه أيضاً

بتبادل الحب مع نساء أخريات بينما المرأة المسترجلة ترغب في الرجال . وفى محاولة فاشلة لإثبات أن النساء يقدمن المنى أثناء الجماع قامت جالين Galen باستخدام مثال الخنازير التى تُخصى لكى يتم تحسين نكهة لحومها . فالمرأة تستطيع أن تمحى صفاتها كأنثى كما يستطيع الرجل فقد رجولته من خلال عملية الإخصاء . ولذلك فإن العلاقات الجسدية لشخصية الرجل يجب أن تُنمى من خلال التربية عند البنات . فالمرأة التى تكون هرموناتها الذكورية نشيطة لا تعرف الاستسلام لقصور الطبيعة الأنثوية .

رأى موسونيوس روفوس فى النساء

أما بالنسبة لرأى Musonius Rufus ، وهو أحد فلاسفة المدرسة (الرواقية) التى تقوم على فكرة التخلص من الشهوات ، فإن قراءة كتاباته تعطى انطباعاً بأنه يعلى من شأن المرأة ويدافع عنها أكثر من النساء الفيثاغورثيات Pythagorean أنفسهم والتى كانت معظم كتاباتهم عبارة عن حملة إعلانية لتمجيد الرجال من حيث اتباعهم للتقاليد اليونانية . أما موسونيوس Musonius فقد كتب فى الثقافة اللاتينية حيث تحريم العلاقة الجنسية بسيدات الطبقة العليا وهو ما أتاح فرصة للدراسة المجدية والتأملات الفلسفية . ويؤكد موسونيوس على أن الآلهة قد وهبت النساء نفس المزايا العقلية والميول الطبيعية للفضيلة الموجودة عند الرجال. ولقد ضرب موسونيوس مثلاً لذلك من خلال توضيح أن الأدوار المألوفة التى تلعبها النساء فى المجتمع تتيح لها الفرصة لإظهار قدر من الفلسفة وضبط النفس والشجاعة . فالمرأة المعتدلة قادرة على أن تصبح إدارية ممتازة لدارها . فإدارة المنزل سوف تتيح لها الفرصة لكى تكظم غيظها وتخفى حزنها مما يساعد على مساعدة زوجها وأطفالها على العيش فى رغد وسعادة ، ولسوف تجد الطريقة التى تحب بها أطفالها أكثر من حب الحياة نفسها . فإذا اضطرت إلى الوقوع فى بعض التصرفات المشينة فسوف تكون قادرة وعلى علم تام بكيفية مواجهة الموت بدون خوف . أما إذا رغبت المرأة فى دراسة الجانب العقلانى ،

والفكرى من الفلسفة مثل المناظرات والمناقشات والقياسات المنطقية فسوف يصبحن قدرات على ذلك مثلهن مثل الرجال . حيث إن دراسة الرجال للجانب العقلانى للأشياء لا تعفيهم من الحاجة إلى توظيف الجوانب الفلسفية فى حياتهم ومهنتهم اليومية . ومن ثم فإنه ليس من الممكن بل من الضرورى تعليم الأولاد والبنات لأشياء كثيرة مثل العدل والاعتدال والشجاعة . وربما يظن البعض أن مسألة الشجاعة هذه تنطبق فقط على الأولاد ولكنى لا أشاركهم وجهة النظر هذه . فالمرأة يجب عليها أن تتصرف برجولة فإذا نشأت المرأة على تعلم الشجاعة فسوف تصبح قادرة على التحرر من كل قيود الجبن ولن يستطيع التعب أو الخوف النيل من عزيمتها . وبطريقة أخرى كيف تظل المرأة معتدلة إذا كان زوجها يستطيع إرغامها على القبول ببعض الأعمال الشاقة أو إجبارها على فعل شيء مشين ؟ يجب على المرأة أن تستعد للدفاع عن نفسها إذا لم ترغب فى أن تكون أقل أهمية من بعض الحيوانات . كيف يستطيع أى فرد الزعم بأن النساء لا يحتجن إلى الشجاعة ؟ فلقد شاركت النساء فى بعض الحروب كما هو واضح عند أهل الأمازون والذين استطاعوا هزيمة العديد من الأمم بقوة الذراع . وإذا لم يكن للمرأة باع فى هذه المسألة فإن السبب فى ذلك هو الحاجة إلى التدريب وليس الطبيعة الخاصة بالمرأة . ومع تسليم موسونىوس بضعف النساء عن الرجال ومن ثم ضرورة أن يسند إليهن الأعمال غير الشاقة فإنه ناقش عملية لجوء بعض الرجال إلى أعمال الغزل وترك الأعمال الشاقة للنساء .

تحديات النظام الاجتماعى

وبما أننا قد تعرفنا على مقدرة المرأة على الاعتدال والقدرة على ضبط النفس جنسيا بالإضافة إلى شجاعتها فإن موسونىوس أكد على ضرورة امتلاك الرجال لتلك السمة . حيث يقول إنه يجب على الرجال عدم استغلال العبودية كميزة لممارسة العملية الجنسية فعندما يقوم الرجل بمضاجعة أحد العبيد فإن ذلك يوضح عدم قدرته على ضبط النفس .

ومن ثمَّ يجب على الرجل أن يسيطر على شهواته كما فعلت المرأة . فإذا اقتصرَت عملية المعاشرة الجنسية بين الرجل والمرأة على فترة الزواج فقط فإن عملية تبادل الحب سوف تكون من أجل الإنجاب فقط وهو ما يمثل التعريف الرومانى للزواج . ولكن ، ماذا عن الحد من تزايد أعداد الأطفال ؟ فالحلول التقليدية لذلك والمتمثلة فى عمليات الإجهاض والوَأد أصبحت غير مفيدة بسبب معارضة الطبقات العليا . وبالنسبة لموسونيوس فإن أجمل مشهد يمكن أن يراه الفرد هو مشاهدته لعائلة كبيرة العدد .

ومن ثمَّ فإن الأشياء التى تبدو ظاهرياً غير مرتبطة ببعضها هى فى الحقيقة وثيقة الصلة ببعضها البعض : فالاعتراف بقدرة المرأة على التفكير وتخلّى الرجل عن علاقاته الجنسية مع العبيد والإماء بالإضافة إلى رفض عمليات الإجهاض والوَأد . كل هذه الأسباب جنباً إلى جنب ، مع الأفكار الجديدة التى تهتم بفكرة الزواج وإنشاء عائلات كبيرة حيث إن إنجاب الرجل لأكثر من طفل من زوجته هو بمثابة إعلان عن إخلاصه وحبهِ لزوجته ، أدت إلى تغيير النظام الاجتماعى ككل .

ونلاحظ أن التغيير الحاد فى حياة المرأة الرومانية قد تزامن مع اتساع نطاق الواجبات التى فرضتها المسيحية على الرجل والمرأة على حد سواء والتى كانت تطالب المرأة والرجل بضرورة كبح جماح النفس وتقوم على فكرة مقدرة الرجال على أن يصبحوا أزواجاً مخلصين لزوجات عاقلات .

ولقد كانت هناك فكرة منتشرة بين أرجاء الإمبراطورية كلها تقول إن الرجل المتزوج يستطيع الحفاظ على عفته إذا كَرَس نفسه للدراسة الفلسفية . وهناك بعض القصص اليهودية التى تخبرنا بأنه عندما رأت مريم زوجة أخيها Zipporah قد توقفت عن ارتداء المجوهرات فإنها تكهنت بتوقفه عن ممارسة الجنس مع زوجته ، ومن عجيب المصادفة أنه عند قيام أحد الأطفال بإعلان بإعلان تواجد اثنين من الرجال يقومون بالنبوءات فإن زيبيورا كان يصرخ ويقول "يا لشقاء زوجاتهم" وهو ما أدى إلى اعتقاد اليهود بإهمال النبی لزوجته . هل كان هذا انعكاساً لتأثير المسيحية

أم أنها تعكس وجهة النظر الوثنية التي تزعم إمكانية العفة من خلال السيطرة على العواطف؟ ولقد صورت النساء في هذه الرواية على أنهن يفضبن من هجر أو تجاهل أزواجهن .

تغيرات النظام الاجتماعي

ومع نهاية الإمبراطورية الرومانية اتسعت بشدة الآراء الفلسفية التي تناهض النظام الاجتماعي المتعلق بعملية الإنجاب وهو ما كان يعضد من خلال المسيحية. ومع بداية القرن الثالث قرر الإمبراطور منح الجنسية الرومانية لجميع سكان الإمبراطورية دون اعتبارهم من مواطني روما مثل اليونانيين والمصريين واليهود وغيرهم الكثير . وتجدر الإشارة إلى أن عملية التنسيق الضرورية هذه لم تنفذ بالقدر الكافي وذلك بسبب المميزات التي وجدها الناس من خلال التناقض بين قوانينهم الأهلية وبين القانون الروماني . ومن إحدى هذه القوانين المتناقضة ما يتعلق بالتعريف الشرعي للزواج غير السفاحي للأقارب .

وعلى الرغم من تصديق الإمبراطور كلاوديوس على هذا القانون فإنه لم يكن من السهل القبول بزواج العم من ابنة أخيه . وبنهاية القرن الثالث قام ديوكليشان، آخر الأباطرة الوثنيين ، بإعلان سلسلة من القوانين التي توحد المعايير الشرعية للزواج في كل أنحاء الإمبراطورية . كما قام أيضاً بحظر عملية تعدد الزوجات . أما اليهود فهم متمسكون ببعض طرقهم الخاصة . كما أمر ديوكليشان بإعلان صفة غير الشرعيين على الأطفال المولودين من خلال عمليات زواج غير قانونية كما يتم وصم الزوج متعدد الزوجات بصفات تمنعه حتى من أداء اليمين والأخذ بقسمه . ولقد مُنح اليهود من الزواج طبقاً لتقاليدهم الخاصة) . ولقد قام أباطرة القرن الرابع المسيحيين بتشديد العقوبات على من يتجرأ على انتهاك قوانين الزواج كما أقروا عقوبة الموت على زواج الأقارب ، زواج العم من ابنة أخيه . وفيما يتعلق بعملية استثناء

عقوبة الموت المتعلقة بزواج الرجال من بنات أجسادهم وأخوات زوجاتهم فقد أخبرنا أركاديوس Arcadius بأن هذه العقوبة كانت قائمة من قبل . أما فى الإمبراطورية الغربية فقد قام ثيودوسياس Theodosius بتوجيه التهم إلى الرجال الذين يتزوجون من أكبر بنات أعمامهم . وتجدر الإشارة إلى أن قوانين الزواج لم تكن مقتصرة على جريمة سفاح الأقارب ولكنها كانت أولى خطوات القوانين التى فرضت على زواج العبيد حيث إن هذه القيود نفسها كانت تفرض على الأحرار من النساء والرجال . ويلاحظ أيضاً أن الاهتمام بالوضع والمكانة الاجتماعية قد بدأ فى الظهور مرة أخرى مع بداية القرن الرابع فنجد مثلاً أن المرأة الحرة التى تتزوج من عبد كان يحكم عليها بالموت حرقاً أو ضرباً بالهراوات . كما أن المصير نفسه يكتب على كل مسيحي يتزوج من يهودية أو يهودى يتزوج من مسيحية ، وعلى أى فرد يقوم بالزواج من بربرية . ونخلص مما سبق أن الاختلافات السابقة التى وضعت العقبات فى طريق الزواج الشرعى تخضع الآن للتحريم .

وعلى الرغم من عدم توضيح الكنيسة المسيحية للعقوبات الموقعة على الزواج غير الرسمى فإنها أولت اهتمامها بتعريف المعايير المحددة للزواج . وفى القرن الخامس قام الأسقف قيصرىوس Caesarius بإلقاء خطبة طويلة موضحاً فيها ضرورة عدم الزواج من العمات أو من أخوات الزوجات حيث يؤدى هذا الفعل الأثم إلى اتباع الشهوات الشيطانية وفقد السيطرة على النفس .

المسيحية والتابوهات الجنسية

لقد قامت المسيحية بتحديد القواعد التى تؤدى إلى الدخول فى "مدينة الله" أو الحرمان منها . وعلى الرغم من تكاثر المحظورات فى ظل تواجد المسيحية فإن الكنيسة كانت على استعداد لاحتضان الخطائين فى القانون الرومانى . فالأشخاص الذين تم تصنيفهم من خلال القانون الرومانى على أنهم سيئو السمعة يمكنهم

الانصهار فى بوتقه المجتمع المسيحى بشرط توقفهم عن ممارسة تلك الأفعال المشينة .
ومن أمثلة تلك الأشخاص ، عمال المسارح ووسائل الترفيه. فحارس بيوت الدعارة
يمكنه أن يكون مسيحياً ، أما الزانى (رجل أو امرأة) فلا يمكنه ذلك . فالمرأة الزانية
يمكنها الرجوع أو العودة إلى زوجها وكذلك الرجل الزانى (تحت التعريف الجديد)
يمكنه العودة إلى زوجته . ولقد حددت المسيحية مسألة العفة عند النساء كما قبلت
قانون الزواج الرومانى . أما بالنسبة للإماء / المحظيات فقد كان يتم قبولهن
كمسيحيات إذا كُنَّ إماءً لرجل واحد فقط ومحفظات بكل الأطفال الذين أنجبهن ولقد
طلب من الرجال طرد الإماء والزواج وفقاً للقانون . ومن ثم فإن النظم الاجتماعية التى
حمت الزوجات قد تم تقويضها تدريجياً . وأخيراً أقر القانون الخاص بالإمبراطورية
باعتبار عصر الإماء من الوصمات التى أضرت بحقوق الزوجة على الزوج . وفى النهاية
يمكننا القول بأن الحب الخالص قد انتصر فى معركته بينما تم هزيمة سيدات الطبقة
العليا اللاتى فقدن سبل الحماية لديهن .

نهاية عصر الخيلات

مع بداية عهد المسيحية بدأ القانون فى اعتبار الأطفال المولودين من إماء أطفالاً
شرعيين بشرط عدم زواج الأب من امرأة أخرى وذلك بسبب تحريم القسطنطينيين
الزوج من امتلاك الإماء . ولقد حرم القسطنطينيون عملية التوريث لأبناء الإماء بدون
تفويض أو ترخيص والذى كان يتم منحه مسبقاً من خلال وثيقة رسمية . كما قام
قسطنطين بمنع الهدايا التى تمنح للإماء أو لأطفالهن . وكننتيجة لهذا لم يكن أمام
الأزواج إلا طريق من اثنين : إما الدخول فى علاقات هامشية مع بعض النساء (من
غير الإماء) ، أو إقامة علاقة جنسية صريحة مع زوجاتهم . أما القوانين التى كانت
تحرم التخلص من أطفال الإماء فقد كانت غاية فى الصرامة . فكل من المسيحيين
واليهود قاموا بتحريم أو منع عملية الوأد والتخلى عن الأطفال . وتعتبر عملية الوأد
عملية غير شرعية فى القانون الرومانى وذلك منذ القرن الأول ، ولكنها كانت تمارس

على الرغم من ذلك . كما اعتبرها قسطنطين مُدرّجَة تحت قانون القتل . أما في القرن الرابع فقد أصدر قانوناً يعتبر عملية التخلي عن الأطفال مثلها مثل الوأد وتعاقب بنفس العقوبة . وبعد سنة ٢٧٤ كانت عقوبة الموت في انتظار كل من تخلى عن طفله .

أما عقوبة " التسمم " والتي كانت تفرض على من يقوم بمساعدة النساء في عملية الإجهاض فقد تم تأكيدها بواسطة الأباطرة المسيحيين بداية من قسطنطين . أما قوائم الأسباب القانونية التي من خلالها يمكن للزوج التخلص من زوجته فقد اقتصر على جرائم الزنا والقتل والغش وممارسة السحر . فالمرأة التي تتهم بالغش يتم تطليقها كما تفقد مهرها . ويلاحظ أن هؤلاء المفسدين لا ينعمون بخاصة أو ميزة العفو .

تعدد حالات الحمل

بتشجيعها للعلاقة الجنسية بين الزوج والزوجة وضعت الكنيسة سيدات الطبقة العليا في موقف حرج . فيتعرضن لتعدد مرات الحمل ، اضطرت سيدات الطبقة العليا إلى مواجهة الصعوبات التي كان يواجهها في الماضي العبيد والإماء مما أدى إلى زيادة الاهتمام بالأنوية التي تؤدي إلى منع الحمل والأجهاض . ولقد واجه كتّاب المسيحية هذه المسألة من خلال بعض الأبحاث والمواظب الدينية . فالإماء في الماضي كان يتم حضنهن على الاحتفاظ بالأطفال أما الآن فقد انتشرت هذه المشكلة في طبقات أخرى من المجتمع . ومثلها مثل القانون الروماني والأطباء القدماء فإن الكنيسة كانت تعتقد أن المرأة التي تلجأ إلى أنوية الإجهاض فإنها تلجأ إلى ذلك لإخفاء أنها زانية . وفي بداية القرن الرابع ، حيث مجلس الفيرا Council of Elvira والذي يعتبر أقدم مجلس في الغرب ، حتى قبل أن يمنح قسطنطين الكنيسة مكانة رسمية ، احتلت القضايا الجنسية فيه قدراً كبيراً من الأهمية . فالمرأة التي " تقتل " أو تجهض طفلاً

حملت به عن طريق الزنا فى غياب زوجها لا يمكن الوفاق بينها وبين الكنيسة مرة أخرى . فالمرأة غير المعمدة التى قامت بإجهاض طفل الخطيئة لا يمكن تعميدها من قبل الكنيسة . كذلك لا يمكن الوفاق بين الزانية والكنيسة حتى وإن كان الزوج على علم بخطيئتها ، كما مُنعت النساء من إرسال الخطابات مباشرة بل كان لابد من خضوعها للفحص الدقيق من قبل الزوج . وقد اتخذت هذه الإجراءات كموانع لعملية الزنا .

فكرة تمجيد الزواج

من المهم مقارنة وجهات نظر الكنيسة فى مشاكل مثل القتل والزنا والإجهاض . فكما تمجد فكرة الزواج عند المسيحيين كذلك فإن عملية الزنا ، وما يترتب عليها من إجهاض ، هى أشد جرماً من جريمة القتل نفسها . إن أى مجتمع ، مسيحي أو غير مسيحي مجتمع طبقي ، ففى الطبقة العليا تقوم السيدات بالولادة ليس من أجل الحفاظ على الشكل الديموجرافى (السكانى) للمجتمع وإنما للحفاظ على الطبقة التى ينتمين إليها . لم يُدرِك الحقيقة بأن هناك نساء أخريات يقمن بدلاً منهن بهذا الإنجاب المتكرر وبذلك يعفيهن من أخطار الحمل المتكرر . فهن مهتمات بالمطالبة بحقوقهن والمساواة أكثر من نساء الطبقات الأخرى ، ومن صنف هذه الحقوق استخدام النساء الطبقات الدنيا لإشباع رغبات أزواجهن كما لهن الحق فى الصراخ فى وجه من هن أدنى منهن عند غضبهن . على عكس الرجال الذين قد استمعوا جيداً إلى نصائح الفلاسفة التى تستلزم التحكم فى المشاعر عند الغضب وكبح جماح العنف . ومن المعروف عند النساء عدم السيطرة على النفس عند الغضب وذلك لكونهن نساء ، أما التعليم فيحولهن إلى رجال (من حيث السيطرة على النفس) ومن ثم يكتسبن الخصائص والقدرات التى تنقصهن كنساء . وبعض النساء ذوات النشأة السيئة مثل والدة الطبيب جالن التى عاشت فى مكان خارج مدينة براجموم Pergamum والتى كانت تعتاد عض وضرب الخدم من الرجال والنساء . وكانت النساء فى تلك الفترة يشتهرن بضرب الخدم وعدم

التحكم فى أنفسهم عند الغضب وبالتالي أصدر مجلس الفيرا قراراً بمعاقبة أى سيدة تضرب أو تجلد الخدم ويؤدى هذا الجلد إلى الموت خلال ثلاثة أيام . وكان يُسمح بشركة التناول للتائبه إذا حلَّ بها المرض (القانون رقم ٥) . قارن هذه العقوبات بالعقوبات الخاصة بجريمة الإجهاض أو بتلك الخاصة بالنساء اللائى يتزوجن بعد طلاقهن (والذى أصبح شيئاً مشروعاً بعد سنة ٢٠٦م) . أما المرأة التى تبادر بطلب الطلاق ثم تتزوج مرة أخرى فإنها محرومة من شركة التناول ، حتى وهى على فراش الموت (القانون رقم ٨) . وينسحب نفس الحكم على المرأة التى يهجرها زوجها (القانون رقم ٩) . ولو أن امرأة أقدمت على الزواج للمرة الثانية بعد العمد ، فإنها تعامل على أن جريمة الزنا تُعد أشد وأبشع من جريمة القتل .

ويعتبر الشيء الأكثر أهمية لدى الكنيسة المسيحية والقانون الرومانى هو شرعية الزواج . فهو الأساس الذى يقوم عليه المجتمع ، ويعد أكثر أهمية من حماية الحياة نفسها ، فالزواج الشرعى فى حماية الرب ، وبالتالي يجب مراعاة الطهارة والنقاء حتى فى المعاملات الجنسية فى الزواج الشرعى . بحيث إن العلاقات الجنسية كانت محرمة فى بعض أيام السنة كما أوضح ذلك جين لويس فلاندرت Jean - Louis Flandrin . إن الحرص على الزواج الشرعى كان يشغل حيزاً من الأهمية أكبر من عذرية الخادمت اللائى كنَّ يضاجعهن الأزواج طمعاً فى إشباع رغباتهن المكبوتة كما كنَّ يتحولن فى الماضى إلى السرارى والمحظيات . وبالتالي كانت العقوبة على من يخرق قدسية الحياة الزوجية أكبر وأشد من عملية اغتصاب الخدم . ولم يتغير الأمر منذ عهد أغسطس الذى أصر على أن كل زوجين شريفين أو مواطنين عاديين يجب أن ينجبوا أبناء شرعيين إلى الوقت الذى أصدرت فيه الكنيسة عقوبة للزنا أشد وأعنف من عقوبة القتل . وبالتالي يمكن تلخيص القول بأن الاهتمام الأكبر كان منصباً فى المقام الأول على الزواج الشرعى . وكان الحرص أشد الحرص على ألا تتزوج المرأة خلال حياتها من أكثر من زوج . لقد كان لموسونىوس تأثير كبير على الكُتَّاب المسيحيين ؛ ففى بداية القرن الثالث أصرَّ كلمنت Clement السكندرى على أن النساء لهن الحق مثل الرجال فى الدراسة والتعلم . ولقد أكد المؤرخ ثيودوريت Theodoret أن الإمبراطورية هى

المكان الوحيد على الأرض الذي تحظى فيه النساء بنفس الحق الذي للرجال وأن كلا من الرجال والنساء يخضعون لنفس القوانين التي كفلها الرب لجميع طبقات البشر . المرأة كالرجل منحها الرب العقل " قادرة على الفهم ، تعرف حقوقها . مثلها مثل الرجل ، تعرف ما يجب أن تآتمر به وما يجب أن تنتهي عنه ، ويمكن أن تكون المرأة أفضل من الرجل فهي التي تنصحه وتفيده " .

وفى المجتمع الوثني لم تعانِ المرأة من العذاب والآلام فى الجحيم وإنما كان العذاب خاصاً بالرجال حيث تم عقاب الشعراء والمؤرخين لكذبهم ووقوفهم بجانب الزناة الذين ارتكبوا خطيئة الزنا مع زوجات غيرهم. ولم تشر نصوص التوراة إلى تفاصيل الحياة فى الجحيم فى الدار الآخرة .

كما أن "سفر الرؤيا" المنسوب إلى بطرس (الذى كان جزءاً من القانون الكنسى فى القرن الثانى ، ثم استُبعد بعد ذلك) . وصف عذاب الجحيم وصفاً بارعاً سيظل علامة بارزة فى كل الفكر والأدب الغربى حيث قال :

" يعلق بعض الناس من ألسنتهم: وهؤلاء هم الكاذبون والذين يعرفون الحقيقة . تخرق أجسادهم النار الحارقة وتسبب لهم الآلام . كما توجد حفرة كبيرة من الشعار المعروف لأوائك الذين يظلمون وتعذبهم الملائكة . فوق هذا الشعار المحترم تعلق الزانيات من شعورهن . الرجال الذين زنوا بهن يعلقون من أقدامهم وتوضع رؤوسهم فى القار المحروق ... وتوجد حفر جانبية للقتلة وشركائهم ... وبالقرب منهم حفرة يهون فيها وبحيرة ممتلئة بدمائهم ولحومهم . يتم إغراق النساء الزانيات فى برك الدماء حتى أعناقهن . فى المقابل أمامهن أطفالهن من الخطيئة ويخرج من أفواههم ألسنة اللهب التى تحرق هؤلاء النساء اللاتى أجهضن أبنائهن ... كما يهوى من أعلى جدار فى جهنم رجال تشبهوا بالنساء ونساء ضاجعن نساء غيرهن كأنهن رجال

ويحترقون جميعاً ويكتون بالنار . أولئك جميعاً قد خرجوا عن
طريق الرب " .

من عقائد العالم القديم إلى المسيحية :

إن العلاقة بين النساء والآلهة سيتم استعراضها في الفصول الثلاثة القادمة . وقد أشارت نيكول لورو إلى أن الألوهية كانت لها الأسبقية على الأنثوية في الديانات الوثنية وخاصة أثناء حكم الإغريق والرومان . فالمشاركة في الطقوس الدينية كانت مقصورة على الرجال وكانت تتضمن مناقشة الشؤون الخاصة بحكم المدن والإمبراطوريات وبالتالي لم يكن يسمح للسيدات بدخول هذه المراسم . إلا أنه في المسيحية سُمح للسيدات بالمشاركة في المراسم الدينية اعتماداً على معاناة النساء من أجل المسيح ، كشهداء على مملكته ، واعتنقن مثل الرجال الديانة المسيحية . ولكن بعد ذلك تم استبعاد النساء من التسلسل العمومي الكنسى ، ولم يعد أمامهن إلا خيار واحد لضمان حياة دينية محمودة ، ألا وهو هجران هذه الدنيا ومتاعها .

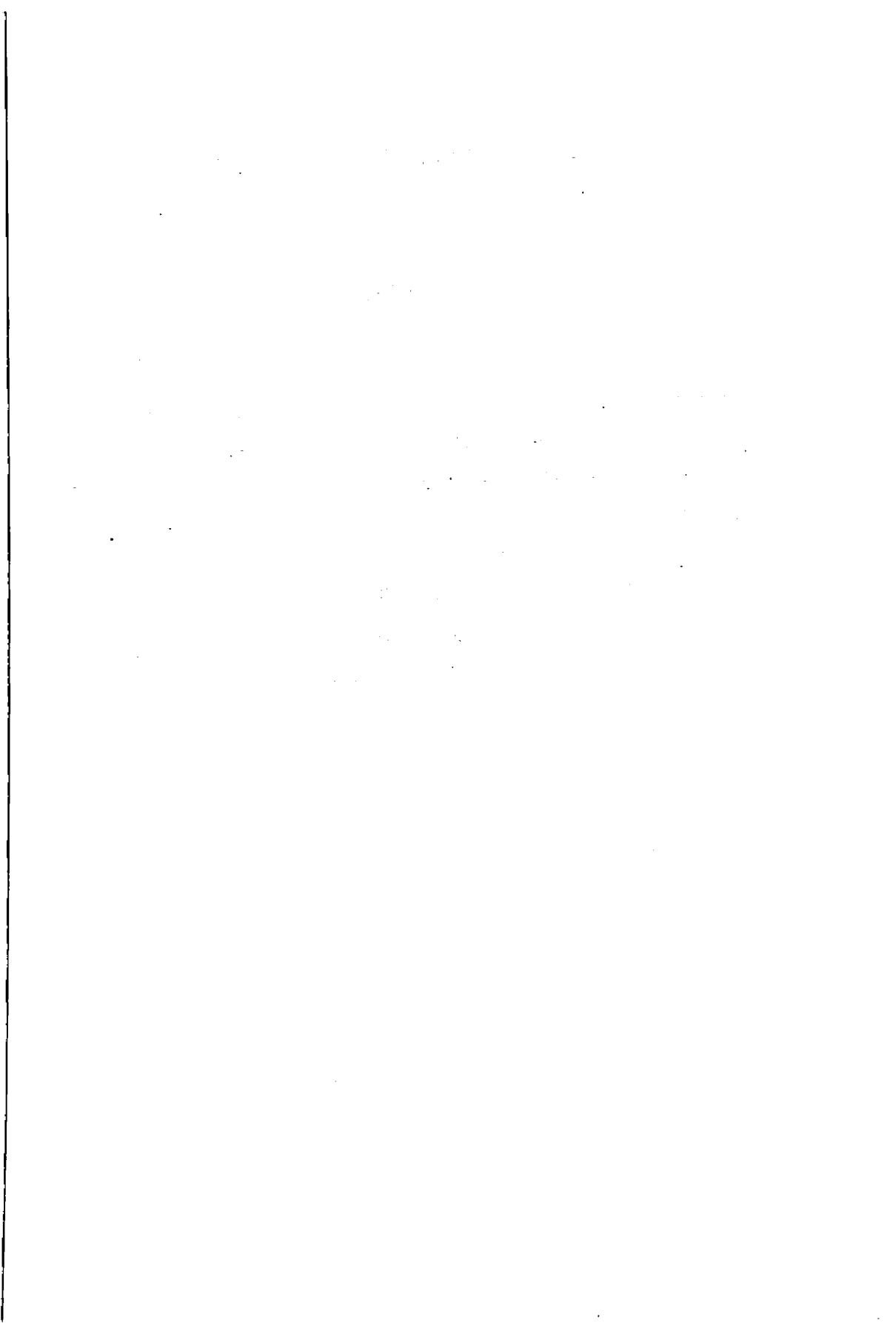

الفصل السابع

بنات باندورا والطقوس الممارسة في المدن الإغريقية

لويس بروي زايدمان

Louise Bruit Zaidman

لقد كان آلهة الإغريق مرتبطين بصورة كبيرة بالحياة في المدينة في اليونان القديمة . وحتى يتسنى للمرء أن يتفهم مكانة المرأة في الطقوس التي يمارسها المجتمع الذكوري ، فإن عليه أولاً أن يفهم مكانتها في الثقافة المدنية اليونانية وصنع الأيقونات . وعلى الرغم من أن المرأة كانت مستبعدة بصورة أساسية من الحياة السياسية وبالتالي من الأضحية أو القران ، إلا أنها كانت تندمج بصور عديدة في الحياة الدينية بالمدينة إلى الدرجة التي ميز فيها أحد العلماء كثرة عدد من المواطنين التي تحددها العبادة أما في الشئون الخاصة بالمنزل ، حيث تتمتع المرأة بقدر من الاستقلالية ، نجد أنها تتحمل مسئولية طقوس دينية معينة، خصوصاً تلك الطقوس التي ترتبط بالولادة والموت، كما لو أن الرجال قد أوكلوا للمرأة مسئولية هذه الملكة المقدسة التي يشعر فيها بأقل تأثير لهم . ولدينا فرصة مناسبة ، خلال هذا الفصل ، لقياس مدى ازدواجية النظرة الذكورية ، والتي بها انبهار ثابت "بجنس المرأة" ولكنها أيضاً تقف في موقف الدفاع .

وقد تم استبعاد المرأة من التضحية بالدم والتقسيم التالي للحوم الحيوانات المقدسة ، في حين أن التضحية بالدم كانت طقساً جوهرياً في الديانة اليونانية ، لأنها جعلت درجة التوافق بين الآلهة والإنسان واضحة وجددت الروابط الخاصة بالاتصال البشري ، فقد كانت هي الأساس الذي قامت عليه الحياة السياسية . ففي واقع الأمر

نجد أن المرأة كانت تشارك فى هذا الطقس من خلال أزواجهن بصورة تتسق مع استبعادهن من الحياة السياسية والحياة المدنية النشطة . لم يكن هناك مواطنون إناث يلقيين بالأوامر إلى الرجال سوى الأمهات والزوجات ، والأخوات - فيما عدا مدينة "إسبرطة" والتي كان الإناث فيها يلقيين بالأوامر إلى الرجال كما ذكر " بلوتارخوس " فى كتابه " حياة ليكورجس " .

وهذه الصورة بسيطة للغاية . فمن الصواب أن نقول إن المرأة كانت مستبعدة بصورة عامة من التضحية بالدم والتعامل مع اللحوم فلقد كانت مستبعدة من المجموعة التى أطلقت عليها "مارسيل دتيارين " " المؤاكلين " (الذين يرافقون من يأكلون على المائدة) والذين أصبحوا نداً مديناً بسبب مشاركتهم فى اللحوم المضحى بها . وبالرغم من ذلك ، نجد أن المرأة التى يتم استبعادها من هذه المجموعة يتم ضمها إلى الجماعة الخارجية لهؤلاء الذين تعتمد عليهم الجماعة لإثبات وجودها وتدعى إلى حفلاتها الكبرى . أما بالنسبة للمرأة التى تم استبعادها من (لاغورا) الساحة العامة فى المدينة الإغريقية، ومن الاجتماعات التى كان يتم فيها التواصل بين الرجال والآلهة ، وتكريسها للأعمال المنزلية، فقد كانت المراسم الدينية الكبرى هى فرصتها للمشاركة فى الحياة الاجتماعية خارج المنزل ، وفى موكب " باناثينيا " وهو ضمن الاحتفالات الكبرى التى تقام لـ " ديونيسيسوس " ، وموكب " الأسرار الإليوية " (نسبة إلى مدينة إليوريس فى أتيكا ، وهى أسرار تتصل بالتطهر والخصوبة) . ومناسبات أخرى سأتعرض لها فيما بعد نجد أن المرأة تختلط مع الرجل الذى أتى ليشهد الأضحيات العامة الكبرى . علاوة على ذلك ، نجد أنه على الرغم من استبعاد المرأة من التضحية بالدم ، إلا أنها قد لعبت دوراً أساسياً فى طقوس معينة مثل طقس " السيزموفوريا " (وهو احتفال كان يقام فى أثينا كل شهر أكتوبر على شرف الربة "ديميتر" وهو مخصص للتضرع لها من أجل الخصوبة والنماء للزرع) . وتطرح دراسة الطقوس المدنية سؤالاً حول كيفية حل اليونان لمدى التناقض بين استبعاد المرأة من الحياة السياسية وانضمامها إلى الحياة الدينية . وقد توارت أشكال التوتر التى تكمن خلف هذا التناقض بصورة جزئية بسبب سيطرة الرجال خاصة فى أثينا .

ولم تكن أثينا بالطبع هي كل اليونان . فكلما زاد الاهتمام بمكانه المرأة كان الموقف غير طبيعي ، بل ومتطرفاً . فعدم الثقة في المرأة والكراهية للنساء التي كانت تشيع في الخطب والقانون ، كان يأخذ صورة أكبر في أثينا أكثر من أى مدينة أخرى . وقد كانت كراهية النساء حقاً شيئاً واضحاً في أثينا بين الرجال إلى الدرجة التي كانت تستلزم فيها الأسطورة أن تشرح سبب عدم إطلاق لفظة أثيني على النساء وعدم نسب الأطفال إلى أسماء أمهاتهم . ويخبرنا "قارو" أن هذا كان يحدث لتهدئة غضب "بوزيديون" (إله البحر والزلازل) الذي هاج وماج نتيجة لإدلاء نساء أثينا بأصواتهن لتسمية المدينة باسم أثينا بدلاً من اسمه هو (أقره أوغسطين ، مدينة الله) . وطبقاً للقانون البيريكس للمواطنة (٤٥١ قبل الميلاد) ، لم تكن المواطنة تمنح لأى رجل سوى الذى يستطيع أن يثبت أنه ابن لمواطن أثينى من أم هي أيضاً ابنة لمواطن أثينى . وحينما يتم تسجيل الولد في العشيرة لا يتم تسجيل اسمه نسبة إلى أمه بل إلى أبيه . وفي حالة قسم الأب بأن ذلك الابن هو نتاج لزواج من "امرأة من المدينة" لا يذكر اسم الأم . وفي طقس " الجاميليا " وهي المراسم التي يقدم فيها المواطن زوجته إلى عشيرته ، يثبت المواطن مشروعية زواجه من خلال تأكيد أن زوجته " ابنة لمواطن " وقد كانت تعتمد مشروعية مكانة المرأة دائماً على مشروعية مكانة أبيها وزوجها . وقد كان هذا ما يحدث حقاً في جميع المدن الإغريقية . حيث كانت تقوم العائلات على القرابة في النسب الأبوى .

ولو كانت أثينا حالة شاذة ، فلماذا التركيز عليها ، والإجابة تكمن بصورة جزئية في توافر معلومات أكثر حول أثينا عن غيرها من المدن الأخرى . ولكن في هذه الحالة هناك سبب وجيه مطروح . ففي واقع الأمر ، نجد أن المرأة كان ينظر إليها بهذا الشكل من الريبة في أثينا ، وعليه كانت مستبعدة من الحياة السياسية مما جعل مشاركتها في الطقوس الدينية أكثر بروزاً .

ومن بين ثلاثين احتفالاً كانت تقام في أثينا كل عام ، والتي كان العديد منها يستمر لمدة يومين أو ثلاثة ، كانت المرأة تشارك بصورة نشطة في نصفها . وقد كانت

هناك احتفاليات مختلفة تتضمن مظاهر مختلفة لحياة المرأة . فقد كانت الفتيات صغار السن يحملن سلات العطايا إلى " أثينا " فى مراسم " الأريفوريا " و " بلينتاديا " وكانت النساء المتزوجات يشاركن فى مراسم " الهالوا " و " السيزموفوريا " الخاصة بالإلهة " ديميتير " ، أما النساء اللاتي وصلن إلى السنة القانونية فكن يقمن بالخدمة على شرف مليكة احتفالات " أنتيستيريا " التي كان يترأسها ديونيسيوس . وقد كانت هذه الاحتفالات تصل إلى ذروتها فى احتفالية " باناثينيا " - والتي كانت تُقام كل عام فى موكب عظيم وبأبهة أكثر كل عام رابع حينما تشارك النساء من مختلف الأعمار وشرائح المجتمع . كيف تختلف طبيعة المشاركة الدينية تبعاً للمكانة الاجتماعية ؟ وحتى سن السابعة كانت تربية الأبناء والبنات واحدة . إلا أنه من هذه النقطة يتم تحديد حياة الفتاة بصورة كلية من خلال دورها كزوجة وأم . وقد كان ينظر إلى مرحلة المراهقة كوقت إعداد للزواج . وقد كانت وظيفة الإنجاب أو التناسل هى أسمى وظيفة فى الزواج . ولذا كانت الوظيفة البيولوجية والاجتماعية متضافرتين بصورة قوية . ومن وقت تحديد المرأة كزوجة وأم ، بدأت النساء الإغريقيات يغيرن منزلتهن مرة أخرى ، وذلك قبل سن الحمل ، حينما فقدت امتيازات معينة وقد أُجبرت على أن تخضع لأشكال معينة من التحريم ، وقد ارتبطت بمختلف الطقوس الدينية كل مرحلة من المراحل الثلاث التي تمر بها المرأة فى حياتها .

الفتيات صغيرات السن

وتنخرط الفتيات البكر واللائى يتزوجن فيما بعد ويصبحن أمهات لمواطنين فى المستقبل ، فى الحياة الاجتماعية من خلال الطقوس الدينية والتي تطلق عليها " برولى " ديانة عذارى أثينا " والتي تتألف من مجموعة متميزة من الطقوس داخل فئة كبيرة من ديانة المرأة ، وحتى نتفهم طبيعة هذه الديانة ، علينا أن نستعرض جميع مظاهر الممارسة الدينية بأثينا ، وما بها من أساطير قامت بتشكيلها، كررت الأساطير بصورة لا تنتهى فكرة كون الفتيات صغيرات السن مثل المهر غير المروضة . ففي سن السابعة كن يبدأن التدريب الذى سيؤهلهن إلى أن يكن زوجات طيبعات للانقياد

ومنجزات ولكن لم يكن جميع الفتيات يتلقين هذا " التلقين الأنثوى " ، بل بنات الطبقة الأرستقراطية فقط. وعلى الرغم من ذلك كانت عبادة البنات البكر أو العذارى ذات أهمية مدنية كبيرة . والفتيات اللاتي لم يشاركن بصورة مباشرة كن يشعرن كما لو أنهن شاركن ولكن بصورة غير مباشرة من خلال التوكيل أو التفويض ، لا شك أن إحساس المشاركة هذا يفسر القطعة المعروفة فى احتفالية ليسستراتا الخاصة "بأرسطوفانيس" حينما تقول جوقة النساء :

حملت فى السابعة ، علبة الجواهر الخفية

والتي كانت فى العاشرة طحانة السيدة

ثم حاملت " البراون " الأصفر

ويعددها (تأتى وصيفة طويلة ويثبات وهى تحمل عقداً من ثمر الزيتون لترتيبه وتقول) :

تحمل السلة المقدسة فى مركب عظيم

وتفسر هذه السطور غالباً كصورة مثالية لعملية التلقين ، وهو الضغط الهزلى لأدوار عديدة تستدعى إليها المرأة صغيرة السن التى تنحدر من عائلة طيبة لكى تؤديها .

الأريفورى (حاملات علب الجواهر المقدسة)

يقوم المجلس باختيار أربع فتيات من حاملى علب الجواهر المقدسة من قائمة الفتيات ذات الأصل الكريم ما بين سن السابعة والحادية عشرة . ثم يقوم الأرخون (الحاكم الأول فى أثينا القديمة) الملك باختيار اثنتين منهن للاشتراك فى نسج رداء البيلوس (وهو ثوب أشبه بالشال كانت ترتديه الإغريقيات) الذى يُعطى لأثينا كل عام خلال احتفالية " باناثينيا " أما الفتاتين الأخريين " واللتين تعيشان بالقرب من معبد " البولياس " وتقضيان الوقت مع الإلهات بطريقة معينة " تحضران احتفال "

الأريفوريات "والذى تشتركان خلاله فى طقس وقت الليل الفريد . تحملان فوق رأسيهما علبة مغلقة بها أشياء محرم النظر إليها . وتقومان بتغيير هذه الأشياء، وذلك بالقرب من معبد " أفروديتى " فى الحدائق، إلى أشياء غامضة (كحك على شكل ثعابين وقضبان وذلك طبقاً لبعض واضعى المعاجم) . وقد أدرك الأدباء (العلماء) الارتباط بين هذا الطقس وقصة "السيكروبيدات " وهن بنات " سيكروبس " وهو أول ملك أسطورى لأثينا . فحينما أمرتهن أثينا بالسهر على "إريشثونيوس" وهو ابن الأرض الذى كانت الربة قد أوقعت به أسيراً ، فإن الأميرات الصغيرات تجاهلن الوصية بعدم النظر داخل السلة التى كان ينام بداخلها الأسير ، فعوقبن بالموت . والمصادر عن ذلك غامضة وقد تم طرح عدد من التفسيرات الخاصة بالطقس . فقد ظهر هذا الطقس ليميز نهاية عصر التلقين والذى كانت الفتيات البكر يتركن منازلهن ليخدمن إلهة المدينة. وقد يكون للطقس وظيفة مع الأساطير الموجودة بالمدينة والتى تشغل فيها الرموز الجنسية والميلاد حيزاً كبيراً . وتعتبره "كلود كالام" طقساً يؤهل للدخول إلى مرحلة المراهقة . والقضية برمتها ينبغى الاقتراب منها بقدر ما تتعلق بالأشكال الأخرى " للخدمات " والتى تتضمن الفتيات الصغار والتى لا نملك من معلوماتها إلا القليل .

هناك احتفالات مماثلة لاحتفال " البلينيتاريا " فى العديد من المدن الأخرى سوى أثينا ، والذى كان يكرس لتنظيف تماثيل العبادة وهى من الأشياء الملحوظة فى شهر لنتوديون " أما أنشودة كاليماسوى عن حمّام باللاسى ، فإنها تُعيد إلى الأذهان الطقوس التى كانت تؤديها فتيات مدينة "آرجوس" . وفى أثينا هناك فتاتان تعرفان كـ " بلنتويدات " يتم اختيارهما سنوياً لتنظيف بيلوس أثينا تحت إشراف الكاهن .

وتعد عملية طحن الحبوب لفطائر الأضحية طريقة أخرى كانت النساء تخدم بها الإلهات ، وقد عجزت المصادر عن إخبارنا عن هذا الطقس . أكثر من الطقوس التى سبق مناقشتها . إلا أن هناك صور تشابه يمكن ملاحظتها فى خلفية ونموذج تعيين

الفتيات اللائى يقمن بأداء هذه الخدمات المتنوعة . ويرى "بيير بروليه" النسب الوظيفى بنفس الطريقة: هؤلاء الفتيات يخرجن فى نطاق المعبد المقدس ويقمن بالأعمال التى يؤديها النساء غير المطهرات فى الجيناسيوم : ولكن الفتيات الحاملات لعب الجواهر المقدسة " الأريفوريات " ، واللانتريدات ومن يقمن بطحن الحب لفظائر الأضحية ، لا يتم إعدادهن فيما يخص دورهن كنزوجات فهن يقمن بأداء وظائف مقدسة لمصلحة المدينة .

الدبية الصغيرة

وفى معبد " أرتيمس " فى مدينة " براورون " . والتى تبعد ٢٣ ميلا عن أثينا ، هناك مائة فتاة جميعهن من " صفوة العذارى " ، أكبرهن تبلغ من العمر عشر سنوات يقمن بتلقى أو بالإعداد لوظيفة ما لا تزال معرفتنا عاجزة عن تكوين صورة كاملة لها . وبمساعدة المصادر المكتوبة والبيانات الأثرية التاريخية (التى لم يتم استغلالها كاملة) وبعض المشاهد المرسومة التوضيحية على زهرية ، نجد أنه على الرغم من ذلك ، من الممكن طرح العديد من الافتراضات . وتشير المصادر المكتوبة (خطوط غير واضحة) والرسومات على الزهريات التى وجدت فى المعبد إلى أن الطقس الممارس الذى به الفتيات " اللائى يؤدين مثل الدبية " arkteuein سابق على الزواج Pro tou gamou . ما المعنى الذى ينبغى إلحاقه بهذه العبارة ؟ ويقايا الكتابات والصور على الزهريات الصغيرة أو القوارير الصغيرة التى عليها الطقوس ، والتى يعتقد أنها تعود إلى نهاية القرن الخامس أو بداية القرن الرابع، وجدت فى مدينة براورون وكذلك فى معبد " أرتيمس براورونيا فى أثينا " . وتصف المشاهد المنقوشة عليها الفتيات من أعمار مختلفة وهم يجرون ، وبعضهن عاريات . والبعض الأخر يرتدى ثياباً قصيرة وبعضهن يتدلى شعورهن على أكتافهن ، والبعض الأخر لديه شعر قصير وتظهر سيدتان كبيرتان فى السن تقومان بمساعدة الفتيات اللائى يعدون لبعض الأنشطة . بعض من هذه الأجزاء المشتتة تعرض حيوانات (كلاب ، وغزلان إناث) مع الفتيات ،

وفى أحد المشاهد أو النقوش نجد أنثى الدب تشغل مكانا رئيسيا والفتيات يبتعدن عنها فى اتجاه مذبح الكنيسة . وفى نقش آخر نرى رجلاً وامرأة ناضجين يرتديان أقنعة حيوانات والتي تظهر لتمثل الدببة .

مما لاشك فيه أن هذه النقوش تمثل بعض أنواع الطقوس ، بقدر ما يثبت وجود مذبح الكنيسة . وتشير الحيوانات إلى طقس الصيد ويعتقد " سورفينو إنوود " Sourvinou - Inwood أن هذه النقوش تحتفل باستكمال فترة التلقين أو الإعداد والتي تتزامن نهايتها مع احتفالية " برارونيا ، وخلال فترة الإعداد نجد أن الفتيات كنَّ يرتدين ثياباً صفراء مميزة Crocoti ويقلدن سلوك إناث الدببة . ويرمز خلع هذه الثياب إلى هجر حياة الدببة " بغية الدخول إلى مرحلة جديدة من الحياة وهى فترة البلوغ ، والتي يتبعها الزواج . وعليه يقترح "سورفينو إنوود " أن نص " أرسطوفانيس " لا يقرأ كتعبير عن " ارتداء الثوب الأصفر المميز " بل كتعبير عن " خلع هذا الثوب " .

لماذا حياة الدب بالذات ؟ ما الأهمية الأولية لهذا السلوك ؟ الدببة الأنثى تنتمى إلى مملكة أرتيميس ، إلهة الصيد ، وقد تم تصويرها فى عدد كبير من الأساطير الأرتيميسية . وفى " برارون " كانت تروى قصة دب مروض إلى حد ما ، يقوم غالباً بزيارة معبد أرتيميس ، وفى يوم ما خدش الدب وجه الفتاة التى كان يلعب معها ، وعلى ذلك قام أخوها بقتل الحيوان ، وتفجرت بعدها سلسلة من الكوارث ، وقد اقترحت كاهنة الوحي على سكان مدينة " برارون " أنهم يمكنهم أن يهدئوا من غضب الإلهة من خلال قيام عدد من الفتيات الصغيرات بالتظاهر على أنهم دببة ويرتدين الثياب الصفراء المميزة Crocoti ، ونحن نعرف أن هذه العبارات التى يقوم بها الشاب فى أرتيميس تعمل كوظيفة وقائية ، عند تعرض الأولاد والفتيات لسلسلة من المحن حتى يروضوا الهمجية التى بداخلهم . وبالتالي ، نجد أنه من المفرد أن نرى المراسم بمدينة " برارون " والتي تعد أوج الشهور الطويلة للإعداد أو التلقين ، كطريقة لطرد الأرواح الشريرة من جسد " الدب الأنثى " (كرمز لهمجية الطفولة) من كل فتاة صغيرة ، فمرحلة الإعداد ستهيئ بالتالى الفتاة إلى المرحلة التالية من حياتها . وهى مرحلة

Kanephoros حاملة السلال ، وهى المرحلة التى تسبق الزواج ، وهى الهدف الحقيقى لجميع أشكال التعليم الاجتماعية والدينية .

ومن خلال الطريقة التى تتخذها عبادة الدببة نجد أن المدينة قد جعلت من انتقال الفتاة من مرحلة ما قبل البلوغ إلى مرحلة المرأة المؤهلة للزواج شكلاً اجتماعياً وقد كانت المؤسسة الاجتماعية ذات أهمية مدنية ، بقدر ما يمكن أن يرى من حجم المعبد والمباني الملحقة ، والتي حدد فيها علماء الآثار البارثينونيات حيث تعيش الدببة الصغار متفرقين . وهناك علامة أخرى على أهمية العبادة وهى تنظيم احتفالية " برارونيا " والتي يشرف عليها " الهيروبيون " Hieropoi وهم القضاة العشرة المسؤولين عن الإشراف على الاحتفالات السنوية . وماذا عن الأولاد ؟ والدور مقارنة بما يقوم به الفتيات فى " برارون " قد يلعبه "مونيخيا" "Munichia" ، وهو معبد أثينى مدنى آخر، كان أيضا يكرس لخدمة "أرتميس" وكموقع لاحتفال آخر ، والذي يشترك خلاله الشبان الإغريقيون فى الطقوس التى تتعلق باندماجهم مع عالم الكبار.

الكانيفوريات

الكانيفورى هى المرأة صغيرة السن التى كانت تحمل " الكانون " Kanoun وهو السلة التى تحتوى على شعير مقدس والذي يتم وضعه فى المذبح وعلى رأس الحيوان المضى به قبل تقديم القران مباشرة . ويتم إخفاء "الماخيرا" makhaira وهى سكين الأضحية التى يستخدمها الكاهن أو مساعده ، تحت حبوب الشعير . فكل أضحية بالدم تتطلب سلة من الشعير ، والتي لا تستلزم أن يكون من يحملها من بين العذارى فحمل هذه السلال فى المواكب التى ترتبط بالاحتفالات المدنية الكبرى أصبح وظيفة تشريفية مقدسة لا يستحقها سوى السيدات كريمات الأصل صغيرات السن ومشاهدة احتفالات هيرا Hera فى معبدى " أرجوس " Argos " وأرتميس " بمدينة "سيراكوس" ، مثله مثل العديد من الاحتفالات التى تقام فى أثينا وفى المحليات التابعة لأثينا . وكان حمل السلال شرفاً خاصة فى " باناثينيا " الكبرى وقد ارتفع عدد الكانيفوريات إلى مائة فى القرن الثالث كما يوضح مرسوم "ستراتوكليس"

Stratocles فى شرق " ليكروجوس " Lycurgus ، والذى ينص على أن ليكروجوس قد أمر بزهريات موكبية من الذهب والفضة وعتاد لمائة من الكانيفوريات " ومما لا شك فيه أن عددهم كان صغيراً بالنسبة للمعتاد . ولكن هناك دليل آخر ذو أهمية على أن المدينة كانت تلحق بمشاركتها فى الموكب يمكن رؤيته فى حضورهم على إفريز بارثينون ، وربما يكون بصورة أوضح فى حضورهم فى قائمة المستفيدين من المشاركات التشريفية فى أضحية "باناثينيا " العظيمة والتي تتماشى مع قواد وضباط وسكان أثينا الذين كانوا يشتركون فى الموكب جنباً إلى جنب . ولذا فى يوم ما حينما كانت المدينة تحتفل بنفسها بتشريف معبودتها ، يتم اختيار فتيات صغار من بين صفوة المدينة فى المراحل النهائية من المراهقة ، وتم معاملتهن كمواطنات شريفات ومنهن امتيازاً نادراً ما يمنح للنساء وهو المشاركة فى طقس الأضحية .

وقد كانت حاملات الماء فى احتفالية " بوفونيا " ، وهى احتفالية أخرى للأضحية تقام بأثينا ، يشاركن أيضاً فى الشعيرة الأساسية للطقس وهى ذبح الثور . وقد كانت الأسطورة تفسر أصل التضحية الفريدة لزيوس بوليس Zeus Polieus . إذ إنه بعد أن تم ذبح أحد الثيران بطريقة دنسة ، ابتليت أتيكا بموجة من الجفاف . وبناءً على نصيحة كاهنة الوحى بمعبد " ديلفى " قرر سكان أثينا أن " يشاركوا فى مسئولية جريمة القتل " . وصولاً إلى تلك النهاية " اختاروا الفتيات الصغيرة كحاملات للمياه " فقد كن يحملن المياه للاستخدام فى سنّ الفأس والمدينة . وحينما يتم سنّ الأدوات المستخدمة ، يقوم رجل واحد برفع الفأس ، ثم يأخذه رجل آخر ويصرع الثور بضربة واحدة ، ويقوم الثالث بقطع رقبتة ثم يأتى الحكم على القاتل ، ويتم إدانة كل من اشتركوا فى العملية للدفاع عن أنفسهم . ويتم تتبع المسئولية من خلال الفتيات حتى تقع الإدانة على السكين ، وحيث إنه لا سبيل للسكين بطبيعة الحال أن تدافع عن نفسها ، فإنه يتم تجريمها على فعلتها . وتقوم الفتيات اللائى يحملن المياه المستخدمة فى سنّ الفأس المستخدم فى الأضحية بأداء الوظيفة المماثلة لوظيفة الفتيات اللائى يحملن المدينة المستخدمة فى الأضحية والتي يتم إخفاؤها فى سلال الشعير . وفى أسطورة "بوفونيا " تحل المياه محل الشعير والذي لا يوجد بسبب الجفاف الذى يصيب المدينة . وفى واقع الأمر ، نجد أن الغرض من الطقس هو إرجاع الحبوب المختفية

وفى كلتا الحالتين يتم ربط العنصر الرئيسي للعرمان أو الحياة العمرانية سواء كان الماء أو الشعير ، بأداة القتل . فالتضحية بثور الحرث يعد وسيطاً ضرورياً بين البشر والآلهة . وتشترك حاملات المياه بصورة كبيرة فى مسئولية القتل ، حتى وإن كنَّ ، أبعاد المشاركين عن عملية الذبح نفسها ، وقد كانت أثينا تنشد مشاركة جميع سكانها فى طقس الأضحية . وتمثل حاملات المياه جميع زوجات المستقبل للمواطنين ووصاة استمرارية المدينة ، فقد كان الأمر كما لو كان تشريفا لهم .

الكانيفوريات والزواج

عند أرسطوفانيس يطلق على الكانيفورى الطفلة الجميلة Pais Kale وتعنى الفتاة صغيرة السن " فى عمر الزهور " وهى المرحلة التى تعقب سن البلوغ أو مرحلة التأهيل للزواج . ولفظة " كالى " هى صفة تشير إلى النضوج الجسدى ، فهى تميز العمر الذى تبدأ فيه الفتاة الصغيرة فى التبلىر فى أعين الرجال . وتتزامن وظيفة الكانيفورى مع مكانتها الجديدة كامرأة صغيرة السن " فى المظهر " . وقد كانت تعرض على الزهريات وهى ترتدى الجواهر والشيتون (وهو ثوب إغريقى للرجال والنساء) المطرز . وتتضح العلاقة بين الكانيفوريات والزواج من خلال سلسلة من الأساطير التى يتم اختطاف الكانيفورى أو الفتاة التى تتميز بسمات الكانيفوريات بها من خلال الآلهة أو الأبطال ، وهناك طقوس معينة ترتبط بهذه الأساطير . وقد قيل إن ابنة بيزيستراتوس " Pisistratus الطاغية قام شخص بتقبيلها أمام العامة فى أثينا بينما كانت تخدم ككانيفورى ثم تم اختطافها فيما بعد . وتعد القصة تذكراً بمغامرة " أوريثيا " و " هيرسيا " ، وهما ابنتا أيركتونيس اللتان شوهدتا واختطفتا بينما كانتا تخدمان ككانيفوريات . واحدة اختطفها " بورياس " (إله الرياح الشمالية) والأخرى بواسطة " هيرميس " . وقد تم سرد قصة اختطاف " أوريثيا " ، كموضوع مألوف فى الخزف الذى ينتمى إلى القرن الخامس ، فى العديد من الروايات وفى بعض الروايات ينتقل المكان من الأكروبولس (قلعة أثينا) إلى ضفاف " إيلسيوس " . أو أى مكان آخر ، وتعرض " أوريثيا " وهى تلعب أو ترقص مع رفيقاتها .

أنشطة الكورس

ترقص الفتيات الصغار ويلعبن معاً مما كان يعد سمة معتادة لموضوع أيقونة المراهقة . بالنسبة " ليوربيديس " والكورس الخاص به يعد الرقص نشاطاً مثالياً للفتيات الصغار " ممن يكبرن فى الجوقة " أو الروايات المماثلة لاختطاف " أوريشيا " من الواضح أن سن الكانيفورى (٦) ، هو أيضا كان مثل سن الجوقة، بنفس وظائفهم الشعائرية والبيداغوجية والاجتماعية ، وقد كان هذا السن ينتهى بالزواج والذى كانت تستخدمه الكناية الأسطورية كالاختطاف .

وكانت مجموعات الفتيات التى كانت تقودها الشاعرة "سافو" تشترك فى العبادات والطقوس . والمثال الجيد على طبيعة مجموعة الكورس هذه ووظيفتها هى المجموعة التى كانت تقودها " سافو " على جزيرة " ليسبوس " مع نهاية القرن السابع ، وتحت حماية أفروديتى ، قامت مجموعة " سافو " بإعداد فتيات مراهقات لمرحلة النضوج ، وهذه الوظيفة البيداغوجية من الممكن أن تلمح فى شذرات " سطور الشعراء التى تمجد الفخر والجمال والصفات التى هذبتها المراهقات المهيئات للزواج . ونجد أن هذه السطور الشعرية المأخوذة من أغانى الزفاف أو القصائد تتناول الزواج وتستدعى ربة الجنس والإحساس ، وحامية العرائس الصغار ، ومما لا شك فيه أنه كان هناك مجموعات أخرى من النساء الصغيرات المشابهة لمجموعة " سافو " ، ويكون كورس الإناث بارزاً غالباً فى الإطار المدنى الخارجى ، والذى يشارك فيه النساء معاً مع مجموعات أو حلقات أخرى من السكان .

مجموعة الكورس والاحتفالات

خلال العالم اليونانى اتجه السكان بالكامل إلى تمييز نهاية مرحلة المراهقة وتجسد المجتمع . وقد تم استدعاء الشباب المراهقين من كلا الجنسين معاً لحضور

(*) البيداغوجيا : علم أصول التدريس . (الترجمة)

مراسم تكريم أرباب المدينة أو الرموز المقدسة التى لها علاقة بالشباب مثل أرتميس وأبوللو .

وقد كان احتفال أرتميس فى مدينة " أفيسوس " هو احتفال مماثل لطقوس المراهقة فى مرحلة الانتقال أو العبور . أولاً ، يمشى كل الأولاد من نوى السادسة عشر والفتيات من نوى الرابعة عشرة فى مسيرة خارج المدينة عبر موكب ، ويقود كل مجموعة أوسمهم أو أدرعهم . ويحمل السائرون مشاعل وسلالاً ، وخطوطاً ، ويتبعهم أناس يأتون من قريب ومن بعيد ليعجبوا بهم . وبعد تقديم القرابين ، يمتزج الشباب والفتيات ، كى يجد الشبان الذين وصلوا سن الزواج الشابات اللاتى يصلحن زوجات لهم . وفى احتفالية " زينفون " بمدينة " أفيسوس " ، والتى يستعار منها هذه الكلمات ، ويؤدى هذا الطقس إلى اللقيا بين شاب وشابة مثاليين هما " هابراكمز " و " أنثيا " ويتشابه وصف المناسبة مع وصف طقس " أرتميس دايتز " الذى يتم إعداد وجبة فيه فى مرج خارج المدينة كعطية تقدم إلى الإلهة وتتضمن الأسطورة التى يقوم عليها هذا الطقس شباب مدينة " أفيسوس " والذين يقومون بنقل تمثال " أرتميس " إلى الساحل ، ويغنون ويرقصون على شرف الإلهة ثم يقومون بإعداد عطية من الملح . وكما فى الكثير من الأساطير الأساسية الأخرى ، نجد أن الخطأ / السهو - وهو فى هذه الحالة عبارة عن الفشل فى إعداد عطية السنة التالية - يجلب كارثة يمكن وقفها فقط بإقامة طقساً ما . وهنا نجد أن البلاء الذى بدأته أرتميس يصدم شباب المدينة ، وبالتالي يؤكد معنى الطقس : وغرضه هو التأثير على مرحلة الانتقال العادية من المراهقة إلى البلوغ . وهو الانتقال الذى يتألف من خلال إهمال الشباب للإلهة التى ترأس وصولهم إلى السن .

احتفالية " الدنيا " Delia هى احتفالية تقام فى أثينا ويحتفل بها كل أربع سنوات على شرف " أبوللو " وقد بدأ الاحتفال فى عام ٥٢٥ قبل الميلاد على جزيرة " ديلوس " . وقد كان هذا ، فى أول الأمر ، احتفالاً أيونياً ويشارك فيه كل السكان ، ومنهم النساء والأطفال ، وقد كان الكورس الذى يطلق عليه " الديلادين " Deliades وهم خدم أبوللو ، يلعبون دوراً أساسياً ، وينشدون بالترانيم على شرف أبوللو ، وليتو ، وأرتميس ويلاحظ " كاليماخوس " أن كل مدينة فى اليونان كانت ترسل كورساً إلى جزيرة " ديلوس "

سنويا مع الجزية وعطايا الفاكهة الأولى بالنسبة لعبادة أبولو . وفى ذكرى الحزم الأولى من القمح التى يتم جلبها إلى "ديلوس" منذ وقت طويل بواسطة الثلاث بنات لبوريس وحماية الشباب بالنيابة عن أناس أسطوريين ، ويعتقد أن المقيمين فى الإقليم الشمالى البارد هم الآلهة . وقد كان شباب "ديلوس" يقدمون العطايا على شرف "بوريسى" وهم الفتيات اللائى يقدمن خصلات من شعورهن ، والأولاد الذين يخلقون جزءاً من شواربهم ويقدمونه. ولذا فإن احتفال "الدليا" كان احتفالاً يقام فى فصل الربيع للتضحية بغية التكفير ، وهو ضرورى لضمان النمو العادى لشباب المدينة . وقد طرح أفلاطون تفسيراً للاحتفال بما يتطابق مع البعثة التى يتم إرسالها من أثينا إلى ديلوس ، وهذا التفسير يتجه إلى تشريف أبولو لحمايته للرجال والنساء السبعة صغار السن والذين قد ذهبوا مع "سنريوس" إلى "كرت" والتى ترتبط بصورة قوية بالتفسير المطروح هنا .

وفى "أميكلى" المدينة التى تخضع لحكم "سبارتان" ، نجد أن جميع السكان وكذلك الزوار الأجانب والعبيد يتجهون إلى "هايكنتيا" وهو من أهم الاحتفاليات فى التقويم الدينى ، حيث يرى كل من نساء ورجال المدينة وهم يمشون فى موكب ويشاركون فى التدريب العسكرى ، ويتبع الطقس الجنائزى على شرف البطل هايكانتيس ، أنشطة تتضمن شباباً من جميع أنحاء الإقليم . وقد كان الأطفال يعزفون على القيثارة ويغنون أناشيد التسبيح والنصر على شرف أبولو وينقسم الشباب الإغريقى (وبخاصة الأثينيين فى الثامنة أو التاسعة عشرة ممن يتلقون تدريباً عسكرياً يؤهلهم للحصول على المواطنة الكاملة) بين أفراد الكورس يغنون ويرقصون ، وتمتطى الفتيات عربات الخيول فى الموكب مصنوعة من القصب المضفر والتى تم تصميمها لتبدو مثل الحيوان الأسطورى (الخرافى) .

ولذا فقد كان الشباب فى أثينا ، وإسبرطة ، والعديد من المدن الأخرى ، يشاركون فى الاحتفالات المدنية الكبرى ، يسيرون فى الموكب ويغنون ويشتركون فى مراسم أخرى على شرف الآلهة . وبرغم ذلك ، نجد أنه فقط بسبب أن الأولاد والفتيات يصلون إلى مرحلة المراهقة معاً ، فإنه لا ينبغى أن نفترض أن تلقينهم كان واحداً .

بالنسبة للأولاد ، نجد أن التلقين أو الإعداد يؤدي إلى النضوج والمواصلة في حين أنه يؤدي إلى الزواج بالنسبة للفتيات . وهذا الاختلاف في هدف التعليم ينعكس في محتواه ، وتوقيته ، ومداه .

بالنسبة للفتيات يمكن تقسيم الفترة التي تبدأ من نهاية الطفولة وحتى الزواج إلى العديد من المراحل . الأولى منها تنتهي عند سن العاشرة وهي تمثل السن الخاص بطقس الدببة ، ثم تليها مرحلة الإعداد للزواج ، وفي صناعة الأيقونات الخاصة بالفتيات من هذا السن نجد أن الفتيات كانت تتميز عن النساء كبيرات السن بحجمهن الجسماني ومؤشرات بروز الأثداء البضة ، وكل هذا يعد رمزاً للتحويلات الجسمانية التي تصاحب سن الإعداد للزواج . ونجد أن النقوش على الأيقونات هي الأكثر أهمية ، فليس راعها أى اهتمام يدفعها بالنسبة للواقع (فالمرأة المتزوجة لا يتم تمييزها بالسن) فهي (صناعة الأيقونات) تحدد بصورة ثقافية مدى تمثيل المرحلة الواحدة في حياة المرأة فمرحلة النضوج كانت تنتهي في الرابعة عشرة ، وهو السن الذي تصبح فيه الفتاة صالحة للزواج . وبالنسبة للإغريق تصبح المرأة عند هذا العمر ناضجة نضوجاً كاملاً .

دعنا نعود إلى حالة مدينة أثينا . التي نجد أنها صادمة حيث إنه في الوقت الذي تقوم فيه جماعة من سن معين مكتمل (شباب من سن السادسة عشرة وحتى الثامنة عشرة) بأداء خدمات متنوعة تتطلب الشباب الإغريقي حتى تؤدي ، ونجد أن عدداً صغيراً من الفتيات تقوم بتقديم الخدمات إلى " أثينا " وأرتميس والعهد الصغير المختار يتم اختياره على أساس ديمقراطي (حيث يقوم المجلس باختيار الفتيات من حاملي علب الجواهر المقدسة ، أما الفتيات اللاتي يؤدين طقوس الدببة فيتم اختيارهن بواسطة القبيلة) . ولكن هؤلاء اللاتي تم اختيارهن ينتسبن إلى علية القوم أو الصفوة . وجميع النصوص تلقى باهتمام الخبير نحو الميلاء الأرستقراطي للبارثينويات اللاتي يتم اختيارهن لأداء خدمات متنوعة : وبعد إجمالى العدد المرشح صغيراً .

وقد كانت طقوس الاندماج طقوساً رمزية بالنسبة للفتيات وكان التلقين أو الإعداد للمرأة الصغيرة ، والتعليمات التي يتلقونها مهام توكل للناضجين ، وفيما يطلق عليه بيير بروليه ورش عمل للمرأة . إلا أن الأبعاد الدينية المرتبطة بهذه العبارات ، نجد أن تلقين المرأة يتطلب مشاركة نشطة لعدد قليل منهن ممن يؤدين كممثلين لجماعة السن بالكامل ، وقد كانت السيدات صغيرات السن يشاركن ، كما رأينا ، فى احتفالات كبرى معينة ، ولكن فى تلك المناسبات التى يشترك فيها السكان بأكملهم فى حالة كالطقوس الدينية المدنية فحسب . وفى نهاية إعداد المدينة لإنائها الصغيريات هناك دليل آخر على عدم المساواة بين الرجل والمرأة يتضح فى النطاق الدينى، فعلى الرغم من أن هناك تظاهراً بعيته للسماح لجميع المواطنين للمشاركة بصورة متساوية فى الأمور السياسية والدينية، إلا أن الرجال والنساء كانوا يعاملون بصورة فيها تمايز . فقد كانت السيدات والفتيات يشتركن ويندمجن فى الطقس ، ولكن تحت مراقبة وإشراف الرجال . وعلى النقيض ، نجد أن استخدام العائلات النبيلة والنموذج الأرسطوقراطى للتعيين قد سمح لأثينا الديمقراطية أن توفق بين مطالب الآلهة ، وغالباً هم الإلهات ، الذين يشرفون على رخاء المدينة مع شك المواطنين الذكور بها بعامه النساء . فقد كان يسمح للفتيات للمشاركة فى الطقس المدنى ، فقط ليعدن ويختفين فى الحياة الزوجية .

الزوجات

السيزموفوريا

" كما هو العرف ، أطلق عليها بالاس Pallas وهى صديقة الكورس التى تظهر فيما بيننا ... حامية مدينتنا ... أنت قاهرة الظالمين تظهرى ... فعامة النساء ينادونك " . هذا ما يقوله الكورس فى كتاب " نساء السيزموفوريا لأرسطوفانيس ، قبل استدعاء إلهتين أخريين ، ديميتير سيزمفورس (والذى أخذ عنها الاحتفال اسمها) و " كورى " . ولدة ثلاثة أيام من كل عام تستحوذ عامة النساء على النطاق السياسى الذى يهجره الرجال ، ممن يكرهون على الاجتماع فى المحاكم أو المجالس القانونية .

وكان النساء يجتمعن فى معبد الإلهتين القريب من تل " بنيكس " حيث يجتمع المجلس بصورة اعتيادية ، وكما وصف أرسطوفانيس ، نجد أن النساء فى أثينا اللائى يشكلن العامة ويستدعون أثينا فى شكلها المدنى . " الحماية للمدينة " . ولذا تمثل " النساء " المدينة فى اسمها الذى يتحدثن به ، وهن يستخدمن مفردات الرجال من أجل مهاجمة يوربيديس عدوهم المعلن . ونجد أن هناك محاكاة فى صلواتهن والصيغ التى يستخدمونها والتصرفات الشكلية (القانونية) التى يقمن بها للأشكال التقليدية لاجتماع المجلس . وفى " مجلس المرأة " والذى ترأس تموخيا فيه " ليسيلا " التى تعمل ككاتبة ، وسوسطراطا كخطيبة ، يعلن المجلس الآتى : سيتم عقد اجتماع فى صباح اليوم الثانى لاحتفال السيزموفوريا ، حينما يكون لدينا وقت فراغ ، بصورة أولية بغرض اعتبار العقاب الذى سيتم توقيعه على يوربيديس ، والذى سيتم طرحه بعد موافقتنا جميعاً كأساس لتصرفه . من يريد التحدث ؟ وقد يكون هناك اعتراض طرح لأن هذه تعتبر محاكاة ساخرة ، بقدر ما يقترح موضوع الاجتماع ، فيما يخص عقاب " يوربيديس " ولكن هذه المسرحية تختلف عن مسرحية " مجلس النساء " التى ألفها أرسطوفانيس أيضاً ، والتى تتخفى فيها النساء فى زى الرجال الذين يتخذون مقاعدهم للتحدث . وهنا نجد أن مجلس النساء هو عبارة عن مؤسسة عادية . حيث إن السيزموفوريا التى لها أبعاد سياسية قد تاکدت بالنقوش وكذلك بخطب العديد من الخطيبان الإناث .

وفى كل ديم (وهو وحدة من وحدات التقسيم الإدارى فى أتيكا القديمة ببلاد اليونان) كانت النساء أنفسهن يتخيرن واحدة منهن تتقلد السلطة العليا فى السيزموفوريا . ويخبرنا أسيوس " (١٩-٢٠) أن النساء المختارات يشرفن على المجلس فى أيام " يتم تشبيتها بالتقليد والعرف " وتقوم هذه النساء بما قد تم تكريسه للخدمة بالعرف " وهذا الطقس ، فى حالة كونه مؤقتاً ، يعد قلباً للنظام السياسى والذى لم يكن مقصوراً على مدينة أثينا . ومن بين جميع الطقوس التى كانت تمارس فى العالم الإغريقى والتى كانت تكرر لديميتر ، كانت السيزموفوريا تعد من أهم المصادر الأدبية التى تشير إلى السيزموفوريات أو معابد ديميتر سيزموفوريا ، والتى توجد فى العديد من المدن ومنها مدينة أجينيا ، وفيلبوس ، وباروس ، وإفيسوس ،

وقد أبرزت النقوش الأثرية المحفورة معابد أخرى فى كورنثا ، وثاسوس وكنوسوس ، وسيريان ، وقد كان للاحتفال أصل قديم ، كما يتضح من خلال اعتقاد هيرودوت بأنها جلبت إلى اليونان من مصر بواسطة بنات " داناوس " . وتشير التواريخ الخاصة بمعابد السيزموفوريا التى تم اكتشافها فيما بعد إلى أنها قد بنيت قرب نهاية القرن الثامن قبل الميلاد . حينما كانت المدن الإغريقية حديثة العهد ، وذلك مثل معابد الضاحية فى المكان الذى امتزجت فيه المدينة مع القرية وقد تم تخصيصها للمعبودة المسئولة عن خصوبة المرأة والتربة ، وكذلك لضمان التماسك السياسى من خلال احترام القانون . وقد انعكست تلك الأهمية المضاعفة فى اسم الإلهة . والكلمات سيزموى وسيزيما لهما معنى مادى ومعنى مجرد . فكلاهما يشير سواء إلى ما تبقى من الخنازير الصغيرة (الخفوص) المضحى بها ، والحبوب التى يتم حملها إلى المذبح عن طريق المحتفلين الذين يحضرون فى اليوم الأول ، وبشكل أكثر تجريداً ، فيها يكمن فى المفردات القانونية والتنظيمية بالنسبة للقوانين .

وقد أكدت القصص التى ترتبط بكل معبد من هذه المعابد وظيفتها المدنية . وقد كان يقال فى مدينة أيجينا ، إن أقوى الرجال بالمدينة ممن لديهم السلطة قد اقترفوا فعلا أثما بقتلهم المتمرد الذى اتخذ ملجأ فى ردهة معبد السيزموفوريا وقد دفع ثمن هذا التدنيس للمقدسات كل السكان لسنوات ليست بالكثيرة فيما بعد ، حينما قام الأثينيون بطرد الأناص القادمين من أيجينا من مدينتهم ، وحينما قام ملتياديس بفرض حصار حول مدينة باروس حاول أن يدنس مقدسات معبد السيزموفوريا وأن يكتشف سره بيد أنه أصيب بنوبة زعر على عتبة المعبد وأجبر على الانسحاب (هيرودوت ٠٨٨ ، ٦ ، ١٣٤ ، ٦) وترتبط السيزموفوريا بأسطورة ديميتير وابنتها كور وهما تحتفلان ببذر حب الخريف . وفى اليوم الأول من الاحتفال ، تم اختيار نساء بعينهم لجمع بقايا الخنازير الصغيرة التى تتناثر داخل الشقوق المهيئة فى المعبد خلال العام الماضى . ويتم إعداد ومعالجة هذه البقايا لتقدم كعطية لبلوتو فى مناسبة إحياء ذكرى اختطافه لكورى . وقد كان يتم خلط هذه البقايا مع الحبوب للعام القادم وتكرس فى مذابح المعبد الخاصة بالمعبد لضمان الخصوبة فى العام القادم .

ويكون اليوم الثانى هو يوم الحداد والنحيب لديميتر وذلك بعد ضياع ابنتها . ونجد أن النساء يجلسن على الوسائد المصنوعة من شجر الصفصاف المثبتة عليها . وفى اليوم الثالث يكون هناك تضحية بالدم . وتقوم السجلات المقدسة لديلوس بتسجيل الأضحيات التى يتم تقديمها للسيريموفوريا والأجزاء التى تطلب لإعداد وجبة الأضحية . وحيث إن المرأة كانت تحت سيطرة النطاق السياسى بصورة مؤقتة ، نجد أنه من المنطقى أن تشهد بالضرورة طقس الأضحية كذلك ، ولكن يبقى عنصر واحد رئيسى من عناصر الطقس ليس تحت سيطرتهم فلم يكن يسمح لهم بتوجيه الضربة القاتلة . وتذكر النقوش حضور شخص يلقب بـ "mageiros" وهو الذى يقوم فعلا بالقتل ، وبعدها يتم طرده من المعبد . وقد حددت اللوائح أن الشخص الذى يقوم بقطع أعناق الضحايا " لا ينبغى أن يحضر الوليمة . ويتم تكريس هذا اليوم الثالث لـ " كالجينيا " وهى التى تلد الأطفال "جميلى الوجه" وفيه يحتفلون بعودة كورى والعهد بالخصوبة (للإنسان والزرع معا) .

ولم يكن يُسمح بمقابلة هذه المرأة التى كانت تشرف على الاحتفال بالخصوبة والميلاد إلا للزوجات الشرعيات للمواطنين . وقد كان الاشتراك فى احتفال السيريموفوريا مقبولاً بالفعل كبرهان قانونى على الزواج الشرعى . وصفة الأصل الطيب والتى ينسبها النساء فى مسرحية أرسطوفانيس لأنفسهن بصورة تعبر عن كبريانهن كبنات وزوجات لمواطنين ، تتساوى مع صفة الشرعية التى تطبق عليهن فى أى مكان آخر . وبمجرد أن قامت النساء بتطبيق لغة الرجال ، لبسن كذلك الكبرياء الذكورى والقيم الذكورية فى تطابق ذواتهن مع المدينة . وعلى خلاف احتفاليات أخرى والتى يمثل فيها عدد صغير من الفتيات الأرستقراطيات باقى المجموعة التى تمثل سنهن ، نجد أنه من الواضح أن فى أثينا مدناً أخرى تذهب فيها النساء المتزوجات بالمواطنين إلى الخيام على تل " بنيكس للمشاركة فى السيريموفوريا وقد ألفت احتفالية السيريموفوريا الضوء على الدور الإنتاجى الذى تقوم به المرأة بشدة . فحتى تشترك المرأة فى مثل هذه الاحتفالية كان عليها أن تكون متزوجة بشكل قانونى ، وذلك لأن مشروعية أطفالها تقوم على مشروعية زواجها . وقد كان النساء يجلسن على وسائد

مصنوعة من فروع أشجار طاهرة ، والتي ترمز إلى الطهارة والخصوبة . وقد كان المشتركون يحجمون عن العلاقات الجنسية وذلك لضمان استمرارية الاحتفال . وبعيداً عن كون هذا يعد شيئاً متعارضاً نجد أن الطهر والخصوبة يعدان شيئين متكاملين . وقد كان من المتوقع أن تنجب العرائس الطاهرات الأطفال نوى الملامح الجميلة ، ولذا فقد كانت النساء تتضرع في اليوم الثالث إلى الإلهة " كاليجينا " ليحدث هذا .

ويتم عزل النساء عن الرجال في احتفالية السيزموفوريا . فإنهن يتمتعن دون غيرهن بشرف معاينة الربة " ديميترا " ، التي كانت صفة الأمومة فيها هي الملمح الأكثر وضوحاً طبقاً للأسطورة التي يقوم عليها الطقس . ويتم قبول السيدات خلال الاحتفال بصورة متساوية ، ولكن كان هناك حدود لتلك المساواة ، لأنهن كُنَّ يُعرفن كأمهات لمواطني المستقبل ، ولذا فلم يكن الاحتفال تشريفاً للنساء أنفسهن بل لمدينة الرجال . فلقد كانت وظيفتهن هي التناسل . وحينما أصر الكورس في مسرحية نساء السيزموفوريا على أن يتم تشريف المرأة في حالة إنجابها لرجل ينفع المدينة ، ويعد هذا تأكيداً للنموذج المدني في جعل تحقيق مكانة المرأة تقوم على قيمة ابنها . ولم تسأل المدينة أية واحدة منهن أن تقوم بشيء سوى ما هو متوقع منهن أن يقمن به كنساء عن طريق حمل الأطفال الذين سيخلدون اسم أبيهم . وهذا التفسير يعد تفسيراً صحيحاً بقدر ما يرمى إليه . ولكن السيزموفوريا أيضاً تحققت من المساهمة الفريدة للنساء . على الرغم أن أسخليبوس قد وضع هذه الكلمات على لسان أبوللو : " إن الأم لا تنجب عادة ما يمكن أن يطلق عليه طفلها ... فهي تلعب دور الحاضنة الراعية لذرة في أحشائها... والذي ينبج حقا هو الرجل الذي يلحق . فالأم تقوم بحماية النبتة الصغيرة . فوظيفة الطقس تمنح الكرامة ، وثناء النساء يحاكي الأناشيد والصلوات التي ينطقن بها في المناسبة . فالجدية والكرامة الخاصة باللغة تقف خارج كل هذا في مقابل السخرية العادية .

عملة النسيج وأمور السياسية

نادرا ما كان النساء يشتركن في طقوس الأضحية واجتماعاتها ، وقد كانت الزوجة الصالحة تصور بشكل تقليدي على أنها ناسجة . ولكن النسيج كان أيضاً نشاطاً رمزياً ، ودراسة تعد طريقاً آخر لفهم العلاقة بين النساء ، والطقس ، والمدنية . وقد كانت الرسوم المنقوشة على الزهريات تصور الزوجة الصالحة في بيتها وهى تعمل على نول إلى جانب الخدم والنساء الأخريات القائمات على أعمال المنزل ، وقد كانت كلمة كادحة هى مصطلح الثناء الذى غالبا ما يطبق على النساء . وقد كان عمل المرأة يعنى بصورة أولية العمل بالمنسوجات ، كما يصور تمثال " بنيلوبى عند هومر وكما تؤكد النقوش المرسومة على الأضرحة بالقرن الخامس . وقد كانت الفتيات العذارى يعرفن فى أثينا ككادحات يجتمعن فى أكروبوليس لنسج ثوب البلبوس لأثينا . ولكن هذا الطقس لم يكن هو الرابط الوحيد بين النسيج والدين . وقد امتدت الأهمية الرمزية لعملية النسيج إلى أبعد من العمل الذى تقوم به المرأة فعليا على نولها . وقد كانت أثينا أيضاً ، وهى الإلهة التى كانت تشرف على هذا النشاط ، هى حامية أنواع أخرى من الصناعة ، وتحت رعاية أثينا كانت بانديروسوس هى " السيدة الأولى ومعها أختها ممن قمن بصناعة ثياب من الصوف للرجال " . وفى الميثولوجيا (أو علم الأساطير) النسيج يشبه الزراعة التى ترمز إلى الثقافة ، والتى هى أساس المجتمع المدنى . وقد وصف " أركاس " ، والذى قد منح اسمه " لأركيديا ، وكان إلى حد ما مؤسس البلاد ، من خلال باسنيوس كرجل يعرض للأركاديين كيفية تنمية القمح وخبز الخبز ويعلم النساء كيف ينسجن . والاستبدال المعتاد لرداء البلبوس الخاص بأثينا كان يشبه تجديد العقد بين الربة ومدينتها ، ولكأن مواطنى أثينا كانوا يتوقعون ، فى مقابل هذا العطاء ، ضماناً منها البقاء ، وقد لعبت المرأة دوراً أساسياً فى هذا الطقس ، وعلى الرغم من أن الوصيفات هن اللائى . كن يقمن بنسج رداء البلبوس ، إلا أن العملية كان يقوم بتوجيهها الكاهنات والنساء الناضجات ، ولذا فقد كان عطاء المدينة لربتها الراعية يعد هو عمل المرأة من جميع الأعمال تحت توجيه الكاهنات وتحت إشراف المجلس . وقد كانت ذروة هذه الأعمال تبرز فى " الببلوفوديا "

وهو الموكب الذى يتم حمل رداء الببلوس فيه ، كرمز لوحدة أثينا ، عبر المدينة . وقد تمثلت صورة هذا الموكب فى إفريز فى هياكل البارثينون ، وقد اشترك فيه الجميع الرجال والنساء، والصغار والكبار ، والبشريون والآلهة ، والمشاهدون والسائرون : وموكب " البيلوفوديا لباناثينيا لم يكن هو الموكب الوحيد الذى يجرى بهذه الطريقة فى اليونان . وقد كان الشيتون (وهو الثوب الإغريقى الذى كان يرتديه الرجال والنساء) يقدم إلى أبوللو فى احتفالية " هايكانثيا " بمدينة لاكون ، وقد يكون فى إطار الموكب الذى يشترك فيه الشباب من الجنسين . ويقول " باسيناس " كل عام كانت تقوم السيدات بنسج ثوب الشيتون لأبوللو فى " أميكالى " ، وقد كنَّ يطلقن على الحجرة التى يقمن فيها بالنسج الشيتون أيضاً . وهنا نجد أن الوظيفة " الفنية " للآلة لم تكن هى المحك ، بل الوظيفة المدنية " هايكانثيا " وللأهمية السياسية للغزو التى يتم إلحاقها بنسج ثوب الشيتون واضحة . وفى واقع الأمر نجد أنه من الأشياء المحورية الاحتفال الذى كان يقام فى التقويم الدينى لمدينة إسبرطة فى المعبد الذى يقع خارج المدينة مما يحتاج إلى تفسير . ويظهر موقع المعبد كما لو أنه يحيى ذكرى استكمال فتح إسبرطة لمنطقة " أميكالى " فى منتصف القرن الثامن تقريباً ويؤكد أرسطو هذا التفسير حينما يكتب قائلاً إن الاحتفال يتميز بتقديم درع الصور الخاص " بتيموخوس " بطل هذا الغزو .

وقد تم تخصيص اليوم الأول من الاحتفال للاحتفال بصباح " هايكانثيا " بن " أميكالى " والذى سميت المدينة باسمه ، والذى أعطى نسب السلالة بعد الغزو . ولذا فقد كانت العبادة المزبوجة لـ " هايكنثاس " وأبوللو " هى استجابة للاحتياج لاندماج سكان " أميكالى " فى إمبراطورية " سبارتا " . وفى اليوم الخير من الاحتفال ، يتم دعوة جميع سكان المدينة ، وخصوصاً الشباب ، إلى الانضمام والمشاركة فى الأنشطة . وقد كان الاحتفال يعلن اتحاد " أميكالى " مع " سبارتا " وقد كان رداء التت (رداء إغريقى طويل) الذى ينسج كل عام لأبوللو . هو مساهمة من نساء المدينة فى هذه الاحتفالية المدنية ، وقد امتد هذا النسج إلى فترة طويلة من الزمن . كما لو كان لازمة ترتبط بطقوس المراهقة فى العبور . وقد كان يمكن للنشاط أن يمتد بصورة

غير محدودة ، أو يعاد البدء فيه مرة بعد مرة (مثلما قامت " بنيلوبى " فى المساء بحل ما قامت بنسجه طوال اليوم ، وقد أعطاهما هذا شكلاً من أشكال التحكم فى الوقت : وقد كان مقدمو الشكوى للحاكم ينتظرون ويكبرون ، فى حين أن خادمة المنزل كانت تعطى لزوجها " يوليسيس " وقتاً كى يرجع) . وفى هذا النطاق يمكن أن تُرى عملية النسيج كاستعارة لحياة المرأة الناضجة والتي تثبت وتحمل والتي يقابلها حياة المرأة المراهقة والتي تتميز بالتغيرات المتتالية . فعملية النسيج تعد تعبيراً على التعمير والتماسك . وتأمل المدينة تحت حماية أبولو أن تبقى على عناصرها المتنوعة مترابطة بقدر كبير .

وفى مدينة " إليس " ، والتي تقع بالقرب من أولمبيا ، نجد أن مشروع النسيج قد أُعطى للمرأة دوراً مباشراً فى الحفاظ على الوحدة السياسية ، وحينما هدد الصراع الذى دار بين " بيسا " و " إليس " بقاء كلا المدينتين أصبحت السيدات ساعتها هن الحكم . وقد تم اختيار ست عشرة امرأة متزوجة على أساس سنهم الجليل والحكمة والسمعة التى يتميزن بها لتمثيل المدن الست عشرة لمنطقة " إليس " . وقد استمرت الجماعة فى وظيفتها حتى بعد إعادة تكوين الإقليم بصورة سياسية ، وقد تم تقسيمهم إلى ثمانية قبائل ، ومع كل قبيلة يتعين الآن سيدتان . وقد كانت هذه الجماعة مسئولة عن تنظيم احتفالية هيرا فى مدينة أولمبيا . وقد نظمت النساء أفراد الكورس من العذارى وسباقات العدو ، وقد كن يرتبن كل أربعة سنوات لرداء الببلوس الذى ينسج لـ " هيرا " . والكورس والسباقات كانت من بين الطقوس التى يتم إعداد المرأة الصغيرة السن من خلالها للزواج . ومن ناحية أخرى كان نسيج رداء الببلوس يعد تكريماً للإلهة هيرا التى تم تقليدها كراعية للزواج وولادة الأطفال . وقد كان الببلوس يقدم رداء كعرفان بالجميل وأيضاً فى التضحية بغية التكفير .

النساء الديونيسيات

وفى علم الأساطير الإغريقية نجد أن الباخوسيات (إحدى كاهنات باخوس أو عابدهات) وهن التابعات شديداً للاهتياج لديونيسيوس كن يرمزن إلى انقلاب

النظام المدني العادي والنظام الأسرى . وهن أولئك النساء اللائى يقمن بتمزيق أحد الأطفال عضواً بعد عضو فى صخب شديد وذلك أثناء نوبة تدنيس المقدسات ، مغفلات واجباتهن كزوجات . وتبدأ هذه القصص بشكل ثابت بالتمرد ورفض عبادة دايونسيوس ، والذي يشترك خبراؤه فى الطقوس العريضية تحت تأثير الجنون المقدس المعروف لدى الإغريق بالهوس . وتفتتح أسطورة "المينادات" فى مدينة البوتانيين لـ "أورخومانيوس" . وترفض بنات "ميناس" وهن "ليوكيب" و "أريستيب" و "ألكثيو" أن يصاحبن النساء الأخريات بالمدينة إلى الجبال للخضوع إلى طقوس التلقين . "كدر عبثى" فطبقاً لما يذكره أنطونيوس ليبراليس ، تبقى المينادات يعملن على أنوالهن ، ورداً على ذلك يقوم دايونسيوس بتحطيمهن . وفى إحدى روايات القصة ، تلتف كرمات اللبلاب والحيات حول الأطراف العليا للأنوال ويجعلونها غير صالحة للاستخدام . وفى رواية أخرى تقطر الأنوال بالرحيق والعسل . ونجد أن النساء الثلاثة مع استئصالهن من العمل الروتينى اليومي المألوف لهن وإصابتهن بالجنون ، يتجهن إلى تمزيق أطفالهن عضواً بعد عضو ويضعونهن أعلى الجبال . على أن النساء الأخريات ، وقد استبد بهن العنف لهذه الجريمة الشنعاء ، يطاردن هؤلاء المجنونات حتى يتحولن إلى طيور الليل.

وقد كانت "المينادات" يتميزن عن غيرهن من النساء بشيئين إضافيين ؛ تكريس أنفسهن المفرط للعمل على أنوالهن مما سبب لهن أنهن لم يكن يعرفن أى روابط واقترفن جميع أنواع الإفراط فى السلوك ومنها القتل . وقد تجاوزن متطلبات النمطين من الأنشطة التى حددتها النساء الإغريقيات وهما النسج والأومة . وهذان النوعان من النشاط يعدان رموزاً لبعضهما البعض فتحطيم النول يسبق تقطيع أوصال الأطفال . وقد احتفلت العديد من المدن الإغريقية فى الفترة الكلاسيكية بالأجرونييا ، وهو ذلك الاحتفال الذى يحفظ بعض أشكال صيد الحيوانات المتوحشة (فكلمة Ogrios تعنى باليونانية متوحش) وفى احتفالية "أورخومينوس" هناك طقس قد شاهده بلوتارخوس فى نهاية القرن الأول الميلادى يعيد إلى أذهاننا عواقب تضليل "المينادات" . وفى الاحتفال الذى يقام كل سنتين يقوم كاهن ديونيسيوس بملاحقة السيدات اللائى يمثلن المينادات ، وقد سُمح له بقتل أى واحدة يمسك بها منهن.

لقد رفضت كل من "أجافى" و "إينو" و "أوتونوى" وهن بنات "كادموس" مؤسس طيبة، في البداية أن يعترفن بـ "ديونيسيوس" ولكنهم قاموا بقيادة كورس الباخوسيات إلى الجبال فيما بعد. وهناك مقولة لـ "ديونيسيوس" نجدها في مستهل حديثه في رواية يوربيديس بعنوان "البانوسيات" (اعتمادنا هنا على ترجمة وليم أروسميث): "لقد أصبتهن بالجنون المؤقت، وتعقبتهن من المنزل وحتى الجبال حيث طاش عقلهن وفقدن صوابهن، و قد أجبرتتهن على ارتداء البزة (وهو زى مميز للخدم) الخاصة بالطقوس العريضية خاصتى. فكل امرأة فى طيبة - وهذا للنساء فقط - قمت بدفعها من البيت مجنونة. فهناك تجلس الغنية والفقيرة سواء، حتى بنات "كادموس"، جميعهن تحت أخشاب التئوب فضية اللون على الصخور غير المشوية. وكما فى أسطورة "المينادات"، العمل المنزلى للمرأة يقابله الصيد فى البرية: وتقول "أجافى" أنا أشعر بالملوك خاصتى من خلال نولى "ومن أجل العمل الأكبر، اصطاد الحيوانات المتوحشة بيدى العاريتين"، و فريسة "أجافى" هى ابنها والذى قامت بتمزيقه عضواً بعد عضو فى نوبة جنونها. إلا أنه فيما يقابل أسطورة المينادات نجد أن الطفل هنا هو الملك والذى يرفض كأمه أن يعترف بـ "ديونيسيوس" وتعد الباخوسيات فى واقع الأمر، فى مسرحية "يوربيديس" الأداة التى يعاقب بها "بنثيوس" بن "أجافى". وتعمل النساء كدليل على وجود الإله. فالجنون الذى يصيبهم من خلال ديونيسيوس يصحبه انقلاب فى الأنشطة والمظهر لكلا الجنسين. ويسخر "بنثيوس" فى بادئ الأمر من المظهر النسائى لـ "ديونيسيوس" بيد أنه يوافق بعد أن يصيبه ديونيسيوس بالعمى على أن يتخفى فى زى وهيئة الباخوسيات حتى يفاجئ أمه فى الجبال. بعد أن يغويه الإله وتستخدم الباخوسيات ما يملكه من رموز ديونيسية لهزيمة الرجال: "فقد كان عليهن فقط - هؤلاء النساء - أن يرفعن الترسوس (صولجان أو رمح يتوج بحلية على شكل كوز صنوبر ويلف أحيانا بأعواد الكرامة) خاصتهن ليلقوا بالرهبة فى نفوس الرجال" كما يقول قائد الثور الذى أتى ليسرد مآثرهن. ويتسلح "بنثيوس" ضد "الباخوسيات" ليدافع عن مكانته الذكورية: "إذا سمحنا للنساء أن يعاملتنا بهذه الطريقة فإن هذا كثير للغاية".

وفى كلا الأسطورتين ، تعد النساء أداة لاختبار مدى قابلية استبدال سلطات الرجل والمرأة ، ومدى تفادى أحدهما الآخر وتجاوز ما هو مثقف بما هو متوحش أو برى ، وما هو نسائي بما هو رجالي . والجنون الذى يصيب به "ديونيسيوس" النساء يعد عاملاً حفاراً وليس حالة نهائية .

ويختلف سلوك النساء " الليديات " عن تلك اللائى يصحبن " ديونيسيوس " إلى طيبة واللائى يشكن الكورس فى تراجيديا " يوريديس " اختلافاً مميزاً عن سلوك الباخوسيات اللائى يقطن طيبة . فالباخوسيات يبدين " جنوحاً فى الميل إلى القتل والثورة التى تصل إلى العته " فى حين أن النساء " الليديات " لا يهزين أبداً ولا يصلن إلى مرحلة الهوس . وتلاحظ جين بيير فيرنانت أن مصطلح " المينادات " (ويعنى المرأة التى تشارك فى احتفاليات باخوس) والذى يتعلق على المستوى الإتيمولوجى بالهوس والذى غالباً ما نستخدم كمرادف لكلمة " باخوسيات " ، لم ينطبق مطلقاً على هؤلاء النساء الديونيسييات بالأخص . والاختلاف يتماثل مع الاختلاف بين المينادات اللائى ساقهن الجنون خارج منازلهن ، وبين النساء اللائى رفضن أن يقبلوهن بعد ارتكابهن لجريمتهن . إلا أننا نلاحظ أن الباخوسيات اللائى يقطن طيبة مسلمات بطبعهن ما لم يقع فى طريقهن شيء . وهن يصبحن متوحشات حينما يهددهن الرجال أو حينما تأخذهن المفاجأة فى ملجنهن السرى . وعلى نحو مماثل ، يعد "ديونيسيوس" أكثر الآلهة رهبة وأكثرهم نبلاً فى وقت واحد ، وهذه الازواجية تتضح لنا من خلال تمثالين لديونيسيوس ؛ واحد فى بلدة "سيكون" ، والآخر فى "كورنثا" . وفى حين يجسد التمثال الأول باخوس فى نوبة جنون ، يمثل الثانى شخص "ليزيوس" فى ثوب المنقذ أو المخلص . وطبقاً لتفسير الأستاذة مارسيل ديتيين ، فإن هذا التناقض يفصح عن قوة ديونيسيوس المزدوجة فى مراحل متتابعة من دورات الجنون ، والتى يمكن النظر إليها باعتبارها ، حتى فى أشد لحظات عنفها ، كمخاض لمرحلة لاحقة من التطهر ؛ وكفارة عن مراحل الجنون السابقة .

إن السباق عبر الجبال وتقطيع أوصال الفريسة المُقتنصة التى يضحى بها يعكسان وجه "ديونيسيوس" الهمجى . ولكن هذا لا يعد إلا مظهراً واحداً من مظاهر الإله . ففى حين أن نهاية تجربة هؤلاء الذين يرفضون أن يروا الإله تكون نهاية

مأساوية ، نجد أن هؤلاء الذين يقبلونه تنتهى تجربتهم بالابتهاج والسلام . فوحى الإله يصل أولاً إلى النساء ، ولكنه يكون موجهاً إلى الرجل والمرأة على حد سواء .

وفى أثينا نجد أن الإله " ديونيسيوس " يستقر فى قلب المدينة والملكة (وهى زوجة الأرخون الملك) والنساء (وعددهم ١٤) ممن يتم توظيفهن فى الاحتفال الأكبر للربيع المبكر ، وهو احتفال " أنثيسيتريا " ، لا يعتبرن باخوسيات . أما النساء المبعجلات يكن مسئولات عن المباشرة فى العام الجديد ، ويشرفن على فتح جرار الخمر المصنوعة من عنب الخريف السابق ويرمز طقس الملكة الخاص بزواجها من ديونيسيوس فى البوكوليون وهو المستقر الملكى القديم الذى يتجه إليه موكب الزواج ويتقدمه الزوجان، إلى إمكانية الخصوبة والرخاء . وكان ينبغى على تلك المرأة المختارة " للاحتفال بالأضحيات السرية بالنيابة عن المدينة " أن تكون فوق اللوم . وهى بالتالى تلك المرأة التى تكون عذراء عند زواجها ، وهذه الضرورة تشرح سخط " ديموثيتس " ونقده اللاذع ضد المحظية الأجنبية التى تقبل بصورة غير ملائمة الدور الذى يضعها فى موضع تلقى قسم ١٤ خادماً من خدم " ديونيسيوس " . ونجد أن أسرار " ديونيسيوس ليمينوس " مثلها مثل أسرار ديميتير مختفية عن أعين الرجال . وقد كانت الملكة ومن يحضرون معها يؤدين طقوسهن فى سرية ، حيث كان فتح جرار الخمر وفترات الشراب المصاحبة يحدث فى مراسم عامة يشرف عليها الأرخون الملك .

وقد كانت النساء اللاتى تم توظيفهن فى احتفال " الأنثيسيتريا " من طبقات عليا (من وريثة الناموس الملكى القديم . طبقاً لما يقوله " ديموسينس ") : وقد كان عددهن محدوداً ، وقد كنَّ يقمن بوظيفة مدنية مهمة ، وهن يتشابهن مع مجموعة أخرى من النساء تناولتهن فيما سبق : وهن مجموعة النساء فى مدينة " إليس " اللاتى كنَّ ينسجن رداء الببلوس لهيرا . وحتى نتأكد من ذلك ، فنساء إليس كن يتعينن بصورة مختلفة ولم يكن لديهن ملكة . ولكن واجباتهن كانت تتضمن تنظيم الكورس على شرف " ديونيسيوس " : وهم كورس " فيسكوا " . والتى رشحت كحبيبة لـ " ديونيسيوس " . والتى اشتهرت بأنها السيدة التى أurst قواعد عبادته فى منطقة " إليس " . ولا شك أن هذا الكورس قد اشترك فى احتفالية " ثايا " ، وهو الاحتفال العظيم الذى يقيمه

سكان مدينة " إليس " لـ " ديونيسيوس " على طريقة القوم من أصحاب البشرية الصفراء وقد سجل " بلوتارخوس " الدعاء الدينى الذى يستهل به الكورس أنشودته كما ينهيهها به أيضاً " يا أيها الثور النبيل أقبل ، يا سيدنا ديونيسيوس ، أقبل إلى المعبد الطاهر لقاطنى مدينة إليس " أقبل مع الـ " شاديتان " التى تقفر على حافرها " والنغم الصوتى هنا يتشابه مع النغم الذى يصدره كورس " الليديات " فى بداية احتفال الباخوسيات : وبعد استدعاء صورة ميلاد الإله بقرون الثور " يستحث المطربون نشوة رقص المينادات فوق الجبال بعد الانتهاء من إحدى مباريات السباق .

وفى غضون ذلك ، نجد أن هناك مواطنين وضيوفاً ، على بعد ٨ فراسخ من المدينة وهو مكان يطلق عليه " ثايا " (قارن الكلمة اللاتينية Thuein التى تعنى أن يقفز) ينظرون إلى حيث تتدفق الخمر بشكل مفاجئ حينما يقوم الكهنة بفتح " الراقودات " (وهو وعاء ضخم للسوائل يستخدم للتكرير أو التخمير) التى قد تم تخزين الخمر بها . وتشير مارسيل ديتين إلى سلسلة المتناقضات التى تميز الطقسين " الموظفين هنا هم نساء فى أحد الطقسين ، وذكر فى الآخر : حيث المدينة تقابلها الحدود الخارجية : والمعبد يقابله المنزل ، والمواطنون يقابلهم المواطنون والضيوف .

وفى مدينة " دلفى " نجد أن هناك أثراً لثايا التى أعادت اسمها إلى " الثايديات " وهن النساء اللائى يحضرن فى احتفالية " ديونيسيوس " ويجلسن فى القوصرة (وهى مثلث فى أعلى واجهة المبنى) الموجودة بمعبد أبوللو . وفى الحقبة التاريخية أصبح اسم الثايديات مترادفاً مع الباخوسيات : وهن النساء اللاتى يؤدين الطقوس العريبيدية التى ترتبط بعبادة " ديونيسيوس " . لكن " باسانياس " (١٠٤٣) يتحدث أيضاً عن " النساء اللائى يقطن أثينا ممن يذهبن سنوياً إلى بادنسوس حيث يجتمعن مع نساء من مدينة دلفى ، ويؤدين الطقوس العريبيدية من أجل " ديونيسيوس " . فقد كان من العرف بالنسبة لهؤلاء الثايديات أن يقمن بتقسيم الرقص إلى مراحل على طول طريقهم من أثينا . وعلى نحو مشابه ، يروى بلوتارخوس نادرة والتى طبقاً لها تفقد الثايديات الاثينيات حملهن بالليل وهن فى طريقهن إلى دلفى ويضللن داخل إقليم العدو وهن فى حالة الإنهاك ولا يزلن فاقدمات لصوابهن تزل أقدامهن بمكان السوق فى مدينة

"أمفيسا" ويسقطن في سبات عميق . وقد كانت نساء المدينة يخفن من أن يُساء معاملته الثايدات ، فيسرعن إلى مكان السوق ويحطن في صمت بالنساء النائمات : ويعتنين بهن بأفضل ما يمكنهن صنعه ، ويحضرن لهن طعاماً للغذاء . ويتبعن أزواجهن في نهاية الأمر حتى يسمحوا لهن بإرشاد الزائرين إلى طريق العودة إلى الحدود مع نساء الإقليم كى يشكلن حماية من أجل تأمين أكبر . وطبقاً لما يقوله بلوتارخوس هذا الحدث وقع في عام ٢٥٥ قبل الميلاد ، في غضون أحد الحروب المقدسة .

والإله الذى أغوى النساء بعيداً عن أنوالهن وفى الجبال كان هو نفس الإله الذى يجتمع مع زوجة الأرخون الملك لمدينة أثينا فى نهاية رحلته مما يجسد الاستمرارية التاريخية للمدينة وكيانها . له نفس ملامح الإله الذى قام باستدعاء كورس النساء والذى يأخذ شكل ذكر الثور ، من خلال نموذج يمثل مدى القدرة على اكتساب الاحترام من قاطنى مدينة " إليس " ، أما الموكب الخاص بالنساء الأثينيات اللاتى كن يجرين عبر الجبال هو الرابط بين دليلى إثبات الإله ، وعلامة وحدته السائدة . كما أن الاشتراك النشط للنساء فى الجريمة وخاصة قاطنات "أمفيسا" يمثل توحيداً للمظهرين . وأعياد الغطاس الخاصة بـ " ديونيسيسوس " عددها كبير بحيث لا يمكن حصرها هنا . وفى المدينتين اللتين اخترتهما للاختبار نجد أن وصول الإله بهما يتزامن مع فتح جرار الخمر واندلاع السائل المخمر بصورة مفاجئة . وقد كان ديونيسيسوس بالطبع هو الإله الذى علّم الرجال كيف يستخدمون الخمر والذى كانت عواقبه تتضمن أحياناً الجنون والموت (كما تُرى قصة سينتوراس والذى تسمم بسبب الشرب المتواصل للخمر ، أو قصة الذى كان مشهوراً فى فن خلط الخمر بالماء ، والذى ظل خلف رفاقه الرعاة حتى شربوا حتى الثمالة، ولكن بالنسبة لهؤلاء الذين تشبثوا بالقواعد ، كان هناك استفادة من الحياة المتحضرة . وفى هذا النطاق كان النظير المقابل لـ " ديونيسيسوس " يتمثل فى الربة ديميتر ، وكان المقابل للخمر يتمثل فى القمح ، ويعلن " تايرسس " فى احتفاليات "الياخيا" أن " هناك قاعدتين أساسيتين لا بد أن يتبعهما الرجال " : أولاً . الإلهة ديميتر ، أو كما كانت تعرف أيضاً بالأرض ؛ فهى مصدر الغذاء . وهى قوة الطعام الجاف ، ثم يأتى ابن " سيميل " بعدها ،

ولكن مساو لها فى القوة ، وهو الذى قام بابتداع الشراب المصنوع من العنب وعرفَ الرجال عليه . والبشر الفقراء يخفقون من معاناتهم حينما يلهون أنفسهم فى الشراب الكحولى للكرمة ، فهو يمنعهم النوم والسلوان عن كربهم فليس هناك أى خلاص لآلامهم . فالخمر التى تعد فى حد ذاتها إلهاً تسكب فى مراسم الإراقة من أجل الآلهة الأخرى ، كما أن ما يتمتع به الإنسان من خصال طيبة إنما هو من فعل هذه الخمر ، فالإنسان إذن مدينٌ بهذا الفضل لها . والنساء بفضل دورهن فى العملية التناسلية (التكاثر) أصبحن الوسيط بين الإلهة " ديميتير " والمدينة . والخمر الذى يشبه الدماء المسكوبة فى الأضحية والحرب كانت شيئاً ينتمى إلى الرجال إلى أن لعبت المرأة أيضاً دور الوسيط فيما يتعلق بهذا النطاق . وحتى بعد أن تزوجت المرأة أبقت بصورة ظاهرة على شىء من " همجيتها الطبيعية " التى قد يتم تنشيطها . والخمر كانت أيضاً " همجية " ومن الممكن الاستفادة منها فقط خلال الطقس الذى يمارس كتسليم بقوة الإله . وربما بسبب تلك الصلة السرية ، يتم تعيين النساء الراغبات فى التعلم " فى الشفاء الحار " لإحضار " ديونيسيوس " من " باخوسيات الجبل " فى مدينة " فيرجيا " إلى الأماكن التى يرقص بها أفراد الكورس فى اليونان .

داخل الأسرة

وإنحول نظرنا الآن إلى المراسم المتمركزة داخل الأسرة . ولم يكن هناك أى محيط خاص يمكن تمييزه عن العامة فى اليونان القديمة . فالمدينة تهتم بتلقين وإعداد المراهقين خصوصاً الفتيات . فطقس الزواج يكمل عملية إعداد المرأة صغيرة السن إلى مرحلة البلوغ والحياة المدنية . فمرحلة الزواج تتميز بتغير فى مكانة المرأة العذراء إلى المرأة المتزوجة ، وهى تتميز أيضاً مرحلة التغير داخل الأسرة حيث تترك العروس بيت أبيها وتستقل فى مكان آخر مع زوجها . فقد تركت الأسرة والأصدقاء الذين شبت بينهم لتعيش فى منزل غريب مع رجل كان بالنسبة لها أيضاً غريباً . وعدم التوجيه المرتبط بتلك الحياة الجديدة غالباً ما ينعقد من خلال إدراك أن العلاقات الجنسية قد لا تشيع السرور ولكن العنف . ومؤشرات هذه الازدواجية من الممكن أن نراها فى

الأساطير والصور المتنوعة . ونواح " ميديا " يتلون بلون المناسبة " ستلقى فى وسط قوانين جديدة ، وأماكن جديدة ، لماذا ؟ لأنها لابد أن تتسلح بقوة السحر ، فهى لم تتعلم هذه الأفانين فى موطنها الأصلي ، ولا هى تعلمت كيف تقود ذلك الشئ النائم بجوارها إلى بر السلام ، أما المرأة التى تكابد متحلية بالصبر ، فإنها سوف تجد مخرجاً ترضى به سيدها الغضوب فى لحظات هياجه ... مباركة هى المرأة التى تستطيع كبح جماحها . وإلا فليس أمامها سوى أن تُصلى من أجل موتها .

ولا يشتمل الزواج على طقس دينى واحد ، بل على كوكبة من الطقوس ، وقد كانت الطقوس المتعلقة بالزواج عبارة عن احتفال خاص ومناسبة فى نفس الوقت لإعادة تأكيد الروابط بين العائلة والمجتمع ، وهذه الطقوس كانت تعد أيضاً شعيرة دينية تؤدى لاسترضاء الآلهة ولضمان الرخاء المستقبلى للزوجين . وهى تتميز فى نهاية الأمر بكونها أهم المراحل الانتقالية فى حياة المرأة . وقد كانت أهم مفردات هذه الطقوس المتعلقة بالزواج تدور حول تغيير حياة العروس عن منزل أسرتها . ويتألف الزواج من مرحلتين ؛ مفارقة العروس لمرحلة العذرية وانماجها فى حياة أسرية جديدة .

وكلما اقترب وقت الزواج يتم إعداد العذراء الصغيرة إلى هجر العالم "الهمجى" لـ "أرتميس" والذى يحدث فيه تلقينها . إلا أن أرتميس كانت هى ربة الانتقالات ، وبالتالي فهى إحدى إلهات الزواج والتى يقدم إليها الأولاد والبنات شعورهم فى مساء تغيير المكانة . ويخبرنا " بلوتارخوس " أن العرائس يلقن رعوسهن قبل تقديم أنفسهن إلى أزواجهن . وهذه التضحية بالشعر كانت فى نفس الوقت طقساً استرضائياً ، وهو توديع للمراهقة وتخليص من العذرية - ولم يكن الفتيات يعطين فقط شعورهن ولكن أيضاً يُعبهن الطفولية والرموز الأخرى المتعلقة بالطفولة التى فى طريقهن إلى هجرها مطلقاً . وهناك أبيجرام (وهى قصيدة قصيرة مختتمة بفكرة بارعة أو ساخرة) يتم إلقاؤها على شرف الإلهة "أرتميس ليمنتيس" إلهة "الأكونيين" تلمح إلى هذا العطاء الرمزي : "يا إلهة" ليمناى "إن" التماريتا "والتي هى فى طريقها إلى الزواج ، تكرر نفسها لك وتكرس لك دفوفها الصغيرة والكرة التى أحببتها

وشبكة الشعر التى تمسك بشعرها ودميتها . وقد كرسى تلك الفتاة العذراء هذه الأشياء بقدر ما تتناسب مع الإلهة العذراء ، مع ملابس هذه العذراوات الصغيرات . وفى المقابل مُدَّى يا ابنة ليتو يدىك فوق ابنة " تيمارتوس " وراقبى ورع هذه الفتاة التقية " (مقتطفات أدبية مختارة ٦,٢٨٠) ، وكانت الصبايا يذهبن إلى قدس الأقداس الخاص بأثينا أباتوريا ليكرسن أحزمتهن قبل الزواج . وعطية الشَّعر بشكل ما أو بأخر تشاهد عبر اليونان . وفى مدينة ديلوس نجد أن التكريس لخدمة الآلهة يحدث فى الأرتيميزيون " معبد " أرتيميس " فى " بنات بوريس " العذراوات المقيمات فى الإقليم الشمالى البارد ممن يسافرن من مواطنهن البعيدة لتقديم العطية الأولى على شرف ميلاد " أبولو " و " أرتيميس " وكانت بنات بوريس اللائى يتم تخويفهن بأغنية الإلهة ، يكرسن شَّعر طفولتهن للإلهة خلال الطقوس المحلية فى أماكن أخرى حيث نجد أن السياق "الأرتيميسى" وتوسط البطلات اللائى تنتهى مرحلة مراهقتهن بالموت . ونجد أن كلا الرمزین يعزز كل منهما الآخر بصورة واضحة . فالفتيات العذارى يقدمن جزءاً من أنفسهن وهن يقدمن حياتهن بصورة رمزية ولكن فى نفس الوقت يعمل هذا الموت الرمزى على تحريرهن حتى " يولدن مرة أخرى " فى حياتهن الجديدة حينما يصبحن نساء متزوجات .

وفى احتفالية تروزين تذهب العطية إلى " هيبوليتوس " ، وهو البطل المراهق بلا منازع . ولا توضح قصته شيئاً أقل من رفضه للزواج كشئ يخضع إلى القانون الإلهى والإنسانى . ومن ثمَّ فإن الاهتمام الذى تبديه العذارى المقدمات على الزواج كان ينطوى على اعترافهن بهذا القانون . ويعد رفض المرأة للزواج هو سمة من سمات العديد من الأساطير ، وقد كانت " أطلنطا " ، النظير النسائى لـ " هيبوليتوس " الصيادة الأركيدية صغيرة السن هى تابعة لسلطان " أرتيميس " وبعد أن يقوم دب برعايتها وتنشئتها ، تعيش فى الجبال حيث تهوى رياضة العدو . ترفض أطلنطا أن تتزوج حتى يقلبها الصياد الأسمر ميلانيون بفضل الحيلة . وبينما هو يجرى يقوم بإسقاط تفاحات ربة الزواج الأخرى أفروديتى .

وفى أسطورة أركيدية أخرى. ترفض بنات الملك بروتس أن يتزوجن . وحينما تصيبهم هيرا بالجنون يفررن إلى الجبال . ويتوسل بروتس إلى "أرتيميس" كى تتدخل ، فتقوم الإلهة بإعادة عقل بناته وبعدها يتزوجن . وتحى تضحية كورس النساء نكرى تصالهن مع إلهة الزواج " أرتيميس " و " هيرا " ويوضح توحد "أرتيميس " و " هيرا " فى أسطورة بنات " بروتس " وظيفه كل منهما . ف "أرتيميس" تقوم باصطحاب عروس المستقبل إلى عتبة الزواج فى حين أن هيرا تقوم بالترحيب بها . وتشرف " أرتيميس " على الفترة الانتقالية الحرجة ، فى حين أن هيرا مع زيوس تليس تعد إلهة " التليا " (الإنجاز) وإلهة الزواج الشرعى . وطبقاً لتقليد آخر نجد أن ديونيسيوس كان يشارك بجزء فى قصة بنات بروتس وقد تم استدعاء العراف " ميلامبوس " لتطهير البنات والذى انتشر جنونهن إلى جميع نساء المنطقة والمحك هو أن ذلك الرفض للزواج لم يكن أمراً خاصاً فحسب . ولكنه وضع المدينة بأكملها بل والنظام البشرى بأكمله فى خطر - ولذا قامت العديد من الأساطير بوضع الأزمة فى صورة درامية فى شكل رفض فردى . فقد كان الزواج عرفاً اجتماعياً رئيسياً . ولقد كان الزواج مع الأضحية والزراعة هى الأشياء التى كانت تحدد حالة الإنسان بقدر ما يقع بين الإله والحيوان فى التقليد الهيسودى . وحيثما قد يعتقد الإنسان حول بانديورا ، وهى " اللعنة المحببة إلى النفس " التى تعدها الإلهة له ، لا يستطيع الهروب من إرادة زيوس أو الضرورة التى تتجسد فى السباق الملعون للنساء . على العروس أن تقضى الأيام الأخيرة من مرافقتها فى زفافها واستحمامها العذرى والذى كان يعتقد أن ماءه يجلب الطهارة والخصوبة ، وكان يعد أحد أهم الطقوس مع العديد من التغيرات المحلية . وفى بعض الأماكن كان الماء يجلب من النهر المكرس لهذا أو من النافورة ، مثل نافورة "كاريهو" Callirhoë فى أثينا القديمة فى إبيريق كان يعرف باللوتروفورس وفى بعض الحالات كانت النساء الصغيرات تحمله بخلاف العرائس وفى حالات أخرى كانت تحمله العروس بنفسها (والتى قد تقوم بإحضار الماء الذى ستستحم به) . وهناك رسوم منقوشة على زهرية فنية تُصور المشاهد الداخلية التى تشير إلى "الجينسيوم" والتى نرى بها صفا من السيدات كل واحدة منهن تحمل إحدى هذه الزهريات الخاصة بالزفاف الطقسى .

وفى يوم الزفاف كانت العروس تبدأ بأخذ الحمام وترتدى ملابسها فى الجينسيوم وطوال اليوم تغدو وهى محتجة من الرأس وحتى أخمص القدم . ويقوم الزوج فى نهاية اليوم بإزالة هذا الحجاب الذى يرمز إلى العذرية . وتقوم أم العروس مع نساء أخريات من بيت الأسرة ممن يشككن الحوريات بالإشراف على إعدادات الزفاف ويصطحبن العروس إلى القاعة التى بها المائدة . وحتى يتم تقديم آخر صلة ببيت الوالدين ، تكرس الحوريات أنفسهن للعروس وخدمتها طوال اليوم وحتى باب منزل زوجها ، ويعد تقديم الأضحية إلى آلهة الزواج يجلس الضيوف ليتناولوا وجبة الزفاف مع الرجال والنساء فى موائد منفصلة . وقد كان كل من " أرتميس " و " هيرا تيليا " و " زيوس تيليوس " و " أفروديتى " و " بيثو " دائماً بين الآلهة المشرفة على الرغم أنه كان هناك آلهة أخرى كانت تضاف أحياناً إلى القائمة .

وأمام الضيوف المجتمعين تترك العروس صحبة النساء اللاتى عملن على راحتها وتذهب لتقف بجانب زوجها . ويبقى حجابها فقط عليها ليحميها ويميزها كبارثينة . وسرعان ما تأتى اللحظة التى تأتى لمواجهة الحياة البالغة وتتضم إلى العالم " المتحضر " الذى يرمز إليه بالخبز الذى يوزع على الضيوف بواسطة طفل لأبوين أحياء ، رمزاً إلى الرخاء وحسن الحظ . وأثناء توزيع هذا الطفل للخبز يتفوه بكلمات " لقد هربت من الأسوأ ووجدت الأفضل " مشيراً إلى وجود العلاقة القريبة بين الحرث والزواج . وقد كان هذا الطفل يرتدى تاجاً من الشوك والجوز والذى يرمز إلى قرب تهديد الطبيعة غير المروضة . وهناك أشياء أخرى تستدعى إلى الذهن الدور المحدد للعروس الجديد فى طفله ، والهاون الذى يعلق فى مقدمة غرفة الزفاف . فقد كانت الحبوب والأدوات المستعملة معهم هى رموز لـ " ديميتير " الإلهة التى تمثل الرابطة بين الزراعة ، والخصوبة ، والحياة الاجتماعية .

وأحياناً ما يصاحب المرأة الصغيرة زوجها ومرشدها الشاب مشياً على الأقدام وغالباً ما يمتطون عربة تجرها الخيل فى رحلة إلى بيتها الجديد . ويتكون الموكب ، إلى جانب الرجال صغار السن الذين يحملون المشاعل ، من بعض الأفراد الذين يعزفون على الفلوت ومن عطايا أخرى محمولة . وتنشد الأصوات الشابة بأنشودة الزفاف وقد

كان هذا هو آخر مرحلة انتقالية ، حيث تم توديع العروس إلى العازف الموسيقى المصاحب ممن كانوا فقط بالأمس من رفقاتها ممن يذكرونها بالماضى . وهم كانوا يغنون على شرف العروس فى انتظار التحول وشيك الحدوث ، والذي سيعرضها وهى تلقى "حزام أرتيميس" من أجل عبودية جديدة لـ "إيروس" ، كما ذكرت "كلود كالام" . ومن بين العديد من الأساطير التى تستدعى العنف غير الظاهر لانقطاع العلاقات بين العروس وعائلتها والإعداد إلى حياة جنسية كامرأة متزوجة ، هناك حادثة اختطاف كورى والتى قد تعد أكثر الأساطير المألوفة فى العرف الأثينى - ويقوم "هاديز" باقتلاع عروسه المختارة من اللعب مع رفاقها ويحملها إلى العالم السفلى فى عربته التى تجرها الجياد . وتموت كورى العذراء ولكن تولد من جديد كزوجة لـ "هاديز" ربة من الأرباب ، وذلك إلى جانب أمها "ديميتر" إلهة للقمح والحصاد . وتعد عربة الزفاف هى نوع شاحب من مركبات الأساطير الخاصة بـ "هاديز" . وتصور الرسوم المنقوشة على العديد الزهريات العروس وهى فى رحلتها من منزل عائلى إلى منزل عائلى آخر . فى أحدهما تركب العربة ويحكم عليها زوجها قبضته بقوة ، والذي يتولى أيضا زمام الأمور . وفى الآخر تمشى وتسحب بالمعصم . فى حين أن المرأة الأخرى ، تمشى فى الخلف وتظهر وهى ترتب ثنيات الحجاب الزفافى . ويرحب بالعروس الصغيرة ، والتى يرفعها زوجها من العربة أبوها وأمها . وهناك طقوس عديدة تصاحب اندماج العروس فى بيتها الجديد . وتتخذ العروس فى بادئ الأمر إلى الموقد وهو مركز البيت العائلى ، وذلك لتلقى "التراجيماتا" *tragemata* وهى عبارة عن مجموعة من البلح الجاف ، والجوز، والزيتون . وقد كان هذا الطقس يستخدم أيضاً لتلقى عيد جديد . والذي يميز انقطاع العلاقات النهائية للزوجة مع بيتها السابق . والزوجة مرتبطة بشدة الآن ببيتها الجديد نجد أنها لا تتركه . فقد حان الوقت بالنسبة لها حتى تعبر إلى حماية أفروديتى وأبنائها مثل "بيثو" . وأفروديتى هى الربة التى لا يستطيع أن يقاومها أحد حتى الآلهة : فأسلحتها هى الرقة والإغراء . فهى تجلب إلى الزواج الانسجام الذى يقوم على السرور والذي بدونه يستحيل إنجاب طفل حسن الطلعة . وخارج غرفة الزفاف يقوم الكورس المكون من فتيات عذراوات بغناء أنشودة الزفاف المرتبطة بالطقس وذلك لإعادة

طمأنة العروس وتشجيع الزوجين اللذين يتضرعان إلى الآلهة حتى تباركهما : " كوني سعيدة يا أيتها العروس الصغيرة . كن سعيداً يا صهر الحمو (أبو الزوجة) النبيل . لعل "ليتو" مرضعة الأطفال تهبكم أطفالاً جميلى الوجه . وليجعلكما " سايبيرس " متساوين فى الحب الذى يفيض عاطفة . وليجلب لكم زيوس بن كرونوس الرخاء للأبد مناسباً من أيدٍ نبيلة إلى أيدٍ نبيلة أخرى .

الزواج من وجهة نظر الرجل

لقد عينا بصورة دقيقة بالزواج من وجهة نظر المرأة . فالزفاف كان يعد أيضاً معلماً مهماً فى حياة الرجل ، وقد كان الزواج يعنى فى أسطورة هيبوليتوس قبول منزلة جديدة : فلقد تسبب رفضه فى تعريض حياة هذا الشاب للخطر . بالنسبة للفتيات فإن طقوس الوداع لمرحلة المراهقة تندمج مع مرحلة الإعداد للزواج . أما بالنسبة للأولاد فقد كانوا مرتبطين بالوصول إلى منزلة الشاب الإغريقسى (وبخاصة الأثينى فى الثامنة أو التاسعة عشرة ممن يتلقون تدريباً عسكرياً يؤهلهم للمواطنة الكاملة) وبالتالي إلى المواطنة . أما من ناحية التناظر الكلاسيكى القائم الآن بين العرفين : فالزواج للفتيات يعد مثل الحرب للأولاد " وفى احتفال " الباتيوريا " الذى يقام فى أثينا والعديد من المدن الأيونية الأخرى كان اليوم الثالث يخصص لتدوين أسماء الرجال صغار السن فى العشائر . ويصحب هذا أضحية وعطية من الشّعْر تقدم إلى " آرتميس " . وفى نفس اليوم يتم إجراء أضحية أخرى ، وهذا يعد المناسبة الوحيدة لتحقيق المظهر الاجتماعى لوجود المرأة . ويتم تقديم العطايا من خلال الرجال المتزوجين حديثاً، ويتبع هذا الطقس وليمة والتي تقدم من خلالها العروس إلى عشيرة زوجها .

وقد كان هناك اختلاف آخر مهم بين الرجال والنساء وهو السن عند الزواج . وقد كان الرجال يتزوجون بشكل عام بعد أن يصلوا إلى حياة النضوج ، ولذا نجد أن

أهمية الزواج بالنسبة لهم تختلف بصورة كبيرة عنها عند النساء وقد أوضح بيير بروليه أنه كان هناك فارق عمرى يتراوح من ١٥ إلى ٢٠ سنة فى السن بين الزوج والزوجة وكان يعد شيئاً مرغوباً فيه . ويتفق أرسطو فى هذه النقطة مع الرأى الذى قال به هزويد وقد عبّر عن خمسة قرون سابقة على هذا .

ولادة الأطفال

وحتى بعد أن تتسلم العروس الصغيرة مفاتيح بيتها الجديد فى مراسم مهيبة ويعد أن يتم إعدادها إلى " أعمال أفروديتى " ، لا تصبح الزوجة امرأة مكتملة بحق إلا بعد أن تتجب مولودها الأول ؛ الذى قد يكون ابناً على شاكلة أبية ، أو ابنة سوف يسعى أبوها ذات يوم فى المستقبل لتزويجها لرجل آخر .

وقد كان الميلاد مثل الزواج يتطلب المساعدة النسائية . وفيما عدا تسمية الطفل ، والتي كانت من اختصاص الأب ، كانت عملية الولادة هى مسئولية المرأة . فلقد وجد الزواج لإنجاب الذرية . والصورة الهزلية التى يرسمها أرسطوفانيس للأميال التى يعبرها بعض الناس للحصول على طفل تدعم هذا التأكيد . فالحمل والولادة تحدث تحت السلطان القضائى لعدد من الآلهة . فالإلهة "إليثيا" تحرس المرأة من المشاكل فى مرحلة الحمل وتساعد على تهدئه الألم الناتج عن الولادة وهى تتدخل لتنتهى معاناة " ليتو " حينما كانت هيرا تقوم بتعقيد ولادة "أبوللو" و " أرتيميس " وذلك حتى تنتقم لنفسها من منافستها ، وقد كانت إلهة الزواج الشرعى تساعد العروسين فى تحقيق مصيرهما كناضجين . وقد كانت هيرا أيضاً هى حامية العروسين الصغيرين . وإذا فقدت كانت سلطتها تمتد إلى مملكة الحمل . ولكن أرتيميس ، تحت اسم " لوشيا " (إلهة ولادة الأطفال) كانت هى التى تتلقى الكتان من سرير الميلاد كعطية . والنقوش التى مازالت حتى الآن تخبرنا بمدى العرفان بالجميل للأمهات اللائى يلدن بنجاح . وقد كانت الحماية التى تقدمها " أرتيميس " للأمهات هى امتداد للحماية التى كانت

تقدمها للعروسين الصغار . " يا أرتميس ، بإرادتكم ستجعلين يوم زفاف ابنة ليسوميديد " هو أيضاً اليوم الذى تصبح فيه أما " . وقد كانت الإلهة هى حامية الأطفال حديثي الولادة أيضاً الإلهة المسئولة عن نمو الحيوانات والنباتات وكذلك البشر . فالميلاد يحدث فى نطاق سلطتها لأنه كان يعد أول مراحل النمو . وهناك ربة أخرى ، والتي تعتبر الصورة السلبية لأرتميس ، تتلقى ملابس النساء اللاتي توفين أثناء ولادتهن . وطبقاً للعرف الأثيني كانت " إفيجينيا " هى كاهنة " أرتميس " فى مدينة "برارون " وعند نهاية " إفيجينيا " فى " تاوريس " يرى " يوربيديس " " أثينا " وهى تقول : أما أنت يا إفيجينيا القريبة من الحقول المقدسة فى " برارون " ، ستحملين مفاتيح (أرتميس) المعبد . وستدفنين هناك بعد الموت ، وسيخصص القماش الغنى الذى تتركه النساء اللاتي يمتن أثناء ولادتهن لك يا إفيجينيا . والتي يضحى بها أبوها عند مذبح أرتميس ؛ ولذا فقد أصبحت كاهنة أرتميس فى " برارون " . ويطلق " بيير برولية " عليها " النموذج المثالى للمعانة النسائية " ، والقوائم التى بها العطايا من معبد أرتميس تظهر عدداً كبيراً من المنسوجات ، والتي غالباً ما يكون معظمها من ملابس النساء ، التى تقدم إلى الإلهة بواسطة النساء ، ولذا فقد كان المعبد مثل " الجيناسوم الفسيح " وقد كان معبد أرتميس لهذا تصوراً لحياة المرأة بصورة مستمرة ومتصلة من تلقين العذراوات وحتى ذروة الولادة . وبعد أن تنجب المرأة تعتبر غير طاهرة . وكان يتوقع أن تظل مع القابلة (المولدة) والأصدقاء والجيران بعيدة عن زوجها لعدة أيام حتى يقام طقس التطهير . وفى ذلك الوقت ينتظر منها أن تقدم أضحية . وهذه العادة تفسر السطور التى كتبها يوربيديس من ١١٢٤ إلى ١١٣٤ عن إليكترا ، وهى عبارة عن حوار بين " كليتمنسترا " وأبنائها (والتي قامت إيملى تاونسيند فيرميول Emily Townsend Vermeule بترجمتها) : تقول إليكترا " أنا أعتقد أنك سمعت بولادتي وابنى . قدمى لى الأضحية المناسبة - فأنا لا أعرف كيف يكون هذا - بقدر ما يجرى القانون بالنسبة للأطفال فى ليلة القمر العاشرة فتجيب " كليتمنسترا " قائلة .. هذا العمل مسئولية المرأة التى تقوم بوظيفة القابلة خاصتك " . ولكن إليكترا تجيب بأن ليس لديها قابلة ولذا تقول " كليمنسترا " من ثم سأذهب وأقدم أضحية كاملة للإلهة من أجل الطفل .

وتمييز المصادر ، المشتقة وغير الدقيقة ، بين شكلين مختلفين من أشكال طقس ما بعد الولادة . ولم تكن أدوار العديد من المشاركين محددة دائماً بصورة واضحة . فهي قد تبدو مثل مجموعة من الطقوس التي تعرف بالـ "أمفيدروميا" *Amphidromia* التي تحدث بعد الولادة بخمسة أيام - وكما يشير الاسم ، كان الطقس يعد بالضرورة أحد الطقوس التي يميز فيها الأب طفله حيث يحمله بين ذراعيه ويدور حول المدفأة ثم يضعه على الأرض . وهذا الطقس ، الذي يشير إلى أن هذا الطفل قد حكم عليه بالحياة والنمو من خلال المرأة وقد قبله أبوه ، يميز بداية الحياة الاجتماعية للطفل . وحتى يميز الأب قبوله كان يضع طفله إلى جانب المدفأة الرئيسية ، فى المنطقة " المحروثة " من المنزل والتي يشرف عليها " هيسيتيا " ، فالارتباط بأرضية المنزل كان يعد فى حد ذاته طقس اندماج والذي بفضل يميز الطفل ككائن بشرى . وكان الوجود الاجتماعى للطفل، والذي يقابله الوجود البيولوجى ، يعتمد على قرار أبيه والذي من خلاله يتم الاعتراف بالفعل . وفى حالة هجر الطفل ، وهو القرار الذى يتخذ فيما قبل ذلك مبكراً ، سواء من قبل الأم فى حالة الاغتصاب أو الزنا أو أى أمر آخر فى وصية الأب ، وفى هذه الحالة يتم نبذ الطفل خارج بيت الأسرة إلى العالم الهمجى أو غير الاجتماعى والذي يمثله فى الأسطورة بالكهوف والجبال والغابات - فبعد أن يغتصب " أبولو " كروسا " *Creusa* ، تترك كروسا "أيون" ابنها المولود سراً فى الكهف حيث قام أبولو باستغلالها . ويرتب أبولو الأشياء كى يجد زوج كروسا "أكستوس" *Xuthus* أيون والذي أصبح فى غضون ذلك الوقت خادم الإله ويعتقد أن هذا الولد هو ولده ، فيأمر بإقامة وليمة على شرفه والتي يصحبها " الأضحية التي يجب تقديمها للاحتفال بميلاده " (يوربيديس أيون ١١ ٦٥٠٠) .

وطبقاً للمعاجم القديمة ، نجد أن هؤلاء الناس الذين كانوا يحضرون الولادة ولكن طبقاً لما ينص عليه نص "إليكترا" ، نجد أن التطهير لا يحدث حتى اليوم العاشر ، وذلك عندما يتزامن مع مجموعة أخرى من الطقوس التى تتصل بتسمية الطفل . ولذا كانت المرأة تلعب دوراً حاسماً فى الأيام الأولى للمولود الجديد ، وقد عمل التماسك الدينى على توحيد سيدات المنازل فى أداء واجباتهن النسائية . وقد كانت المسنولية

موزعة بين الزوج والزوجة وتستمر أثناء فترة تنشئة الطفل والتي توكل إلى المرأة حتى يصل الطفل إلى السن الذي تحدد فيه احتياجات الطفل الاجتماعية والجنسية ماهية المسار الذي سيتخذه التعليم فيما بعد .

النساء والموت

تعد المرأة من مربيات الميلاد وبالتالي فإنها غير طاهرة بسبب اقترابها من هذا وذلك فيما يتصل بالقوى الخفية ، فقد كانت النساء يلعبن دورا مميزا فى الطقوس التي ترتبط بالموت ، وبسبب أن أدوارهن تلك فى الميلاد تضعهن وجها لوجه أمام مظاهر الجسد التي لا تحكمها قوانين الثقافة ، بل تحكمها قوانين الطبيعة غير المروضة نجد أن وظيفتهن فى الموت هى الإشراف على تطهير الجسد قبل عرضه أمام العائلة والأصدقاء . وقد قام سقراط بغسل جسده قبل الموت حتى يعفى النساء من الحاجة إلى القيام بهذه المهمة . ونجد بصورة بارزة أن نفس النساء اللاتي اشتركن فى الميلاد هن من يقدمن يد العون فى إعداد الجثة . وحالما يتم غسل الجثة ، يتم دهنها بالعطور ، وتلبس ثوبا أبيضاً ، وتوضع فى حالة ثبات قبل دخول المقبرة بيوم أو يومين . وتقوم نساء المنزل بطقوس النواح وغناء المرثية . ولا ينضم إلى الموكب المتجه إلى المقبرة سوى أقرب الأقرباء إلى المتوفى ، حيث يتم دفن الميت ليلاً ، وقد كان قانون مدينة " أبوليس " بجزيرة كيوس يقوم بإدراج من يجب تجنب مشاركتهم فى الجنازات . ولكنه يفرض على هؤلاء النساء الأكثر قرابة إلى المتوفى (الأم والزوجة ، والأخوات ، والبنات ، وخمسة من القريبات) المشاركة فى ذلك الطقس miainesthai والذي كان عليهن بعد إتمامه أن يتطهرن .

وقد كانت النساء يصلين للميت ويسكن السائل المخصص لذلك على المقبرة. وقد كانت حاملات السائل المسكوب ، المذكور أسمائهن فى مسرحية " أسخليوس " هن الخادمت اللاتي كن يساعدن " إليكترا " فى أداء الطقوس الدينية للدفن فى مقبرة أجاممنون ... مثل " العبيد الذين يشاركون فى طقوس التغميل . فى مذبح الكنيسة

وهن نساء يخدمن ويشاركن في الطقوس المنزلية سواء بسواء إلى جانب سيدتهن .
وحيثما دخلت " إيروديك " ، وهى أم " هامون " Haemon فى مسرحية أنتيجون
لـ " سوفكليس " ، بعد أن علمت بموت ابنها وكانت الخادمة تعلق قائلة "إنها فى طريقها
إلى البيت الرئيسى ، حيث تقوم بجمع نساءها الخدم للنحيب على هذا الميت فى
المنزل ، وذلك تحت سقفها " .

الطاهر والذئس

غالبًا ما تم الربط بين الميلاد والوفاة كمصادر للذئس . فى إبيدورس Epidaurus
كان محرماً وفقاً للقانون المقدس أن تحدث الوفاة بين جدران المعبد ، ولم يُسمح للنساء
أن تلد هناك . فى ديلوس Delos التى اكتسبت قدسيته بمواد أبولو فيها ، طُبق
تحريم مشابه . فى الحديث عن أرتميس ، تقول إيفيجينا : إذا لمس بشراً ما أحد القتلة
أو امرأة ولدت طفلاً ميتاً ، فإن أرتميس - إمعاناً منها فى إطالة هذا الذئس - تطرد
هذا الشخص من أمام المذابح الخاصة بها . وهكذا كان كل من الميلاد والوفاة بنفس
التكافؤ مع الذئس الأقصى ، القتل . لقد كانا الاثنان مخيفين حيث إنهما غير متنبأ
بهما ويصعب التحكم فيهما ولذلك يمكن استغلالهما من خلال قيمة تهديدية حتى وإن
كانت مقدسة إذا روضت وأحكم لجامها من خلال طقس متشدد . وقد كانت النساء ،
واللائى يُعتقد بأن لديهن الجانب "المتوحش" (وهى طريقة أخرى لتعريف فروقهن)،
الوسطيات "الطبيعية" بين هذه المصادر للذئس وبين الرجال ، ولذا كُنَّ محميات . لقد
تم حماية الرجال من ذئس الولادة : لم يلمسوا الأم (وربما أيضاً الطفل المولود) حتى
بعد طقس التطهير ، والذى كان يحدث فى يوم الاعتراف . كان الاتصال بالموت يحدث
عن طريق توسط النساء ؛ لن يُسال الرجال بأن ينظروا إلى الجثة حتى تتم عملية
الغسل ، والتعطير ، والارتداء .

كان الذئس إرباكًا للتصنيفات ، واتصالاً للأشياء التى كان يجب أن تُفصل عن
بعضها البعض . كانت النساء "طبيعتهن" ، أى بسبب وظيفتهن البيولوجية ، عرضة

بأن يصبح دَنَسَات . ومنذ ذلك الحين تتمتع النساء من خلال عيون الذكور الإغريقيين بعلاقة مثيرة للعرب والغموض مع المقدس ، وهو تصنيف حُلِّ غموضه في الفكر القديم والكلاسيكي بواسطة جان - بيار فيرنان . "دنس" كما يخبرنا فيرنان ، "كان اتصالاً والذي تناقض مع ترتيب معين للعالم وذلك لأنه أرسى توأصلاً بين حقائق كان من المفترض أن تظل متميزة تماماً". هكذا "كان ممكناً لبعض الحقائق الفوق طبيعية أن تُرى كتنشويه للسمعة وكشيء مقدس" . أى أقصى القطبين المتعارضين للطاهر والدنس وهما ممتزجان . وفى أقصى حدوده ، يعنى هذا المنطق أنه كى تصبح طاهراً مكتملاً لابد وأن يكون هناك شيء محرم على إطلاقه . وكان من اليسير أن ترى كيف أصبحت النساء وسيطات لا يمكن الاستغناء عنهن بين ما هو دنس وما هو مقدس بالنسبة للرجال .

الحياة اليومية

يتواجد المجتمع التقليدى للمرأة الذى تمارسه ثلاثة أيام فى العام بشكل أساسى عن طريق السموفوريا The smophoria بشكل صغير فى الأحداث الأساسية ذات التأثير على الـ oikos : الزواج ، وال ميلاد والموت. ويمارس أيضاً فى الحياة اليومية حيث تساعد ربة الأسرة بناتها وأقرباؤها من النساء والخادمت ويمتد مجتمع المرأة ليتجاوز حدود الـ oikos ليربط بين النساء من مختلف البيوت والجيران ليتبادلن المعلومات والمهارات فيما بينهن .

والحياة الدينية للـ oikos توضح سيطرة الرجال على الحياة الاجتماعية والسياسية ، ولكن للمرأة أيضاً دوراً محدداً فى هذه الحياة. والصلة بين الـ oikos والمجتمع يتم الحفاظ عليها وإبقاؤها من خلال رب الأسرة الذى يقوم بالأعمال الصعبة والحاسمة ويشرف على القرابين التى تُقدم باسمه . ولكن تشارك الأسرة بأكملها فى أسس الطقوس اليومية . ويظهر بصفة خاصة الزوجة والأبناء فى صور الأضحية

والقرايين . وتشرف ربة الأسرة على النساء اللاتي تعملن لديها . ورغم عدم قدرة النساء على القيام بالقرايين والنذور بمفردهن يقمن بمشاركة الأخرى في الصلوات وتوزيع النذور ويستطعن أيضاً القيام بزيارة المعابد .

والمهراج الرابع لهيرودس Herodas (القرن الثالث قبل الميلاد) يصف زيارة تقوم بها امرأتان لمعبد أسكليبيوس Asclepius وتصاحبهما الخادمة . تقوم امرأتان بالدعاء إلى الرب كى يشفى شخصاً عليلاً ويكرران الأدعية والترنيمات التي تسبق تقديم القرايين ويضعن النذور ثم يناولان راعى المعبد ديكاً . ويقوم الراعى بإعادة بقايا الديك ثم يناولانه نصيبه منه ، فخذاً ، ويلقن قطعة من النقود فى سرداب المعبد ويضعن قطعاً من الكحك على مائدة القرايين . وتقوم إحدى السيدتين بإخبار الناس أنهن سيأكلن ما تبقى من الديك فى البيت بعد أن يدعين الرب : "أن يقدرهن أن يقدمن أضحية أكبر وأغلى بمساعدة أزواجهن وأطفالهن". وتقوم السيدة ذات الخبرة الأكبر بالطقوس بتلقين الأخرى الأصغر هذه التعاليم . ويجد الشاعر فى هذا الموقف مناسبة درامية وهو أيضاً تصوير مقبول لتمسك المرأة بالطقوس الدينية .

وتسهم الطقوس فى ربط مجتمع المرأة داخل وخارج الـ oikos فالجيران يتشاركون كما تذكر كليتمنسترا عن توصيل ابنتهما لبعض الجيران . والقابلات يذهبن من بيت لآخر ويمتد دورهن لأكثر من مجرد المساعدة فى عملية الولادة . فهن يساعدن فى إعداد الموتى قبل دفنهم ، ويقمن بدور الخاطبات ويساعدن فى بيع أو توريد الأطفال غير المرغوب فيهم . مما أثار الشك تجاههن فيما يتعلق بمهارتهن وما لديهن من معلومات . وأدى ذلك إلى اعتبارهن ساحرات أو لديهن قدرات خاصة .

وهناك الكثير من الممارسات المريبة بالإضافة إلى الطقوس وكما يتخيل الرجال تفقد المرأة الإحساس بالوجود وتسلم نفسها للعاطفة لرغباتها وسلوكها الحيوانى . يتخيل الرجل أن لدى المرأة استعداد للإفراط فى الهمجية . ويصف ثيوفراطيس هذه المرأة ويقول :

تستغل سيميثا Simatha جرعة الحب وطقوس تقديم القرابين لاستعادة حب ديلفيس Delphis هذه المرأة العجوز وتسال "صانعة التعاويذ التي زرتها وتركت بيتها دون أن نلتقى؟" (الساحرة ٩١٠١) ويشترك الباخوس في نفس الصورة الحاقدة . ويشبههم بينتيوس Pentheus بالسكارى الضالين : تقول نساؤنا إنهن تركن بيوتهن طلباً للمغامرة في ظلال الجبال ... في معسكراتهن يملأن الكنوس ثم يذهب كل واحدة لمصاحبة رجل مدعيات أنهن واقعات في لعنة مينايدة بينما أنهن يرون سيبرس أكثر أهمية من باخوس .

الأدونيا

ولكن كان التفضيل لصورة المرأة كزوجة عفيفة مثمرة وولد . والنساء اللاتي يذهبن في لواء سيبرس - أفروديتي لا يعتبرهن الناس من جماعة النساء . ومع ذلك كان من المقبول أن ينخرطن في جماعة خاصة لأونييس ، حبيب أفروديتي الذي لقي مصرعه على يد خنزير برى . والسيدة الأيونية تضع فوق سطح المنزل أبيضاً يحوى بذوراً كي ينبت براعم صغيرة تحمى من نار شمس أغسطس . وهذه النباتات تعد النقيض للزراعة التي تحميها وترعاها ديميتير .

وهي تمثل عقم الإغراء الذي يمثله أونيس ويعبر عنه بالحزن على نباتات السطح الذابلة . وفي خصوصية وتلقائية تقوم السيدة وحبيبها بجمع الأعشاب العطرية في مسرح كرمز للمتعة الحسية . وتُجمع هذه الأعشاب من فوق سطح المنزل على نفس الدرج المستخدم في حمل إصيصات النباتات .

واستغلت المدينة ازدواجية هذا الاحتفال الذي كان مُحتملاً ومقبولاً بشكل عام ولكن في بعض الأحيان يُتهم على أنه رمز لفسوق المرأة . وفي ليسستراتا لأرسطوفانيس (٣٨٧-٣٩٨ . II) يشبه الخطاب الرسمي بصدى أجش لبينتيوس الذي يشجب فيه الباخوس : فسوق المرأة عاد مرة أخرى في الهواء الطلق تكشفه دقات

الطبول والهتافات المتكررة "يحيا سابازيوس Sabazios" والاحتفال بأدونيس على الأسطح الذى سمعت يوماً ما حين كنت فى المجلس . هذا هو شكل الانحلال الأخلاقى الذى تمارسه النساء!".

المرأة والكهانة

هناك تناقض شديد بين الدور المحدد ذى الأهمية الذى يسمح به للمرأة فى الجماعات العامة والدور المسند للقسيسات . فالقسيسة فى بعض الجماعات سواء كانت مُنتخبة أو مختارة بالأغلبية لها دور مهم ونصيب من كل أضحية كما للقسيس.

القسيسات

قسيسات أثينا بولياس Athena Polias فى أثينا كُنَّ من هؤلاء نوات المقامات الرفيعة والأهمية . عندما تُنقل البييرا biera من إيلوسيس إلى أثينا من أجل ميتسريس العظيم ، كان يتم إخبار القسيسات فى أثينا بوصولها إلى المدينة وهن أيضاً من يتحملن مسئولية الأريفوريا Arrephoria فهن من يوثق فيهن لحمل الأريفوريا وهن من يشرفن على بلينتينيا وكالينتيريا Kallynteria و plyntenia . هذه القسيسة التى تخدم مدى الحياة اختارتها أسرة إيتويوتاديا Eteoboutadai ، وكانت قسيسة ديميترو وكور فى إيلوسيس هى والكاهن من أساسيات المعبد . وسواء تم انتخابها أو اختارها أغلبية بنات فيلياد جينوس كانت تعيش فى "بيت مُقدَّس" داخل المعبد ويُعهد إليها بكثير من المهام الرئيسية وكانت تناول الصناديق وهى أساس احتفالات الهالوا Haloa ولها دور فى الإليسينا وديسموفوريا Thesmophoria ، Eleusinia . وفى هذه المناسبة (طبقاً لما جاء فى حفرية من القرن الرابع) حاربت فى معارك رسمية لتدافع عن حقوقها المقدسة ضد تجاوزات الكاهن.

وفى بيرج ، مدينة بافيليا فى آسيا الصغرى ، لقسياسة أرتميس ، إلهة المدينة الحق فى اختيار نصيب من الضحية "فخذ وأجزاء أخرى" من كل قربان (ف. سوتولوسكى F. Sotolowski ، LSA ، ٧٣) . وفى اليوم الثانى عشر من شهر هيركليون من كل عام ، تحتفل القسياسة بالضحية الرسمية العظمى التى يقررها الحاكم الرئيسى .

وبينما كان هناك تفرقة بين الأنواع فى الحكم السياسى ، نجد أن الرفعة والمسئوليات تتوزع لأساسيات أخرى دينياً . فيبدو أن للقسيسات نفس الحقوق والواجبات التى يتمتع بها القساوسة . وهؤلاء الذين لا يحملون ألقاباً ومواقعاً وراثية يتم انتخابهم سنوياً أو اختياريهم بالأغلبية . وحين يتركون أعمالهم يجب أن يقدموا كشفاً بنشاطاتهم . والقسيسات يتمتعن بامتياز القضاة الكبار (مثل حالة اليسيانيين Eleusinian ديميتير أو أثينابولياس ، أج ٤٢ ، ٤٧٠ ، ٢٥٨٦ ، ٢٥٥٩) . أو بروديا Proedria ، مكان شرفى بالمرح أو الاستاد . قسياسة ديميتير شاميناى Chamylenea فى أولمبيا كانت تجلس فى مواجهة حكام الألعاب الأولمبية (بوسانياس Pausanias ٦ - ٢٠ - ٩) .

ولكن هذا التظاهر بالمساواة لا يجب أن يخفى حقيقة أن من ينتخب القسيسات مواطنين من الرجال . وعندما انتشرت وظائف القساوسة فى آسيا كان يُسمح للرجال بشراء مكاتب لأنفسهم أو لإعطائها للنساء بينما كان يسمح للنساء بشرائها لأنفسهن فقط . (ف. سوتولوسكى ، LSA ، أرقام ٢٥ ، ٧٣) ، وأخيراً كان لا يسمح للقسيسات بإسالة الدماء للأضحية . وتلك الأمثلة القليلة للأساطير والطقوس التى تصور المرأة وهى تمسك بالسكين لتحرر الأضحية كانت استثناءً لهذه القاعدة .

وتؤثر بعض الاعتبارات البيولوجية ومعانيها الاجتماعية على حالة ووضع القسيسات . فالنقاء والإحسان صفتان مطلوبتان من القساوسة والقسيسات بنفس القدر . والتفرقة بين بارثينوى gynaiques & parthenoi والجينيكس تطبق على المرأة كعضو فى المجتمع أيضاً فى علاقتها بالرب . والقسيسات لسن بالضرورة عذارى .

ومتطلبات الجماعة هي التي تحدد الحالة الزوجية للقسيصة. ولا بد لنا أن نأخذ في الاعتبار أن الكاهن في الحضارة الإغريقية القديمة كان يتم اعتباره مواطناً عادياً.

وكانوا مثل الحكام والقضاة الذين ما داموا يحكمون فهم يخدمون إلهاً معيناً في أحد المعابد . ويتم اختيار القسيصة على أساس نقائنها واحترامها لأداء خدمات مفروضة عليها وهذا يماثل حالة القسيس . وعلى سبيل المثال في أثينا أبكاسيلينا ، أو زوجة الحاكم ، التي تخدم الأنثيثيريا Anthesteria وتساعد في الأضحية التي تعتقد أنها مهمة لازدهار المدينة ، تطابق هذا الحال (حالة القسيصة) وكان دورها قريباً من دور القسيصة كدور الجيراريا gerairai التي كانت تساعد . وهناك حالات مماثلة للسيدات في إليس وديلفي . ورغم المساواة التقريبية بين القسيسات والقساوسة في وظائفهم الدينية لا تلمس عدم المساواة بين الرجال والنساء ، فالعقيدة تتيح المناخ الذي تعامل فيه السيدة الإغريقية كمواطنة .

وتضيف الآلهة التي تتطلب خدمات الشباب أو الشابات العذراوات . كما في ثيسباي Thespieae في بيوتاي Boeotia الذي يطلب فيها من قسيصة هرقل أن تظل عذراء طول حياتها ، وفي الغالب ، يتطلب من القسيسات أن يبقين عذراوات لأجل محدد وبعده يستطعن الزواج . ومثال على ذلك قسيصة بوسيدون في جزيرة سفاريا . وخاصة قسيسات أرتميس في أجيرا وتركلاريا وأماكن أخرى . كل هذه جماعات ترتبط بالمراقبة حتى الوصول إلى البلوغ . وكانت أريفوريا ويليبتريديس لأكروبوليس اللتين اختيرا بالانتخاب في حال مماثلة وهذا يجعل هذه الوظائف تحفظ طقوساً قديمة لشعائر تحولت لخدمات جليلة في وصية السلطات المدنية .

وبعض وظائف القساوسة مثل كهانة سوسيبوليس Sosipolis في حرم إيثيا Ilythia تتطلب presbytides وليس parthenoi امرأة في سن اليأس .. وهذا الأمر كان تصوراً دينياً للحكم حيث تكون السلطة في تسليم طفل امرأة لأخرى أن يتم تسليمه لامرأة لا تستطيع الإنجاب. أرتميس تمنع الامتياز [القابات] لامرأة تخطت سن الإنجاب [أفلاطون ، ثياتيوس ، ١٤٩ ب] .

النساء النبيات

ودور القسيصة كرسولة كان دوراً له أهميته فقد كانت هي الصلة المباشرة بالرب . وفى معرض كلامه عن الولع والهيام ، يربط أفلاطون بين كلام بروتيس وبييريا Prophetis & biereia مشيراً إلى رسولة ديلفى وقسيصة دودونا Dodona ثم يذكر السيبيل Sibyl وأخرون الذين تتيح لهم قدرتهم كرسل التنبؤ بالمستقبل". وهذا الكلام يشير إلى أن وظيفة النبوة ترتبط أكثر بالنساء . ويدراسة فيثيا دلفى Pythia of Delphi وهى الأشهر بين قسيسات أبوللو يتضح سبب هذا الاعتقاد . فالاتصال المباشر والمقدمات شئ مخيف ولذا كان هناك ميل من الرجال لمنح النساء هذه المهمة . وكلمة entbousiasmoz فى اللغة اليونانية تعنى حضرة تيبوس Tbeos أو الإله فى الشخص فى قبضة هوجاء وهذا ما يطلق عليه أفلاطون الولع . دياورس من صقلية Diodorus (٢٦٠٦١) يشرح كيفية حدوث هذا . قبل بناء مؤسسة فيثيا كان هؤلاء الذين يريدون مشورة وسيط (وحى) ديلفى يذهبون إلى حفرة ما فى الأرض (التي تم اكتشافها بالصدفة على يد عنزة) التي ينبعث منها النسيم الإلهى . وبعد تنسم بخاره يمكن لهم أن يتلقوا الوحى ويسلموه للبعض . ولكن "عندما قفز بعض الناس ، من نوى الوظائف المرموقة ، إلى داخل الحفرة واختفوا ، قرر أهل المدينة تعيين امرأة لكى تقوم بدور الملهمة للجميع ويطلب منها المشورة باعتبارها الوسيط بينهم وبين الإله . وكانت الرسولة تجلس فى منطقة محرمة فى المعبد تُسمى adyton لا يستطيع أحد رؤيتها وتترجم أقوالها عن طريق القساوسة الذين يقومون بدورهم بإعطاء المشورة لمن جاء من الناس طلباً للوحى . وباعتبارها "وسيلة" الإله ، كان يجب على الرسولة أن تكون طاهرة ويجب أن تبدى موافقتها على أن يمر بها النسيم الإلهى المسمى pneuma . ولكى يتوافر هذان الشرطان يجب لفيثيا أن تكون امرأة "طاهرة وبرىئة من أى رباط جسدى وتبقى فى معزل طول حياتها عن أى صلة بالغرباء" (بلوتارخوس ، فى اختفاء الوحى ، ٤٢٨ س ، ٢٠١) . ووصف بلوتارخوس فى حديث آخر فيثيا التي ظلت عزراء ونشأت كفلاحه فقيرة. وأخذت معها فى وظيفتها النبوية مقداراً ضئيلاً من الفن والمعرفة

والموهبة . ومما لاشك فيه استطاعت الوصول إلى الإله بروحها العذراء (عن وحى فيثيا ، ٤٠٥ س ، ٣-١١) . وقبل أخذ المشورة ، كان يجب تقديم القربان الذى إذا لم يقبله الإله يعنى أن القسيصة لن تستطع الحصول على الوحى . وإذا تجاهلت فيثيا هذا الأمر تكون قد عرضت حياتها للخطر كى يُذكر فى إحدى حكايات بلوتارخوس . ويقول إن فيثيا كانت وسيلة خاضعة للإله كما كانت الزوجة خادمة مطيعة لزوجها . وعذريتها كانت شرطاً أساسياً لى تصبح وسيطاً لأبوللو . وكان الوسيط مهماً وضرورياً ليصل صوت الإله لأذن الرجال . وكان دور الإجراءات التكهنية مشابهاً لدور القربان فى الصلة بين الرجل والإله . والصورة الإغريقية للمرأة كانت متناقضة : وكانت تتيح إمكانية التواصل مع غير الطاهر وهذه إمكانية هى التى أتاحت للمرأة أن تكون الوسيط للإله .

وكان الأيكوس oikos أو الدار تحت حكم المرأة . فما يحدث فيه يحدث تحت إشرافها ولكن لأن الدار كانت محكومة بتقاليد المجتمع كان قانون الرجال هو المسيطر . وعلى العكس ، فإن النشاط المدنى فى مفهومه الدينى لا يمكن أن يتجاهل دور المرأة كلية . فكان وجود المرأة مطلوباً لأن المرأة لديها مفتاح تجديد الحياة وبالتالي بقاء المدينة ، فالآلهة تتحدث للمرأة وتخدمها المرأة . فيجب أن تفتح لهن الأبواب : وكان يُسمح لهن بممارسة بعض الطقوس ولكن تحت إشراف دقيق من الرجال . وقصة أول ملك لقورينا Cyrene ، باتوس Battus الذى دفع ثمن محاولته معرفة أسرار ديميتير ثيسموفوروس Demeter Thesmophoros وفقده لرجولته . وهذه القصة توضح شغف الرجال بمعرفة أسرار قوة المرأة . ويعتقد الرجل أن تحكم المرأة فى الأضحية شىء خطير . شخصية بانديورا المتناقضة ، التى ولدت فى فجر القرن السابع بشكل خرافى لى توضح مرارة الخرافة ، عنصر أساسى فى الثقافة الإغريقية . وألبست الإلهة العذراء ثوباً يشبهها بالعروس الشابة لى تغوى الرجال وتبعدهم عن الإلهة ، مزج بين الخير والشر مثل "اللعة المحببة" التى أرسلها زيوس ليثأر من خدعة بروميثيوس :

الإله الأعرج الشهير الذي شكل من التراب صورة فتاة عذراء
خجول باستخدام مخططات زيوس . لقد صنعت لها أثينا ذات
العيون الرمادية حزاماً والبستها أثواباً من الفضة وغطت وجهها
بوشاح مطرز يلفت الأنظار. ووضعت بالاس إلهة الحكمة إكليلاً
من براعم حشائش الربيع حول رأسها وتاجاً ذهبياً صنعه الإله
الأعرج الشهير بيديه ليدخل السرور في نفس أبيه زيوس .
وعندما صنع اللعنة المحببة لمباركة النار ، أدخل الفتاة في مكان
يجتمع فيه الرجال والآلهة . وانبهرت الفتاة بكل الزخارف
المحيطة بها التي أعطتها لها عيون ابنة زيوس الرماديتين .
وتملك الرجال والآلهة الدهشة من هذا الكمين المهلك . الذي
لا مفر منه فمنها تجيء كل سلالة، النساء كل سلالة النساء ،
النساء والزوجات القاتلات اللاتي يعشن مع أزواجهن ويسببن
لهم الضرر .

الفصل الثامن

الأدوار الدينية للنساء الرومانيات

جون شفيد

John Scheid

فى ذكرياته عن طفولته يتذكر إلياس كانتى Elias Canetti أن الصلاة فى المعبد كانت غير ذات قيمة عند أمه لأن النساء كانت ممنوعة من أداء الطقوس الدينية . وإذا لم تكن محرمة من أداء الشعائر الدينية فهى لا تؤدى فى هذه الشعائر سوى دوراً هامشياً . كانت المرأة محرمة فى الديانة الرومانية فكانت تذهب إلى المعابد القريبة ومعابد الآلهة الخارجية وإذا صدقت تعليقات التقاة المعيبة ، تلقى المرأة بنفسها فى كل أنواع الممارسات والأفكار الدينية المنحرفة . فهل كانت المرأة "عاجزة" دينياً ؟ الإجابة نعم ولا . فكان يُحرم على المرأة المشاركة فى الطقوس المهمة ولكن الديانة الرومانية أمر معقد فبالرغم من كون المرأة هامشية فهى مكمل أساسى للرجل .

الديانة الرومانية شأن خاص بالرجل

للحياة الدينية الرومانية ثلاثة مفاهيم أساسية . الديانة العامة كان يتم ممارستها فى الساحات العامة والمعابد . والجماعات الخاصة أو شبه العامة كانت تلاحظ فى الأحياء المجاورة وفى أى مكان يتجمع فيه المواطنين الرومان . وفى المنازل ، كانت كل أسرة تمارس حياتها الدينية بالشكل الذى تراه مناسباً بالآلهة الخاصة بها والطقوس

والأيام المقدسة حسب هواها . هذه المجتمعات الدينية المختلطة تتشارك فى ثقافة دينية معروفة ولكن فى ظل هذه الظروف والشروط المشتركة نون أن تشغل المرأة أدواراً قيادية .

أدوار الكهنة

دائماً ما كانت المسئولية الكهنوتية العامة تلقى على عاتق الرجال ، وقد كان القضاة هم الذين يرأسون الطقوس الدينية العامة ذات الأهمية ، وفى بعض الأحيان كانوا يتلقون المساعدة من بعض القساوسة يتم اختيارهم من بين سكان روما . وقد تشاطر كل من القساوسة والقضاة المسئوليات الدينية فى الجمهورية، وقاموا جميعاً ببلورة وتفسير قانون مقدس . وقد كانوا منوطين بإعلان إرادة الآلهة ، التى كانوا يقفون عليها إما من خلال التكهن واستقراء المستقبل أو من كتب سبيل "لوحى" . وبالتضامن مع مجلس الشيوخ ، قام القضاة بتناول المشكلات الدينية بشيء من التفصيل والفحص ، تلك المشكلات التى ظهرت آنذاك ، وبعد ذلك قاموا بوضع حلول وأدوية تلك المشكلات بعد التشاور مع القساوسة . وقد كان الكوميتيا يقوم باختيار القساوسة نوى المراتب العالية ، وكان هذا الانتخاب يتم بواسطة مواطنى روما . وحيث إن الديانة العامة كانت محددة فى إطار هذه الأنشطة المفروضة ، فإن السلطة الدينية كانت فى أيدي هؤلاء الرجال، وليس غيرهم.

ولم يكن للنساء أى دور يذكر إلا فى واحد من الطقوس الدينية العامة التى يمكننا القول بأننا لدينا معلومات جيدة عنه ، وهو الطقس الدينى المعروف باسم القربان من أجل دى ديا Dea Dia وقد مثل رجال - "الفلامينيس" (أى الكهنة من إخوة أرفال) قوى ووظائف الإلهات . وقد ظهروا فى الحفلات والطقوس مرتدين تيجان من القمح ، ربما تكون هذا التيجان رموزاً للحصاد الوفير الذى كانت الإلهة دى ديا سبباً وراءه ، والإلهة دى ديا هى إلهة السماوات الصافية. وفى الحقيقة، فإن جميع الإلهات الرومانيات الكبريات بما فيهن سيرس وفلورا وبومونا وفورينا كن يمثلن بواسطة القساوسة.

ولم تختلف العبادات الدينية الداخلية داخل المنزل كثيرا . وكان رب الأسرة هو المسئول عنها . وكان من أهم واجبات رب الأسرة هو ملاحظة العبادات الدينية التي تقوم بها الأسرة ، وكان أى تهاون أو إهمال فى هذا الواجب يعرض رب الأسرة لغضب المراقب الأخلاقى فى روما . وأكد كاتو Cato فى بحثه الذى قام به عن علم هندسة الزراعة أن القرابين كانت تؤدى وتقدم بواسطة رب الأسرة نيابة عن الأسرة قاطبة . وكانت أيضا الطقوس الخاصة غير المنتشرة مثل الإراقة (سكب سائل ما كالخمر ، على الأرض أو على جسد الأضحى تكريما لإله) اليومية للإلهة الحارسة للبيت مسئولية رب الأسرة أيضا . والطقوس المنزلية الأكثر أهمية كانت تحت إشراف الذكور أيضا . وقد لعب أرباب الأسر الأنوار الأكثر أهمية وأدوار الزعامة فى الطقوس التى كانت تقام فى فبراير ومايو لتكريم الموتى . وكانت مراسم الجنائز يتزعمها الرجال أيضا ، حيث كانوا يقومون بأداء مراسم مختلف التابينات ، بالإضافة إلى الاحتفال بالقرابين المقدمة .

والأمثلة على ذلك كثيرة جداً . وتظهر النقوش الخاصة بالأمور الدينية الرجال على أنهم الممثلون الرئيسيون ورواد الزعامة . والدليل واضح . ففى الديانة التى كانت ترتبط دوما بالتعبير عن سلطة المجتمع ، كان الرجال يلعبون الدور الأساسى ودور الزعامة فى كل موقف .

عدم أهلية النساء للتقريب (تقديم الأضاحى والقرابين والذبايح للآلهة)

لقد كانت النساء يمنعن من المشاركة فى طقوس التقريب . وكما يقول بولس دياكونس " Paulus Diaconus وهو الذى قام بتلخيص معجم فيستوس Festus ، تجميع القرن الثانى المؤسس على مصدر مبكر . إن العادة جرت على أنه فى بعض الطقوس الدينية الخاصة بصرخ اللكتور^(*) قائلاً : أبعادوا أى أجنبى ، أى مسجون رهين

(*) اللكتور Lictor : موظف مهمته إفساح الطريق للحاكم الرومانى فى الاحتفالات العامة. (المترجمة)

السلاسل ، أى امرأة وأى فتاة ! " ، وهذا يعنى أن هؤلاء المذكورين كانوا محرومين من حضور الطقوس الدينية . ولا نعرف بالضبط ماهية أو كنه هذه الطقوس ، ولكنها تتضمن بلا أدنى شك شيئاً أكثر من مجرد قربان للآلهة الذكور مثل هرقل Hercules ومارس Mars (إله الحرب) وسلفانوس Silvanus . وعلى أى حال ، فإن إقصاء النساء من الطقوس الدينية هناك ما يصدق عليه : وهو أنهن كن يبعدن عن الطقس الدينى ، أو حتى من أهم دقائق طقوس التقريب .

ويتساءل بلوتارخوس قائلاً : " لماذا كانت النساء يمنعن فى العصور القديمة من طحن الغلال أو تجهيز اللحوم ؟ " . وتتضمن إجابته حدث اغتصاب المرأة ال Sabine السابينية(*) وذكر معاهدة تم توقيعها بعد الحرب التى تلت هذا الاغتصاب ، والتى منعت أى امرأة بمقتضى هذه المعاهدة من أن تطحن الغلال أو تجهز اللحوم لزوجها . ولنتساءل : ما هو مغزى هذه القيود ؟ فهى تتصل بمرحلتين مهمتين فى أهم مجالين لإنتاج الغذاء : وهما " طحن الغلال " والذبح والسلخ والتجهيز للحيوانات التى ستؤكل ، ولم يجعل هذا الخطر الحياة أكثر تقبلاً بالنسبة للمرأة التى تتزوج من الرومانيين لأول مرة فحسب ، بل أقصاها عن حضور مشاهد التقريب . حيث كان ذبح القربان يحدث بأمر من القائم على الاحتفال بالطقس، القاضى والقس وأرباب الأسر ، وكان الذبح والتجهيز ينفذان بواسطة جزراين حقيقيين . أما بالنسبة لمنع المرأة من طحن القمح فقد جاء تنمة لمنع المرأة من حضور طقوس التقريب . وهذا الحظر لم يمنع المرأة من القربان نفسه فحسب ، بل منعها حتى من المشاركة فى إعداد عنصر مهم فى القربان ، وهو عبارة عن نوع من الدقيق يصنع عن طريق سحق نواة الحنطة المكتسية الأصلية ، وكان هذا العنصر قربانا قائماً بذاته يسمى مولا Mola (دقيق خاص بالطقوس) . والارتباط بين هذا الدقيق الخاص بالطقوس والسحق واحتفال التقريب يعبر عنه باللفظ molucrum ويعنى "مكنسة لكنس مطاحن الدقيق وقطعة خشبية تستعمل فى القربان " . وكما يقول بلوتارخوس ، فإن هذه القاعدة قد عززت فى " العصور

(*) السابين Sabine : فرد فى قبيلة قديمة تحيا بالأساس فى وسط إيطاليا والتى هُزمت بواسطة الرومان فى القرن الثالث قبل الميلاد . (الترجمة)

القديمة " (to Palaion). ألا يعنى هذا أنها لم تكن عاملة فى ظل الإمبراطورية الرومانية؟ نحن لا ندرك . وقد تشير جملة بلوتارخوس إلى أن الحظر يمكن إرجاعه إلى تاريخ عهد رومولس Romulus، أو قد ينطبق على قاعدة (قانون) صارم تم تعزيزه فى وقت ما فى الماضى ، ربما يكون وقت ميلاد السيد المسيح . وإذا كان الغزل والنسج هما الشغل التقليدى للمرأة الرومانية ، عندئذ يوضح السؤال الرومانى الخامس والثمانين أن النساء لم يكن من المفترض أن يقمن بهذا العمل . وبعبارة عن مسألة الحدأة والقدّم ، فإن هذا القانون كان من الأهمية بحيث إن بلوتارك ضمنه فى الأسئلة الرومانية التى حاول فيها أن يتناول بالشرح والتفسير كل ما يدعو للدهشة وكل ما يتسم بالغرابة فى العادات والتقاليد الرومانية . ومن هنا فإننا قد نفترض أن هذا القانون - حتى وإن لم يكن قد تم إصداره أثناء الإمبراطورية الرومانية - فإنه من أحد الخصائص التى تميز المرأة الرومانية فى القرن الثانى بعد الميلاد . ولنا أن نتوقع أن القانون قد توقف العمل به فى الحقبة التاريخية خلاف ما هو متعلق بالقرابين . وربما يكون المهتمون بالآثار قد استخدموا هذا الحظر ليرجعوا الحظر والتقييد إلى "العصور القديمة".

وهناك حظر ثالث منع المرأة من مظهر آخر من طقوس التقريب فإن القانون القديم ينص على أن النساء لم يكن يسمح لهن بشرب الخمر الخالصة . ويعتبر كازانوفا Casanova محقا عندما رأى أن هذا الإقصاء للنساء أبعدهن تماما عن طقوس التقريب ، الأمر الذى يتصل من خلاله الرجال بالآلهة ، حيث إن الخمر الخالصة كانت قربانا رئيسيا فى كل طقس ، وكان استهلاكها مقصورا على الرجال والآلهة فقط .

الراهبات وفلامينيكا ، وقسيسات غيرهن

يبدو أن النساء قد قضى عليهن بعدم المشاركة فى أهم عناصر الطقوس الدينية بسبب جنسهن ، إن الذبح والتجهيز وتوزيع لحوم القربان ، كل هذه الأدوار الرئيسية قد قصرت على الرجال وحدهم . وفى مجال العلاقات بين الآلهة ومجتمعات البشر ،

كان الرجال هم المسئولين عن ذلك ، وكان توزيع الأجزاء النجسة من ضحية القربان خير دليل على التسلسل الهرمي الاجتماعى .

مدى عجز المرأة عن المشاركة فى الطقوس

لم يكن إقصاء المرأة عن المشاركة فى الطقوس الدينية إقصاءً مطلقاً . ووفقاً لنص خطاب بلوتارخوس ، مثلاً ، لم يكن حظر الطحن وتجهيز اللحوم حظراً شاملاً . فقد كان ينطبق على موقف بعينه : فالزوجات لم يسمح لهن بطحن الحنطة أو تجهيز اللحوم لأزواجهن الرومانيين . وهذا التفضيل يمكن بالطبع تفسيره كنتنازل تتطلبه ظروف الحرب الأسطورية بين الرومان والسابينيين . وقد كتب بلوتارخوس فى كتابه " حياة روميلوس " Life of Romulus أن السابينيين قد أجبروا الرومان على أن يعفوا زوجاتهم من العمل العضلى بكافة أنواعه عدا النسج . وكما هو واضح فإن كلا النصين اللذين استشهدت بهما يعكسان حالة الزوجة الرومانية . والشرط الذى يذكره بلوتارخوس فى إجابته للسؤال الخامس والثمانين كان " تحديداً حقيقياً " : فالقانون ينطبق فقط على العلاقات بين النساء وأزواجهن ، أى فقط فى الطقوس الدينية المنزلية . وهذا لا يعنى بالضرورة شرعية القانون وسريانه على الطقوس العامة . وقد كان بلوتارخوس على وعى تام بأن النساء كن مبعديات تماماً تقريباً عن الأوار الفعالة فى المجتمع الدينى . وإذا كان يبتعد عن القول بأن الحظر على الطحن وتجهيز اللحوم انطبق على النساء فى كافة الأحوال ، فإن ذلك كان لأن بلوتارخوس قد علم ببعض الاستثناءات للقانون القديم . وكل هذه الاستثناءات تتعلق بالحياة الدينية العامة ، حيث كانت بعض الوظائف الكهنوتية والخاصة بالطقوس تُسند إلى النساء .

الراهبات

خذ فى الاعتبار الراهبات الست فى الحقبة التاريخية . ومثل زوجات القساوسة و rex sacrorum (ملك الطقوس المقدسة)، نجد الراهبات كن قسيسات وهذا من النادر

في الديانة الرومانية . وكانت وظيفتهن تحت سلطة الراهبة العذراء العظمى *virgo Vestalis maxima* هي الاعتناء بالنار في الموقد العام في معبد فيستا *Vesta* في أقصى الجانب الجنوبي للساحة العامة الرومانية . وكانت الراهبات يتم اختيارهن من قبل مجلس الكهانة ، ويخدمن لمدة ثلاثين عاما ، عشرة كمندريات ، وعشرة في الخدمة الفعلية وعشرة كمعلمات. وكان لابد من أن يحتفظن بعذريتهن مادُمُن في مرحلة أداء الخدمة ، وكن يسكن في مبنى هائل يتاخم معبد فيستا . ويعد ذلك تصبح لهن مطلق الحرية لأن يتزوجن ، وبالرغم من أن القليل منهن يفعل ذلك : والعهد الذي يأخذنه ليس عهداً بالامتناع التام عن ممارسة الجنس ، ولكنه يضمن فقط " العفة " *pudicitia* ، تماما كالعهد الذي تأخذه العقيلة الرومانية التي كان يتعين عليها أن تظل مخلصه لزوجها وأن تتكشف في ملابسها وسلوكها . وتاما كباقي القساوسة الرومان ، فإن الراهبات كن يعكسن طبيعة الإلهات اللاتي كن يخدمنهن؛ فمثلاً تعكس عفتهن طهارة فيستا وشعلة الموقد.

وكان اختيار الراهبات يتم بواسطة كبير الكهنة *pontifex maximus* (عضو مجلس الكهنة الأعلى في روما القديمة) الأكبر في احتفال يشبه طقس الزواج الروماني . ويقوم والد الفتاة بتسليمها إلى يد القس الأعلى الذي يقول حينئذ : " احتفالاً بالطقوس المقدسة الخاصة بالراهبة نيابة عن أهل روما ، فإنني أقبلك أيتها المحبوبة كمرشحة تم اختيارها وفقا لأطهر القوانين ، لقد تم اختيارك قسيصة راهبة " . وترتدى الراهبة أثناء فترة الخدمة ما يشبه غطاء للرأس من اللون الأحمر وست ضفيريّات من العروس . ويعد هذا الحفل ، فإن الأسقف الأكبر وكبير الكهنة يشتركان معا في التمتع بالسلطة على الفتاة كرب الأسرة تماما ومجلس الأسرة . فإذا سمحت لشعلة فيستا أن تنطفئ فإن الأسقف الأكبر يعرضها لعذاب جسدي أليم . وأيضاً إذا بدا أنها قد خرقت عهدها للعفة ، يمكن عندئذ دفنها وهي على قيد الحياة .

وبالرغم من وجود هذه المظاهر الأنثوية لدور الراهبة وبالرغم من وجود بعض المسئوليات المنزلية الأخرى (مثل تنظيف معبد فيستا من ٧ مارس وحتى ١٥ مارس) ، فإن الراهبات ينتهجن أدوار الرجال أيضا . وينقل لنا سيرفيس - معلقاً على فرجيل

Virgil - أنه من ٧ مايو وإلى ١٤ من الشهر نفسه نجد أن الثلاث راهبات العذراى العظيمات يكون مكانهن عند سلال عمال الحصاد ، فيقمن بأنفسهن بالشواء والسحق وطحن نواة الحنطة ويخزن الدقيق الناتج الذى يصنعن منه المولا (دقيق الطقوس) فى ١٥ فبراير و ٩ يونيه و ١٣ سبتمبر ثلاث مرات فى العام الواحد، بعد إضافة ملح مطبوخ وآخر خام . وكانت المولا سالسا الناتجة تنثر على كل حيوان معد للقربان العام . ومن هذا الطقس البدائى تشتق كلمة "يضحى بـ / يقدمه قرباناً" التى تعنى حرفياً نثر المولا . ونثر الدقيق هذا يفيد كَتَذْكَرَة بالأرض التى أتى منها كل ما يقدم للآلهة ، وأيضا يذكر هذا بالعمل الإنسانى والمعرفة اليونانية التى جعلت الأرض تنتج الفاكهة .

ومن هنا فإن الراهبات كان لهن يد غير مباشرة فى كل قربان عام عظيم . ووفقا لبعض المصادر ، ربما يكن قد قمن بدور أكثر مباشرة ، وهو عمل قربان دموية فى دمهن . ويلاحظ كازانوفنا أن الراهبات كن يعطين سكينه خاصة بالتقريب *sescepita* ، ومن هنا فقد كان لهن سلطة التقريب ، بالرغم من عدم وجود أى دليل يقول بأن هذه السلطة كانت تستخدم مع القربان التى تحتوى على حيوانات . ومع ذلك فإن بعض النصوص تبدو وكأنها تشير ضمناً إلى أن الراهبات قد شاركن بالقول والفعل فى طقوس التقريب العامة وفى ١٥ أبريل يوجد احتفال يسمى فورديسيديا *Fordicidia* حيث يتم فيه تقديم بقرة حامل كقربان إلى تيلوس *Tellus* (الأرض) ، ويكون الحمل رمزاً للرغبة فى نمو القمح ، وقد اشتركت الراهبات فى طقوس الجزارة المعقدة فبعد أن يقوم الكهنة بإزالة العجول من أحشاء (البقرة) ، ووضع معلاق الذبيحة (*exta*) فى أوعية مدخنة ، تقوم أكبر الراهبات العذراى سنا بحرق العجول ، وكان الرماد الناتج من الحريق يستخدم لتطهير الناس يوم البيلز (٢١ أبريل). وللتأكد ، فإن الراهبة لم تشارك فى القربان بالقدر الكافى ، ولكنها اشتركت فى عملية الجزارة اللاحقة . وأفضل الأمثلة هو القربان الذى قدم لكونسس *consus* بواسطة قساوسة وراهبات قويرنس فى ٢١ أغسطس ، وكان هذا الاحتفال من أجل تخزين المحصول : تقدمت القربان (على شرف كونسس) ... فى اليوم الثانى عشر قبل بداية سبتمبر

بواسطة قساوسة وراهبات قويرنس". وفى النهاية ، إذا كان جورج دميذيل على حق ،
ففى ٢٥ أغسطس شاركت راهبات فى قربان الأحبار إكراما لأويس كونسويا
Ops Consiua (الوفرة) فى الريجيا Regia فى المقر الرسمى للأحبار . ويأتى لنا تأكيد آخر
من نص لبرودنيتيس Prudentius يذكر فيه أن الراهبات قد ضحين بضحايا
مُطهرة تحت الأرض... بحيث كان دمها يتدفق خلال لهب النيران .

والمصادر بالطبع مفتوحة للبحث والتساؤلات . ففى الفورديسيديا مثلا ، نجد أن
الراهبات اشتركن فقط فى المرحلة الأخيرة من التقريب. فقط أحرقت جزءاً من الضحية
قد قدمه إليهن المُقدّم للقربان . وفى المثالين الآخرين من الممكن أن تكون الراهبات قد
لعبن دورا سلبيا وقام بالدور الإيجابى قساوسة قويرنس أو الأحبار العظماء . وفى
النهاية نقول بأن ما جاء فيما كتبه برودنيتس لا يحمل وزنا أو أهمية من أى نوع .
ولا يزال حق الراهبات فى سكينة التقريب ، ودورهن فى مهرجان بونا ديا Bona Dea
يشير إلى أنهن لم يكن لهن السلطة للتقريب فى الواقع ، وقد رأينا أنهن كن يسمح لهن
أن يسحقن القمح . ومن هنا تم إعفاء الراهبات من الحذر التقليدى .

ومن الناحية الأخرى فإن الراهبات لم يكن عقيلات أو عذراوات ، كما أوضح بيرد
(١٩٨٠) . ولم يكن عقيلات لأنهن لم يكن لديهن أزواج ولا أطفال . ولم يكن عذارى
لأنهن كن يرتدين الفستان الطويل stola وعصابات للشعر vittae ترتديها المرأة
المتزوجة . وقد شاركت الراهبات فى بعض الطقوس مع العقيلات . وقد تمتعن ببعض
الامتيازات الشرعية للرجال : فقد أصبح لهن لكتراً (رجل يفسح الطريق أمامهن) ،
وأصبح لهن حق الإدلاء بشهادتهن فى المحكمة ، ولم يصحبن تحت وصية زوج أو أب ،
مما يعنى أنهن تمتعن بحرية التصرف فى أملاكهن وأن يكتبن وصايا خاصة بهن .
ويعنى آخر ، فإن الحالة الجنسية للراهبات كانت غامضة مثل النار التى كانت تسهر
عليها تمتعت بطبيعة وسطية . وبسبب هذه الحالة الخاصة فإن الراهبات لهن الحق
فى بعض السلطات التى كانت مقصورة بحكم التقليد على الرجال .

الفلامينيكا والريجينا ساكروروم

ولم تكن الراهبات الاستثناء الوحيد . فقد كان لبعض القساوسة زوجات يقمن بالتقريب ، خاصة للآلهة الزمن ، وتدلى المصادر المشتتة بمعلومات فقط عن زوجات قساوسة جوبيتر Jupiter و rex sacrorum ولكنه من المعقول أن نفترض أن زوجات القساوسة الآخرين كان لهن نفس المسؤوليات . وكان يجب على قس جوبيتر أن يقرب مرة واحدة في الشهر في اليوم الثالث عشر أو الخامس عشر حسب الشهر نفسه ولكن زوجته the flaminica Dialis كانت تقدم كبشا يافعا كل يوم سوق . وكانت regina sacrorum تقرب لجونو Juno حَمَلاً أنثى كل شهر . وكان يسمح لزوجة القس الفلامينيكا دالياز أن تحتفظ بسكينة التقريب ، تماماً مثل الراهبات .

ولنتساءل الآن : هل كانت الحالات السابقة استثناءات للقاعدة ؟ فكما هو الحال بالنسبة للراهبات ، فقد تكون هذه السلطات الذكورية التي تمتعت بها هؤلاء القسيسات نتيجة لوضعهن الخاص . وفي الواقع كان قساوسة جوبيتر و Rex Sacrorum على عكس الأحبار والقساوسة الآخرين - قساوسة في قدرتهم على إدارة منازلهن ، وكُنَّ يتمتعن بحياة طبيعية جداً . ففي الواقع كان يطلب إليهن أن يتزوجن ، حيث إن المكائنت التي يشغلونها ليس للأفراد ولكن للأزواج . وكان على قس جوبيتر أن يستقيل إذا ما ماتت زوجته . ويشير بلوتارخوس إلى أن هناك العديد من الاحتفالات لم يكن يسمح للقس أن يحضرها بدون حضور زوجته معه ومساعدتها إياه . لقد كان الزوجان في مكانة القس أى وحدة قائمة بذاتها ، لها دورها المهم في الوظائف الكهنوتية ، وقد تكون سلطات التقريب التي تمتعت بها زوجة القس قد أسندت إليها من هذا المنطلق . وربما كانت Regina Sacrorum تتمتع بنفس المكانة . ولتأخذ في الاعتبار أن المنزل كان بإمكانه أن يمنح بعض السلطات لزوجته .

نساء أخريات يقمن بأدوار الكهنة

وتتعدد الحالات الخاصة الأخرى ، مثل العذارى السالين *Salian* ، اللائى قدن مراسم فصل افتتاح وإنهاء الحملات العسكرية . ولا نعرف شيئاً عن هؤلاء النساء أكثر من أنهن كن يرتدين قبعات ذات شكل خاص ، وكذلك كن يرتدين ملابس الحروب الـ *apex* التى كانت منتشرة فى " سالى " *Salii* ، وأنهن قد قدمن قربانا فى الـ *Regi* . وبالرغم من أنه يبدو مؤسسة قديمة ، فإنه لا يمكن عرض النساء ومن يقربن القربان . وبسبب عدم وجود مصادر ، فإنه من المستحيل الوقوف على الطقوس الأولية التى أخضعت لها فتيات روم . وفى تاريخ لاحق ، عملت الإمبراطورة ليفيا *Empress Livia* كقسيسة لأغسطس المقدس ، وهذا الدور كان يتطلب منها بالطبع أن تقدم القربان ، إلا إذا افترضنا أن كونها قسييسة كان يتميز بالسلبية . ولكن وضع الإمبراطورة كان يكتفه الغموض ، ما بين الأنوثة والرجولة ، ما بين أرملة فانية وإنسان مقدس . وقد تمتعت مثل أوغسطا *Augusta* بالامتيازات العامة ، وبالتالي لا يمكن أخذ حالتها مأخذ التمثيل بها . وكانت حالة قسيسات الآلهة الأجنبية يكتنفها حالة من الغموض بدورهن . فمثلاً طقوس سيرس *Ceres* فى معبد يقع على الأفتنين *Aventine* ، كانت قد أسندت إلى قسييسة من ماجنا جريشا *Magna Graecia* . ويعد ذلك فقد سمح للقسيسات فى الطقوس الدينية الأخرى أن يقمن بها .

وفى تلك الحالات كان كون القسييسة أجنبية هو الذى يعفيها من الخضوع للقانون الخاص بهذا الأمر . ومع هذا فإن هذه العادات الأجنبية كانت دائماً ما تتعارض مع العادات التقليدية "المحلية" . فقد اعتنقت النساء مسئوليات الطقوس الدينية التى منع القانون المحلى الرجال من الاحتفال بها (ديونيسيوس من هاليكا رناسوس 2.22.1) .

الطقوس التى تقوم بها العقيلات

إن أكثر الأمثلة شيوعاً لاستقلال المرأة فى الأدوار الكهنوتية وحتى أدوارها فى الطقوس الدينية والتقريب تتضمن طقوساً قديمة وحديثة ، تحتفل بها العقيلات . وقد

قربت العقيلات فى بعض المهرجانات الخاصة قرايين لا تتضمن دما (ليس بها ذبح) . وفى ٧ يوليو حيث يحتفل بخصوية النساء Nonae Caprotinae قامت السيدات الحرات وكذلك الخدم بتقريب قربان لجونو من السائل الموجود داخل شجرة تين برية . وفى أول مارس قربت العقيلات زهوراً لجونو بمناسبة عيد تخصيص معبدها على الأسكويلين Esquiline . وفى نفس اليوم يصلى الرجال من أجل صحة زوجاتهم ، ويعطوهم هدايا ومصروف جيب ، وأموالاً تستخدم فى الاحتفال بالطقوس ، ولتكلفة وليمة قامت العقيلات بتحضيرها بأيديهن للعبيد الذكور الموجودين فى الأسرة . وتشير التفسيرات القديمة لهذا المهرجان إلى الميلاد خاصة ميلاد رومولس Romulus ، وكذلك إلى خصوبة النساء . وعلى أى حال ، فإن الحقيقة التى تقول بأن النساء بأنفسهن يدفعن تكاليف الطقوس الدينية من خلال ما يمنحنهن أرباب أسرهن من الأموال تشير إلى أنهن تحملن كامل المسؤولية فى هذا الأمر . ولكن هذه الطقوس القديمة لم تتعارض مع القانون الذى كان يمنع النساء من المشاركة فى ذبح القرايين . ففى الحقيقة ، يبدو أنه لم يوجد أى حيوان للتقريب ، وأن هذه الطقوس كانت تتعلق بالمدينة كلها وليس بالأسرة وحدها . وفى النهاية يجب الاعتراف بأننا لا نعرف الكثير عن هذه الطقوس . فقليل جداً ما نعرفه من خلال المهتمين بالآثار . ، ولذا لا يمكن تحديد ما كان هؤلاء العقيلات يفعلنه على وجه الدقة ، ولا كيف كن يقمن بهذا العمل.

طقس الحادى عشر من يونيو (المارتاليا)

وهناك طقس آخر قديم ، وهو طقس ١١ يونيو ، وهو يعتبر مثلاً جيداً للارتباط الوثيق بين الطقوس النسائية ممثلة فى العقيلات وما يقمن به من طقوس والميثولوجيا الرومانية . وفى المارتاليا تذهب العقيلات شريفات المولد bonae matres فى أول زواج لهن إلى معبد ماتر ماتوتا Mater Matuta على فورم بوريوم Forum Boarium . وبهذا يخرقن القانون المعتاد ، ويحضرن عبداً داخل المعبد ، ويعد ذلك يأمرن بكل غضب بخروجه . وبعد ذلك تأخذ العقيلات أبناء أخواتهن ويدعين الإلهة كى تباركهم. وعن طريق نظريات مقارنة ، تمكن جورج دومزيل من أن يبين أن تتابع هذا الطقس الدينى

كان بقية أسطورة تتعلق بـ أورورا (والتي تدعى ماتر ماتوتا فى روما) وقد تحولت إلى طقس دينى . وتقوم العقيلات إذ يمثلن أورورا بإبعاد الشر ، وخيالات الليل غير المحددة الملامح ، والتي يمثلها العبد (نقيض العقيلة شريفة المولد) . ويعد ذلك يحضرن الشمس ، بنت أخت أورورا (الفجر) والتي تدعى "ليل" ، إلى العالم ويحصرنها من الظلام . ولا يأخذ إعادة بناء دوميذيل لمعنى هذا الطقس فى اعتباره جميع خصائص ماتر ماتوتا ، وخاصة صفاتها كقابلية (داية) وممرضة وهى مشتقات لوظيفتها الأولية . وكذلك لا يأخذ فى الاعتبار العلاقة المعقدة بين إلهة فورم بوريوم والإلهات الأخريات فى المدن المجاورة . وبالنسبة لغرضنا بعيداً عن المسميات الميثولوجية للطقس الدينى ، فهناك غياب واضح لأى تلميح لوجود تقرب أو قرابين . وقد قارن دوميذيل هذا الطقس حيث إن أصله ميثولوجى بـ نونا كابورينا Nonae Caprotinate والتي من المحتمل أن ترمز إلى الأسطورة الضائعة لجونو Juno . كما أشار إلى الارتباط بين هذا الاحتفال وتفسيره الخاص لتمثال أنجيرونا Angrona ، والذي مازال مجهول عنه الكثير .

وفى الواقع نجد أن الدليل غير كافٍ . ولكنه ربما يستحق افتراض أن النساء كان من الممكن السماح لهن بالاحتفال بالطقوس العامة المهمة عندما كن ينظر إليهن باعتبارهن نساء ، ولكن عندما أصبحن أمهات فقد تمكن من تمثيل الإلهة العظيمة . وفى هذا المثال يتضح أن وجودهن كان ضرورياً وذلك لأن خصوبتهن كانت مهمة بالنسبة للطقس الدينى . ولا تشير المصادر إلى ما إذا كان الرجال يحضرون هذه الطقوس أم لا .

مهرجانات فينوس فيرتكورديا وفورتونا فيريليس

وهناك طقس آخر سودت فيه صفحات كثيرة : وهو مهرجان فينوس فيرتكورديا وفورتونا فيريليس Venus Verticordia and Fortuna Virilis فى أول أبريل ، طبقاً لتقويم پرانيستى ، كانت النساء فى أعداد غفيرة ؛ متضمنة العديد من النساء نوات المكانة الاجتماعية المتواضعة، يتوسلن إلى "فورتونا فيريليس" فى الحمامات الخاصة بالرجال ،

لأنه فى هذه الحمامات كان الرجال يكشفون عن مواطن الشهوة فى أجسادهم التى تشتهى النساء . ويضيف أوفير اسماً آخر لإلهة أخرى هى "فينوس فرتيكورديا" ، إلى جانب تفصيلات أخرى عن الطقوس التى كانت النساء ، سواء أن المحظيات أو الحرائر ، يقمن بأدائها .

وكان الطقس الأول ، وهو الطقس الرئيسى فى القرن الأول ، يُعرف باسم "Lavatio" أى غسل تمثال فينوس فرتيكورديا التى كان يُفترض أن توجه القلوب تجاه العفة والوفاء بواجبات الزوجية . وبعدها يتم تزيين هذا التمثال بالجواهر والورود ثم تقوم النساء بعد هذا بالاستحمام ، وقد اُزدن بأكاليل الغار ، وفى حمامات ساخنة ، ويقمن وهن على هذه الحال بإحراق البخور للربة فورتونا فيريلس ، وبعدها يشربن شرباً من اللبن والعسل Coectum ، والذى كان يُقدم للعرائس الجدد كمهدى لروعهن . ومن الواضح أن هذه الطقوس كانت من نواعى تأهب المرأة للزواج : فهى تشمل غسل تمثال فينوس ، ثم اغتسالهن ؟ استعداداً للعلاقة الزوجية . ويشير الغار ومشروب اللبن والعسل إلى الاستعداد لهذه العلاقة فى رباط الزوجية . ويوضح أوفيد أن فينوس نفسها قد شربت هذا المشروب قبل أن تلحق بزوجها .

وكان لسحر فينوس فرتيكورديا فعله فى التقريب بين المتحابين لإتمام رابطة الزواج ، وتُعِينها فى هذه المهمة الربة فورتونا فيريلس ، التى تطمئن النساء اللاتى لم يوهبن أجساداً جذابة أنهن أيضاً سوف يوفقن فى إثارة شهية أزواجهن .

وأنة من الصعوبة حل هذه المجادلات والمناقشات ولكن بعد وصول الأثر الثقافى الهيلينى يبدو أنه من المقبول أن الاحتفال كان موجوداً من فترة طويلة وقد أخذ فى تطوير هذه الاحتفالات والطقوس بمرور السنين ولأننا مهتمون بالطقوس التى كانت تقام فى الفترات التاريخية فإن قضية الجدل والمناقشة حول عمر هذه الطقوس ليس مهماً بالنسبة لأهدافنا ولكن النقطة المهمة هى أن النساء من مختلف الطبقات تحملن مسئولية إقامة احتفال عام .

فورتونا موليبيريس

وفى عدد من الخدمات الدينية الأخرى فإن النساء قد قمن بتقديم القربان. ويلاحظ أن أول هذه الخدمات كانت غامضة ومعرفتنا بهذه الطقوس جاءت من خلال أسطورة خاصة بعلم يدرس سبب الأمراض . وفى ٦ يوليو ذهبت النساء إلى الحجر الرابع لـ فيا لاتينا Via Latina والقريب من الحدود الإقليمية القديمة للرومان حيث قدمن القرابين لفورتونا موليبيريس Fortuna Muliebris . ووفقا لهذه الأسطورة كانت كاهنة هذا المذهب متزوجة شرعيا من زوجها الأول univira ، ولم تكن عذراء أو سبق لها الزواج من قبل أو حتى أرملة . ونحن لا نعلم شيئا عما إذا كانت الكاهنة أو الطقوس قد حدثت فى معبد فورتونا موليبيريس . ويمكن القول بأن هذه الأساطير الخاصة بمؤسسة المذهب والجماعة الدينية تسمح لنا بإلقاء نظرة على كيف كان القدماء يفسرون هذا الاحتفال . وكما أخبرنا علماء الآثار أن تأسيس المعبد المقدس قد تم أثناء الحرب ضد كوريولانوس Coriolanus . وعندما أصبح أزواجهن عاجزين عن الدفاع عن وطنهم ، قامت نساؤهم بقيادة أم وزوجة كوريولانوس بمسيرة فى موكب إلى معسكره فى فيا لاتينا وأقنعوه أن يرفع الحصار عن البلاد . وإحياءً لذكرى هذا الحدث - وعندما تم إنقاذ الجمهورية ليس عن طريق الرجال ولكن عن طريق النساء - وافقت السلطات الرومانية على منح النساء أى ميزات يريدونها وقد طالبن النساء ببناء معبد فورتونا موليبيريس والسماح لهن بإقامة الطقوس وتقديم القرابين هناك . كما قررت النساء أيضا تقديم المعبد لتمثال ثانٍ تحية لفورتونا موليبيريس والذي خصص فى اليوم نفسه كتمثال ممنوح من قبل الجمهورية .

ويلاحظ أن هذه الأحداث الأسطورية رغم أنها مليئة بالتفاصيل ، إلا أنها ليست فقط تتسم بالغموض والمبالغة ، وإنما تفتقر أيضاً إلى لمس جوهر القضية . ويتضح أيضاً بلا جدال أن مذهب الإلهة هو مذهب النساء العقيات . وإذا سلمنا بتصديق هذه الأساطير (ومن ناحيتى ، أرفض أن أخطئ الأسطورة بالحقيقة التاريخية) فإن العنصر الرئيسى للإيمان بمذهب فورتونا موليبيريس هو التعارض بين ملابس النساء stola وأذرع الرجال . وبهذه المناسبة فإن النساء يتصرفن مثل الرجال فى الحرب ، كما

يتصرفن مثلهم فى إحياء الطقوس والمذاهب وهذه هى النتيجة الأساسية والمستخلصة من هذه العادات المتنوعة بعيدا عن التغييرات الأخرى للطقوس aition المبنية أساسياً على دراسة العلاقات التى يمكن أن توجد بين المرأتين اللتين كانتا الممثلتين الأساسيتين فى الحكاية والتمثالين الموضوعين فى المعبد .

والذى يجذب انتباه علماء الأساطير القدماء أكثر من أى شىء آخر هو الدور الإيجابى الذى تلعبه النساء فى معبد فورتونا موليبيريس . فهن يقدمن القرابين، والكاهنة نفسها هى المرأة التى تقدم العون لغيرها ، بالإضافة إلى أن هذه الأساطير تجذب الانتباه لما هو غير عادى عن المذهب فالنساء هن المؤسسات الفعلية للمعبد واللانى وهبته تماثلاً أميناً ، فى حين أن العرف قد جرى على أن تأسيس عبادة أو تكريس تمثال كان وفقاً على كبار القضاة أو ممثل ينوب عن الشعب الرومانى .

لقد قيل إن النساء كن يواجهن صنوفاً من المقاومة ، وجاء تدخل "فورتونا" بطريقة مباشرة لإرساء شرعية مبادرة المرأة ، وفى هذا إشارات أخرى تُفصح عن أنه كان من غير المألوف للنساء أن يُمنحن مثل هذه الامتيازات . كما أن الطبيعة غير العادية لهذه العبادة لا تتناقض بحال مع القاعدة العامة التى سبق ذكرها آنفاً . فلو أن امرأة بالغة متزوجة زواجاً شرعياً كما أنها أم فى نفس الوقت ، اعتبرت مساوية لرجل بالغ فى سن تسمح له بحمل السلاح ، أو حتى أن يكون قاضياً ، فإن هذا كان يتم من خلال امتياز يمنحه مجلس الشيوخ ، ويجد له تبريراً فى حينه من خلال إنجاز مهم غير مسبوق . زيادة على ذلك فإن هذا الامتياز لم يكن يشغل أكثر من يوم واحد ، كما أنه كان مقصوراً على بقعة بعينها على حدود الأرضى الرومانية القديمة . وعلى هذا فهو لا يمثل قاعدة عامة .

بوديسشيا

المعروف عن مذهب بوديسشيا (عفة ونقاء النساء) يعتبر قليل جدا فى الواقع حيث يشك بعض الباحثين فى وجوده، ووفقا للعدات والتقاليد فإن المرأة نبيلة الأصل

والتي تزوجت من رجل عامى يتم طردها واحتجاجاً على هذا الموقف ، فإن المرأة التي تم طردها قامت بتأسيس عبادة جديدة مُكرسة لبوديسشيا الشعبية ، التي كانت قاصرة على النساء من العامة وقد حدث ذلك فى مطلع القرن الثالث قبل الميلاد فى وقت كان يتصارع فيه كل من النبلاء والعاميين على الكهنوتية .

ووفقا لليفى Livy فإن قواعد المذهب قد سمحت للنساء اللاتى قد تميزن بالنقاء والطهارة (والمخلصات لأزواجهن) أن يقدمن القرابين، وظاهريا فإن النساء سواء كن من النبيلات أو من العاميات كن قادرات على تأسيس مذاهب ، ويتم تحديد أدوارهن والقيام بتقديم القرابين . وحقيقة فإن مصدر هذه المعلومات هو أسطورة خرافية ومن الممكن أن تكون الطقوس قد تأثرت بالأساطير الهيلينستية القديمة ومع ذلك فإن هذا المذهب والذى يقام فى فورم بوريوم (وايس فى وسط روما ولكن فرضاً فى الـ pomerium) قد سمح للعقيات أن يقدمن القرابين .

ويتم الاحتفال بهذه المناسبة بتقديم القرابين (والتي لم يتضح لنا إن كانت قرابين أو أضحية تُراق فيها الدماء) خلف الأبواب المغلقة فى يوم واحد من السنة ، وفى غياب الرجال . ولذلك فإنه لا توجد قاعدة عامة يمكن استنتاجها من ذلك ، كما أنه لا يمكن استنتاج الكثير من بعض الإشارات المختصرة التى تفصح عن أن النساء قد قمن بتقديم القرابين لكل من رومينا Rumina وكارمندا Carmenta .

بونا ديا Bona Dea

وقد تأكدت كل الخصائص المتميزة لعقائد النساء من خلال العادات الموجودة فى احتفال بونا ديا Bona Dea والتي تشير إلى الفضيحة السياسية والتي ألت بسمعتها فى ٦٢ ق . م ويلاحظ أن أصل تاريخ عقيدة بونا ديا واضح تماما . ويرى بعض الباحثين أن بونا ديا كانت داميا ماجنا جراسيا Damia Magna Graecia والتي وفدت على روما من الخارج وكُرمت بعقيدة يغلب عليها الطابع الإغريقى . والبعض الآخر مثل بيكالوجا Piccaluga (١٩٨٢) يقول إنه كان مذهب العقيدة القديمة لروما

وإن الأساطير الخاصة بعلم الإيتمولوجى (وهو علم دراسة أسباب الأمراض) كانت من أصل يونانى . وعلى أية حال فإنه مع بداية عصر المسيحية كانت بونا ديا تعتبر إلهة النساء *he theos gynaikeia, feminarum dea* ، والتي كانت تتبع مذهباً يتسم بالاعتدال. وهناك نوعان من الخدمات ، فى أول مايو يتم تقديم القرابين للإلهة فى معبدها والذى تم بناءه على أرض صخرية على قدم أفنتين *Aventine* . وفى الواقع انه ليس هناك أية معلومات عن هذا المعبد أو الخدمة المقدمة فيه باستثناء أن الآس (بنات عطرى) ، والرجال والنيبذ لم يتم السماح بدخولهم المعبد . وتخبرنا هذه القصة أيضا أن امرأة متقدمة فى السن كانت تترأس الحفل ، فى حين تشارك النساء الشابات فى بعض الألعاب . وتؤكد مصادر أخرى أنه كان يوجد العديد من الثعابين والحيات داخل المعبد ولم تسبب الخوف أو الرعب *nec terrentes nec timentes* لئى إنسان وفى كل مكان تمثل وفى مكان آخر ترادفت الحيات مع تمثلات بونا ديا . وكانت الخدمات الثانية معروفة أكثر ، والتي كانت تعقد فى ليلة ٣ ديسمبر خلف الأبواب المغلقة فى محل إقامة السيد أو ممن يتمتعون بصلاحيات كبرى مدنية أو عسكرية ، من طبقة القناصل والبراييتوريين . والعقيلات من الطبقات العليا ومساعداتهن من الجوارى ومعهن الراهبات كنّ المسئولات عن مثل هذا الاحتفال . فى سنة ٦٢ عندما فجر كلوديوس *Clodius* فضيحة ، أقيمت هذه الخدمة فى بيت قيصر *Caesar* ، وكان آنذاك بريتوريا . وكانت أوريليا *Aurelia* ، والدة قيصر ترأس هذا الاحتفال ومعها مساعدتها زوجة قيصر بومبيا *Pompeia* (والتي أسىء إلى سمعتها فى هذا الشأن) ومعها شقيقته جوليا *Julia* .

ووفقاً لتقدير بلوتارخوس للشئون السياسية والقانونية كان المنوط بالإشراف على مثل هذه الاحتفالات المرأة الأكبر سنّاً فى المنزل ولكن فى عام ٦٢ توقف هذا الاحتفال بسبب تنكر كلوديوس فى زى امرأة . والذى نتج عنه إخفاق المراسم . ثم تم استئناف الاحتفال بواسطة الراهبات واللانى قررن أنه فى حالة عدم التحكم فى هذه الطقوس فإنهن سوف يستخدمن القوة فى تلك الشئون المقدسة والتي تشبه القوة أو السلطة الخاصة بالبابا . وسنرى بعد ذلك أنه عندما احتفلت العقيلات بهذه العقيدة بطريقة علنية ، ظهرت الراهبات لتقديم الخدمات باعتبارهن كعقيلات ومارسن حقوقهن المقدسة

مثل الكهنة من الرجال وعلى أى حال فإن النساء فى احتفال بونا ديا كنّ يلبسن قبعات أرجوانية . وكنّ يقمن بأعمال الشواء للخنازير الصغيرة على ألسنة النار المقدسة ، وأيضاً بشواء أمعاء الحيوانات (abdomen - كنا نود أن نعرف المزيد من التفاصيل) حيث كانت تقدم قرباناً للإلهة ، والتي على شرفها كانت الخمر تُصب . وكان الرقص والغناء جزءاً من الطقوس . ويلاحظ أن الرجال لم يكن يُسمح لهم بالدخول إلى مثل هذه الأماكن والاحتفالات الليلية (بالرغم من أنه لا يوجد أى دليل يسمح لنا بأن نطلق عليهم "تصرفات غامضة") . وفى الواقع أنه لم يُسمح لأى رجل بالتواجد فى هذه الاحتفالات . ووفقاً لبلوتارخوس إن هذه القاعدة بالإضافة إلى استبعاد استخدام نبات الآس ، فإن نبات الفيثوس كان يعد رمزاً للامتناع عن الممارسة الجنسية .

ومنذ النظرة الأولى يبدو أن هذه القرابين والإراقة كان يُحتفى بها بواسطة العقيات والراهبات من أجل الشعب *pro pulo* .

ونظراً لأن الرجال ممنوعون من المشاركة فى الاحتفال فإن ذبح الأضحيات وصب الخمر كان يتم عن طريق النساء ويمكن القول بأن الذبح وصب الخمر كان يتبع بمأدبة كبيرة تضم اللحوم والخبز . وفى إشارة جوفينال *Juvenal* إلى صوفيا الراهبة *Vestal Saufeia* فيما يخص الخمر تدل على أن العقيات اشتهر عنهن الإسراف فى الشراب والذي حرم عليهن .

وتتفق كل المصادر القديمة على أن هذا كان احتفالاً غير عادى كما يؤكد ذلك وجود النبيذ والذي يحظر وجوده طبقاً لقواعد معبد بونا ديا . ومثله مثل النساء أنفسهن ، فإن معبد بونا ديا لا يفترض أن يتعامل مع الخمر غير الممزوج . كان يمكن استخدام الخمر فقط إذا أُشير إليه بأنه "لبن" ويوضع فى وعاء يطلق عليه "وعاء العسل" . والغرض من مثل هذه الحجج هو جعل النبيذ غير الممزوج يظهر كالممزوج أو يكون "نبيذاً عائلياً" مثل الباسيوم *passum* والمستخرج من العنب المجفف الذى يوضع فى سلة ويتم ضغطه بواسطة أفرع الشجر ثم يتم تخزينه فى "أوانى فخارية مثل العسل" . ومن الملاحظ أن نفس القواعد يتم تطبيقها فى احتفال ديسمبر .

وفقا لأسطورة عقيدة بونا ديا كانت الإلهة نفسها غامضة . وبونا ديا هو الاسم المقدم لـ فونا Fauna وهى زوجة فونوس القديم Faunus . وفى رواية للقصة تُضرب فونا بفروع نبات الآس ويتم تعذيبها بسبب شربها للنبيذ غير الممزوج بالماء سراً . وفى رواية أخرى ، رفضت ، بالرغم من أنها شربت، أن تستسلم لرغبات والدها المحرمة ، فونوس ، والذي نال ما أرادها منها فقط بعدما اتخذ شكل الثعبان . وباختصار فإن كل المصادر ترسم وتصف مذهب بونا ديا باعتبارها عالماً متقلب الأحوال حيث إن النساء يقمن فيه بأدوار ذكورية .

ولكن هذا العالم ليس فقط متقلباً بل أيضاً، ومثل وجهة نظر الرومان عن عفة النساء، كان يتسم بالغموض . ويلاحظ أن اتجاهات التناقض لـ بونا ديا وعقيلاتها تجاه النبيذ ، الجنس والرجال تشبه تلك الأحوال الغامضة بالراهبات . وقد توافق النساء أو يرفضن النبيذ غير الممزوج بالماء وكذلك الجنس ، وذلك كإشارة على الازدواجية لما هو ذكوري وأنثوى ، ولما هو إيجابى وسلبى . وهكذا، فإن الطقوس الخاصة بمذهب بونا ديا تمثل نظرية على المكانة العقلية . ويلاحظ أن دور النساء فى هذا المذهب قد تم وصفه فى الطقوس والاحتفالات الدينية وكان ذلك يعد استثناءً . والنساء يفعلن ما يردن سرا فى الليل فى مكان خاص وهن فى حالة تنكر . وإنه لمن المثير والمشوق أن النساء كنَّ يقمن بذبح الحيوانات وتقديمها كقرايين . ويمثل سلوكهن هذا التعارض التام لسلوك الرجال فى الطقوس المرتبطة بالذبح والقرايين والذين يقومون بذلك علنا وفى حضور الجميع دون تنكر من أى نوع . ويلاحظ أن علماء الأساطير القديمة قد وضعوا أصل أو مصدر بونا ديا ومذهبها بين الفونى أو السكان الأسطوريين للغابات المحيطة بمدينة أصبحت فيما بعد مدينة روما .

تضرعات وتوسلات

يلاحظ أن البعد الزمنى والمكانى والتركيبى لمذهب بونا ديا عن روما ، المركز الحضري، يذكرنا أن معظم الطقوس التى يشارك فيها النساء والبنات الصالحات للزواج كنَّ من أصل أجنبى . وهذا حقيقى حيث إن التضرعات والتوسلات (صلوات

الشكر أو الحاجة) والتي عادة ما كانت تقترن بتقديم القرابين والتي أصبحت منتشرة في حوالى نهاية القرن الثالث قبل الميلاد . وكانت البنات خلال مواكب الطقس الإغريقي ، فى حوالى ٢٠٧ قبل الميلاد تقوم بغناء كارمن Cantata وأيضا كانت تقام خارج البلاد Pomerium أو المراكز الحضرية . وتحت إشراف العُشارى أو مجلس العشرة الذى جمع قوانين روما ونظمها ، كانت هذه التوسلات تنتمى إلى ما أطلق عليه الرومان الطقس الإغريقي ritus Graecus . وكان هناك طريق واحد من معبد أبوللو بين نهر التيبير Tiber وجنوب غرب الكابيتول ، ومعبد جونو ريجينا على الأفتنتين . ولدينا معلومات شيقة وتفصيلية عن واحدة من هذه التضمرعات : التضمرع الثلاثى المرتبط بطقس القرين المقدس للألعاب الدنيوية والتي تم وصفها فى الأسفار التاريخية ٢٠٤ بعد الميلاد . ونظراً لأنه فعليا هذه هى الوثيقة الوحيدة التى تصف مذهباً يحتفل به عن طريق النساء ، وهى جديرة باقتطافها بالكامل (الفجوات فى النص كانت نتيجة لشروخ فى اللوحة الرخامية) (ليلة ٢ يونيه) (فجوة فى النص): (٢ يونيه اليوم الذى جاء بعد تقديم القرين) إلى جوبيتر والوليمة التى أقيمت على تل كابيتول، سيبتيموس سيفيروس Septimius Severus وأنطونيوس أغسطس Antoninus Augustus (الإمبراطور وابنه قارقالا Carcalla) مع جيتا قيصر Geta Caesar (الابن الثانى للإمبراطور) كما صاحبهم بلوتينوس Plautianus وجميع الكهنة المسئولين عن الطقوس المرتبطة بالألعاب قد ذهبوا إلى جونو ريجينا (واحد من ثلاثة صحون الكيسك لجوبيتر كابيتولنوس) .

وهناك (الإمبراطور سيبتيموس أغسطس ومعها الراهبات العذراوات نوميزا ماكسيملا Numisia Maximilla وتيرنيثيا فلافولا Terentia Flavola بالإضافة إلى جيوليا أوجستا ، وهى أم المعسكرات وزوجة الإمبراطور ، إلى جانب مائة وتسعة من السيدات اللاتى تم استدعاؤهن . والصيغة الآتية : جونو ريجينا . إذا كان هناك أى شىء يساعد على تطور شعب روما فاسمح لنا أن نقدمه لمئات الأمهات من الشعب الرومانى ولكل المتزوجين كما نسالك زيادة قوة وسلطان الشعب الرومانى وانتصاراً ساحقاً دائماً ونسالك تدعيمهم ومساندتهم باستمرار وحمايتهم وجعلهم شعباً آمناً يعيش فى سلام . ومن أجل هذا نتضمرع ونتوسل إليك نحن أمهات كل عائلات الشعب

الرومانى ، وكل المتزوجات، وهذا التضرع والتوسل قد قامت العقيلات التالية أسمائهن به (أسماء هؤلاء المشاركات قد تم حصرهن من جميع الطبقات) . وبعد ذلك احتفيلن بالسيليسستيرن sellisterne بتقديم الذبائح والولائم من أجل جونو ٥٢ - va وقد أقيم سيليسستيرن آخر احتفاءً وبنفس الطقس وبنفس العقيلات من أجل جونو .

(ليلة ٣ يونيو) جوليا أوجستا أم المعسكرات وعدد ١٠٩ من العقيلات اللاتى أقمن الاحتفالات من أجل جونو وديانا .

90 - 83 - va (٢ يونيو) نفس يوم جوليا أوجستا ومائة وتسعة من النساء قد احتفلن كما حدث فى الأيام السابقة وقد ذبحوا الخنزير الصغير وأقيمت الوليمة الكبيرة وأخذن يؤدين الرقصات.

ومن خلال ثلاثة من هذه الاحتفالات والطقوس الدينية وكانت أبرز من قامت بهذه الاحتفالات جوليا دومنا والأمبريس وحيث ذبحن الخنزير فى اليوم الثالث ويمكن أن نستنج أن النساء اللاتى قمن بالذبح فى كل يوم من الأيام الثلاثة كن يفعلن ذلك علناً وفى قلب المدينة وبالقرب من تل كابيتول . ويلاحظ أن الطقوس التى تقوم بها النساء يمكن القول بأنها مناظرة لتلك التى أقيمت بواسطة الإمبراطور وابنه على تل كابيتول . ولكن هذه الطقوس لا تنتمى إلى سكان البلاد الأصليين وذلك لأن الألعاب العالمية كانت جزءاً من الطقوس اليونانية والتى تختلف عن الطقوس الرومانية فى طرق متنوعة من حيث الدهاء والحيل الخداعية . وكذلك يمكن القول بأن تقديم القرابين والذبائح عن طريق النساء كان مباحاً فى هذا السياق لأن هذه الطقوس تحكمها القواعد غير الرومانية . ولكن هل هذا يعتبر سرقة ؟

إن الطقوس الخاصة بالألعاب الدنيوية كانت مأخوذة من مدن ماجنا جراثيا . بينما كانت النساء فى هذه المدن يؤدين بعض الوظائف الكهنوتية ، فإن ليس من الواضح أنه كان لهن الحق فى تقديم القرابين . ومع ذلك يمكن القول بأن النساء قد لعبن أدواراً مهمة حيث كانت تضرعتهن وتوسلاتهن تتبع الطقوس الرئيسية لاحتفالات الرجال . ويلاحظ أن الخدمات والطقوس التى تقوم بها النساء جاءت فى المرتبة الثانية بالنسبة للرومان .

هذا بالإضافة إلى أن الحكم الذاتي (الاستقلالي) للعقيلات كان محدودا كما هو موضح فى كل من النص والصور. كما أن العملة البرونزية التى تحيى الذكرى ٨٨ للألعاب الدنيوية توضح العقيلات وهن خارات على ركبهن فى مواجهة صحن كنيسة جونو ريجينا . يرفعن أيديهن ويتلون صلوات التضرع التى حُفظت نصوصها فى كتب التاريخ لسنة ٢٠٤ . وكان الإمبراطور دوميشيان Domitian يملى عليهن النص ، كما حدث فى نصوص ٢٠٤ .والتى تلى سيبتيموس سيفيروس معها أولى الصلوات . وكان هذا دائماَ دور الفرد المسئول عماَ يجب أن يتلى فى الصلاة (على سبيل المثال البابا مساعد السيد). وعلى هذا توضع السلطة الدينية العليا فى أيادى سيبتيموس سيفيروس ودوميشيان ، واللذان كانا فى المجلس البابوى الأعلى وكذلك كانا أباطرة . وهنا يبرز السؤال المهم عماَ إذا كان القرين الذى يقدم بواسطة العقيلات لم يكن تحت إشراف رجل .

وتثير الألعاب الدنيوية لسنة ٢٠٤ بعض التساؤلات . وتستدعى أفعال العقيلات طقوساً أخرى ، ليس فقط التوسلات والتضرعات الشائعة فى الحياة الرومانية الدينية من القرن الثالث قبل الميلاد ، ولكن الطقوس المرتبطة بمعبد فورتونا موليبريز Fortuna Muliebris أو مهرجان بونا ديا . لاحظ تكوين مجموعة العقيلات . فقد كان عدد المائة وعشرة عقيلة من مجموع "الأمهات الطيبات" الخاص بمهرجان "مارتاليا" Matralia . مماثلاً لعدد العقيلات الفضليات لمهرجان "بونا ديا" . وتماماً كما سُمح للعقيلات بالاشتراك فى عقيدة بوديشتيا Pudicitia أو المانزاليا ، كُن أيضاً مطالبات بأن يكن univirae (غير عذارى أو أرامل) ، أى العقيلات من مجموع ٢٠٤ يشرن فى صلواتهن أنهن لسن عذراوات nuptae ، أى أنهن لم يكن عذارى أو مطلقات . (على الرغم من أن كونهن أمهات أسر متزوجات لم يكن يعد نفس الشيء ككونهن عذراوات ، ولقد تأكدت هذه النقطة من خلال التكرار المؤكد) . وبالإضافة إلى ذلك ، فإن احتفال التضرع ، مثله مثل مهرجان بونا ديا ، كانت ترأسه أكبر عقيلة لأقوى دار وفى سنة ٢٠٤ كان المنزل الإمبراطورى هو المنزل الذى يمكن أن يتصدى لإقامة مثل هذا الاحتفال . وكما فى طقوس بونا ديا ، قامت الراهبات بمساعدة العقيلات ، حيث لعبن دوراً خاصاً .

عندما أهدى سيبتيموس سيفيروس كلمات التضرع إلى جوليا دونا وإلى المائة وتسع عقيلة ، تم إحاطته بواسطة اثنين من الراهبات ، واللذان كانتا أقرب إلى السيد أكثر منه للعقيات ، وساعدته في القيام بواجباته . متفما ساعده الأساقف والمتبشرون ومجلس العشارى فى القيام بطقوس شعائر أخرى . وقد أخبرنا أيضاً أن العقيات قمن بتأدية الرقصات (antr uau erunt فقط ثلاثة أحرف للكلمة الأصلية هى التى تبقى) ، والتى تذكرنا بالغناء والرقص السابق ذكره يخص مهرجانات النساء وذلك فى مصادر أخرى . وأخيراً وكما كان الحال فى مهرجان بونا ديا ، تضحى العقيات بالخنازير صغار السن ، ربما فى صورة القرن الجديد التى تعد مادة الاحتفال فى حد ذاتها .

على هوامش الحياة الدينية

إن العادات التى تم عرضها حتى هذا المجد تُبين كيف وإلى أى مدى كانت النساء قد استبعدت من الحياة الدينية العامة إلى تلك الخاصة أو تم تطويقها وحبسها فى مظاهر الحياة "المستغربة" والهامشية . تتشارك النساء فى احتفالات العقائد المستوردة ، والتى تحكمها (من خلال العيون الرومانية بأى شكل) بواسطة الشعيرة الإغريقية . وعندما يمارسن المسئوليات الدينية ، كن يقمن بذلك ليلاً أو خلف الأبواب المغلقة أو فى المعابد الواقفة على الحدود ، فى بعض الحالات من خلال إدارة خاصة . فى بعض العقائد ، مثل تلك الخاصة بـ فورتونا ، يتم اختلاطهن بالعبيد وبآخرين من على هامش المجتمع الرومانى .

وكما كانت المرأة هامشية ، كلما قلّ تعرضها لسلطة رب الأسرة أو الزوج ، كلما كثرت ممارستها للمسئولية الدينية كانت عرضة لسلطته . ووفقاً لما يُسمى الشفرة النوميكية ، على سبيل المثال ، فإن المرأة الأرملة التى تعيد الزواج مبكراً

كان يفترض أن تقدم قريباً وهو عبارة عن بقرة حامل ، وكفيلة (أو باليكس paelex ، وشريكها ، لا يكون زوجها) تلك التى تلمس مذبح جونو كان يفترض أن تضحي بأنثى من الحملان . ونحن لا نعرف مكانة "المرأة المسنة" anus والتي تكلف رسمياً فى المهرجان السنوى لـ ليبر Liber ، ولكن ربما تكون أرملة من الطبقات الدنيا .

النساء والخرافات

تعد هذه الحالات امتداداً لنوعيات من الطقوس التى تم وصفها بالفعل . فقد شاركت النساء أيضاً فى أشكال متعددة لسلوك دينى منحرف . وعلاقة المرأة بالخرافة تعد أمراً شائعاً فى الأدب الرومانى . وقد كان عبدة إيزيس والهات أخرى مضرب الأمثال فى القصص الساخرة الشهيرة لـ جوفينال ، وأيضاً كانت الأوهام الخرافية الخاصة بالعقائد "للسيدات المسنات" *anilis superstitio* مثلية . وكان عدد الدجالين والساحرات حشداً .

الباخاناليا

وتعد الممارسة الاحتفالية الباخاناليا Bacchanalia مثلاً جيداً عن مشاركة النساء فى الانحراف الدينى ، وهى الوحيدة التى لدينا عنها معلومات مفصلة . إنه لشأن معقد ، ولقد كانت إعادة بنية جى . أم . بيلر J. M. Pailler الحازقة للحدث المأخوذة من المصادر الموجودة بالفعل أكثرها تعقيداً . على الرغم من اشتراك إيطاليا بأكملها ، ولكنى سأركز على الأحداث فى روما والتأويلات التى صاغتها السلطات ومررت عبر تقاليد الباخاناليا : Bacchanalia .

باخوس

فى سنة ١٨٦ قبل الميلاد ، تفجرت فضيحة فى روما والتى اهتزت بنتائج الحروب البونية (القرطاجية) والتوسع الرومانى . والشأن ، الذى لفت الانتباه وأدى إلى اكتاب قاس ، أثر على الرجال أهما تأثير وبصورة مباشرة ، ولكن لعبت النساء أدواراً محورية ، على الأقل فى روما . وقد اشتملت الشعائر المجرمة لباخوس على انحراف لاثنين من العقائد الأنثوية : شعائر الكمبانيات لسيريس والعقيدة القديمة لـ ستيميولا stimula . ومع العقائد العقيلية الأخرى (مثل تلك الخاصة لبونا ديا ، فينيوس فرتيكورديا Venus Verticordia ، وسيريس) ، لقد ازدهرت هذه العقائد على الأفنتين ، وهو قطاع فى روما ذى سمعة مشكوك فى أمرها ؛ فقد كانت موضوعاً للعديد من الشائعات . فقد ركزت على المنحدر الشمالى الغربى للأفنتين ، عند قدم نهر التبير والفورم بوريوم . ولقد أصلحت أنيا باكولا Annia Pacula ، التى ولدت فى كامبانيا ، العقيدة العقيلية ، ووفقاً لـ ليني (٣٩٨ قدم) ، كانت هناك عقيلة أخرى ، دورونيا Duronia حيث أفادت وساعدت فى إحداث فضيحة . فما هى طبيعة إصلاحات أنيا باكولا ؟ بالضرورة يرجع السبب إلى إدخال الرجال - الشباب منهم - فى عقيدة النساء . فقد بدأت بإدخال ولديها واللذان أصبحا فيما بعد من أكبر القساوسة الداعين لهذه العقيدة . لقد حاولت دورونيا أن تدخل ولداها أبيتوتوس Aebutius . وما اهتمت به السلطات الرومانية عن الباخوسيين (الباخاناليا) ، لم يكن على أى حال ، طبيعة شخصية العقيدة الليلية المتسمة بالقصف والعريفة ولم يكن أيضاً تواجد الرجال والنساء . وحتى لم تكن أيضاً الصعوبات السياسية المترادفة مع الظهور الجديد المنشأ للنساء ، والشباب ، والحلفاء والفاعلين أو النشطاء الهامشيين الأخر على صعيد المشهد السياسى الرومانى . بالنسبة للسلطات ، كان أكثر المظاهر المنبهة لهذا الجمع من الهامشيين ، والذى أدى فى سرعة إلى الاتهامات التأميرية ، أن بعض الشباب من الذكور قد أدخلوا بواسطة أمهاتهم إلى اعتناق العقيدة (سواء طبيعية أو طقوسية) . باختصار ، لقد احتلت الأمهات أماكن كل من الأب والمدينة .

ووفقاً لـ بيلر ، هدد هذا الإدخال الباخوسى بأن يحل محل الإدخال المدنى لصغار مواطنى روما . لقد حلت الباخوسية "افتراضاً" محل الطقوس الشاذة جنسيا واسعة الانتشار ، كما زيفت طقوس تدشين المحاربين بالشعائر التقليدية التى تحفز فى الشبان جانبيين مهمين من طاقاتهم المميزة ، وهما الجانب الخاص بإنجاب ذرية صالحة للأسرة والمدينة . ثم الجانب الخاص بالدفاع عن الأسرة والمدينة جميعاً بقوة السلاح . فعندما نجمع هذا القصد المخرب مع هذه الجرائم الشائنة مثل عدم ملاءمة الرغبات يصبح واضحاً كيف بدت الباخوسية كهجمة شرسة على القيم الرومانية التقليدية . ولقد كانت النساء فى منتصف "المؤامرة" . وبطريقة مهمة ، لقد وُجه اهتمام خاص إلى عقاب النساء عندما تم إحباط المؤامرة للأبد . وبينما كان الرجال المتورطون يُعاقبون بطريقة علنية ، كان يتم تسليم النساء إلى أبائهن أو أولياء أمورهن . وإذا لم يف هؤلاء الآباء أو أولياء الأمور بالشروط الواجبة لعقاب هؤلاء النساء ، تصبح عقوبتهن علنية . وعلى هذا فبالعودة إلى أكثر التقاليد صرامة، مؤكدة على عجز النساء العام فى كل المجالات، قصدت السلطات بوضوح أن تعيد تأكيد النظام الأبوى وأن تحتفظ بالنساء لأداء أدوارهن العادية .

والدور (الحقيقى أو المفترض) للنساء فى فضيحة ١٨٦ وإعادة التأكيد على سلطة الآباء ، والأزواج ، والكفلاء تشير إلى مشكلة أكبر وهى أنه كان على روما أن تواجه ومنذ نهاية القرن الثالث : العقيلات . ولأن الحروب البونية استمرت طويلاً وزهقت العديد من الأرواح التى تنتمى إلى طبقة من طبقات المجتمع ، كان على العقيلات أن يستمررن فى لعب دور عام . لم يشتركن فقط فى الشعائر العظمى للاسترضاء والاستعطاف ولكن غالباً تم إدانتهم بانتهاك مناطق كانت محفوظة للرجال . ومن أكثر الحوادث المعروفة أكثر من الباخوسية كانت المظاهرة التى جرت فى سنة ١٩٥ قبل الميلاد ، التى سارت فيها العقيلات فى وسط روما مطالبات بأن يلغى السادة قانون أعلن لأول مرة سنة ٢١٦ ، وهو القانون الأوبى Oppian Law ، الذى يحرم ارتداء بعض الأشياء الثمينة . لقد نظر المحافظون الذكور على مثل هذه المظاهرات وبعض مظاهرات أخرى قامت بها للنساء على أنها هجمة على الاحتكار الذكورى للحياة العامة ودليل تحدٍ للسلطة المحلية . وكما فعلن فيما بعد . فى سنة ١٨٦ ، وسنة ١٩٥ ،

أوصت السلطات بأنه يجب التعامل مع التصرفات الأنثوية الزائدة ، وإذا لزم الزمر فلا بد من عقابهن ، فى المنزل .

غالباً ما كانت الصراعات بين الرجال والنساء ، وأكثرها من حيث سوء السمعة والتي شملت أكثر العائلات العريقة ، مترادفة مع السلوك الدينى المنحرف . من حين إلى آخر فجر الخوف من النساء نويات غضب . لقد اتهمت العقيلات و بانتظام بدس السم لأزواجهن . ولقد ذكرت المصادر العديد من الاتهامات بدس السم وعلى نطاق واسع . فهناك اتهام فى سنة ٢٣١ وأخر فى سنة ١٨٤ ، وأخر فى سنة ١٨٠ ، واتهام آخر فى سنة ١٥٢ قبل الميلاد . عادة ما نتجت هذه الاتهامات عما شاع وساد آنذاك ، ولكن اتفق العديد من الرومان مع كاتو Cato الأكبر بأن كل زوجة خائنة تعد شبيهة بأن تكون قاتلة .

لقد كان التسمم مجالاً للاتهام الجنائى ، ولكن الجريمة ذاتها ، مثل الجرائم المنسوبة إلى الباخوسيين ، كان يُلقى بلائمتها على الممارسات الدينية المنحرفة . لقد اعتبر الرومان السحر العقيلى مضاداً للدين القانونى . لم يكن السحر محلاً لتحكم أى إنسان ، على الأقل لتحكم الرجال . لقد تعارضت ممارسته نقطة بنقطة مع الطقوس أو الشعائر التقليدية . لقد كان للنساء قرابة طبيعية بهذا النوع من السلوك الشائئ وذلك بسبب ترادفهن مع ثينوس وجاذبيتها وكذلك الأعشاب الطبيعية . لقد أبلغ ماكروبياس Macrobius بأن ملجز بونا ديا احتوى على هارباريوس herbarius ، وهو عبارة عن مجموعة من النباتات ، والتي تستخدمها القسّات لتصنيع الأدوية . لقد استشهد بعض المفسرين القدامى بأن هذه المجموعة من النباتات كسبب للربط بين بونا ديا وميديا الساحرة Medea the Magician .

من الواضح أنه تم إقصاء النساء من ممارسة الدين العام وتم تقييدهن بشعائر خاصة معينة وكذلك بأشكال متعددة للهرطقة والبدع . لقد تم تبرير التهميش الدينى للنساء بواسطة الفكر واسع الانتشار بأن النساء عاجزات عن ممارسة أى دين بطريقة رشيدة وعاقلة . وعلى هذا فمن الصعب أن نتحدث عن العقائد أو المذاهب الأنثوية أو العقلية وذلك لأنه قليل فى النهاية إن هذه العقائد وبطريقة متباينة كانت استثنائية

ومحددة للغاية أو شُجبت بوصفها مزايده غير محتملة . إن الدين - الدين الحقيقي - كان بالضرورة شأنًا يخص الرجل .

غير مؤهل ولكن لا يمكن الاستغناء عنه

لم تُستبعد النساء بإيجاز من الحياة الدينية . لقد تم تبرير إقصائهن ، وتهميشهن بواسطة أو من خلال تمثيلات معينة شاركت فيها النساء أنفسهن . وبفضل هذه التمثيلات ، شاركت النساء حقًا في ممارسة الدين ، ولكن بطريقة خاصة جدًا . ولم يكن إقصاؤهن من الدين أكثر من إقصاء الإلهات من البانتينون . ومع ذلك فقد كان دورهن ، رغم أنه دور ثانوي ، أمرًا ، لا يمكن الاستغناء عنه .

الراهبات العذارى وكتب الكهنة

لقد ارتبط مصير روما بالراهبات والنار المقدسة لفستيا . كان لا يمكن الاحتفاء بأي قربان دون عونهن غير المباشر وغير المستغنى عنه ، حيث كن يقمن بإعداد الـ *mola salsa* . إذا خبأت النار الخاصة بفستيا ، فسوف تتوقف الحياة العامة في روما ؛ دون موقد المدينة المقدس . لم يكن لروما هوية . والآن نستطيع أن نفهم اعتقاد هوراس Horace بأن مجده ، ومجد روما ، يمكن أن يحتملا ما دام الأسقف والراهبة الصامته يستطيعان تسلق الكابيتول .

مثل الراهبات وشعائرنهن ، كان لا يمكن الاستغناء عن نبوءات الكهنة . وذلك من أجل تفعيل روما ، حيث مكنت هذه النبوءات السادة والسيناتورات أن يطلوا الأزمات وأن يحتفظوا بالسلام مع الآلهة . إحدى قاطنات كوماى Cumae (وعلى هذا ، كما هو متوقع فقط ، "أجنبية") هي الكاهنة والتي كانت مهمة لدرجة أن كلماتها أصبحت من إحدى تعويذات روما . وفي أواخر القرن الخامس ميلاديا اشتكى الشاعر

روتيليوس ناماتيانوس Rutilius Namatianus من جراء تدمير ستيليكو stiticho لكتب الكهنة ، والتي أسماها "العلاقات النبوية للإمبراطورية الخالدة" . aeterni fatalia pignora regni

ويقدم هذان المثالان (الراهبات والكاهنة) الدليل على الطبيعة المتناقضة لمكانة المرأة في الريف . بالرغم من أنهم عرضة للرجال ومقيدات للأدوار الهامشية ، تؤدي النساء مهاماً ضرورية ولازمة لحياة روما . فإن وظيفتهن الإنتاجية غير المستغنى عنها كانت بالطبع محتفى بها في عدد من الطقوس والعقائد ، ولكنهن أيضاً شرفن كمكون ضروري للمجتمع . ربما يينو الاحتفال بالقربان في الكابيتول أكثر "تديناً" وأكثر أهمية من الإعداد لـ مولا ساسا في محل إقامة الراهبات ، ولكن دون مثل ذلك الإعداد لا يعتبر أى قربان ممكناً ، تماماً مثل الحياة الدينية لا يمكن أن تَبَاشَر إذا خبثت النار المقدسة . وعلى هذا فإن نشاطات الراهبات المتواضعة أسست تواصلاً من الرجال والالهة . وبالتماثل ، كانت حكمة أبوللو ، مهمة جداً بالنسبة لحكومة روما ، يُستغنى عنها من خلال فم امرأة . ربما يعترض المرء بأن الراهبات لسن نساءً وأن الكاهنة ليست رومانية حقيقية . ولكن هناك ظواهر أخرى عديدة اعتبرها الرومان أنفسهم بأنها تخصصهم كرومان ، الأمر الذي يجعل هذه الحجج عديمة القيمة .

اكتمال كاهن جوبيتر

كان الكاهن والكاهنة لـ جوبيتر Jupiter يفترض فيهما أنهما زوجان مثاليان . يخبرنا المؤرخون بأن من أجل جلب الحظ السعيد ترتدى العرائس الحجاب وله لون النار . والفلامينيكا أو الكاهنة والتي لا يسمح لها بالطلاق ، كانت ترتدى الحجاب بصفة مستمرة . لم يُسمح لأى رجل آخر أن ينام في فراش الزوجية الخاص بالكاهن والكاهنة ، ولم يُسمح للكاهن بأن ينام في أى مكان آخر أكثر من ثلاث ليال متعاقبة . وكان يتطلب أن تكون الفلامينيكا يونيفيرا univira . فتغزل اللينا laena ، وهو الرداء الطقوسى الذى يرتديه الزوج وكان رمزاً على زواجهما . وكان الكهنة يتزوجون في أكثر الأشكال رسمية من التاحية الطقسية ، The condarraetio .

ربما كان هذا الزواج جزءاً من منصب أو وظيفة الكاهن ؛ وكان الزوجان يتم اختيارهما للوظيفة ، ليس كأفراد . ولا يمكن فصل كاهن جوبيتر عن زوجته ولا يمكن أن يؤدي واجباته بدونها . إذا ماتت الفلامينكا ، يتطلب من الفلامين *flamen* أو الكاهن بأن يتخلى عن وظيفته . تأمل بلوتارخوس ملياً فى مغزى هذه المتطلبات : هل هى بسبب أن رجلاً تزوج ويعدئذ فقد زوجته يعد أكثر سعادة من ذلك الذى لم يتزوج على الإطلاق ؟ أو أن ديار الرجل المتزوج كاملة . وأن رجلاً ، بعد أن تزوج امرأة ، يفقدها لا يعد فقط غير كامل . ولكن أيضاً مشوهاً . أو هل لأن الزوجة تشارك فى وظيفة زوجها المقدسة (حيث إن هناك العديد من الاحتفالات التى لا يستطيع أن يؤديها بدون مساعدتها) ؟ بالنسبة له أن يتزوج بامرأة ثانية مباشرة بعد أن يفقد الأولى يعد ربما أمراً مستحيلاً وعلى أى حال غير ملائم . وبعد مناقشة رغبة ديميشيان *Domition* الفاسدة وهى أن يحكم بطلاق كاهن جوبيتر ، يستنتج بلوتارخوس أنه إذا توفى أحد هذين المسؤولين ، فعلى الآخر أن يتخلى عن وظيفته .

ووضع هذا التعليق عدة نقاط للمناقشة . لا تتماشى إعادة الزواج السريعة مع صورة الزوجين المثلى . تؤدي الفلامينكا عدة مهام طقوسية مع زوجها . وأكثر من ذلك تشويقاً هو تشخيص ديار الرجل المتزوج بصفتها دياراً "مكتملة" *oikos teleios* وديار الأرملة بأنها "ليست فقط غير مكتملة ولكنها مشوهة" *ateles .. kai peperomenos* .

لاحظ أولاً أن بلوتارخوس يتحدث عن ديار الزوج . إنه الرجل هو الذى يعطى الأوامر ، وهو الذى يتسيد على الديار . وحتى إمكانية وفاة الزوج لم تكن محلاً للذكر ، وذلك لأن النتائج فى هذه الحالة كانت واضحة . وما كان يتطلب التفسير هو لماذا تعتبر ديار الكاهن غير كاملة بدون الكاهنة . بدون زوجة كان رب الدار غير قادر على أداء واجباته المهمة : إنهما معاً الفلامين والفلامينكا أو الكاهن والكاهنة اللذان رمزاً إلى قوة جوبيتر وليس أى منهما على حدة ، وليس حتى الرجل وحده . وينفس القدر من الأهمية هو ذلك التوازي مع المسؤولين والذى رسمه بلوتارخوس من خلال

استنتاجه ، وذلك لأنه يشتمل على تناظر أو تماثل بين الزوجين الفلامينيين وبين المراقبين أو المسئولين فيما يخص الوحدة والاكتمال . تؤكد هذه المقارنة أكثر من أى شىء آخر يستطيع أن يعوض أو يحل محل الكاهنة فيما يخص دورها العام ، والذي ، برغم تحفظه ، يمكن أن يقال عنه بصعوبة إنه هامشى . ويمكن القول ببساطة أن الفلامينيكاً تُمكن الفلاميين من أن يؤدي دوره . ويمكن أن تكون أيضاً مفيدة أن تقارن بين "اكتمال" القس المتزوج مع مكانة الأطفال المعروفين بـ *patrimi matrimi* (لديهم أب وأم) ، والذين يساعدون السادة والقساوسة فى احتفال المذاهب العامة . والأطفال المختارون لهذا الدور يجب أن ينتموا إلى العائلات "الكاملة" ، بالرغم من أن المصادر لا تخبرنا عما إذا كان يجب أن يكون الزوجان المتضمنان من آباء طبيعيين .

نحن لا نعرف ما إذا كانت هذه القواعد مطبقة على الكهنة الآخرين أم لا . ربما يتضمن صمت المصادر بأن الحال لم يكن هكذا . إذا كان الأزواج الكهنوتيون الآخرون محلاً لنفس القواعد ، ربما لم يكن قد أضر فى تماسك النظام الدينى ككل ، والذي لم يكن واضحاً مع تماسكه . لم يكن جوييتير السائد فقط ولكن أيضاً الأفضل *optimus* من بين الآلهة ، ربما كان الزوجان الكهنوتيان والذي مثلاه هما الشىء الوحيد المطلوب لتقديم صورة عن الكمال ("الاكتمال") . ربما يكون كهنة آخرون وقساوسة محلاً أو عرضة لقواعد مختلفة تحددها وظائف آلهتهم .

بالنسبة لقساوسة آخر ، مثل أى أرباب أسر ، ربما يمكن الاحتفاظ "بالاكتمال" بواسطة إعادة الزواج . تؤكد تعليقات بلوتارخوس على أعراف أرفال بريزيرن *Arval Brethren* بطريقة غير مباشرة . وكما رأينا ، كان يتطلب من المراقبين (أكثر السادة الرومان وقاراً) أن يعرضوا اكتمالاً مشابهاً لذلك المتطلب من كاهن وكاهنة جوييتير . والآن ، ولكى نحتفل بقريان ديا ديا *Dea Dia* يتطلب من السيد المنتخب سنوياً *meqister* لـ أرفال بيرزذن مساعدة الفلاميين ، والذي لم يُنتخب والذي كان دوره عبر العام ولمدة الطقس الدينى سلبياً وتابعاً . يعطى السيد اسمه للعام ، ويؤدي القربان ، ويدعو إلى الاجتماع والتنفيذ الخاص با أرفال بيرزذن . وهو أيضاً يختار بطريقة

علنية الفلامين (مثلما يختار الرجل زوجته) . إذا توفى السيد ، يستقبل الفلامين على الفور ، ويختار السيد الجديد فلاميناً جديداً فى الأيام التى تعقب انتخابه . إذا ، على أى حال ، توفى الفلامين، يختار السيد ببساطة فلاميناً آخر .

تظهر القواعد أهمية حضور أو وجود الفلامين ، بالرغم من وضعه بالسلبية والتبعية ، كان حضوره لا يمكن الاستغناء عنه . إذا استطعت أن أضيف على هذه القاعدة ، لم يكن السيد غير كامل إذا لم يصحبه فلامين . ولكن على عكس حالة المراقبين أو الفلامين والفلامينكا الخاصين بجوييتر ، يستطيع سيد الـ أرافال بيريزدن أن يحتفظ بوظيفته حتى إذا فقد "نصفه الآخر" ، باعتبار أنه قد وجد إحلالاً سريعاً . وبوضوح فإن القواعد الحاكمة لسلوك السيد لم تكن صارمة مثل تلك التى تحكم المراقبين أو كهنة جوييتر ؛ ومع ذلك ، لم يستطيع التصرف دون وجود كاهن إلى جواره .

المشهد المنزلى

العبادات الدينية للعائلات - التى عادة ما تكون رومانية بما تحويه من تزمته واضح - تتفق مع المبادئ التى تم توضيحها ويمكن القول بأن منع النساء من المشاركة فى الطقوس التى يتم فيها التضحية ينطبق أيضاً على العبادات العامة والمحلية فالنصوص الدينية والصور تؤكد بدرجة كافية الاهتمام الدينى للأزواج . على الرغم من ذلك ، تشارك النساء فى معظم الشعائر المحلية ليس فى الجنائز والعُرس فحسب . وهناك زواج يسمى (ساركوقاجى) حيث تُصوّر النساء وهن يسلمن أزواجهن صناديق من البخور وهم يقومون بأداء طقوس التضحية . بعبارة أخرى ، يصور رب الأسرة وهو فى حالة من الكمال يؤكد ويدعمه وجود زوجته . على نحو مشابه ، قام المراقب كانو بتفويض خادمه بالقيام بالمسئوليات الدينية المحلية ولكنه لم ينس زوجة الخادم . وعلى الخادم أن يكون مسئولاً عن كل الأعمال والشئون التى تتضمن الآلهة . كما أن زوجة الخادم لابد وأن تتضرع إلى إله الأسرة وأن تمجد وتعظم الآلهة ويتم ذلك بوضع إكليل على المدفأة فى يوم معين كل شهر . بعبارة أخرى ،

لا يسمح لزوجة الخادم بالمبادرة فى الأمور الدينية وخاصة التضحية بالحيوانات الحية أو أن تصب النبيذ ولكن مثل العقيلات فى الماتروناليا فى أول مارس ، كان يُسمح لها فقط أن تضع إكليل الزهور فوق الموقد، وإذا افترضنا أن هبة الإكليل هى جزء من الطقوس الدينية المعقدة التى تبدأ بتقديم التضحية لإله الأسرة ، فإن وضع الإكليل يمكن تفسيره كجزء من المرحلة الثانية لمأدبة الإله . فإن الطقس عندئذ يؤسس نظاماً إضافياً للأسبقية بين الخادم وزوجته ، وهو نظام يذكرنا بما تم الحصول عليه بين القساوسة ، والسادة ، ومائة وعشر عقيلة والذين اشتركوا فى الاحتفالات التى تشير إلى الألعاب الدنيوية لعام ٢٠٤ . وليس من قبيل الصدفة أن نجد النساء من العائلة السيناتورىة ، بومباى ماكيرين Pompeii Macrini للقرن الثانى الميلادى أدين مهماتهن الكهنوتية وواجباتهن فى عقيدة محلية لباخوس نى الأصل الإغريقى . ويعتمد دور النساء فى العبادات الخاصة على نوعية وأصل الطقوس إما يونانية أو رومانية .

فالأمثلة السابقة - توضح عدم وجود فوارق واختلافات ملحوظة بين دور النساء فى العبادات المحلية والدور المفروض عليهن فى الطقوس العامة. فالمرأة فى أدوارها العامة والخاصة هى فى الواقع محلاً لسخرية الكتاب الساخرين ، وإكليشيات الغضب الذى تفجر فى فضائح جرائم التسمم .

هل النساء الرومانيات متعبات من ممارسة الطقوس الدينية؟ وإننى أؤكد على ضرورة فصل السلوك الدينى عن الممارسات الاجتماعية الأخرى . فهذا الفصل يسهل من تصنيف المصادر المختلفة للممارسات الاجتماعية. ويمكن القول بأن الأدوار الدينية للنساء هى نتيجة طبيعية لمواقفهن الاجتماعية على وجه العموم. وكما أنه يهدف إلى إعطاء رؤية كلية عن الأدوار التى يقوم بها النساء لأن القدماء استخدموا عبادة الآلهة كوسيلة لوضع تمثيلات كلية للمدينة وعناصرها المكونة. هذه التمثيلات تتفق مع الطقوس الدينية والمواقف مثلما تبين من التفسيرات الدينية التى يقدمها الرومان بأنفسهم . إلى جانب ذلك تقدم المفاهيم المتضمنة فى الطقوس الرومانية، والتى يتم

شرحها بوضوح من قبل الأثريين الرومان ، صورة حية للنساء فى المجتمع الرومانى على الرغم من عدم دقتها كالنصوص القانونية . هذه المفاهيم تجتاز وتعبّر الفجوة بين النظرية والتطبيق وبين القاعدة والعرف .

وما يعد محفوفاً بالخطر هو عندما يسأل المرء عما إذا كانت النساء الرومانيات عاجزات أو تم تعجيزهن دينياً . فهل يعد ذلك التمثيل العام للجنس الأنثوى ؟ وما يهنا هنا هو التمثيل العام للجنس النسائى وهذا التمثيل هو نتيجة للتناقض المتكرر النابع من هذه الطقوس : فالنساء يشاركن ويتم إقصاؤهن فى الشعائر الدينية الخاصة والعامّة.

أى النساء؟ باستثناء طقوس معينة تتم للاحتفال بالجنسوية النسائية أو بمراحل حياة المرأة ، فالمرأة العقيلة ذات المقام الاجتماعى الرفيع هى وبامتياز المرأة المتدينة . وغالباً ما تصر القواعد على العقيلة فى أول زواج لها وأن تكون أما لأطفال . وكلما احتلت المرأة مكاناً بارزاً فى الساحة العقيلية أى ذات مقام رفيع كلما قلت مسؤولياتها الدينية. إذا كانت المرأة أرملة ، مسنة أو من أصل غير رفيع أو منفصلة عن زوجها فهى تتأثر سريعاً بالخرافات بكل أنواعها .

وعلى الرغم من أن المرأة القيمة (التى تعول أطفالاً) تعتبر عنصراً أساسياً فى المشاركة الدينية (إلا أنها تفتقد للمقدرة الدينية. فهى لا يسمح لها بأداء الطقوس الدينية فى المحفل أو القاعة المركزية فى المنزل. فدورها ثانوى : ففي الأوقات العادية لا يسمح لهن بأداء التضحية ، فالتضحية والتى تعتبر عنصراً أساسياً فى الحياة الدينية عند الرومان هى طقس دينى يتكون من ثلاث مراحل وأحياناً تمارس طقوس ثانوية إضافية بجانبه، المرحلة الأولى تتضمن التمهيد *fatio* حيث يتضرع المضحى إلى الآلهة ويرحب بهم وذلك عن طريق إطلاق البخور وصب النبيذ . وفى المرحلة التالية والتى تتم بعد التضحية ينقل المضحى ملكية الأضحية من الإنسان إلى أيدى الإله. وفى المرحلة الثالثة والأخيرة يتم ذبح الحيوان ويتم تقطيع لحمه. ولا تشارك النساء فى جميع هذه المراحل حيث لا يسمح لهن بذبح الحيوانات وصب النبيذ .

فعدم أهلية النساء ذات جذور عميقة. فكل الأفعال المذكورة التي يقوم بها المضحي تقتضى القدرة على التحدث باسم المجتمع سواء كان عاما أو خاصا. فليس هناك طقساً مهماً أو تضحية تتم لأجل الفرد وإنما ما يتم كان باسم مصلحة المجتمع . فالمضحي هو دائماً ممثل للمجتمع. ومن ثمَّ فعدم أهلية النساء للتضحية هي بمثابة توضيح آخر لعدم قدرة النساء على تمثيل الآخرين . فى الواقع ، إن منع طحن وسحق الطحين ، وخاصة الـ *mola salsa* المستخدمة فى الأضحية ، نشأت عن نفس العجز . فى عيون القدامى ، كانت هذه العمليات الخاصة بالطحن وهى العمليات التي مكنت البشر من استهلاك الحبوب ، رموزاً ودلالات على التغذية الإنسانية . لقد تم عمل الـ مولا سالسا فى الموقد العام لروما والذي يشير للهوية الرومانية على كل قربان مُقدم . كانت الرهبات والطحانات فقط هُنَّ المسموح لهن بطحن البذور وتحويلها إلى دقيق . أما النساء كنساء فلم يكن يُسمح بأن يخدمن أو يقدمن مصدراً للهوية؛ فالرجال فقط هم الذين يتمتعون بهذا الامتياز . فأسطورة نساء السابد - والتي تبدو وكأنها الأساس الأسطوري للزواج الرومانى - تمثل النموذج الأول : تصف الزوجات الأوليات للرومان "كأجانب".

على الرغم من ذلك ، سُمح للنساء القيمات بالمشاركة فى التضحية. فلا يوجد بالضرورة أى ترابط فى ذلك لأن الظروف التي تقوم النساء فيها بالتضحية هى ظروف خاصة. فى بعض المهرجانات مثل ثينوس فيرتى كورديا *Venus Verticordia* ونوناى كابروتينى *Nonae Caprotinae* وماتروناليا *Matronalia* تقوم النساء من القِيَمَات بالمشاركة ليس لأجل شعب روما وإنما لأنفسهن ولنساء المدينة . كأفراد فالنساء لديهن الحرية فى المشاركة كملاحظات فى أى عبادة يرغبن فيها مادامت ملاحظتهن لا تعد ولا تؤثر على السلام العام .

وهناك العديد من الطقوس التي تشارك فيها العقيلات مثل مهرجان بونا ديا والمتضمن فى التقويم الرسمى ويتم الاحتفال بها بالنيابة عن شعب وأهل روما وبالإضافة إلى ذلك تقوم النساء بمهام كهنوتية فى العبادات العامة العادية. وفى بعض الحالات ، تقوم النساء بالتصرف نيابة عن الآخرين . ويستطيع الرجال أداء أدوارهم على أكمل وجه إذا كانوا متزوجين . تدل تعليقات بلوتارخوس على الفلامين

والفلامينيكيا لـ جوييتر أن نفس الاحتياج قد وجد على مستوى المدينة . يستطيع الرجال فى العقائد العامة أن يصبحوا مكتملين أو كاملين فقط إذا ساعدتهم النساء ، أو ، لمزيد من الدقة ، العقيلات . وعلى هذا ربما يؤكد الاقتصاد السنوى للمهرجانات العامة ، ووظيفة الطقوس الدينية العقيلية "الاكتمال" ، ومن ثم اكتمال العقائد والتي يضخى فيها الرجال . مثل الفلامينيكيا كان يُسمح للعقيلات بأن يؤدين بعض أفعال التضحية من خلال هذه العقائد ، وعلى هذا كُنَّ يتمتعن بوجود أو حضور دينى من نوع ما . ففى بعض المهرجانات يحتاج الرجال فى أثناء أدائهم للعبادات العامة إلى النساء وخاصة العقيلات لتحقيق الكمال . ففى هذه المهرجانات يُسمح للقيّمات أو العقيلات من النساء بأداء وممارسة التضحية . فى هذه العبادات . ومن ثمَّ فهن يتمتعن بنوع من الحضور الدينى . وتقوم النساء من القيّمات بأداء أدوار الرجال كشئ مضاد للقاعدة ومن الممكن أن نقول إن الطقوس الدينية التى تشارك فيها النساء تغلل الأسباب التى تمنعهن من المشاركة فى الطقوس الأخرى .

والعقيلات محل التساؤل لعين أدواراً ذكورية كنوع من الانعكاس أو الإحلال للـ "طبيعية" . ربما يقول المرء إن الطقوس الدينية المشتعلة على النساء تقدم درامياً أسباب إقصاء النساء من احتفالات أخرى : عجزهن عن التصرف بطريقة "طبيعية" ، أى كمواطنات تحكمهن وبصرامة التقاليد العامة . وكما أراها تلقى، الصفة الغربية على طقوس النساء ، بالضوء على دور النساء فى الدين العام . فالرومان يهتمون بالتمييز والتفريق بين الطقوس التى تعتبر رومانية طبقاً لتقاليدهم الدينية والطقوس التى يزعم أنها ذات أصول أجنبية يونانية أو بارو تسكانية. الآن كل هذه الطقوس تنتمى إلى ديانة واحدة . فكاهنات سيريس ، على سبيل المثال من نابولى أو فيليا على الرغم من مولدهن خارج روما كان لابد وأن يكنَّ زوجات وبنات مواطنين رومان . فالشعائر والطقوس الأجنبية لابد، غالباً، أن تمثل وتعبر عن الشعور الدينى القوى أكثر من غيرها من الطقوس الهادئة وخاصة تلك التى خرجت من أرض لاتينية . ترمز هذه العقائد إلى شئ آخر أكثر من رشد الدين المدنى لروما، أى ، الآخر المرعب القوى للإلهة . وتلك الطقوس أو العقائد الأجنبية "المتطبعة" كانت تمثل نقطة تضاد لازمة للدين المدنى لروما . ويمكن تفسير المكمل الأثنوى للحياة الدينية الرومانية بطريقة مشابهة .

فى مواجهة المزايدات التى تُسبب إلى عقائد ومذاهب النساء وقرابة النساء من العقائد الأجنبية والطقوس الدينية غير العادية مارست المدينة قهر هذه الأخطار الدينية ، وإعادتها إلى حدودها وإلى وجوه من تسلسل هرمى ضعيف ومع ذلك لم تستطع أن تتجاهلها تمامًا . والنساء الرومانيات - من أصل أجنبى ، ووفقًا لأسطورة السابينيات - عُيّن كمسئولات عن هذه العوالم ذات الحدود المهترزة حيث انتهى التأثير الرومانى . من خلال المزايدة الطقوسية وأحيانًا المفرطة كانت مهمتهن تتلخص فى تذكرة الرومان بأخطار دين يتضاد مع القواعد والروح التى أرستها المدينة .

عدم الأهلية الدينية للنساء الرومانيات تخفى بناء أكثر تعقيدًا . فعلى الرغم من أن هناك نساء قادرات على استغلال الأنوار الدينية التى يسمح لهن بأدائها فإن الدور الدينى للنساء فى روما يوضح عدم أهليتهن الدينية . بعبارة أخرى مشاركتهن فى هذه الأنوار هى دلالة واضحة على عدم قدرتهن على أدائها وأيضاً على إقصائهن . فالنساء مجبرات على محض فكرة عدم أهليتهن لأداء الطقوس الدينية لبناء صورة عمّا يهدد الرجال : الانحراف الخرافى الذى يؤدى إلى الكوارث ، والعجز الجنسى والسخرية . فالنساء يصورن سلسلة الأخطاء التى يقع فيها الرجال وبالقيام بذلك فهن يقفن بجوار أزواجهن وكانهن يلاحظن ويراقبن أفعالهم .

وبهذه الطريقة يمكن تفسير الطقوس الدينية التى تقوم بها النساء على أوجه عدة . هذا البناء الفكرى للطقوس ينذر النساء : فالنساء لسن قادرات على أداء المسئوليات العليا بأنفسهن وعندما تضطر النساء للقيام بهذه المسئوليات مثلاً أمام خيمة كوريولانوس Coriolanus فى معبد فورتيون مولى بريس فهن يحزنون حزن الرجال حتى إنهن يعتبرن السلوك الذكورى هو النموذج الأمثل وحتى النموذج الدينى الأعلى لهن كان ذكورياً .

الفصل التاسع

النساء المسيحيات الأوليات

مونيك ألكسندر

Monique Alexandre

فى العصور المبكرة لظهور المسيحية كان يتم نفى واستهجان النساء. ففى كتاب زفاف النساء "The Grooming of Women" لتارتيليان Tertullian ، يويخ الكاتب قراءه من النساء ويذكرهن بالفصل الثالث من الوراثة : " أنتن تكذبن أيتها النساء فى معاناة وكرب ، أنتن تخضعن لسلطان أزواجكن والرجل هو السيد ومعلمكن. ألم تعلمن أنكن حواء ؟ إنها لا تزال تحيا على هذه الأرض ، كما حكم الإله على حبسكن . عشن إذن فى الحياة كمتهمات . فالشيطان بداخلكن . أنتن أول من خالف تشريع الإله وأنتن من كسرن ومن أكلن من الشجرة وقد قمن بخداع الرجل الذى لم يستطع الشيطان أن يفويه . أنتن السبب فى أغواء خليفة الله فى الأرض ."

ولهذا تستحقن الموت ، والذى جلب الموت على يسوع . والآن تفكرن فى إخفاء ردأكن تحت زيف التزين . ولكن السيدة مريم العذراء خلقت صورة أخرى للمرأة وهى " حواء الجديدة " وبسبب مريم العذراء والتى مجدها بروكلوس القسطنطينية Proclus of Constantinople وقال إنها السبب فى تمجيد جميع النساء ولا يوجد الآن من يلعن النساء لأن جنسها تخطى وتجاوز حتى الملاك فى قدسيته والآن شفيت حواء ؛ والمصرية التى تم تجاهلها ، ألفت دليله Delilah فى الحجاب ، ونُسيت جيزيبيل Jezebel وكذلك هيرودياس Herodias والآن أصبح جميع النساء موضع إعجاب فسارة

تم امتداحها وتشبيهاها بالبذرة الخصبة لكل الأمم، وريبيكا باعتبارها المباركة وتم امتداح دييورة لأنها تجاوزت الطبيعة وأصبحت قائدة في معركة وقد تم اقتتران اسم مقدس باليزابيث وعُشقت مريم باعتبارها الأم والخادمة ، قوس الإله . ويوضح بول أنه لا يوجد اختلاف بين الجنسين فيقول " لا يوجد هناك يهودى أو يونانى ، لا يوجد حر أو عبد لا يوجد فرق بين الذكر والأنثى فكل الناس سواء فى الديانة المسيحية ويعلمن قديس رعوى : " دع المرأة تتعلم فى صمت بكل خضوع ولكن ما يؤرقنى هو أن تعلم المرأة (أن تصبح معلمة) أو أن تنتزع السلطة والحكم من الرجل . فآدم قد تم خلقه أولاً ثم بعده حواء. ولم يتم إغواء آدم وإنما المرأة هى التى وقعت فى فخ الإغواء وكانت السبب فى الخطيئة . ولكنها سوف تنجو من خلال الحمل ، إذا استمرت فى وإيمانها وبذل الخير والقدسية" . لا يمكن إغفال التناقضات الموجودة بالنصوص . فهم يبررون تأكيداً للتبعية التقليدية للنساء ، ولكن فى نفس الوقت يفتحون عالماً رحباً للحرية.

فوجود النساء فى هذا العالم يعتبر ملحوظا . فنساء مثل مريم المجدلية Mary Magdalene قد اتبعت يسوع وانتظرت فى قبره (الخالى) . وقد رحبت كل من مارتا ومريم به ويقدمه . واستمع إليه السامارى . وفى الرسالة الأولى ، التى تم وصفها فى كتاب " رسائل وأفعال الرسل. تعمل النساء من أجل الإله ويتنقلن من مدينة لأخرى : ليديا "بائعة الأرجوان فى مدينة ثاياتيرا" Thyatira ، أول المتحولات إلى الدين من بين الفيليبين Philippians وبرسيلا Priscilla زوجة أكويلا Aquilla تضع الخيام فى كورنث وأفيسيس ؛ وفيب Plebe ، خادمة (كاهنة) فى كنيسة سنشرى Cenchreae وقد تم اختيارها لتحمل رسالة من بول للرومان . فالإيمان المتماسك والثابت للنساء فى مواجهة الاضطهاد لم يُنس فى الدوائر المسيحية متمثلاً فى أفعال : بلندينا Blandina التى استشهدت فى ليون فى سنة ١٧٧ وبيربيتوا العقيلة وفيلستى ربما عبدة التى ماتت فى قرطاج سنة ٢٠٢ والشهيدات العذراوات مثل أجنس فى روما . وقد عاشت أكثر الأمثلة المستتيرة لتابعى المسيح ، العذراوات ، " حيوات زاهدة بالمنزل أو بأماكن أخرى . فى بادئ الأمر كُنَّ مجهولات ، ولكن فيما بعد عرفن المستشارين وكتاب السير الذاتية . جريجورى من نيسا Gregory of Nyssa ، على سبيل المثال ، كتب "حياة ماكرينا" "Life of Macrina" ، بينما كان متجهاً إلى دير قامت بتأسيسه بالقرب من

أنيسا Annisa فى هيليسونت Hellespont ، لا يبعد كثيراً عن دير للرجال أسسه أخوه بازيل Basil . فى اتفاقاته ومعاهداته على العذرية قدم جيروم Jerome نصائح وفيرة . لقد كان يوستوثيوم Eustochium شاباً رومانيا أرسقراطيا . بعد الغزوات البربرية فى سنة ٤١٠ لجأ ديميتراس Demetrias إلى ولاياته الأفريقية ومعه أمه وجدته . حُفظت حُكْم قليلة لـ أما تيودورا Amma Theodora ، وأما سارا Amma Sorra ، وأما سينكليتيكوس Amma Syncreticus ومعهم أعمال آباء الصحراء the Desert Fathers . وبالنسبة لشقيقته سيزاريا Caesaria ، رئيسة دير سانت جون فى أريز ، أصدر سيزاريوس Caesarius فى سنة ٥٢٤ أول قاعدة للدير والتي قصدت النساء .

وهناك بعض النساء الأرامل قد تم اختيارهن للكلمة المقدسة مثل ميلانيا الكبرى والتي سافرت من روما إلى القدس لبناء دير حيث عاشت به حوالى ٢٧ عاما وهو ليس بعيدا عن دير روفينس من أكيلىا . أما مارسيليا فقد ظلت فى روما وبولا والدة يوستوثيوم التي ذهبت بمرافقة ابنتها للعيش فى المنفى فى بيت لحم قد تم الاحتفال بهما من قبل صديقهما جيروم فى رسالة طويلة Epitaphium . فى القسطنطينية تمسكت أوليمبياس النبيلة بالترمل ، رغم الضغوط التي مارستها عليها السلطة الإمبراطورية ، وقد نظم جريجورى النازيانزى مديحاً شعرياً لتحيتها على موقفها هذا ، ولقد قامت أوليمبياس أيضاً بتأسيس دير ملحق بالكنيسة الأسقفية ، كما أنها قد تمتعت بدعم جون كريسوستوم (ذهبى الفم) ، ولذا فإنها فيما بعد وقفت بجانبه عندما حُكْم عليه بالنفى ؛ كما نعلم من ردود جون على رسائلها المفقودة ، ومن إحدى السير التي سجلها كاتب مجهول . وهناك بعض الأزواج ينكرون العلاقات الزوجية وقد أقنعت ميلانيا الصغرى زوجها بينانيس لكى يحقق مطالبها . وقد قاما بتبديد ثروتهما الكبيرة فى النول المختلفة من إيطاليا إلى صقلية وشمال أفريقيا ومصر ثم اتجها إلى القدس حيث استقرا هناك . وهناك أنشأت ميلانيا ديراً للعدارى ثم بعد ذلك أنشأت ديراً آخر للرجال فى جبل الزيتون . جيرونيوس الكاهن الذى كتب سيرة حياتها قد احتفل ببطولتها الزاهدة وقوتها الروحية . وقد تم كتابة أساطير مختلفة عن النساء اللانى قد تب عن ذنوب سابقة، فكل هذه الأساطير كانت ذات أثر كبير وذلك يرجع

للتناقض الواضح بين التوبة والذنب . على سبيل المثال هناك امرأة ساقطة تدعى بيلاجيا Pelagia والتي قد عملت كممثلة فى أنتيوخ Antioch فهذه المرأة قد تابت وعاشت منعزلة كراهبة فى جبل الزيتون . أما مريم المصرية عاشت كراهبة متجولة فى الصحراء الأردنية . كان المسيحيون الأوائل مولعين بالقراءة عن رحلات الحج . فهناك رواية تسمى برجوانشو سيلفاى Peregrinatio Silviae عن رحلة امرأة تسمى إيجيريا وتنقلت فى أماكن كثيرة حيث ربما تكون من سكان الجنوب الغربى لـ "غالة" ، ورحلت إلى سيناء ، والأرض المقدسة ، وبلاد ما بين النهرين (العراق) وآسيا الصغرى . لقد كانت الزوجات والأمهات أقل ظهوراً ، على الرغم من أن جريجورى النازيانزى كان قد احتفى بأمه ، نونا Nonna وكتب قصيدة مديح لأخته جورجونيا Gorgonia . لقد تحدث بازيل من سيزارا وجريجورى من نيسا عن جدتهما ماكرينا والأم ، إميليا Emmelia . وأوجستين ، "ابن الدموع الغزيرة" كتب عن فضائل أمه ، مونيك ، Monica . وعضلات التأبين التى قام بها جريجورى من نيسا للإمبراطورة فلاسيلا Flacilla ، زوجة ثيودوسيوس الأول Theodosius I وحفيدتها پولكيريا Plucheria يمكن أن نقرأها بأنهن تقديم للصورة الرسمية للنساء المترادفات مع أكثر الأباطرة مسيحية . إن وجود النساء من الممكن أن يكون ملحوظا بصورة غير مباشرة ومع ذلك فأصوات النساء نادراً ما تسمع : فهناك رواية بير بيتوا بيتو تحكى فيها عن الأيام التى عاشتها فى السجن فى قرطاج ؛ وهناك خطاب من بولا يوستو شيوم تحفز فيها مارسيليا على الانضمام إليها فى الأرض المقدسة . وروايات إيجيريا عن أسفارها وصلواتها وهناك أيضاً خطابات وبعض الأقوال لسيزاريا الصغرى . والرؤية الوحيدة للنساء التى نستطيع أن نصفها كانت تلك المثالية المعيارية التى رسمها الرهبان. لقد ارتفعت هذه الرؤية حتى "السماء" ، ومع نهاية القرن الرابع ، فإن الأرستقراطيين من كل من الشرق والغرب والذين كانوا قد فتنوا بهذه الأشكال الجديدة للتقشف الرهبانى احتفل بهم أقرباؤهم وأصدقائهم بإنكارهم الشديد للذات . ولكن ماذا عن أولئك اللاتى لم نسمع عنهن إلا القليل أو ربما لا نسمع شيئاً بالمرّة مثل : أخت أنطونيو ، التى حفظت مكانتها مع العذراوات الموثوق فيهن؛ وأخت باشوميوس Pachomius ، التى دُعيت كى تؤسس ديراً للعذراوات

بالقرب من دير أخيها : وأخت أوجستين والتي بعد أن تزلت ، أصبحت المديرية على دير النساء بالقرب من هيبو ، والتي تم تعديل حكم أوجستين للرجال من أجلها . والأغلبية المجهولة للنساء العاديات والجوارى والحرائر ؟

لقد عبر الرجال عن أنفسهم فى كتابات نظرية هائلة . لقد قاد الآباء الرسل الطريق عن طريق تعاليمهم ؛ لقد دافع المدافعون عن عفة النساء المسيحيات فى مواجهة الوثنيين ؛ وبطريقة منتظمة قدم كليمنت من الإسكندرية *Clement of Alexandria* النصيحة الأخلاقية وقواعد الحياة اليومية من خلال كتابة باداجوجوس *Paedagogus* .

فى القرن الثالث أصبحت النساء مادة للنصوص النظرية ، بعض من هذه النصوص خاطبت النساء بصفة خاصة : كتب تيتوليان : "فى زواج النساء" وعن "ارتداء الحجاب بواسطة العذارى" ، بينما قلده سيبريان *Cyprian* فى كتابه "سلوك العذارى" وهناك رسالتان تنسبان إلى كليمنت (السكندرى) ، موجهتان من روما إلى أولئك الذين قاموا بخصى أنفسهم من أجل ملكوت السموات ، وإلى العذراوات الطاهرات . ملهما بأفلاطون ، كتب ميثوديوس من أوليمبوس *Methodius of Olympus* "سيمبوزيوم" *Symposium* والذى فيه تحتفل عشر عذراوات بالعدرية *parthenia* ، وبأل *para theou* أى (حياة قريبة من الإله) . تتناول العديد من كتابات آثانا سيوس *Athanasius* مثل هذه الموضوعات . فد كتب بازيل من أنسيرا *Basil of Ancyra* "عن التكامل الحقيقى للعدرية" . وكتب جريجورى من نيسا أطروحة عن الموضوع ، كما فعل جون كريسوستوم . فى غرب أمبروز فى ميلانو ثم نشر ثلاثة كتب "عن العذراوات" . وكتب أوجستن "العدرية المقدسة" . فى تضاد لهذه الكتابات المثالية ، لدينا على سبيل المثال ، خطاب بازيل من سيزارا السادس والأربعين النظرى عن العذراء الساقطة وكذلك نيسيتا من ريميسيانا *Niceta of Remesia* عن "سقوط العذراء المقدسة" . يوجد نصوص مسيحية عن التزل كتبها تيرتوليان ، وجون كريسوستوم ، وأمبروز ، وأوجستين . وهناك أطروحات قليلة ولكنها بالغة الأهمية عن الزواج ، مثل تلك التى كتبها أوغسطين تحت عنوان "محاسن الزواج" . أحياناً ما كانت المبادئ الخاصة بالزواج توضع فى صور العظات الدينية) مثل تلك العظات الخاصة بجون كريسوستوم .

وضعت رسائل بول الإنجيلية وكذلك سلسلة من الشروح لسفر التكوين ، النساء في ترتيب ونظام الخلق ، والسقوط ، والخلاص . مما لاشك فيه أن الاستعارات النسوية في الخطاب عن الإله والروح كانت أيضاً مهمة . وكذلك الأحكام الوثنية على النساء المسيحيات ، وهو موضوع لم يتكشف إلا بدرجة قليلة .

تخبرنا القرارات الصادرة عن المجالس ، والخطابات الأسقفية من روما والشرق عن الأمور المنظمة ، ومجموعات مثل دستور القديسي بالكثير عن الإيضاح البطيء للقانون الكنسي في هذه المنطقة ويعرض في نظرة خاطفة عن أهم الانتهاكات : الخيانة ، والإجهاض ، والطلاق وإعادة الزواج ، والاعتصاب ، والاختطاف والتخطي ، والزنا ، وانتهاك العهود الدينية ، والزهد ضد مؤسساتي ، واعتصاب القوى . إلا أن الدلائل البردية والنقشية ، والأيقونية عن نقاط بعينها ، لم يُستفد منها كما ينبغي حتى الآن .

في تصنيف الخطاب والصور يجب أن تتحرك فيما وراء النماذج الأولية كي تستوعب التحولات . لقد استبدلت أولى المجتمعات الحضرية الجذابة بالكنيسة التراتبية النظام . لقد أنهت الاتهامات المنظمة وكذلك المتباعدة زمنياً عن التبشيرات المسيحية بواسطة مرسوم الكنيسة (والذي تبع إعلان ميلانو في سنة ٢١٢) . لقد أصبحت أقلية والتي رأت نفسها بأنها "روح العالم" ، سواء انغمست في ذلك العالم أو رفضته ، أغلبية ، والتي لبعض الوقت تزامن وجودها مع آخر الوثنيين الباقين على عقيدتهم .

وشيناً فشيناً فإن تنوع الخبرات الفردية يؤدي إلى الاعتياد عليها والإحساس بالروح القومية. كما أن المجتمعات الدينية المنظمة التي تخضع للقواعد والسلطة وتتسم بالتماسك بين النساء أكثر من التماسك بين الرجال حلت محل التقشفات الخاصة والجمعية . إن إيقاعات الحياة الزاهدة أو الناسكة كانت مفروضة على هذه المجتمعات والاختلافات الجغرافية كانت لها أهمية خاصة . والمجتمعات الأولى من المؤمنين أو المعتنقين للدين الجديد من اليهود الذين يخشون الله بدأت في قبول الصفوة المختارة

فيما بينها. ولكن مكانة المرأة لم تكن متماثلة في الثقافات اليونانية واليهودية والرومانية .

وليس هناك شك في روح القداسة والحرية التي كان يتمتع بها النساء الرومانيات في الأرض المقدسة أو أرض الميعاد والتي تتناقض بشدة مع إنكار المرأة الشرقية لنفسها. إن الأقليم الشمالي الريفي لمصر كان ما زال يميل إلى الوثنية وهو الموقع الذي يشهد ميلاد باتشوميوس وأخته والمدينة المهجورة تابينيسى Tabennisi حيث أقام الاثنان العديد من الأديرة والتي تختلف كثيراً عن أنيسا وعن دور العبادة التي أقامها بازل وأخته ماكرينا. وتختلف كذلك عن قلب مدينة القسطنطينية حيث أولمبياس قد أقامت ونجحت في تأسيس دار للعبادة في ظل الكنيسة الأسقفية . يمكن استشعار الاختلافات الاجتماعية أكثر من تحليلها .

والمجتمعات الحضارية الأولى في مدن فيليبى وكورينس خاصة التي تتميز بوجود التجار والحرفيات أدت إلى ظهور الأنساب والأشقاء المختلطين في القرن الثاني كما في : مدينة ليونز في ١٧٧ ولذلك فإن العبد بلاندينا تشهد باعتناقها وإيمانها بالمسيح تماماً مثل العديد من المواطنين اليونانيين والرومان . بينما في القرن الثالث فإن كليمانت قدم النصح في كتاب بادا جوجس إلى سيد وسيدة من أصحاب البيوتات الكبير التي تحوى العديد من العبيد . وقد كان الاثنان أعضاء في طبقة الأرستقراطية المرفهة " بالإسكندرية . وكذلك العائلات المرموقة الأرستقراطية التي تحولت إلى الدين الجديد ، قد صكّت من خلال علاقاتها وتحالفاتها رابطة روحية ومادية بين الشرق والغرب ، وبذلك فإن هذه الأرستقراطية قد علت في منزلها لتفوق العديد من الفئات الاجتماعية الأخرى في القرنين الرابع والخامس . ولكن ماذا عن النساء التي كانت تخدم في الأديرة ودور العبادة مثل ماكرينا وأولمبياس وأخريات؟ وكذلك النساء البسيطات في دور العبادة بالقرب من إقليم هيبو في أرلز واللاى كنُ على احتكاك بالنساء من العائلات الرفيعة كما يشير خطاب أوجستين رقم ٢١١ ونظام حكم سيزاريوس فهل كن يُعاملن بطريقة لائقة ؟ ولكن لابد من اعتبار القيود المفروضة من الكنيسة والعلاقات الداخلية بين الواقعية الرعوية والصرامة. عندما أنكر جوفينيان Jovinian ميزة العذرية وأشاد بالمكانة الرفيعة للزوجات المسيحيات ، سخر جيروم من

الزواج فى رده ، فى كتاب "ضد جوفينيان" . وقد أظهر سيريكوس أسقف روما أن نظام الكنيسة فى التعامل مع الزوجات كان يسمح بعهود الرجال الخاصة بالزواج من النساء. بينما اتخذت الأقاويل والهرطقة فى الفقه المسيحى شكلاً أخرج الكنيسة: وذلك على سبيل المثال فإن طائفة إنكراتيتس كانت تقلد طائفة ماركيونيت فى الدعوة إلى الإيمان والتمسك بالمدين بينما طائفة مونتاليست كانت تعترف بالنساء كنبيات ورسولات .

ألقى التاريخ الحديث على الموضوع العديد من الأضواء المختلفة . فما هى أوجه التماثل والاختلاف بين النساء المسيحيات والرومانيات واليونانيات واليهوديات ؟ وإن الخط الفاصل بين العقيدة اليهودية المسيحية وبين اليونانية الرومانية لم يعد واضحاً كما كان يبدو من قبل ولكن يعود الفضل فى هذا المجال إلى أبحاث ميشيل فوكو وألين روسيل وبول فينى وبيتر براون وقبل ظهور المسيحية وضع الفلاسفة الوثنيون نظاماً أخلاقياً ومجموعة من الإجراءات والأساليب من أجل "رعاية الذات" التى كانت تؤكد باهتمام على الزواج الأحادى ، والاستقامة والعذرية . ولا يزال أمام العلماء والباحثين الكثير من القضايا التى تحتاج إلى الجهد ؛ من قبيل : الأصول الدينية للمثل المسيحية العليا والممارسات بين بعض الجماعات اليهودية المعاصرة ؛ ومسألة التطلعات الأخروية (العالم الآخر) لدى بعض الجماعات المسيحية الباكرا ؛ التى كانت تسعى لأن تحيا حياة لا يقف فيها هذا العالم حائلاً بينهم وبين الله . وهناك أبحاث أخرى تعمل على دراسة الجوانب الروحية والنفسية والاجتماعية لتأثير المسيح الجديد على نساء الأرستقراطيين وأن الحياة الناسكة كانت تقدم الوعد بالتححرر من الوحدة والضلال وقيود الحياة الأسرية والزوجية كما تقدم أيضاً الوعد بالاستقلالية والروح الفكرية والعاطفية وإمكانيات الصداقة والإخاء؛ وكذلك إمكانية تحقيق العلاقات والصلوات فى مجال العالم الدنيوى والرقابة على الميلاد وإدارة العقارات .

لقد كانت الأحكام على النساء المسيحيات متناقضة وخشنة بينما ظلت الكنيسة من البداية تدافع عن كرامة المرأة ومهن النساء . وعلى النقيض كانت سيمون دى

بوفوار Simone de Beauvoir قاطعة في اتهامها : "أسهمت الأيدولوجية المسيحية بقدر كبير في قهر النساء". وبزغ اللاهوت النسوي في سنة ١٩٦٠ ، فقط كى يهاجم من عدة جهات . وانصب اهتمام العصر الحديث على دراسة المسيحية منذ بداية عهدها : الجدل حول طبيعة الألوهية ، وكذلك الجوانب الدينية للذنب والخلاص ، ووضع النساء في التبتل والرهبنة ودور المرأة في الزواج والأسرة ، وقضية العزوبية وحقوق المرأة في التحكم في جسدها والمطالبة بالإجهاض ، وكذلك مكانة المرأة في العمل والسياسة. وعند دراسة هذه الموضوعات فإن المعاصرين يعودون إلى المواقف والآراء الحديثة عند بداية تكوينها والتراتبية الذكورية التي بدأت في تأسيس نفسها . واشتركت النساء خلال هذه الفترة في حركة يسوع وخدمن كنسيات وشهيدات وناسكات وراهبات وعذراوات وأمهات مسيحيات ولذلك فإن الباحثين المحترفين مثل كارل بوريثين Karl Borresen وروزمارى روتنار Rosemary Ruatner وإليزابيث شلوسر - فيورزنا وإليزابيث كلارك اعتمدوا على المعالجة التاريخية والخيالية . وكانت أعمالهم ، غير كاملة وربما متحيزة ، ليست بلا نجاح ، على الرغم من افتقارها إلى نظرة شمولية متماسكة .

النساء اليهوديات في العصر المسيحي

في فلسطين وإبان عصر ظهور نساء يسوع المستبعدات عن الحياة العامة كان يتوقع منهن أن يطابقن أدوارهن كزوجات ، وأمهات ورباب بيوت مع النموذج الخاص "بالمرأة الفاضلة" . فعندما يغادرن بيوتهن ، يرتدين الحجاب . وتمسك الرجال بالصمت الحصيف ، كما أخبرهم جوزيبين يوهانان Josiben Johanan : "لا تتحدث : كثيراً مع امرأة". وقد اتسع هذا القول فأصبح : "لا تتحدث كثيراً مع زوجتك ، يقول الحكماء ، وأقل مع زوجة جارك" . والمقولة التي توضح أن الذي يتحدث كثيراً مع النساء يستحضر الشيطان ويهمل دراسة القانون وسوف يذهب إلى النار" . ولكن الأميرات فقط والنساء الشائعات في المناطق القروية كن معفيات من هذه القيود بينما

فى الإسكندرية فإن العادات اليونانية كانت تؤيد التعاليم الأخلاقية اليهودية وتوضح أن الحياة الخارجية تلائم الرجال فى أوقات السلم والحرب بينما الحياة المنزلية تلائم النساء والجوارى فى المنازل .

وفى سن الثانية عشرة تخضع الفتيات إلى سلطة الزوج بدلا من الأب. مع إمكانية طلاق الرجل للمرأة اليهودية عند ظهور المرأة فى "مظهر غير مناسب" مع حصول المطلقة على الحقوق الاستثنائية. كما أن قسيمة الزواج Ketouba كانت تعلن عن قيمة المهر المستحق من الزوج إلى جانب المؤخر عند طلاق المرأة حيث إن الزوجة لها الحق فى حيازة بعض الأملاك عند الطلاق من الزوج. كما أن القسيمة توضح الإجراءات المقررة عند انفصال أو وفاة الزوج. وشهادة المرأة لا تمثل دليلاً مقبولاً فى المحكمة وذلك بناء على رأى فلاديوس جوسيفوس Flavius Josephus وذلك لعبثية وتهور الجنس . كما أن التلمود يوضح كذلك مدة استبعاد المرأة من المجتمع نتيجة إلى عدم الطهارة بعض فترة الطمث والولادة (خلال ٤٠ يوماً بعد ميلاد الطفل الولد و٨٠ يوماً بعد ميلاد البنت) .

ونتيجة لتلك القوة التدميرية فإن اعتناق المرأة للدين كان محظوراً أو خاضعاً للقيود وكانت النساء محرومات من الحج فى القدس خلال الأعياد المسيحية المختلفة واستُبعدن أيضاً من صلوات الصباح والمساء "شما" Sh"ma (الصلاة "اسمع ، إسرائيل ، رب الأرباب الرب واحد") . لم تُطبق هذه القواعد الدينية الإيجابية على النساء ، ولكن طُبّق عليهن السلبى فقط . فقد كان اليهودى الورع يردد ثلاث مرات يومياً هذه الصلاة : "تبارك الله الذى لم يجعلنى من الصفوة ... لم يجعلنى من الفلاحين ... لم يجعلنى امرأة ، حيث إن النساء ليس عليهن اتباع الوصايا" .

فى المنزل ، كانت النساء مسئولات عن التغذية والطهارة الجنسية ولكن لعين دوراً دينياً بسيطاً وفى أضيق الحدود . حقاً ، لقد استمتعن بامتياز إضاءة شموع السبت ، وخبز عيش السبت ، وكانت مهمتهن هى غسل وتحضير أجساد المتوفين والسير فى الجنائز بينما حُفظت البركات والصلوات للرجال .

إن العقائد التي كانت تقول بتعدد الآلهة كان لها أربابها وكهنتها ، ولكن الاعتقاد في الوجدانية الإلهية له نظام كهنوتى متوارث ، كما أقصيت منه النساء بطريقة صارمة عن نى قبل ، حتى عن أوقات ما يُعرف " بعصر الهيكل الثانى " . وقد وصف فلافيوس جويفوس "الموانع المنيعة التي تحمى النقاء والطهارة والأبواب الأربعة المركزية التي يقف عليه الحراس بحيث لا يمكن للأغراب الدخول من هذه الأبواب. ولا يمكن ذلك للنساء خلال فترة الطمث. والباب الثانى مفتوح لليهود الرجال وزوجاتهم إذا كانوا خالين من النشوة بينما الباب الثالث مفتوح لليهود الذكور الطاهرين وبلا ذنوب والباب الرابع مفتوح للرهبان الذين يرتدون الملابس الدينية. أما عن قدس الأقداس التي تمثل الغرفة التي يدخلها فقط كبار الربيون" . "لقد ولت الأيام التي كانت تشهد دخول النساء من باب النصب المقدس" .

والنساء لم يتطلب منهن الحضور إلى المعبد من أجل الاستماع للوعظ والإرشاد لقراءات واحتفالات يوم السبت خلال الفترة الأولى من فجر العصر المسيحى. وحتى إذا حَضِرَت النساء فإنها تحضر فى أعداد قليلة بالمقارنة بالرجال وتجلس النساء فى قسم خاص مستقل فى المعبد على الرغم من أن الدليل على ذلك غير واضح. وقد تكون النساء معزولة عن الرجال من خلال الجدار المنخفض الذى أشار إليه فيلو فى روايته عن اجتماعات يوم السبت فى معابد الإسكندرية .

ولكن هناك جانب آخر للقصة حيث تناولت برنات بروتن Bernadette Brooten الكتابات اللاتينية واليونانية التي تعود إلى القرن الأول قبل الميلاد حتى السادس بعد الميلاد من العديد من المواقع فى آسيا الصغرى وإيطاليا ومصر وفلسطين . وتوضح هذه الكتابات أن النساء تمثل رئيسات معابد وكاهنات ورعايا على المعبد. تلك الألقاب المُشْرِفة تشابهت مع تلك التي تُطلق على الرجال ، وهناك أدلة على قيام النساء بدفع التبرعات . ومن الواضح أن النساء كنَّ كريمات ، ومعطاءات ، وثریات وكانت النساء البارزات لهن تأثير ، وعلى الأخص فى آسيا الصغرى وإيطاليا . ولكن هل كان لهن دور دينى فى المعبد؟

أعفيت النساء ، أو أقصيت من دراسة التوراة أو إلقاء المحاضرات عنها حيث إن ذلك كان يمثل المحور الأساسى للديانة اليهودية بعد تدمير المعبد . وفى القرن الأول قبل الميلاد تزوج الربى إيعازر من إيما شالوم Ima Shalom المتعلمة على الرغم من أن تعليم التوراة إلى الفتاة يعادل تعليمها البذاءة . ومع ذلك فإن هذه الرواية مشكوك فيها . ولكن الأسطورة حول إيما شالوم وبيروريا Beruriah ابنة الربى حنانيا بن تيراديون Hanania ben Teradyon وزوجة الربى ماير Meir والتي كانت تقرأ ٢٠٠ من النسخ الدينية فى ليالى الشتاء وكانت تعد الاستثناء الذى يؤكد القاعدة . أفلم يكن مصير بيرويا درساً موضوعياً ؟ حيث تحدث رأى رجال الدين فى قلة ذكاء النساء ولكن قام أحد طلاب زوجها بإغواها فاضطرت إلى الانتحار من إحساسها العار .

كان اليهود يكرمون ذكرى الأمهات فى سفر التكوين مثل سارة وراشيل وربيبكا وكذلك يكرمون الأنبياء النساء السبع خاصة مريم ديبورا التى كانت تحكم الشعوب إبان عصر الملك جوسيه Josiah ويعلنون عن تقدير المرأة التى نجحت فى تحرير شعب إسرائيل مثل إستر أرملة جوديس ونساء الزوجات العفيفات مثل سوزانا التى نجحت فى أن تثبت الخطأ فى الإشاعة المثارة عنها والنساء الشهيديات مثل والدة ماكابيز Maccabee ولكن حتى بريق هذه الشخصيات لم يمنع فلافيوز أن يشير إلى أن القانون "كان يعامل المرأة على أنها أدنى من الرجل فى جميع الأمور وأن عليها أن تطيع سلطة الرجل التى منحها الرب إليه" .

النساء فى الإنجيل

توضح نصوص الإنجيل التطور الشديد فى معاملة المرأة، وإن يوسف زوج مريم فى إنجيل متى يمثل النص الدينى الذى يتناول أربعة من النساء مثل: تامار Thamar المرأة الأجنبية التى كانت ترتدى حجاب الرأس ونجحت فى أن تغوى زوج أمها من أجل استمرار النسب ؛ وكذلك راشاب الغانية Rachab من أريحة التى ضمنت دخول إسرائيل إلى الأرض الموعودة؛ وكذلك روس Ruth زوجة أورياس Urias المحبوبة لدى دايفيد David وباتشيبا Bathsheba التى عُقر لها ذنبها نتيجة لميلاد سليمان .

وأناجيل متى ولوقا تركز على عذرية مريم التي حملت بالروح المقدسة كما أشار إلى ذلك إليشع الذي أعلن عن أن العذراء سوف تلد ابناً يحمل اسم إمانيويل . إلى جانب حلم يوسف وعبادة المجوس والرحيل إلى مصر وكذلك الإعلان عن البشارة والزيارة والميلاد والتجلى فى المعبد وضياع المسيح وعثور الأطباء عليه وهى القصص العديدة التى تتضح من العديد من الروايات مثل كتابات جيمس . وكذلك القصص الأخرى عن لقاء أن Anne مع يواكيم وطفولة مريم وظهورها فى المعبد وزفافها من يوسف وميلاد يسوع من رحم عذراء وكذلك المثالية من الصفة العذرية . والمرأة Salome التى حصلت على معجزة الشفاء . وكانت هذه الكتابات غنية بالتصوير الأيقونى المسيحى القديم . بينما فى إنجيل لوقا فإن إليزابيث أو المرأة العقيمة التى أصبحت والدة يوحنا المعمدان John The Baptist وكذلك أن ، الأرملة التى نجحت فى خلاص إسرائيل والتى كانت ترافق مريم وكذلك خضوعها واستكانتها . ولكن نادراً ما تشير هذه الكتابات إلى مريم حيث إن الروابط الدينية كان لها الأولوية على روابط الدم ، ولكن بعض الروايات مثل زواج كنعان ووقوف مريم عند قدم الصليب مع أكثر حوارى قريباً من يسوع تمثل البصمة فى الذاكرة المسيحية تماماً مثل قصة ووقوف مريم مع الحواريين تصلى من أجل المسيح بعد صعوده إلى السماء ، إن أقدم إشارة إلى مريم قد وردت على لسان بولس قائلًا إن الرب قد أرسل ابنه من خلال امرأة . وإن دور الأنثى فى علم اللاهوت والتجسيد كان واضحاً .

اتسمت علاقات يسوع بالنساء بأنها كانت علاقات حرة بدرجة ملحوظة وذلك بالرغم من صرامة العادات اليهودية كانت تستقبله مارتا ومريم غير المتزوجات بعد أن نجح فى إقامة الصداقة معهن بعد أن عالج أخوهما إيعازر . والحواريين عندما كانوا يرون المسيح يتحدث إلى السامرى عند بنى يعقوب كانوا يعتقدون أنه يتحدث إلى امرأة . ولكن لم يقل أى منهم ماذا تبحث عن ؟ أو لماذا يتحدث معها ؟ وذلك يوضح عدم وجود الاختلافات بين الرجل والمرأة ويشير إلى التمرد على القيود حيث إن يسوع كان يقدم الوعظ إلى النساء الأغراب من السامريات وشفى المسيح إحدى بنات قبيلة كنعان ويعلن عن أن الغانيات سوف يدخلن ملكوت الرب قبل المسيح

وتلك كانت مقولة المسيح إلى الرهبان في المعبد . كما أنه كان يغفر العديد من ذنوب النساء التي تحبه مثل غفرانه للمرأة التي دهنت الزيت على قدمه على الرغم من دهشة الفارسيين. وكذلك الرسالة المرسلة إلى المرأة السامرية التي تزوجت خمس مرات والتي تحيا الآن حياة المحظية أو العشيقية ، ومع ذلك فإن المسيح كان يتغاضى عن عدم الطهارة الأنثوية مثلا عندما لمست المرأة رداء المسيح وحصلت على الشفاء بعد ذلك ، وكذلك كان المسيح يشفق على الفقراء من النساء ، كما أن القانون نفسه كان يحمى الأرامل ونجح في أن يبعث الحياة في ابن إحدى الأرامل في نين Nain تماما مثل إيلشع وابنة أرملة ساربتا Sarepta . وإن الأرملة الفقيرة التي تقدم عملتين نقديتين هي أفضل من الرجال الأثرياء الذين يملأون خزائن المعبد بالهدايا .

وإن هوية النساء التي حصلت على الخلاص والتي كانت تتبع المسيح في إقليم الجليل تختلف هذه الهوية بين الإصدارات المختلفة ، ففي إنجيل لوقا الذي يوضح أن المسيح كان بصحبة اثني عشرة من النساء ، وأنه نجح في أن يطرد الأرواح الشريرة من بعض هؤلاء النساء مثل مريم المجدلية الذي أخرج منها سبعة من الشياطين ، وجوانا Joanna زوجة شوزا Ehuza وكذلك سوزانا والعديد من النساء الأخريات ، والتي تمثل مجموعة من النساء المختلفات . وتبعته النساء المسيح وتمردت على التقاليد . ولكن تأتي مريم المجدلية على رأس هذه القائمة . وعلى عكس النساء الاثني عشر ، حيث لم تتلق تلك النسوة النداء الصريح ، ولم يُبعث في مهمات واضحة . ولكن مع هجر الحواريين للمسيح ، تؤكد حضور هؤلاء النسوة - على بُعد، وفقاً للأنجيل الثلاثة الأولى من العهد الجديد ولكن بالقرب من الصليب وفقاً ليوحنا . وكما كان المعتاد في الديانة اليهودية فإن النساء كانت تحضر دفن المسيح في القبر ، وأحضرن العطور من أجل غسل جسد المسيح ويذكر إنجيل متى أسماء النساء وهن مريم المجدلية ، ومريم الأخرى وكذلك مريم والدة جيمس وسالومي بينما يذكر إنجيل لوقا أنهن كن مريم المجدلية ، وجوانا ومريم والدة جيمس ويذكر إنجيل يوحنا مريم المجدلية فقط .

إن الأناجيل الأربعة توضح فى جلاء التمرد على التقاليد اليهودية ، وذلك بإعطاء المرأة ، وبخاصة مريم المجدلية ، فضل الشهادة على قيامة المسيح ، وكذلك نقل نبأ هذه القيامة إلى تلاميذه . ، ولا نكاد نجد ذكراً لدور مهم للرجال فى هذا الخصوص فى إنجيلى مرقس ولوقا ، ولكن المكانة الرفيعة قد خُصصت للنساء ؛ فلقد كن أول من شاهدن قيامة المسيح من الموت ، ويتأكد هذا الدور الأنثوى فى المقولة الشهيرة التى أوردها إنجيل يوحنا على لسان المسيح وهو يقول لمريم المجدلية : " يا امرأة لا تلمسينى " ، إن صدق هذا الحدث قد بقى ماثلاً مراراً وتكراراً فى صلوات الناس .

المهمة المسيحية الأولى: الاعتناق، والفعل

فى فصول ، نقرأ أن أول مجموعة للمؤمنين المسيحين اشتملت على نساء، وعلى أم يسوع ويذكرنا التعبير "بالنساء اللانى اتبعن يسوع" . يستمر النص فى الحديث عن الاعتناقات التى قام بها الرجال والنساء فى القدس ودمشق . وقد ذكرت بعض الأسماء المعينة مثل أرملة تابيتا - ثوركاس Tabitha - Dorcas وأحد الحواريين ماتيتريا mathetria وامرأة أخرى كانت صاحبة نعم وخيرات . فعندما توفت ، أرسل فى طلب بطرس Peter والذى كان فى جوبا Joppa ، وفى دار ملى لا يزال بالمعاطف والملابس كانت قد أقامته المرأة وفى حضور الأرامل ، قام ببعثها . واسم آخر كان لمريم ، أم يوحنا ، والذى كان يحمل لقب مرقص والذى كان له منزل أنيق يدخل بطرس عند التحرر من العبودية . يفتح الخادم رودا الباب كى يجتمع الحشد من أجل الصلاة والدعاء . بينما فى العالم اليونانى والرومانى أو الجريكو - رومان فإن ربات المنزل كانت تلعب دوراً مهماً فى الحفاظ على العقائد الشرقية . وكذلك فى الكنائس . وإن بولس من خلال أسفاره فى سوريا وقبرص ومقدونيا واليونان نجح فى تحويل العديد من النساء إلى الدين الجديد . فقد ذهب هو وأتباعه إلى فيليبى Philippi على سبيل المثال . وفى يوم السبت قدموا الوعظ إلى مجموعة من النساء على ضفاف النهر بينما كان اليهود يصلون . وكانت هناك امرأة معينة تدعى ليديا من مدينة تياتيرا تعمل كبائعة للبنفسج كانت تستدع إليهم

وفتحت الذات الالهية قلبها إلى الإيمان عندما سمعت كلمات بولس. وبعد أن تم تعميدها استقبلت القديسين في منزلها. وربما كانت امرأة محررة كما يشير اسمها (الليدية) ، والنص يوضح أنها كانت تاجرة للمنتجات الفاخرة وتتعامل مع الطرق التجارية الشرقية. صُورت ليديا في شكل المرأة المستقلة ذات السلطة الروحية والمادية على دارها . لقد أُكِّد على ضيافتها وكرمها واللذان كانا ضروريين في السنوات الأولى للرحلات التبشيرية المسيحية . فيما بعد ، في ثيسالونيكيا Thessalonica ، اشتمل الحشد الذي جاء ليستمع إلى بولس وهو يوعظ في المعبد على الإغريق المخلصين في أعداد غفيرة وأعداد غير قليلة من النساء . وفي بريا Berea اشتمل الحشد على يهود المعبد ، والعديد من اليونانيات من نوات المقام الرفيع eusehemes ، وعدد غير قليل من الرجال . وفي أثينا انضمت المرأة داماريس Damaris إلى ديونيسيوس أروباجيت Dionysius the Areopagite في اتباعه لـ بولس . وقد تأثر العديد من اليهود بوعظ بولس .

وفي مدينة كورنثس فإن اليهودي أكيليا من مدينة بونتوس وزوجته بريسيليا قد تلاقا مع بولس حيث أصدر كولوديوس أمراً برحيل جميع اليهود من روما. وحيث إنه كان يمتن نفس مهنة صناعة الخيام فقد انضم إليهما وكان الزوجان اليونانيان ينتميان إلى مجموعة الحرفيين الذين يعتمدون على الطرق التجارية بين الشرق والغرب. وفي طريقهما تقابلا مع اليهودي أبولوس من مواليد الإسكندرية والذي كان قد شاهد التعميد من يوحنا. ولذا أخذاه معهما إلى طريق الله. وأصبح منزلهما في مدينة إفيسوس ملتقى الحشد ekklesia في روما وفي الفصل الأخير من كتاب الرومان فإن بولس يضع الرجل والمرأة على قدم المساواة: "برسيلا وأكيليا العظيمان ، مساعداي synergous في يسوع المسيح . واللذان مهذا لى حياتي فوق أعناقهما: لكما أقدم شكري وأيضاً شكر كنيسة الرفقاء" .

والقائمة الطويلة من الوصايا من سفر الرومان تشير إلى ثلاثين من الأسماء كان منهم اثني عشرة من النساء والتي لهن أنوار مختلفة لا تقل عن أنوار الرجال . والاسم المذكور أولاً هو فويبي "أختنا وهي خادمة الكنيسة سنشراى Cencreae: وإننى أطلب منكم أن تستقبلوها محبة في الرب ، كما يليق باستقبال القديسين ، وأن تقدموا لها

العون فى كل ما تطلبه منكم : حيث كانت عوناً prostatic للعديد ولى أنا أيضاً . وقد كان لها دور مهم فى التبشير بالدين المسيحى والحفاظ على الصلوات مع العديد من الكنائس المسيحية ولكن السفر لا يوضح طبيعة خدمتها ، ولا يجب أن نفترض أن واجبها كان يماثل دور الراهبة التى قبلها والتى ارتبطت منصبها بالتبعية للرجال ولكن يتضح من وجود خادمة الكنيسة فى أول القائمة قبل أكيليا وبريسكلا وكذلك حصولها على المدح من بولس عن خدمتها الروحية والمعنوية. كما أن القائمة تشير أيضا إلى مريم وتريفينا وتريفوزا وبرسيس. وتتضح الصلوات الأسرية من خلال الإشارة إلى روفيووس ووالدته والإشارة إلى مريوس وأخته وكذلك تتضح الصلوات الروحية وصلوات الدم : روفوس قُدمت له التحية هو وأمه وأنا . وفوق كل شىء نجد اسم الزوجين أندرونيكاس وجونيا ، أقربائى ورفقاء السجن ، وهما من بين القديسين ، واللذين اعتنقا دين المسيح أمامى . ولقد ذكر أيضاً كل من بيلولوجوس وجوليا . لقد أرسلت مجموعات أخرى من المبشرين . ولقد جاء فى الرسالة الإنجيلية لجورنيثيانس ، يسأل بولس : ألسنت قديساً ؟ ألسنت حرأ ؟ أليس لدينا القوة كى نرشد أختنا ، أو زوجة وكذلك القديسين الآخرين ، كإخوة فى الرب وسيفاس؟ . والكلمات التى يستخدمها بولس فى الحديث عن هؤلاء النساء تماثل الكلمات الواردة فى أعماله الخاصة. فى الرسالة الإنجيلية إلى أهالى فيلى يسعى إلى الصلح بين أودياس وسنتيك ويلتمس العون من الآخرين للنساء اللاتى يجاهدن معه من أجل نشر الديانة الجديدة . وهنا أيضاً إشارة إلى أن دور المرأة لا يقل عن دور الرجل . ففى هذا العمل التبشيرى المهم والرئيسى وجدت النساء مساحة كى تعمل فى مساواة تامة مع الرجال .

الموقع التأسيسى ؟

مع تحول الكنيسة نحو التنظيم والتأسيسىة فإن النساء لم تكن تحتل المناصب الرسمية البارزة . وإن كانت هناك بعض مجموعات النساء استطاعت ذلك بالفعل . وواحدة من هذه المجموعات هى الشيراي cherai أو مجموعة الأرامل التى كانت

تحصل على الحماية من القانون والرب . مثل أرملة ساريتا وجوديث وأن الرسالة ، حيث ارتسمت الصورة عن أن الأرملة هي الأقرب إلى الله. واتخذت المجموعات المسيحية على عاتقها مساعدة الأرملة اللاتى لم يجدن العون من أحد . بالرغم من أن الزواج للمرة الثانية كان مسموحاً به ، وحتى إنه تم تشجيع الأرملة صغيرات السن عليه ، وبالرغم من أن الأطفال لتلك الأرملة كانوا تحت رعايتهن ، إلا أن الأرملة اللاتى تعدين الستين من العمر واللاتى تحلين بالصفات الفاضلة أثناء الزواج كن يُدعَين للعيش فى حياة السورع والصلاة . وكان هناك العديد من الإصدارات والكتابات التى تشير إلى واجبات الشيوخ وال كبار والشباب والعديد مثل الرسالة المرسله إلى تيتوس والتى تشير إلى النساء المسنات التى لا بد أن تتخذ واجب تعليم النساء الأخريات وكذلك فإن هؤلاء النساء لا بد أن تتحلى بالسلوكيات القويمة مثل القداسة وكذلك تحرص على التعريف بالوصايا والفضائل وتعليم النساء الأخريات الاعتدال فى المأكل والملبس وأمور الحياة والإخلاص للأزواج ورعاية الأطفال والتحلى بالعفة والاحتشام والحرص على الشئون المنزلية والطيبة والكياسة وإطاعة الأزواج وعدم التجديف فى الأمور الإلهية . وعلى الرغم من تأييد بولس للعدرية فليس هناك أى إشارة فى النصوص إلى وجود أى مجموعة خاصة من العذارى .

فى المجتمعات المسيحية الأولى ولكن بخلاف هذه الأدوار التقليدية للنساء فإن هناك فئة من النساء كانت قد حصلت على المناصب دون ألقاب رسمية . وكما يتضح من الرسالة الأولى إلى تيموتى وكذلك فى القسم الأوسط من الرسالة نجد كلمة "diakonoi" ، "أولئك اللاتى نجد من" ، وعن الشماسة نطالع الآتى : وهنا يتحتم على زوجاتهم أن يكن نساءً جادات مترنات ، بعيدات عن مجالس النميمة ، وعاقلات ، وقويات الإيمان فى كل الأمور . ولكن يبدو أن إشارته إلى زوجاتهم يشير إلى فئة معينة من النساء توازى أو تقابل فئة الرجال التى تؤدى نفس الوظائف وتتقاسم معهم نفس الصفات .

جاذبية النبيات

الدور التنظيمي للمرأة والنساء قد يكون محدوداً أو قاصراً في ضوء التقاليد اليهودية القديمة حيث كانت المرأة مستبعدة من المناصب القيادية والسلطة والنفوذ ومع ذلك فقد لعبت النساء دوراً جذاباً أكثر أهمية. في إنجيل لوقا يذكر ثلاث من النساء مريم ، وإليزابيث ، وأن اللاتي يعتبرن ذكرى الرسل والأنبياء من النساء في العهد القديم. لقد شهد المجتمع المسيحي القديم تجليات وأعمال وإنجازات الروح القدس في عيد الفصح . وتوضح النصوص كذلك أن السيد المسيح قد أعلن عن أن أولاده وبناته قد يحصلون على شرف النبوة . ربما تشير قطعة في إحدى الأسفار إلى زيارة بولس إلى منزل فيليب الإنجيلي الذي يمثل واحداً من سبعة من الأشقاء من بينهم أربع فتيات عذارى واللاتي حصلن على شرف النبوة . بينما في الحشد الديني للرجال والنساء في مدينة كورنثوس اجتمعوا كي يستمعوا إلى الوعظ والدعاء وليقيموا الصلاة . وبينما كان الرجال يصلون وهم عراة الرؤوس ، تطلب من النساء أن يغطين رؤوسهن كعلامة على القوة exousia والكرامة ، والذوق دليل على احترامهن للملائكة الحاضرين كوسطاء للصلاة البشرية . وعلى هذا فقد أُحترِم ترتيب الخلق ، وتمتع الرجل بالأولوية على المرأة والاتصال المتبادل بينهم وبين الرب . وتعتبر هذه القطعة مثاراً للمناظرة من قِبَل المفسرين .

ولقد مُيز بالفعل بين النبيات الحقيقيات وبين النبيات الزائفات . في أسفار التجلي يوجد شجب وتحذير من جيزييل Jezebel ، وهي امرأة من ثياتيرا Thyatira ، والتي ادعت بأنها نبيّة ومعلمة . ولقد استمرت موهبة التجلي في الازدهار لزمان طويل . ففي المصنف الثاني تحدث جوستين Justin عن الرجال والنساء المسيحيين الذين كانت لديهم مواهب من روح الرب . وفي سنة ٢٠٣ في قرطاج فإن الشهيدة بيريتوا قد شاهدت العديد من الرؤى ولكن كان يصعب التحكم في مثل هذه المواهب ، لأن الجماعات المهترقة كانت تدعى هي الأخرى أنها تعالين الرؤى والتجليات مثلهم في هذا مثل الأرثوذكس . وعندما ادعى المونتانيستيون الذين يعيشون

فى الجبال نفس الادعاء خلال القرن الثانى بدأت الكنيسة من تقليل شأن النبوة وخاصة بين النساء .

محظورات على الإرشاد والحديث العام

احتفل الآباء والمؤسسون للكنيسة بذكرى النساء اللائى كن يساعدن المسيح فى رسالته. وقد أشار جون كريسوستوم من القرن الرابع إلى 'بريسىلا وأكبلا'، وقارن بين العبثية الدنيوية لنساء وقته وبين حماس بريسىلا ، وبرسيس ، ومريم ، وتريفينا، والتي نجدها بشدة .

فى الأعوام الأخيرة حصلت النساء على المناصب السامية ذات الألقاب الرفيعة ولكن مع أداء الواجبات المختلفة عن النساء فى العصور السابقة. وتشير إحدى الرسائل فى أواخر القرن الرابع إلى خادمة المسيح صوفيا الراهبة وفوى القديسة التى ترقد فى سلام .

وقد استخدمت بعض النصوص المتأخرة للقديس بولس لتبرير القيود والحدود الصارمة على دور المرأة بناء على نصوص إنجيلية وأن الخضوع الدينى كان مرتبطاً بالخضوع الأسرى . وأن إحدى النصوص (الرسالة الأولى إلى أهل كورنثوس ١٤ : ٣٤ - ٣٥) تشير إلى دور المرأة والنساء فى الحفاظ على الخشوع والتواضع والهدوء فى الكنائس لأنه ليس من المسموح أن يتحدثن . ولكن عليهن واجب الطاعة والإيمان . (سفر التكوين ٣ : ١٦) ويمكنهن أن يتعلمن أى شىء من خلال الرجوع إلى أزواجهن فى المنازل حيث من العار على النساء أن يتحدثن داخل الكنيسة . وخطاب آخر فى تيموتى إلى أن [Timothy 2 : 11-14] يقول إنه لا بد للنساء أن يتعلمن فى صمت من خلال الخشوع والخضوع إلى سلطة الرجال عليهن . فقد شكّل آدم أولاً ثم من بعده حواء . [c f. Genesis 1 : 27, 22] وإن آدم لم يُخدع ولكن المرأة التى تم خداعها هى التى انتهكت المحظور. [c f. Genesis 3 : 6, 13] وعلى هذا فقد كان محظوراً على النساء أن

يتحدثن أو يدرسن إلى الملائكة . وفى عظته لأكيلا وبريسيليا ، أشار جون كريسوستوم إلى أن برسيلا كانت تمثل المعلم إلى أبولوس بطريقة سرية وذلك نظرا إلى عدم وجود معلم ذكر متاح آنذاك .

الخوف من هرطقة النساء

تم تفسير المحظورات على أنشطة النساء من خلال الهجمات الشرسة على الحركات الهرطقية والتي لعبت النساء فيها أنواراً مهمة . ومع مرور الوقت فإن المؤلفين الأرثوذكس قد ألقوا الضوء على الأقاويل الهرطقية من النساء كى يظهرها الخطابية البلاغية التى تخفى الحقيقة ورائها . فى سنة ٤١٥ ، على سبيل المثال شن جيروم هجوماً على بيلاجيوس Pelagius وأتباعه من النساء حيث تلى قائمة ساخرة يهاجم فيها النساء القليلات mulierculae واللانى قد اتبعن الأقاويل الهرطقية الخاصة بـ نيكولاس من أنطاكية حتى البرسيلييين حيث قال إن فى مساعدة الجنسين لبعضهما البعض أدى ذلك إلى غموض الحقيقة فى الأمور الدينية والذنيوية .

وفى النصوص الغنوسطية (*) سلمت بعض الفقرات للنساء اللانى تبعن يسوع ، مثل سالومى وفوقهن مريم المجدلية . فى الإنجيل ، الكتب الأولى من العهد الجديد ، وفى الجزء المخصص لها ، تؤكد مريم المجدلية "لقد أعدنا يسوع وجعلنا رجالاً" وعلى الرغم من عدا بترس ، أصبح رفيق يسوع بالاختيار .

وعلى الرغم من التعقيد البالغ للرمزية الغنوسطية، لفت العلماء الانتباه فى محاولة للتبسيط إلى درجة ما ، إلى أهمية الغنوسطيين المرتبطة "الرب الأب والربة الأم" من بين الألقاب التى ارتبطت بـ *signe* أو الصمت . وقد اشتملت بعض الموضوعات

(*) الغنوسطية Gnosticism : مذهب العرفان أو مذهب بعض المسيحيين الذين اعتقدوا بأن المادة شر ويأن الخلاص يأتى من طريق المعرفة الروحية .

المهمة على أسماء أخرى مثل Bythos أو الهوة ، منشأ الـ Eons ، وهى مكونات الـ Pleroma (فيض الذات الالهية) ، والروح الأنتوية ، والكلمة العبرية ruah ؛ والحكمة . لقد استدعى الانتباه إلى "قصص الروح" للنساء الساقطات واللانى تَبْنُ . وقد لوحظت أهمية النماذج الثابتة والتي اشتملت على نماذج تم محو الفرق بين الذكر والأنثى فيها؛ بحيث صُوِّرت المرأة على صورة الرجل ، وأعيدت الحال الأولية من تمازج عناصر الذكورة والأنوثة معاً .

إنه لمن الصعب أن نقول إن هناك فرقاً حقاً بين الأساطير الغنوطية ، والتي اشتهرت منذ اكتشاف وحل شفرة برديات نجع حمادى the Nag Hammadi papyri ودور النساء كنبيات ، ومعلمات وناشطات فى هذه الحركات الدينية. ووفقاً لمعارضيهم فى الكنيسة الرسمية ، استخدمت النساء مصادرهن وتأثيرهن فى إعلان الحقيقة الغنوطية .

وهناك اتساق معين فيما يخص اكتشافات علماء الهرطقة بالرغم من تباين الأنظمة والحالات التى خضعت للدراسة . لقد صاحبت هيلين Helen سيمون ماجوس Simon Magus ، على سبيل المثال ، وهى نفس هيلين المسئولة عن حرب طروادة ومُنذ ذلك الوقت سقطت فى الدعارة فى آخر تجسد لـ Protennoia أو الفكر الأولى Primary Thought ، ولكن قدرٌ أن تُستقبل فى Pleroma . لقد قيل إن نارسيون Marcion كان قد أرسل امرأة إلى روما لتُعد أرواح النساء اللاتى كان يقوم بخداعهن . وفى الكنيسة التى أسسها ، كان يُسمح للنساء بأن يؤدین مهمات كهنوتية ، مشتملة على التعميد . لقد أحضرت مارسيلينا Marcellina تعاليم كاربوقراتيس Carpocrates إلى روما . وتأثر أبيليس Apelles بـ فيلومينا Philomena ، وهى نبيّة عذراء والتي جمعت تعاليمها فى كتاب التجليات . أمد إيرينيوس من ليونز Irenaeus of Lyons بعدة تفاصيل عن نشاطات الغنوسطى مارك ماجوس ، وهو أحد أتباع فالنتينوس Valentinus : "فقد أسرف انتباهاً على النساء ، وخاصة الثريات وأكثرهن أناقة" . وعندما رغب فى أن يجعل نفسه جذاباً لإحداهن ، بدأ فى خطابه الغزلى: "أريد أن أعطيك نصيباً فى فضيلتى ، لأن أبا كل الأشياء يرى ملاكك دائماً أمام وجهه ... أعدى

نفسك ، مثل الزوجة التي تنتظر زوجها ، كى تكونى ما أكون وأنا أكون ما تكونى .
أحضرى بذور الضوء إلى غرفة الزوجية . اقبلى منى الزوج ، أفسحى له مكاناً فى
صدرك. لقد هبطت عليك الفضيلة ... افتحى فمك وقولى أى شىء ، فما تقولين
سيصبح نبوءة . بعد سماع هذه الكلمات يقول إيرينيوس ، إن النساء الحمقاوات
صدَّقن أنفسهن بأنهن نبيئات ووهبن مارك ممتلكاتهن وأجسادهن كى يتوحدن
معه فى مظاهرات للسحر ، اتهمت إحدى النساء والتي كانت تساعد مارك بأنها قدمت
كوباً كقربان مقدس .

فى قرطاج فى بداية القرن الثالث شجب تورتوليان بشدة النساء اللاتى
انضممن إلى تلك المجموعات: "ياللوقاحة ! إيجروُن على أن يعلمن ، ويناقشن ، ويطردن
الأرواح الشريرة ، ويعدن باللعنات ، بل ويعمدن ؟ " . وفى هجوم آخر على قائدة
امرأة فى طائفة Cainite ، فكتب يقول " إن هذه المرأة ، بل الوحش قد وجدت طريقا
لتقضى على تلك الأسماك الصغيرة ، فأغرقتها بالخروج من الماء " . وفى هذا
الرسالة عن المعمودية قام بنقد النساء اللاتى استعن بمثال مشكوك فى صحته وهو
مثال Thecla لبيررن - إدارتهن للقربان المقدس الخاص بالمعمودية : " هل من المحتمل
أن يكون القديس بولس قد ضمن للنساء الحق فى التعليم والتعميد بعد تقييد حق
الزوجة فى أن تعلم نفسها ؟ " وإذا كان لهن أن يتعلمن أى شىء ، فدعهن يسألن
أزواجهن فى البيت . وبالرغم من أنه استشهد بالرسولات المونيسيديات مثل
بريسىلا قبل تحوله عن مذهبه ، فقد حدد اتصال النبوءات حتى بعد انتهاء الحفل .
وعندما كان مونيسيتيا "قام بتذكير العذارى اللاتى يجب أن يكن محجبات وبما لا يجب
عليهن فعله": لا يسمح للنساء أن يتحدثن فى الكنيسة ، ولا يجب أن يعلمن أحداً
أو يستحمن ، أو يقدمن القرايين ، أو أن يطلبن لأنفسهن أيا من الوظائف التى تُسند
عادة إلى الرجال ، وعلى الأخص منصب الكهنوتية .

وفى داخل الكنيسة نجد أن معظم الهجوم على السلطة المفرطة للمرأة يتم توجيهه
من قبل الـ Montanism وقد ظهرت موجة الحماس هذه لأول مرة فى Phrygia فى
منتصف القرن الثانى ، وانتشرت بسرعة فى الشرق والغرب . وقد ارتبطت Montanus
مع بريسىلا وماكسيمىلا Maximilla وكونيتىلا Quintilla فى وعظ الآخرة ، وفى الحاجة

التوبة وحلول الألفية على الأرض . وكان سبعة من ضمن التسعة عشر وسطاء الوحي الموجودين بالفعل والمنتتمين إلى المونتانية Montanism من بين هؤلاء النسوة . وتقول طائفة الكاتافيرجين (وهي طائفة ضمن المونتانية) إن بريسلا كانت نائمة في بيبوزا Pepuza عندما أتى المسيح واضطجع معها . وتقول "إن المسيح أتى إلى في صورة امرأة حسنة الثياب ، ومنحنى الحكمة ، وأعلن أن هذا المكان مكان مقدس وأن القدس السماوية "ستهبط من الجنة ها هنا" .

وبعد موت مونتانوس أصبحت ماكسيميليا رائدة الحركة وتزعمتها . وقد أصدرت هذا الوحي بعد تلقى هجوم عنيف من الكنيسة: "أنا بعيدة جدا عن القطيع كما لو كنت ذنبا . ولكنني لست ذنبا . أنا كلمة ... روح ... قوة" وكانت كل من بريسلا وماكسيميليا اللتان كانتا تُعرفان بأنهما عذارى ، وُصِفْنَ فيما بعد كما جاء في الجدل اللاهوتي الذي تلا هذا ، بأنهما امرأتان كانتا تهجران زوجيهما عندما يمثلان "بالروح" . وفي القرن الثالث انتشرت إشاعة تقول بأن رسولة في كابابوشيا كانت تحتفل بالقربان المقدس . لقد تم تعيين النساء من أتباع مونتانوس كقسيسات وحتى كأساقفة ، وذلك استناداً إلى ما ورد في رسالة بولس إلى أهل غلاطية (٣ : ٢٨) "لا يوجد ذكر أو أنثى، بالنسبة لكم أنتم كل في واحد في يسوع المسيح .

وادعت الرسولات المونتانيات بأن نبؤتهن كانت متفقة تماما مع ما جاء به التقليد الإنجيلي . ولكن أوريجن Origen رد بأنه لم يحدث أن تصدر امرأة أية نبوءة في الكتاب المقدس في أية أبرشية . لقد كانت القاعدة التي تقول بأن النساء لا بد وأن يلزمن الصمت في الأبرشيات قاعدة مطلقة ، كما هو الحال في منعهن من التدريس للعامّة أو أن تسن أي منهن القوانين للرجال . ويعرض أوريجن هذا التفسير : "إذا أرادت النساء أن يتعلمن شيئا ما بخصوص نقطة ما ، فليساكن أزواجهن في المنزل" . وإن كنّ عذارى فليساكن إخوتهن أو آبائهن ، وإن كنّ أرامل فليساكن عندئذ أحد الأبناء . وقد نقد ديديموس السكندري Alexandria مجموعة وسيطات الوحي المونتانيات قائلا بأنه منذ ديبوار Deborah وحتى مريم العذراء لم تكتب أية امرأة نصا مقدسا .

وعندئذ كرر أوريجن المحظورات الباولينية التي أوردها القديس بولس ، وأعاد إلى الأذهان جريرة حواء والخطر المحدث . ورأى إبيفانوس Epiphanius أن النساء المسيحيات يجب أن يرتدين الحجاب ، وأعاد إلى الأذهان اللعنة الواردة في سفر التكوين (٣ : ١٦) : " ستكون رغبتك في زوجك وسيكون هو قواما عليك " . لقد تضامنت التراتبات الكنسية ، والمحلية والأسرية مع القوى في هذه المعركة .

الأرامل والشماسات في الكنيسة

في هيئة الكهنوت بالكنيسة كان البابا هو مصدر الكلمة المقدسة والقرايين المقدسة . وكان القساوسة يساعدهم وكذلك الشماسين . وبعد أن بدا التمييز بين إكليروس (رجال الدين المسيحي) والكافة (سواء الناس) متجراً بعض الشيء ، فقد سُمح للنساء بمكان في مؤسسة الكنيسة بيد أنه كان مكانا محدودا . وقد قامت الأرامل في الشرق والغرب بدور روحاني وخَيْرٍ ولكنه أصبح متشبهاً بحركة الرهبنة النسائية الظاهرة والنامية في الثلاثين سنة الأواخر من القرن الرابع . وقد كان الشماسون في بعض الأماكن وبعض الأزمنة خاصة في الشرق الذين تقلدوا عددا من الوظائف يتم منحهم منصب الكهنوتية حتى القرن العاشر . وهنا أيضا صنفت الرهبنة النسائية هذه الأدوار لاحقاً الأرامل : كانت الأرامل مصنفات ضمن من يحتاج إلى المساعدة وفقا للنصوص المسيحية، من تيموتى ١ : 16 Timothy 5 | وقد خصص لهم جزء من جماعة الأحد لخدمتهن . وكُنَّ يتلقين مساعدة من الكنيسة . وفي المقابل كان متلقيات هذه المساعدة يخضعن لبعض الوصايا القديسية . فقد كتب بوليكارب Polycarp إلى الفيليبيايز : " لعلهن يتسمن بالحكمة [sophromousas] في الإيمان بالرب ، وأن يثبتن على مبادئهن ، وأن يتجنبن التزييف والشهادة الزور ، وحب المال وكل الشرور ، بمعرفتهن أنهن في المذبح المقدس " ، من أيتام وفقراء ومرضى ومساجين وعابري سبيل .

وفى الواقع وفقاً لـ Timothy S: S I فقد قامت جماعة من الأرامل ، هؤلاء اللائى أخذن على أنفسهن عهداً أن يبقين قانعات ليحفظن نظاماً , tagma ton cheron , cherikon ; ordo viduarum, viduatus. وهذا النموذج من التقشف العفيف بدأ فى أول الأمر وكأنه يجعل هؤلاء الأرامل نموذجاً للعدارى اللائى كن يرتبطن بهن فى بعض الأحيان . وقد أشار إيجناتيوس إلى "العدارى اللائى كان يطلق عليهن أرامل " . وتذكر بعض التقارير الأخرى فى اشتباه مماثل . ومع ذلك فإن بريق وبهاء العدارى فاق على الفور الأرامل ، ليس فقط من حيث البسات والميزات ، ولكن أيضاً من حيث التسابق داخل الكنيسة من أجل الأسبقية .

هل كان للأرامل مكاناً فى الدرجات الكهنوتية بالكنيسة ؟ ويجيب تيرتوليان Tertullian بالإيجاب . ولكن هيبوليتوس Hippolytus أشار فى كتابه " التحرار الرسولى " (التحرار هو انتقال العادات من جيل إلى جيل) إلى أن الأرامل المسنات يمكن لهن - بعد فترة من اختبارات الأهلية - أن يتم تنصيبهن فى مكانة ما ، ولكن لا يصبحن قسيسات . ولا يحق لأحد أن يمسه هذه الأرملة ، لأنها لم تكن تقدم قرابين ولم يكن لها أية مهام تتعلق بالطقوس الدينية ، بينما كان تنصيب مكانة القس (القسيسية) مقصوراً على رجال الدين الذين يؤدون خدمات خاصة بالطقوس الدينية . وكانت الأرملة تتعين ولكنها لم تمل درجة الكهانة . وكان دورها يقتصر على الصلاة Kathistatai وهذا كان متاحاً لى أحد . وتقول أغلبية النصوص الواردة فى هذا الشأن بأنه يجب على الأرملة التى تود أن تتعين وتتقلد هذه المكانة المحدودة أن يكون قد سبق لها الزواج مرة واحدة فقط (باليونانية : monandros ؛ باللاتينية onivira) . كما يجب ألا يتغير كل من قدر الرهبانية وكذلك العهد الذى تأخذه بكبح نفسها وكفها عن الشهوة الجنسية خاصة . ويرى بيرل أن خرق هذا العهد معناه استحقاق الحرمان الكنسى (حرمان الفرد من العضوية فى الكنيسة) . وكان سن القبول حينئذ الخمسين أو الستين سنة ، ولكن هذه السن المحدودة لم يكن الالتزام بها كما ينبغى .

وكان من أهم التزامات الأرملة الصلاة Timothy I. ويعد أن يأمر الأسقف الأرملة بأن تصلى ، تؤدى صلواتها بجوار مريض . وأن تضع يدها عليه . وقد تأكد

التقشف الذى يجب أن تكون عليه الأرملة عندما ورد فى " دساتير الرسل " ، وهو مؤلف موسوعى ظهر فى أواخر القرن الرابع فى سوريا أو إسطنبول . وكان للأسقف والشماس سلطة واسعة المدح على الأرملة ، فلم يكن لها أن تزور منزل أى شخص للأكل أو الشراب أو لتلقى الهدايا أو لأداء الصلاة إلا بإذن من الأسقف أو الشماس . وقد ظهرت وتأسست الحياة الباطنة أولاً: من قبيل تحريم عبادة الأوثان ، فقد كن " مذابح الكنيسة للرب " . وكان عليهن أن يظنن فى صلابة مذبح الكنيسة . وقد كنُّ أرامل cheraï ولسن perai (الحقائب التى كان يستخدمها المتسولون) . وقد كان عليهن أن يؤدبن الصلوات فى بيوتهن ثم يخرجن لمساعدة الآخرين . وفى البداية تم نصحن ، ثم أمرهن بعد ذلك بالأيمارسن التعميد . ولم يكن لهن الحق فى التدريس ، خاصة ما يتعلق بتخليص الناس من الخطيئة والذى سيقوم به السيد المسيح . وكان مباحاً لهن أن يرددن إجابات بسيطة للأسئلة الأساسية : يجب أن يعبد المسيحيون الله وحده ، فهو إله واحد . وهذه التحذيرات تشير إلى أن النساء . بدلا من أن يكرسن حياتهن للصلاة . كن يتناولن ويقتربن من الأرض التى اعتبرها رجال الدين الذكور حرماً مقدسا مقصورا عليهم .

الشماسات

لم تعرض نصوص القرن الثانى أى دليل واضح أو أية شواهد تتعلق بخدمة الكنيسة . وكما ورد فى كتاب " الراعى " لهيرمس Hermas ، فإن المرأة التى تمثل الكنيسة كانت ترى أن يتم إرسال نسخة واحدة من كتابها إلى مدينة كليمنت Clement ، التى سوف تقوم بنشره فى المدن الأخرى ، ويتم إرسال نسخة أخرى لمدينة جرابتا Grapta ، التى سوف تنشط الأرامل واليتامى . فى خطاب لـ تراجان Trajan ، يتحدث بلينى عن نساء عجائز يقمن بالخدمة الدينية ، واللاتى قام هو بتعزيبهن فى بثنينا Bithynia . ربما تتوافق الكلمة اللاتينية مع الكلمة اليونانية diakonos ، ولكن لم نُخبر بأى شئ عن الخدمات التى أدتها هؤلاء النساء . لقد احتقرهن

بلينى ولم ير فى دينهن أى شىء سوى "خرافة سخيفة ومغالية". وقد تعالى احتقاره من خلال المكانة اللونية لتلك العبيدات واللائى قمن بمسئوليات رسمية من خلال مجتمع مكون من العديد من البشر من كل الأعمار والاتجاهات فى الحياة ومن الجنسين ... فى المدن ، والقري والريف حيث لوثتهم الخرافات". مثل بلادينا Bladina فى ليونز فى ١٧٧ وفيليسيى فى قرطاج فى ٢٠٢ ، والذين كانوا عبيداً ولكن دون مهام دينية ، ذُكر هؤلاء الضحايا من جراء التعذيب وذلك بسبب شجاعتهم . لاحظ أيضاً الثقة فى هذه ekklesia للتكوين المختلط .

وفى القرن الثالث تناولت Didascalia Apostolarum وضع الشماسات he diakonos , gyne diakonos فى الشرق . ويعتمد عدد الشماسين والشماسات على حجم التجمع .. وكانت مهام الشماس مختلفة ، وتضمنت مساعدة الأسقف ، خاصة خلال الاحتفال بالقربان المقدس ، والحفاظ على اللياقة والذوق داخل الكنيسة . وعلى النقيض ، كانت مهام الشماسات تقتصر على مساعدة النساء الأخريات " لتقم شماسية بدهن النساء بالزيت أثناء عملية التطهير الروحى عن طريق تعميده الشخص أى تغطيه فى الماء رمزاً لتطهيره من الخطيئة وإدخاله فى كنف الكنيسة) . وعندما تظهر المرأة التى كانت تظهر روحياً من الماء ، لترحب بها الشماسية وتعلمها كيفية الحفاظ على عهد التطهير الروحى متمثلاً فى القداسة والطهر . وعلاوة على ذلك " كان على الشماسية أن تزور منازل الوثنيين حيث يوجد مؤمنات بالمسيحية هناك ، وتزور المرضى من النساء ، وأن تغسل النساء اللاتى شفين لتوهن من مرض ما . وتؤكد Didascalia على أهمية مكانة الشماسات مشيرة إلى أن المسيح ذاته كانت تخدمه بعض الشماسات : مريم المجدلية ، ومريم ابنة جيمى وأم يوشع؛ وأم أبناء زيباديا ؛ والأخريات .

وفى القرن الرابع تم تعديل وتبسيط هذه القوانين والأنظمة من خلال الدساتير الرسولية (الأبوية) . وقد كان الأسقف يختار الشماسين من بين التجمع الذى يحدث عادة للصلاة ، ولكن بالنسبة للشماسات فقد كن ينتخبن من بين الأرامل والعدارى ، وقد منح هذا الاختيار بمعاييره صبغة من التقشف والزهد على هذه المكانة "مكانة الشماسية" . وكانت مهام الشماسية لا تزال زيارة المرضى والعاجزات من النساء ،

ومساعدة النساء فى عمليات التعميد . وقد كانت الشماسات ترحبن بالنساء وتشجعهن على القيام بالخدمات الدينية ، وبالطبع كن يسعين للحفاظ على اللياقة والأدب داخل الكنيسة مع رجال الدين الذكور . وقد كان من بينهن من يعملن كرسل ، حيث كان وجودهن ضرورى فى حالة رغبة امرأة من عامة الناس أن تتكلم إلى شماس أو أسقف . وكانت حدود مسؤولياتهن واضحة تماما : " إن الشماسة لا تمنح البركة ، ولا تقوم بأى من الخدمات التى يكون الشماسون الكبار مسئولين عنها . ولكنى الشماسة تقوم فقط بحراسة الأبواب ، ومن أجل الحفاظ على اللياقة ، وتقوم بمساعدة من يكبرنها فى المكانة فى إدارة التطهير الروحى .

وكانت الشماسات يتمتعن بالتصديرية (حق التصدر والتقدم على الآخرين) على العذارى الأخريات والأرامل . فهن ينتمين إلى طبقة رجال الدين . وقد وضع الأسقف يده عليهن وصلى من أجلهن فى حضور المشيخى من أجل الشماسين والشماسات بأن يطهرهم الله من أى شىء يعوقهم عن القيام بمهمتهم المقدسة فى حضور presbyterion ، إلهى ، يا خالق الرجل والمرأة ، والذى نفخت الروح فى مريم ، وديبورا ، وأن ، وهولدا [تنبات العهد القديم] ، ولم يحتقر أن يولد ابنه من امرأة ، والتى اتجهت إلى خيمة الشهادة وفى المعبد ، وحراس الأبواب المقدسة ، اخلق بداخلها الروح القدس ونقها من كل شرور الجسد والروح كى تتم مهمتها . وفى الواقع كانت الشماسات هن المتلقيات الوحيديات بصحبة القساوسة للتأيينات والخبز وغيرها مما كان يقدم فى القربان المقدس . ومع ذلك لم تكن مرتبة الشماسات ثابتة .

وكانت الشماسات موقوفات لخدمة الله . وكان أى تعدٍ أو خرق لعهودهن يعتبر تدنيساً للمقدسات . فقد كانت النصوص الشرعية الموجودة فى الكنيسة آنذاك صارمة جدا . وقد كتب بيزل قائلًا : " لن نسمح بعد اليوم لجسد شماسة تعتبر موقوفة لخدمة الله أن يستغل فى أى غرض دنيوى شهوانى " وقد زاد أدنى حد للعمر لأن تكون السيدة شماسة إلى أربعين عاما ، أو خمسين أو ستين عاماً ، حسب الوثيقة . ولكن الاستثناءات كانت منتشرة .

وفى والواقع فإن مهام الشماسة كان لها بعد روحى ، ولكن تعيين وزارة نسائية للإشراف على التعميد وزيارة النساء المرضى يشير إلى أنه كانت هناك نزعة إلى الفصل الحازم والحصيف بين النساء والرجال ، ويتمثل هذا الفصل الحكيم والعزل الحصيف فى نواحٍ أخرى شتى . ونجد مقالا جيدا فى كتاب "الفسولوجيا" Physiologus والذى صدر فى القرن الرابع ، وهو مؤلف رمزى عن الحيوانات وعاداتها . هذا المقال يتعلق بالصخور المشتعلة ويتناول الآتى :

" هناك بعض الأحجار التى تشتعل إذا وضعت إلى جوار بعضها البعض وتشتعل أى آخر يسقط عليها . وبحكم الطبيعة فإن هذه الأحجار ذكور وإناث بعيدون كل البعد عن بعضهما . وعلى هذا يجب على المتقشفين الزاهدين أن يعرضوا عن النساء ، فإذا اقترب الواحد منهم من إحداهن فإنه سوف يحترق بنارا اللذة ويحرق بدوره الفضيلة التى توجد فى أعماقه . وقد رأينا شمشون وهو يرى قوته تخور إذا اقترب من امرأة وتشير النصوص المكتوبة إلى آخرين قد ضلوا وتاهوا فى الدروب ، إذا كان سراب جمال المرأة يحدوهم " . وفى الواقع إن هذه الرسالة موجهة إلى زاهد متقشف ، ولكنها تنطبق على كل الرجال . ويقول هيبوليتوس فى كتابه " التحدار الرسولى الأبوى " . النساء عامة سواء المؤمنات منهن أو المنتصرات حديثا سيؤدين صلواتهن فى جزء مستقل بهن من الكنيسة . ويعد أن يفرغن من صلواتهن لن يتبادلن قبل السلام ، فقبلهن ليست مقدسة بعد . ويجدر بالمؤمنين أن يحيوا بعضهم ، والمؤمنات يحيين بعضهم ، ولا يحسن بالرجال أن يحيوا النساء . ويجدر بالنساء أن يغطين رء وسهن كاملة ، ويلتزم بالحجاب الكامل وقد نذبت دساتير الكنيسة متمثلة فى دساتير الرسل أن تتم تفرقة رواد الكنيسة وتقسيمهم إلى مجموعات ، الرجال فالنساء ، كل مرحلة عمرية بعينها لها مكان مستقل . وكان على الشماسين والشماسات العمل على تطبيق هذا النظام وهذا العزل حفاظا على اللياقة داخل الكنيسة ، ومنعا لتأجج نار الشهوة بين الرجال والنساء .

وهناك قصة توضح ضرورة إقصاء النساء عن الكنيسة خاصة أثناء التطهير الروحى تقول بأنه كان هناك قس يدعى كونون ، وكان مسئولًا عن الإشراف على التعميد فى دير بنتوشا . ولم يثق فى نفسه أن يدهن جسد فتاة فارسية شابة بالزيت ،

وفى الوقت نفسه لم يكن يسمح بوجود شماسات فى هذا الدير . وهرب القس خشية الفتنة . وظهر له جون المعمدانى (من يعمد أو ينصر) ، وبعد أن قام بتحريك الصليب ثلاث مرات أسفل سرته ، أعاد القس إلى الدير . وفى اليوم التالى قام بدهن وتطهير الفتاة الفارسية نون أن يلاحظ أنها امرأة .

واستمر فى الدهان والتطهير الروحى لمدة اثنى عشر عاما نون أن يلاحظ أية امرأة . ومنذ القرن الرابع فصاعد نلاحظ ذكرا متكررا للشماسات فى الشرق وتكاثر ذكرهن فى المخطوطات ، والأمثلة على هذا كثيرة مثل " هذه المقبرة لبوسيدونيا الشماسة ... " و"بانكاريا ، أكثر الراهبات تواضعا" أو ، هذه من إيديسا Edessa : "أثر من آثار ثيودوسيا Theodosia ، شماسة ، وأسبيليا Aspilia وأجاثوكليا Agathocleia ، عذراوات" . أو من "قبر أكاكىوس Akakios ، شهيدة ، [قبر] ... الشماسة" . ومن ستوبى Stobi : "بفضل عهدها ، صنعت ماترونا أكثر الشماسات ورعاً الفسيفساء فى صحن الكنيسة" .

وتزخر النصوص الأدبية والشرعية بالأمثلة . وفى القسطنطينية قام جون كريسوستوم بجعل شماسات الكنيسة المقدسة من أقربائه وهن غليسانتيا ومارتيريا وبيلايا ، وذلك حتى يتم أداء الخدمات الأربعة على خير وجه فى الدير المقدس الذى تم تأسيسه حينذاك على يد أوليمبياس . ويودع فى بيت المعمودية (مبنى أو جزء من كنيسة يتم فيه التعميد) أوليمبياس وذلك فى رحيله لمنفاه ، وكذلك ودع شماستين وهما بروكلا وبتناديا . وتصحبه شماسة أخرى من المنفى وهى عمته سابينا إلى كوكوزا البعيدة . وفى القرن السادس قام جوستنين بالإكثار من رجال الدين فى الكنيسة العظمى فجعلهم ستين قسا ، ومائة شماس وأربعين شماسة وتسعين شماسا مساعدا ومائة لكنز (المفسح الطريق) وخمسة وعشرين قائدا لجوقة الترتيل ومائة من البوابين والحمالين . وكانت الشماسات يوزعن على الكنائس العلمانية والرهبانية . وتشير الوثائق إلى تطور ما قد صحب تطور حركة الرهبانية ، وقد كانت مهام الشماسين تنفذ بواسطة الراهبات فى دير أوليمبياس ، تماما كما رأينا لتونا ، وفى دير أرنيسا فى يونتس ربط لامباديون Choir العذارى مع رتبة الشماسات . وتعرض نصوص القرن السادس وكذلك القرن السابع الميلادى الموجودة فى سوريا لمدة بسيطة عن المهام التى

كن يقمن بها وهى التطهير الروحى للسيدات ، وزيارة النساء المرضى . ومع عدم وجود قس أو شماس ، فكن أيضا يقرأن من الكتاب المقدس أو الكتب الأخرى ذات القداسة فى جمع من السيدات . وبالطبع تنحصر إمكانية استبدال الشماس أو من يقوم مقامه براهبة أو أية امرأة أخرى فى الدير فقط . كما كانت التراتيل تمنع إذا قالتها المرأة بصوت عال داخل الكنيسة وكذلك دخول الكنيسة كان ممنوعاً أثناء فترة الحيض .

وفى نهاية القرن الثانى عشر اختفت الشماسات من الشرق ، حيث انتشرت حركة الرهبانية ، كما شملت عمليات التطهير الروحى الأطفال ولكن أثر الدور الذى كانت تقوم به الشماسة لا يزال واضحاً فى نصوص التقريب (تقديم القرايين) والطقوس الدينية .

إقصاءات

هناك تناول يمكن من خلاله تبرير تحديد دور الشماسات والأرامل وينسب القول التالى إلى الرسل الاثنى عشر " لا نسمح للمرأة بأن تدرس فى الكنيسة .. وكل ما هو مباح لهن هو أداء الصلوات والإنصات الجيد لساداتهن . وعندما أرسلنا السيد المسيح - وعددنا اثنى عشر رسولا - من أجل نشر تعاليمه وما جاء به ، لم يرسل نساءً قط للدعوة إلى دينه على الرغم من وفرتهن وكل من كان معنا هى أمه عليها السلام وأخواتها، إضافة إلى مريم المجدلية ومريم والدة جيمس ، ومارثا ومريم أخوات لازاروس ، وسالومي وأخريات . وإذا كانت الضرورة تدعو إلى أن تقوم النساء بالتدريس لأمر بذلك عليه السلام . وحضهن على إرشاد الناس . وإذا كانت رأس المرأة هى رأس الرجل ، فليس من حق بقية الجسد أن يأمر الرأس أو يحكم سيطرته عليها " .

[3 : 1 Corinthians II] وعندما يتجه الإنسان إلى الكهنوتية فعليه ألا يفغل قيمة العقل والتأمل لأجل هفوات وشهوات الجسد (بمعنى العقل - تجمع شهوات الجسد)

أما المرأة فإنها بمثابة الجسد للرجل ، فلقد جُبلت من ضلعه وصارت جسداً منفصلاً عنه من أجل التزاوج وإنجاب الأطفال (سفر التكوين ٢ : ٢١ - ٢٢) . وإذا سلمنا بوجهة النظر السالفة - إننا لا نسمح لها أن تعلم - فلم يحاول أن يسير كل شخص عكس الطبيعة عن طريق السماح لها بالتدريب على الكهنوتية ويلاحظ أنه كان من الجهل أو الزندقة أن يقوم اليونانيون برسم الكاهنات على اسم إلهة أنثى فقانون المسيح لا يسمح بذلك . فلو أن العماد كان يستوجب قيام النساء بطقوسه ، لكان السيد المسيح قد تم عماده على يد أمه وليس على يد يوحنا المعمدان. وعندما أرسلنا للتنصير، فقد أرسل معنا المرأة لهذا الغرض وهو يعلم جيداً ما يوافق الطبيعة لأنه خالق الطبيعة وواضع قوانينها .

وتستند هذه القضية إلى الإنجيل ومن الملاحظ أن كلا من العهد القديم والجديد يعارض فوضى عبادة الوثنية لكل من الكاهنات والآلهة . ويتضح أيضاً أن حكاية الخلق والسقوط تكشف عن طبيعة المرأة فهي خلقت بعد الرجل ، وهى أقل منه وتعتبر الدعامة الأساسية له . وقد قام القانون اليهودى بإخراجها من الكهنوتية ولذلك فإنه لم يعد هناك ما يجعلها تقوم بمهمة التنصير أو المعمودية كما أشار إليها بولس - والتي تجعل هناك ارتباطاً بين الترتيب الهرمى الدينى والاجتماعى - تناسب النموذج الذى تم تأسيس عن طريق هذه القضية التاريخية المرتبطة بعلم اللاهوت .

ولم يعد هناك ، كما كان سائداً من قبل ، أية تبريرات يُحاج بها على عجز النساء نظراً لما تواتر عنهن من عدم النقاء أو الطهارة . حقيقة أن القانون الكنسى المعروف باسم "لودكيا" قد حرّم على المرأة الاقتراب من مذبح الكنيسة فى القرن الرابع ، ولكن فى القرن الخامس فى سوريا أباحت وثيقة تُعرف باسم "عهد السيد المسيح" للأرامل أن يقمن بالخدمة كشماسات بجوار الأسقف ، بل وخلف الستار الذى يحجب المذبح ؛ حيث تقام طقوس تناول القربان المقدس . وتطالعنا نفس الوثيقة أنه أثناء فترة الحيض كان يُسمح للشمامسة أن تبقى داخل الكنيسة ، على ألا تقترب من المذبح ، ليس لأنها غير طاهرة ، وإنما حفاظاً على القدسية الخاصة للمذبح .

وكان أحيانا يتم الإشارة إلى عيوب المرأة فعلى سبيل المثال فى القرن الرابع ، فى فترة قوانين الكنيسة المصرية السماوية الخاصة بـ الرسل أو الحواريين فقد تم تخصيص اثنين من الأرامل لمساعدة المصلين وآخرين لمساعدة المرضى من السيدات ولكن الحواريين يتم استخدامهم لاستدعاء حدث مرتبط بالعشاء الأخير لإخراج السيدات من قربان الجسم والدم : يقول جون : "لقد نسيتم ، إخوتى ، أن سيدنا ، عندما يلمس الخبز ويقطعه ، يقول " هذا جسدى وهذا دمي ، لا تسمح للنساء أن تقف معنا " وتقول مارثا " إنه بسبب مارى ، لأنه رأها تبتسم وتقول مارى "إنه ليس لأننى ضحكت . لأنه أخبرنا من قبل أن ما هو ضعيف يمكن إنقاذه بما هو قوى" .

وبالنسبة للباناريون فقد هاجم الأبيفانيوس للسلاميس بدعة الكوليرديون Collyridians لأنهم يعاملون العذراء على أنها إلهة عن طريق تقديم " كوليرى Collyre ، قطع من الخبز التى تستخدم فى العشاء الربانى . وهو يردد الموضوعات العادية ليوضح أن السيدات يمكن أن يخدمن كشماسات الكنيسة ولكن ليس ككاهنات. ولم يوجد أية كاهنات presbyterides or hierissai مسيحيات . إن جنس المرأة ضعيف، متقلب ، ومتوسط الذكاء ، وهى أداة الشيطان - فكيف يمكن أن تتطلع إلى وظائف كهنوتية مقدسة؟ . وفى حوار حول الكهنوتية On the Priesthood أعلن جون كريسوستوم " عندما نتحدث عن الوظائف العليا مثل حكم الكنيسة وتوجيه الأرواح فإنه يجب إخراج السيدات وتعيين عدد قليل من الرجال لهذه المهام المقدسة" .

فى الغرب

لم يكن وجود شماسة الكنسية منتشرا فى الغرب حيث ربطتها بعض الهيئات بأنها بدعة وضلال وقد ذكر سولبيسيوس سيفيروس أن لقب " شماسة الكنيسة " قد تم تقديمه فى الغرب عن طريق البريستليين ، وهى حركة هرطقية ساندتها نساء

نوات مكانة كبيرة فى جنوب جول وإسبانيا . وعلى أى حال فإن المجالس الغربية من القرن الرابع إلى السادس قد أكدت على تحريم وجود سيدات فى وزارة اللاويين أو وصولهن لمسئوليات شماسة الكنيسة . فعلى سبيل المثال فى ٤٤١ صرح مجلس أورانج " لا ينبغي تعيين أى شماسة للكنيسة بأى حال من الأحوال ، وإذا كان لا يزال هناك أى منهن فيجب أن تحنى رؤوسهن قبل أن تمنح البركة للناس" . وقد كتب القس جيلاسيوس Gelasius إلى أساقفة جنوب إيطاليا " تؤدى السيدات الخدمات فى مذبح الكنيسة المقدس يقمن بأداء الخدمات المخصصة للرجال فقط " .

وفى القرن السادس أصدر ثلاثة من الأساقفة فى شمال جول تحذيراً لكهنة متنقلين سافروا من أجل الوعظ ومعهم مساعدات من النساء *conhospitae* اللاتي رفعن كأس العشاء الربانى والذي يحتوى على دم المسيح ، وفى إطار مذهب البيبودى *Pepudian* . وقد تم نصح السيدات فى الغرب على قبول المكانة المقدسة التى تستلزم العذرية والترمل وتشير المفردات شماس أو شماسة الكنيسة إلى الألقاب الشرفية التى تحصل عليها المرأة مثل *diacona and diaconus* . وعندما قررت راديغوند *Radegund* عدم الاستمرار فى العيش مع كلوثير الأول *Clothaire I* ، أقنعت ميداردوس *Medardus* أسقف نويون *Noyon* أن يجعلها شماسة الكنيسة .

قوى النساء

ولم تمنع التحريمات الأساسية (ضد دخول فى الكهنوتية أو التعليم) بعض النساء من التدريب على نوع من السلطة الرسمية وليس فى السياسات السماوية. وفى القرن الثالث قاد الفيلسوف النيو أفلاطونى بورفيرى *Neoplatonic philosopher Porphyry* بمهاجمة هذا الاعتداء غير المباح ضد المسيحيات ، وفى القرن التالى أشار جيروم إلى هذا : " دعونا نأخذ حذرنا خشية أن يبقى الزنديق بورفيرى ويقوم معه

العقيلات والأعوان بتشكيل مجلس شيوخنا وبعد قسطنطين تقريباً تحولت كل النساء الأستقراطيات إلى المسيحية وأصبح لهن مكانة اجتماعية وتأثير واضح في الكنيسة . ولم يرض جون كريسوستوم عن ذلك الحال "القانون الإلهي أخرج [النساء] من الوظيفة السماوية حيث إنهن غير قادرات ومع ذلك إنهن لا يزلن يحاولن إيجاد طريقهن ويعتمدن على الوساطة في كل شيء . لقد انقلب كل شيء على عقبه لقد اكتسبن قوة كبيرة لدرجة أنهن يتحكمن في اختيار قيادات الإكليروس الكنسى . إن من يتقلد هذه المسئولية ينبغى عليه أن يكون خادماً يرضى الرب بمسلكه ، والرجال وحدهم القادرون على هذه المسئولية ، وليس النساء اللاتى لم يوثق فيهن فى مجال التعليم . ولماذا أقول التعليم ؟ فالمبارك بولس لم يسمح لهن حتى أن يتحدثن وقت الصلاة أو فى اجتماع المصلين . لقد سمعت أحدهم يقول إنهن أصبحن حرات فى أن يتحدثن بخشونة أكثر مما يتحدث السادة مع عبيدهم .

ويلقى هذا النقد ، الذى أصدره جون (يوحنا) من مدينة أنطاكية ، الضوء على صراعه الأخير مع الإمبراطورة يودوكيا وزمرتها فى مدينة القسطنطينية ؛ تلك الزمرة التى شملت كلامن : مارسا ، وكاستريسية وإيوجرافيا . وقد استمر هذا الصراع حتى تمَّ عزل جون ونفيه إلى إقليم "إيسوريا" . على أن الأسقف المعزول لقي دعماً مادياً ودبلوماسياً وروحياً ليس فقط من جانب أوليباس وأصحابها ، وإنما أيضاً من جانب أعداد كبيرة أخرى من الأستقراطية فى الشرق والغرب . ويلاحظ فى خطابات هذا الأسقف الـ أوليباس أنه يطلب العون والتأييد من جانب الأساقفة الذين يؤازرون أوليباس ، كما أنه يبدي رأياً فى مسألة تعاقب الأساقفة القوط على كراسى الأسقفية .

كان للمرأة أثناً تأثير ثقافى ودينى واجتماعى ، كما أنها كانت طرفاً مهماً فى النزاعات اللاهوتية ، مثل الجدل الذى دار حول آراء أتباع أورجين : ففى أثناء حكم البابا أناستاسيوس (٣٩٩ - ٤٠٥م) ، كما يطالعنا جيروم ، كانت هناك سيدة تدعى مارسيللا التى قد أبدت فى البداية تعاطفاً مع أتباع أورجين ، ولكنها سرعان ما مضت

إلى ضلالات معلمهم "أورجين" فى كتابه "عن المبادئ الأولى" ، وعملت على تنفيذها .
وقد دعى الهرطقة من أشباع أورجين للدفاع عن أنفسهم ، ولكنهم أثروا أن يدانوا فى
غيابهم بدلاً من أن يدانوا فى حضورهم .

ونعلم أيضاً أن سيدة تدعى ميلانيا الكبرى قد أخذت على عاتقها مهمة الدفاع
عن "روفينوس" مترجم أعمال أورجين (إلى اللاتينية) ، والذي كان هدفاً
للهجوم أيضاً .

وفى التاريخ اللوسيزى Lausiac History وضع بالديوس Palladius كيف قامت
ميلانيا بثرواتها ومكانتها النبيلة الأصيلة بتدعيم الأساقفة والكهنة المستشهدين
فى فلسطين أثناء فترة اضطهاد الإمبرطور البيزنطى فالنس لأتباع عقيدة مجمع نيقيا
المسكونى (٢٢٥م) . وقد مدحها أيضاً لتضامنها مع ، فينوس ، والمحافظين على
الاتحاد فى القدس بعد انشقاق بولين والتي تضمنت نحو ٤٠٠ راهب " وقد أخذت فى
إقناع كل الضالين الذين قاتلوا ضد الروح القدس وأعادتهم ثانية إلى الكنيسة" .

وقد وصفت حفيدتها ميلانيا الصغرى من خلال كاتب سير المشاهير جيورنيتس
أثناء إقامتها فى القسطنطينية أثناء ازدهار النستوريانيزم Nestorianism هناك :
" استقبلت الكثير من زوجات أعضاء مجلس الشيوخ وبعضاً من أعظم رجال البلاغة
والذين جاؤا لمناقشة العقيدة الأرثوذكسية معها . وهذه المرأة والتي تتمركز فيها الروح
القدس تتحدث كثيراً عن اللاهوت من الصباح حتى الليل وتقدم الكثير من القرايين ويد
العون والدعم للآخرين . وباختصار فهى تساعد كل الذين جاؤا يطلبون التعلم منها
والمخلصين لله " .

وفى خلال فترة النضال المسيحية فقد تدخلت السيدات فى كل الجوانب لكل
قضية .

فالإمبراطورة إدوسيا نُفيت إلى القدس لفترة طويلة مخلصاً لتقاليد المونوفيسيت .
وقد عادت إلى الكنيسة الأرثوذكسية فقط من خلال تأثير إيثايموس Euthymius

وسيمون ستايلت Simeon Stylites ، وعلى العكس فقد لعبت بوشيرايا Pulcheria دوراً مهماً في الانتصار على مجلس شالسيديون Chakcedon . وقد كانت مع مارسين Marcian واحدة من اثنتين تمثلان " منارة العقيدة الأرثوذكسية " . ص ٦٢١ - ٦٢٢ :

الأسطر ١٣ وما بعدها وحتى لمثل هؤلاء النساء العازفات ، فإن التحلى بروح الأناة والتواضع كان شيئاً ضرورياً . وتلكم كانت أعظم فضائل "مارسيلا" ، كما يقول جيروم: "إن جميع ما تعلمناه بدقة ولزمن طويل ، قد تشربته مارسيلا وأنقنته وملكت ناحيته . ولذا فإنه عندما كان ينشب جدلاً حول أى نص من الكتاب المقدس فإنها ، فى أعقاب رحيلنا ، كانت تستدعى لتدلى بدلوها فى الأمر . ولما كانت تتمتع بالحيطة والحصانة وبما يقصده الفلاسفة بكلمة to Prepon (أى الملائم من القول) ، فإنها عندما كانت تتولى الإجابة عن بعض القضايا المشكلة كانت تفعل هذا ولكأنها تفصح عن مشاعر ومكامن أناس آخرين غيرها ، من أمثالى على سبيل المثال وأمثال غيرى أيضاً . وحتى وهى تقوم بالتعليم كانت تبدو فى تواضع التلميذة الصغيرة . حقاً ، لقد كانت مدركة لكلمات القديس بولس : " لا أسمح بأن تقوم امرأة بمهمة التعليم " ؛ ولذا فإنها لم ترغب فى أن تجرح مشاعر الرجال ، خاصة وأن البعض منهم كانوا قساوسة ، والذين كانوا يسألونها عن أمور غامضة ومُلتبسة كثيرة ."

لقد تمتعت بعض النساء بشهرة ذاتة نتيجة لما قدمته من تبرعات وإقامة لبعض المؤسسات الدينية والخيرية . وبهذا لعبن دوراً مهماً فى التحول من تقليد الصدقة القديم إلى روح الإحسان المسيحية ؛ وذلك من خلال تقديم العون للكنائس والفقراء والأديرة والبعض من هؤلاء النساء كن يقمن بهذه الأعمال الخيرة فى الخفاء دون الإعلان عن نواتهن؟ مثل أولئك اللاتي قمن بتبرعات تحت أسماء أزواجهن ، من أجل إعلاء كرامتهم وشخصهم ، فى حين أن أخريات مضمين فى فعل الخير بفردهن: فما هى "پريستييزيا" ، وفاءً لنذرٍ قطعتة على نفسها ، تقوم بعمل الفسيساء لصحن بازيليكا (كنيسة) شتويا ، وأيضاً "ماترونا" التي قيل إنها تبرعت بعمل فسيساء لصحن الكنيسة أيضاً ، كما ذكرنا ذلك سلفاً ."

وقد اشتهر البعض من أرستقراطية الشرق والغرب بتبرعاتهم السخية ، كما نعلم من " السير " التى سجلها الكتاب الكنسيون . من ذلك السيدة "فايولا" (توفيت سنة ٢٩٩م) التى قامت ببناء أول مستشفى فى روما ، وذلك فى أعقاب إعلان تويتها عن زواجها الثانى بعد طلاقها ، وكانت تسهر بنفسها على المرضى والمسنين . كما كانت هذه السيدة الكريمة سخية " للغاية مع الكهنة " والرهبان والعذارى فى كل ربوع إيطاليا .

ظل كرم الأراامل مصدرا مهماً للثروة بالنسبة للكنيسة . فقد اتهم بروفيرى المسيحيين بـ " إقناع النساء (لتوزيع) ثرواتهم وممتلكاتهم بين الفقراء لتحويلهم إلى متسولين . وعندما غادرت ميلانيا الكبيرة روما فى رحلة إلى مصر أحضرت معها تابوتاً من المجوهرات يحتوى على ٢٠٠ قطعة من الفضة وأعطته إلى بامبوا Pambo الناسك . ولقد ساندت المرحلين الأورثوذكس فى القدس وأنشأت هناك ديراً . حيث ، طبقاً لبالاديوس كانت وهى وروفينوس يستقبلان (كل من يأتى للصلاة من الأساقفة والرهبان والعذارى والولادة ومساعدتهم من مواردهم الخاصة ...) وقد قاما أيضاً بإعطاء الهدايا والطعام لرجال الدين فى المدينة .

أصبحت أوليمبياس زوجة نيبريديوس Nebridius أرملة فى عام ٢٨٦ بعد عشرين شهراً من زواجها . واتهمها الإمبراطور ثيودوسيوس بالخلاعة وإضاعة نصيب زوجها . وأجبرها على الزواج من البيدوس النسيب . وعندما رفضت ، فرض الإمبراطور الحراسة على ممتلكاتها وعين أمين سر مدينة القسطنطينية حارساً عليها حتى بلغت الثلاثين من عمرها (وقد حصلت على التحكم فى أموالها فى عام ٢٩١) فأعطت المال والأرض والمنازل والمعدات والأجور والسلع لكنيسة القسطنطينية ، فى بادئ الأمر خلال أسقفية نيكثاريوس Nectarius " فقد قامت بخدمته ، وفى أمور الكنيسة كان يطيعها تماماً " . جون كريسوستوم خُلف نيكثاريوس كأسقف . "ومن أجل منفعة الكنيسة المقدسة أعطت جون ١٠ آلاف قطعة من الفضة من ممتلكاتها ... فى إقليم ثراس وجالاتيا وكابادوشيا وبيثينيا؛ حتى المباني التى كانت تمتلكها فى العاصمة ، متضمنة المبنى المجاور للكنيسة العظيمة التى تدعى "منزل أوليمبياس" "Olympias's house" بالإضافة إلى مباني البلاط والحمامات ..وكل المباني المحيطة

متضمنة سيليجناريون Silignarion (مخبز) وأيضا بجوار الحمامات العامة كونستاتوريوس، والمنزل الذي يخصها حيث تعيش فيه . وأخيرا منزل آخر لها يدعى "منزل إفاندريوس" "House of Evandrius" - وكذلك كل ممتلكاتها فى ضواحي المدينة - وفيما بعد فقد ضمت كل ممتلكاتها الأخرى من ميراثها والتي كانت مبعثرة فى الإقليم وكذلك نصيبها فى الناتج العام" . وقد استخدمت المبانى والورش المجاورة للجانب الجنوبى للكنيسة لتأسيس دير والذي قد تم إلحاقه فيما بعد بالمجرى المؤدى إلى صحن الكنيسة . وقد اشتهرت باستقبالها للأساقفة الزائرين وإعطاء منح من المال والممتلكات وقامت بالعاية بالزاهدين والعذارى والأرامل والأيتام والمسنين والفقراء . وكانت أيضا معروفة بالدعم الذى أمدت به جول حتى فى المنفى . هذا الجرد المؤثر أعطى فكرة عن ثروتها الهائلة وكذلك التزامها الشامل للكنيسة والسلطة البسيطة التى حصلت عليها فى المقابل .

وفى بداية القرن الخامس أعلنت ميلانيا الصغرى وزوجها بينيانوس اعتزالهما الدنيا وتخلصا من ثروتهما حيث يصل الدخل السنوى إلى ١٢ من عشرات الآلاف من الذهب، وممتلكات واسعة، والآلاف من الرقيق الذين أعتقوا أو بيعوا. وأرسلوا العديد من المبالغ إلى مصر وإنيوخ، وفلسطين، والقسطنطينية "لخدمة الفقراء"، ومنح الأديرة للراهبين والعذارى، والتبرع بأقمشة الحرير والأشياء الفضية للكنائس" . وبمجرد أن تخلصا من ممتلكاتهما فى روما وإيطاليا ، ذهبا إلى أفريقيا ، حيث امتلکا أيضاً هناك ميراثاً هائلاً من الأراضى فذهبت محاصيلها لإطعام الفقراء ومعالجة السجناء وأيضاً لتوفير المال، والعطايا و المجوهرات ، والأقمشة الوثيرة إلى كنيسة ثاجست Thagaste . وأثناء ذلك أسسا ووهبا ديرين مكونين من ثمانين رجلاً ومائة وثلاثين عذراء" . وبعد رحلة حج عبر مصر والتي تميزت أيضاً بالهدايا الكريمة ، استقرا فى القدس ، حيث أقامت ميلانيا ، عقب وفاة أمها ، ديراً للنساء على جبل الأوليفز أو الزيتون ، وعقب موت بينيانوس ، أقامت ديراً للرجال فى ذكرى المباركين . وقد بنت أيضاً كنيسة الأبوستوليون Apostoleion وقبر الشهادة لىحتوى رفات زكريا Zachariah ، والأربعين شهيداً لـ سيباست Sebaste وستيفن Stephen . لقد حاربت هى والإمبراطورة يودوشيا على امتلاك رفات القديس ستيفن .

ولقد عرضت الإمبراطورات الثيودوسى رغبتهن للفعل الدينى من خلال الكرم . فعندما يولد وريث ذكر تتعهد يودوكسيا Eudoxia ببناء باسيليكا(*) فى غزة على حطام معبد زيوس مارناس Zeus Marnas . لقد أظهرت يودوكسيا حبها للأرض المقدسة من خلال نقل رفات القديس ستيفن من القسطنطينية إلى القدس ، ومن خلال بناء قصر أسقفى وعدة من المآوى للحجاج ، وأيضاً بإعادة بناء كنيسة القديس ستيفن إكسترامورس extramuros . لقد أرسلت بولتشيريا Pulcheria أشياءً ثمينة إلى القدس، وتبرعت بواحد من أرديتها كى تغطى مذبح الكنيسة العظيمة للقسطنطينية خلال العشاء الربانى ، وفوق كل شىء بنت وأمام منزلها قبر الشهداء للقديس لورانس . وإيسيا والأربعين شهيداً من السيباست . ولقد أسهمت لعبادة مريم من خلال تشييدها لثلاث كنائس - القديسة مريم من بلاكونارى Saint Mary's Blachernae ، واليهوديجوى Hodegoy ، والتشاكوبراتيا Chalkoprateia - على أنقاض المعبد اليهودى ، حيث ترقد رفات مريم (كفن - وشاح - أيقونة) الموقرة .

وأهم ما فى هذا الشأن ، هو أن قوة النساء منذ البداية وحتى النصر النهائى للمسيحية تركزت فى الصفة التواصلية لإيمانهن . لقد كان أسهل للنساء من الرجال أن يحررن أنفسهن من القيود الاجتماعية والسياسية للمدينة القديمة، وغالباً ما بدت النساء متقدمات عن الرجال من نفس العائلة . لقد شجع تأثيرهن فى المنزل الآخرين كى يعتقدوا الدين الجديد ، لدرجة أن النساء قد لعبن دوراً مهماً فى نقل الإيمان . فى تيمونى (٢) ٥ : ١ نقرأ : استدعى للتذكرة الإيمان الراسخ بداخلك، والذى استقر أولاً فى جديتك لويس Lois وأمك يونيس Eunice .

بالنسبة للوثنيين ، كانت هذه الحساسية دلالة على ضعف عقل النساء وعلى الدمار الكريه لأرواحهن . فى ١٧٨ كتب سلساس Celsus : "انظر .. فى البيوت

(*) باسيليكا basilica

- أ - مبنى رومانى مستطيل فى أحد طرفيه جزء ناتئ نصف دائرى .
- ب - كنيسة قديمة مبنية على هذا الشكل .
- ج - كاتدرائية كاثوليكية ذات امتيازات خصها بها البابا .

الخاصة لصانعي الغزل والإسكافيين والقصّارين(*)، ستجد أكثر الناس خشونة، وأكثرهم جهلاً . لا يجرؤوا على أن يفتحوا أفواههم بكلمة واحدة أمام أسيادهم نوى الخبرة والحكمة . ولكن عندما يأخذون أولادهم بعيداً ، ومعهم النساء الشائعات الحمقاوات (gynaion tinon ... anoeton) يتحدثون بطريقة غريبة : دون النظر إلى الأب والمعلمين ، كما لو كانوا هم من يجب أن يصدقهم الآخرون ؛ والآخرون هم مجرد أناس أغبياء ، جهلاء بحقيقة الأمور ومشغولون بأمر خبيثة... فاسدون تماماً .

وفي رد على بولين كان خطاباً من بازيل سيزارا إلى قاطنى محل ميلاد جدته، نيوسيزارا : "ماذا يمكن أن يكون أكثر وضوحاً كدليل على إيماننا إلا أننا قد تربينا على أيدي جدتك والتي كانت سيدة مباركة ؟ إننى أشير هنا إلى ماكرينا اللامعة ، والذي علمتنا كلمات جريجورى المبارك [Thaumaturgus] والتي حفّظت كتقليد شفهي ، والتي تذكرته واستخدمته فى التعليم ، وفى تثبيت العقائد الورعة التقيّة ، حيث كنا ما نزال أطفالاً صغاراً" . وعلى هذا استدعى بازيل ذكريات طفولته فى أسرة من "المسيحين القدامى" للكابادوشيا، حيث كُرِّمت جدته : لقد انتصرت فى معركتها ، ولعدة مرات وهى تمجد المسيح" . بينما كانت مختبئة فى الغابات الجبلية لـ بونتوس Pontus مع أسرتها عندما أتهم المسيحيون بواسطة جاليريوس Galerius وماكسيمينوس دايا Maximinus Daia . وكتب شقيق بازيل ، جريجورى من نيسا ، قصة حياة أختها ، ماكرينا الصغرى ، والتي تنبأ فيها nonen onen بأنها أيضاً سوف تحيا حياة استشهادية زاهدة ، أى تيكلأ أخرى Thecla . يصف جريجورى كيف رأت أمه إيمىلا مستقبل أخته التعليمى الإنجيلى . لقد كان الإيمان شأناً أسرياً ، تنقله النساء من جيل إلى جيل .

لعبت النساء أيضاً دوراً مهماً فى تحويل العديد من الأسر إلى اعتناق المسيحية . ويوضح تاريخ الـ gentes للأرستقراطية الرومانية فى القرن الرابع، وهى فترة "رد الفعل الوثنى" هذا "القانون" . لقد قامت أندريه تشاستاجنول Adré Chastagnol

(*) المقصر للنسيج الصوفى بالنقع أو الإحماء. (الترجمة)

بدراسة حالة سيسوني البينى *Caesobii Alpini*. وهم أول أفراد أسرة يتحولون إلى المسيحية ، وكان ذلك فى منتصف القرن ، وكن جميعاً نساءً . وكان لإحداهن ابنتان واللذان اختارتا حياة الزهد والتقشف : مارسيلا *Marcella* بعد ترملها ، واسيلا *Asella* التى فضلت أن تبقى عذراء . وقد اختار باماشيوس *Pammachius* ، وهو ابن الأخرى ، حياة الزهد بعد أن توفت زوجته . وكانوا جميعاً أصدقاء لـ جيروم وتراسلوا معه بعد أن انتقل إلى بيت لحم . وعلى النقيض ، ظل فولوسيانوس لامباديوس *Volusianus Lampadius* قائداً وزعيماً للمجتمع الوثنى . وتزوج من قسة إيزيس وظل أولاده وثنيين . ولكن تزوج اثنان من أولاده مسيحيين . فى سنة ٤٠٣ صور جيروم شقيق فولوسيانوس الأصغر سيسينا ألبينوس *Caecina Albinus* أسقف فيستا ، كرجل محاط بذرية مسيحية باستثناء ابنه الأكبر ، سيسينا ديكوس ألبينوس *Caecina Decius Albinus* واحداً من ضيوف مجتمع ماكروبيوس الوثنى *Saturnalia* : "والذى آمن أن حفيده الأسقف ألبينوس قد ولدت كاستجابة لصلوات أمه ، وفى حضور جدما وفرحته الغامرة عندما غنى الطفل الهالوليا^(*) والرجل الكبير قد وضع تمثالاً لعذراء المسيح على ركبتيه . لقد كوفنت أماننا . لقد طهرت أسرة متدينة مقدسة ابناً كافراً . إنه يصلح لأن يكون مؤمناً ، هذا الرجل محاط بحشد من الأبناء والأحفاد المؤمنين" . ولكن ظل فولو سيانوس ، والذى كان يرأس فرع العائلة الأكبر ، وثنياً . وبالرغم من الضغوط التى مارستها الأسرة وأفرادها والخطابات التى أرسلها أوجستين ومارسيلينوس ؛ قاوم حتى ٤٣٦ ، حتى وهو على فراش موته فى القسطنطينية تحول إلى الدين الجديد على يد ميلانيا الصغرى التى أسرعت من القدس لهذا الغرض .

فى القرنين الرابع والخامس ، عندما كانت لا تزال الكنيسة تسمح بالزواج المختلط ، نجد دليلاً وافراً لجهود النساء لتحويل الرجال إلى الدين الجديد وكذلك أدلة على مقاومة هؤلاء الرجال . وفى خطابه إلى أخته جورجونيا *Gorgonia* ، يستدعى

(*) الهالوليا : أغاني التمجيد المسيحية. (الترجمة)

جريجورى نازيان الحسنة التى نالتها فى ليلة وفاتها : "إنها إرادت فقط شيئاً واحداً : لنزوحها ، أيضاً ، أن يصل إلى الكمال .. فقد كان زوجها ... لقد أرادت أن يكرس جسدها بأكمله إلى الرب ، بدلاً من أن ترحل بنصف اكتمال ، تاركة شيئاً بداخلها لم ينته . ويصدد هذا الطلب لبيت رغبته" . وبالمثل حاولت والدة أوجستين أن تفوز بإيمان زوجها ، باتريسيوس Patricius ، إلى الرب ، "بوعظه إلى الرب من خلال الحوار والمحادثة" . من يستطيع أن ينسى الكلمات غير الصبورة للأسقف الذى استشارته مونيكا إبان عصر أوجستين المانسيشى: "إنه ليس ممكناً لابن هذه الدموع أن يختفى" . وقد كشفت المراسلات التى تم العثور عليها حديثاً بين أسقف هيبو حيث تحتوى على خطابين إلى فيرموس Firmus ، والذى ، بالرغم من أنه كان قارئاً نشطاً "لمدينة الرب" "City of God" ، لم يكن فى عجلة أن يأخذ الخطوة التالية للتعميد . لقد حذره أوجستين من أن يتبع مثال زوجته وأن يدخل الكنيسة : "لأنه إذا كان ذلك شيئاً صعباً ، فلنعتبر أن الأضعف من الجنسين يوجد بالفعل هناك ؛ وإذا كان ذلك شيئاً سهلاً ، فليس هناك مبرراً ألا يكون الأقوى موجوداً هناك أيضاً" .

لقد قادت النساء أيضاً الطريق إلى التزام دينى لا يزال أكبر . بعد الحصول على علاج شاف لـ إيفاجريوس Evagrius وحفظ حياته كناسك ، عادت ميلانيا الكبرى إلى إيطاليا من القدس . هناك "قابلت أبرونيانوس المبارك Apronianus ، وهو رجل يستحق التقدير والذى كان وثنياً . لقد علمته تعليماً شفوياً وحولته إلى المسيحية وأقنعتة بأن يظل عقيفاً مع زوجته ، وابنة أخيه أفيتا Avita . ومع مستشارها دعمت فك رابطة زواج حفيدتها ميلانا وزوجها بينيانوس وعلمت زوجة ابنها ألبينا حياة الزهد . عندئذ بعد إقناعهم بأن يبيعوا كل ممتلكاتهم ، عادت بهم إلى روما وأظهرت لهم كيف يستطيعون أن يعيشوا حياة نبيلة .

الجزء الثالث

أمس واليوم

النظام الأمومي والأسطورة

إنه لمن المغري أن نعيد خلق تاريخ للنساء حيث حُرمن من وجود تاريخ لهن وذلك في استجابة لطموحات اليوم . تطالب النساء المناضلات لحركة التحرر بتاريخ . تكتشف رائدات الحركة النسوية الشابات بطريقة حماسية بطلاتهن ، وقصائدهن الشعرية ، وأساطيرهن ، وصراعاتهن القديمة .

غالباً ما تركز مثل هذه التخطيطات للاهتمامات الحديثة على العالم القديم . في كريت Crete ، وفي إيفيساس Ephesus ، وفي إسبرطة Sparta ، وأخبرنا بوجود عصر لعبت النساء فيه أدواراً قيادية . ربما نبتسم لهذه الميثولوجيا الجديدة ، لكن تمارس الافتراضات التي تأسست على هذه الميثولوجيا تأثيراً امتد فيما وراء الدوائر النسوية المناضلة ، مثلما تُظهر الدراسة التي أجرتها ستيليا جيورجودي Stella Georgoudi على " القانون الأمومي " لباتشوفين . ربما تقدم ميثولوجيا النظام الأمومي للمؤرخين عذراً يستشعرون معه أحياناً أن الهراء الذي كُتب عن الأمازونيات كان سبباً كافياً لأن يتفاوضوا عن تساؤلات الاختلاف الجنسي . لايمكن كتابة تاريخ النساء حتى يتم عمل تشريح ملائم لهذه الأسطورة .

الفصل العاشر

إيجاد أسطورة للنظام الأمومي

ستيلا جيورجودي

Stella Geotgoudi

كل عام تغمر مياه الفيضان لنهر عظيم أرضاً شاسعة جافة ظمئة ؛ مدُ قوى عنيف يخترق أحشاء الأرض الغامضة ؛ ينبثق عالم غزير من النبات ، وتعم خضرة وفيرة غنية من جراء توحيد المياه والتربة ، من تزاوج الأرض المصرية والنيل . كانت هذه هي الصورة القوية الغامرة التي ألهمت رجل القضاء السويسري يعقوب باتشوفين (١٨١٥ – ١٨٨٧) Jacob Bachofen . كان باتشوفين عالماً بفقهِ اللغة مشتعل الحماس وهو الذى أمدنا بنظرية عن أصول الحياة الطبيعية ، أى بتفسير للأسطورة التى كانت بمثابة رؤية فى قلب جوهر العصر البعيد والذى رآه محكوماً بواسطة الموتريخت أو القانون الأمومي ، وبواسطة قوة Kratos النساء – فى كلمة "حكم النساء" وتعنى امرأة "gynecocracy" وتعنى gyne + Uratos من الأصل الإغريقى Gynaikokratie (بالألمانية : حكم) مفقوداً فى ظلمة الزمن ، استتبط هذا العصر المبكر للإنسانية كل حماسة وتعليم باتشوفين . فقد وصف وحلل وأيد هذا العصر المفقود فى عمل رئيسى نُشر فى بازل Basel سنة ١٨٦١ Das Mutterrecht والذى كانت ترجمته هى "تساؤل فى الطبيعة الدينية والقضائية لحكم النساء فى العالم القديم" .

والحقيقة أن الهيكل النظرى الذى بناه باتشوفين والذى استقر بالأساس على مصر يعد بطريقة رئيسية نتيجة لمقالة بلوتارخوس «إيزيس وأوزيريس» Isis and Osiris وهو عمل متأثر بعمق بالأفلاطونية وكُتِب حوالى سنة ١٢٠ ميلادياً .

فاضت ونضبت بالتبادل مناقشة بلوتارخوس للأسطورة المصرية ، ومعها صورة
الأراضى المصرية ، بواسطة النيل ، وأسست المكونات الضرورية لسيناريو قام
باتشوفين بتعديله وتفسيره كى يلائم فكره الأيدولوجى المتصور سلفاً .

السيناريو العام

لقد استقر الهيكل النظرى لباتشوفين على مبدأين متصلين ولكن متضادين فى
الوقت ذاته ويشكل عميق : مبدأ المؤنث ، فى مصر تجسد فى الإلهة إيزيس ، " الأم "
الكبرى وليس غير الأرض الخصبة نفسها ؛ ومبدأ المذكر ، المتبلور فى أوزيريس ، الأخ
والزوج لإيزيس والمعرف بالنيل ، الذكر والقوة المُخصبة للمياه .

من هاتين الهويتين الحيويتين ، شكل " المؤنث " ، وفقا لباتشوفين ، " الوعاء "
المادى ، " المادة السلبية " للميلاد ، والمنشئ الكونى ، والعنصر " الأراضى " الخام .
بينما كَوْن الآخر ، أى " الفحولة المُخصبة " ، والطاقة المرطبة ، والبذرة النشطة التى
تنسل ، العنصر اللامادى ، أى تعبير الروحانية الصافية . يمثل الـ"موتريخت" فى كليته
تفسير باتشوفين المستوعب المتقد للصراع بين هاتين القوتين العظيمين ، واللتين حكمتا
كل الحياة الإنسانية . فى بداية التاريخ سيطرت إيزيس على أوزيريس ؛ لقد فرضت
الأم قانونها الأمومى وعقيدتها ؛ أمسك الثدى الأمومى بزمام الأمور ، وانطوى ، ووضع
السائل التولدى فى مكان أو مركز تابع . ولذلك كان طبيعيا أن تقدم مصر كأصل
أولى كنموذج " لحكم النساء " والذى كانت عقائد الأمم الأخرى تقاس عليه . حيث
تثبت استمرارية المكانة النموذجية المنسوبة لمصر : بعد أكثر من أربعين سنة بعد نشر
Das Mutterrecht وصفت " جماعة دراسة الحركة النسوية الفرنسية " مصر بأنها
" المصدر المستقر والملاجئ الأخير للنظام الأمومى " .

بالرغم من أن " النظام الأمومى " (حرفيا ، " قوة الأم ") عامة يعتبر أعظم
اكتشافات باتشوفين (والذى يقارنها البعض باكتشاف كولبوس لأمريكا) ، إلا أن

اصطلاح " النظام الأمومي " لم يظهر فى أعماله . فقد استخدم باتشوفين اصطلاحات " القانون الأمومي " ، و"حكم النساء" ، غالبا جنبا إلى جنب ، دون تأسيس أى تمييز واضح بينهما . ومن الواضح على أى حال ، ووفقا لفكره ، أن هذين الاصطلاحين المركبين يدلان على سلسلة من الحقائق الاجتماعية والقضائية الموضحة لاثنين من السمات التى لا سبيل للخلاص منهما: أفضلية النساء على الرجال فى الأسرة وكذلك فى المجتمع ؛ والإدراك المخصص لعلاقة القرابة الأمومية ، أو فى رطانة الأنثروبولوجيا ، بنوة النسب الأمومي ، والتى تعنى أن البنات فقط هن اللائى يرثن الممتلكات . والاصطلاح أمومة ، والذى زيف فى أواخر القرن التاسع عشر بالتماثل مع النظام الأبوى ، كان له الأفضلية للدلالة على هذه الاهتمامات المميزة ؛ وهذا بلاشك هو السبب الذى جعله يتردد بين مؤيدى باتشوفين وكذلك بين أعدائه .

نظرية النظام الأمومي

ما هى نظرية باتشوفين للنظام الأمومي ؟ ما هى مبادئه وقوانينه ؟ لا تعد الإجابة على هذه الأسئلة مهمة سهلة، ليس فقط لأن العمل طويل ، ولكن لأن بعض المتخصصين يعتبرونه نصا "غامضا" ، فجزء منه كان شعرا ، وآخر كان علميا يصعب قراءته ويستعصى فهمه . وإنه حقا كتاب ملىء بالمتناقضات ، والتكرارات والاستطرادات مثل كتاب داروين " أصل السلالات " "Darwin's Origin of Species" و" الرأسمالية" لماركس "Marx's" "Capital" ، فإن "Das Mutterrecht" مشهور أكثر منه مقروء .

ومن "النثر الرومانسى" لباتشوفين دعنا نجرب أن نستخلص الخطوط العريضة الأساسية لتخطيط مفسر والذى هدفه ليس مجرد إرساء الحقائق التاريخية ولكن يفسر "الأصل ، والتطور ، وغاية كل الأشياء" . إن الشعوب ، مثلها فى ذلك مثل الأفراد ، تُعد كائنات حية ، ولكى « تتوالد » وتبلغ الرشد فإنها تحتاج إلى يد "مرشدة" قوية والتى لا يمكن أن تكون إلا للأم . توضع أصول الإنسانية تحت إشراف قوة عليا : امرأة ، أو بالأحرى الجسد الأمومي ، والذى يضع الميلاد فى محاكاة للأم الأصلية

ألا وهى الأرض . إن عصر الأمومة المنتصرة هو عصر سيطر عليه بواسطة "مادة" والقوانين المادية - للوجود منذ أفلاطون وأرسطو . يقول باتشوفين ، لقد عينت هوية الأم بـ hyle أو المادة الغريزية ، والتي تتسم بطريقة مختلفة ما بين " الأم " ، و " الممرضة " ، و " المقر " ، و " الموقع " للذرية .

تسرى (*) أفروديتى

فى حفاظ على طريقته المزدوجة المميزة ، صور باتشوفين طفولة الجنس البشرى بأنها فترة تنقسم إلى مرحلتين متتاليتين ، تتوافق كل منهما مع نمط مختلف للأمومة ، شكل مميز للمادية . فى المرحلة الأولى والأكثر بدائية ، لا تعرف " الحياة الأرضية " أية قيود أو عوائق . كانت هذه فترة لـ مادية Chthonian عميقة ، والتي من خلالها يصل قانون طبيعى خالص naturaleius إلى منتهاه . ومن أكثر المظاهر المثيرة للإعجاب لحكم القانون الطبيعى كانت ، أولاً : الطريقة المترفة ولكنها فوضوية وغير منظمة والتي اكتملت بها العلاقات الجنسية ، والتي تؤدى إلى " علاقات جنسية حيوانية مفتوحة ؛ وثانياً : الفلورا (**) وفترة النماء ، أى التخضير الذى نما تلقائياً من الخصوبة الفوضوية للمستنقعات . يطلق باتشوفين عليها مرحلة الـ Hetärismus (من الكلمة اليونانية hetorea ، المحظية) . فقد قال إن الزواج يعتبر غريباً على هذه المرحلة . لم يعرف الأطفال أباً ولكنهم كانوا ينسلون عشوائياً " Spartoi مثل نباتات المستنقعات " والتي تنشأ من المادة الأمومية وحدها . فى هذه المرحلة كانت الحرية بلا حدود ، ولم يكن هناك ما يعرف بالملكات الفردية أو الحقوق الخاصة . كان عصر الحياة الرعوية ، عندما كان البشر مرتبطين معاً فقط بواسطة " الرغبة الأفروديتية " . بالإضافة إلى ذلك ، من الناحية الدينية ترأست أفروديتى سائر الإلهات ؛ ويجادل باتشوفين بأن أفروديتى عارضت فكرة الزواج بشدة .

(*) التسرى : اتخاذ المحظيات دون زواج شرعى .

(**) الفلورا : إلهة الزهور فى الميثولوجيا الرومانية . (الترجمة)

حكم ديميتير

فى المرحلة الثانية ، " المادية الحسية " للتسرى الأفروديتى تحولت إلى " مادية منظمة " ، يرمز لها بواسطة مؤسستين مهمتين والتين ترأستهما ديميتير : الزواج والزراعة . هذه المرحلة " للزواج الحبوى " كما أسماها باتشوفين ، كانت بالرغم من ذلك لاتزال محكومة بواسطة القوانين الطبيعية . واستمر هيكل العمل الخاص بالمادة الأمومية للفترة السابقة ، ولكن كان هناك " باعث جديد فى اتجاه الاخلاقيات العليا " ، وقانون جديد ، " قانون زيجى أمومى " ، والذى امتد تدريجياً " لكل مناحى الحياة . لقد أصبحت الزراعة النموذج للزواج الإنسانى ، وأصبحت البنور وشرابة الذرة رموزاً مقدسة للأمومة وغموضها .

لم تعد الأرض جايا Gaia أمًا بالمعنى الكونى المطلق غير المحدد . لقد أدانت أمومتها باتصالها بالرجل ، والذى عرف كيف " يحرث ، ويبذر ، وينبت ويعمل بالأرض " (كل هذه النشاطات تعد ذكورية ، وفقاً لباتشوفين) والتى تحمل ثمارها فى رحمها . والمرأة ، التى حاكت الأرض بطريقة مجردة ، أعلى من شأنها الآن باتحادها المخصص برجل لمرتبة أم . ويسبب أن الزواج كان سرا أو غموضاً لديميتير ، فقد أقسمت النساء قسم الإخلاص الزيجى للإلهة وابنتها كورى Kore .

بالرغم من أن دور الرجل الآن يعد نشطاً ولا يمكن الاستغناء عنه ، وكان غير ميال للزواج إلا أنه فى عدة طرق استشعر بقيود الزواج الأحادى الأبوى ، فقد ظلت أولوية الأنثى الخصبة على الذكر المخصب لاتتهتز . لقد انحنت القوة المنسلة الذكورية أمام القوة العليا للمادة ، المادة التى أخصبت ووهبت حياة . وقد اتخذت المرأة ، كنسخة بشرية مطابقة للأرض المنتجة للحبوب بما لها من هالات قدسية ، أهمية عظمى فى السياق " الدينى - السحرى " والذى انتعشت فيه الزراعة . عبر هذه المرحلة للوجود الإنسانى لعب الدين دوراً أساسياً . لا يوجد مخلوق أكثر تديناً من المرأة ، هكذا يجادل باتشوفين ، ويستخلص الجنس الأنثوى سيطرة وقوة لاتقاوم من بصيرته

الحميمية المتعمقة فى الألوهية . فى الواقع كانت المرحلة الديميتيرية هى المرحلة التى تطور فيها حكم النساء وسيطرت الأم على كل من الأسرة والدولة . دخلت الإنسانية مرحلة أو عصر الأمم الإيجابية الشمولية .

كيف ولماذا حدث هذا التحول من نظام المحظيات أو التسرى الأفروديتى إلى حكم النساء الديميتيرى ؟ يعزى باتشوفين السبب إلى الانفلات الجنسى للعصور البدائية ، عندما استخدم الذكر ، المتملل الذى ضجر من القيد الأمومى ، تفوقه الجسدى فى الإساءة الجنسية للنساء ، " بإرهاقهن بصورة كبيرة بواسطة شهوانيته الجنسية . فتمردت النساء . واللانى شعرن بحاجة ملحة لحياة أكثر تنظيماً وتحضر ، قاومن ضد انتهاك حقوقهن وأصبحن أمازونيات ، مقاومات للذكر بقوة الدراع . ووفقاً لوجهة نظر باتشوفين ، فإن الأمازونية كانت مرحلة انتقالية لازمة فى تطور الإنسانية . وبالرغم من " فسادها المتوحش " ، إلا أنها عبرت عن " ثورة الأمم " ، التى عارضت بقانونها الأعلى العنف الجنسى للذكور " . وعلى هذا أرست قواعد العمل الأساسية للمرحلة الديميتيرية ، والتى من خلالها هجرت الأمازونيات ولعنن بالقتال وكذلك الحياة الرعوية وأعدن اكتشاف مهنتهن الطبيعية ؛ ألا وهى الأمم فى ظل سياق من الحياة الزوجية المستقرة .

بالرغم من أن الانتقال من التسرى عبر الأمازونية إلى المرحلة الديميتيرية كان مدفوعاً بواسطة " القوانين المادية " ، إلا أن باتشوفين اعتبر كلا من التسرى والأمازونية " أشكالاً منحلة للجنس الأنثوى " . وعلى أى حال ، كانت هناك اختلافات مهمة بين المرأة الأفروديتية أو المرأة الأمازونية وتلك الديميتيرية . كان النوعان الأولان محكومين ، مثل عالم الحيوان ، بواسطة الغريزة منزوعة اللجام *ius naturale* بينما كبح النوع الديميتيرى بواسطة المؤسسة الإيجابية لك *matrimonium* أو الزواج . لقد تم توضيح الاختلاف فى العالم الرمزي والدينى بواسطة المظاهر المزدوجة للقمر . فقد رأت الأمازونية النجمة الليلية بأن لها طبيعة قاسية شريرة ، عدائية تجاه التوحيد الأبدى لأى نوع . وكان القمر رأس الموت الكشر ، والمجد بما له

من طبيعة خنثوية مختلفة (بالرغم من أن المكون المادى - أنثوى بالطبع كان سائداً) .
وكان الاتحاد الكونى بين الشمس والقمر بالنسبة لديميتر النموذج الأسمى
للزواج البشرى .

حلول القانون الأبوى

مهما اختلفت الأشكال المتعددة " للسيطرة الأمومية " الواحدة عن الأخرى ، فإن
هذه الأشكال كلها تكون ، وفقاً لباتشوفين ، أكثر المراحل بدائية فى التاريخ الإنسانى .
فقد أدى تطور الإنسانية بشكل حتمى إلى ما اعتبره أهم تحول للعلاقة بين الجنسين :
إحلال المبدأ الأمومى بالمبدأ الأبوى ، والذى وصفه بأنه خطوة كبرى للأمام . عندما
حرر الرجل نفسه من الأم وأعرافها وحكمها النسائى ، أنهى بذلك طفولته وأصبح بالغاً .
فقد أغلقت الشعوب مرحلة طفولتهم ودخلوا عصر البلوغ والمسئولية . هكذا بدأت
سيطرة أو حكم الأب و " القانون الأبوى " (غالباً لم يستخدم باتشوفين اصطلاح
" أبوى " أكثر من استخدامه لاصطلاح ؛ أمومى .

لم يغير تحرر الرجل اتجاهه بضربة واحدة ، ولكن ، على أى حال ، من خلال
ثلاث مراحل ، التى يرمز لها بواسطة السياق اليومى للشمس . مع فجر العصر الجديد ،
لايزال " الابن المشع " محكوماً بواسطة المبدأ الأمومى . عندما تصل الشمس إلى
ذروتها ، يصل الرجل إلى أبوة متألقة ومنتصرة . فى العالم الدينى ، يتوافق ذلك مع
عصر ديونيسيوس ، إلى تحقيق " الأبوة الديونيسية " ، التى يبحث فيها الأب بثبات
عن المرأة التى يوهج فيها حياة . فى بادئ الأمر كان ديونيسيوس حليفاً للمرأة
الديميتيرية وعدواً للنساء الأمازونيات واللائى رفضن الانحناء أمام أفضلية الطبيعة
الذكورية القضيبية . فى انعكاس مفاجئ ، على أى حال ، هزمت النساء المقاتلات
بواسطة قوى ديونيسيوس الإغوائية التى يصعب مقاومتها وأصبحن " الحارس القوى
للبلط " . يظهر هذا التغير الجذرى ، كما يخبرنا باتشوفين ، " الصعوبة

التي تكمن في الطبيعة الأنثوية في التصرف باعتدال وفي ظل معايير معينة " . بسبب ديونيسيوس ، والذي أصبح " إله النساء " ، إله الرغبة الشهوانية والدافع الغامض ، عودة إلى نظام التسرى الأفردويتي . ووفقاً لباتشوفين ، يظهر هذا التحول من حكم النساء الديميتري إلى " حكم النساء الديونيسي " هشاشة وأخطار انتصار الأب .

قبل أن يصبح هذا الانتصار متماسكا ، حاول المبدأ الأبوي أن يصبح روحانيا خالصاً . ولقد تحقق هذا الهدف جزئياً بواسطة أبولو من دلفي Apollo of Delphi ولكن كان معظمه من خلال المملكة الذكورية في روما . كان النظام الروماني فقط ، والذي دعم بقوة بينائه القضائي ودستوره السياسي ، قادراً على صد كل الهجمات التي صعدها المبدأ الأمومي ، وحاول أن يعيد انتصاره من خلال الدين بعدما كان قد فقده في القوة السياسية . ويختتم باتشوفين ، بأن يظهر هذا التاريخ ، أي يوضح كيف كان صعباً على الرجل في كل العصور وتحت نظام كل الأديان أن يحرر نفسه من ثقل الطبيعة الأمومية وأن يحقق الهدف الأسمى لقدره ، أي رفعة هذا الوجود الأرضي إلى مرتبة النقاء للأبوة المقدسة . ولذلك لم يكن الخطر تماماً خلفنا ، خاصة وأن العودة إلى " عصر الأمهات " كان سيدفع الإنسانية إلى البهيمية .

لقد قوبل عمل باتشوفين بالاستحسان من قبل البعض وبالنقد من قبل البعض الآخر ، ولكن لا يزال هذا الطرح عن القانون الأمومي وحكم النساء نقطة البدء لكل تواريخ النظام الأمومي وإلى جانب تأثير هذا العمل على التحليل النفسي ، والذي يستحق تقديراً أشمل ، يظل مرجعاً لنبط معين من الفكر الماركسي أو الفكر المتأثر بماركس ، كما مدحه إنجلز معلناً أن نشر كتاب Das Mutterrecht قد أشعل الثورة في كل جوانب تفكيره " إن اكتشاف مرحلة أمومية بدائية سابقة للمرحلة الأبوية قدم للإنسانية نفس الأهمية التي قدمتها نظرية داروين للتطور في علم الأحياء ، ونفس القيمة التي قدمتها نظرية ماركس عن قيمة الفائض في الاقتصاد السياسي . ولا يجب أن نقلل من حجم الدعم الذي لاقاه فكر باتشوفين عن حكم النساء من بعض

مراكز الحركة النسوية المعاصرة . ولكن معظم كاتبات الحركة النسوية الحديثات واللائى بحثن ليثبتن وجود نظام أمومى قبل التاريخ لم يعتمدن كثيراً على نصوص باتشوفين ، حيث إنهن لم يقرأن الجزء الأكبر منه أو ربما لقراعه قراءة سيئة ، من خلال ترجمة مبسطة وغالبا غير دقيقة .

أفكار انبثقت من باتشوفين

يجدر بنا هنا أن نعدد بعض الأفكار المستعارة من Das Mutterrecht والتي أحيائاً أعيد العمل عليها أو وضحت فى دراسات لاحقة عن النساء فى القدم .

النشوية الإثنولوجية ، أو الفكرة بأن المجتمعات الإنسانية استنبطت من " همجية " أعلى . لدى باتشوفين ازدوجت هذه النظرية بطريقة متناقضة مع نموذج دورى : تنتقل مجتمعات معينة من الأعلى إلى الأدنى .

لقد استنبطت هذه الفكرة بوضوح من هيجل Hegel بأن الانتقال من مرحلة إلى أخرى يحدث من خلال مواجهة عنيفة بين المبادئ المتعارضة ، هنا المؤنث والمذكر . تدور سلسلة من التضادات الأخرى حول هذا الاصطدام بين الذكر والأنثى : الطبيعة ضد الثقافة ، المادة ضد الروح ، الأرض (أو القمر) ضد الشمس ، الظلام ضد النور ، الشرق ضد الغرب ، أفروديتى ضد أبولو ، اليسار ضد اليمين ، الموت ضد الحياة وهكذا .

وقد اعتبر مكتشف النظام الأمومى التركيز على أهمية الدين السبب الأولى للتطور الاجتماعى والمحرك لكل الحضارات . إذا كانت المرأة قد سيطرت على الرجل منذ فجر الإنسانية ، فقد كان ذلك بسبب ولعها بما هو مقدس ، وخارق للطبيعة ، ومدمش ، وغير منطقى . يستقر النظام الأمومى على الدين بطريقة قصوى ، لذلك فإن أهمية الطراز البدئى للأم العظمى ، أو الإلهة العظمى أو الأرض الأم ، تعد رمزاً للحكم الأمومى ، والذي تطابقت معه كل الإلهات القديمة تقريباً .

تعد البديهة المنهجية لباتشوفين وأتباعه بأنه يمكن استبدال الأسطورة بالتاريخ ،
ويأن التقليد الميثولوجي هو مرآة كبيرة والتي تعكس بإخلاص حقيقة الماضي ، من أكثر
الأدلة التي لدينا من حيث الأصالة ، ومن أكثر المظاهر صدقاً ومباشرة ، على الأزمنة
البداية .

أدى الاقتناع بأن الأنظمة الأمومية هي بالضرورة أكثر بدائية من تلك الأبوية ،
إلى إرباك النظام الأمومي مع النسب الأمومي والموقع الأمومي .

بأخذ كل هذه الأفكار في الاعتبار ، دعنا نفحص أمثلة محددة عن نتائج نظريات
باتشوفين في دراسة العالم القديم .

إعادة بناء زمن ما قبل التاريخ الإغريقي

مقتنعاً بأن أشكال حكم النساء سادت منذ فجر كل الحضارات ، رسم باتشوفين
في صبر تصويراً جصياً واسعاً للعالم القديم متضمناً البلاد ، والشعوب ، والقبائل من
شبه الجزيرة الأيبيرية إلى الهند ، من سيكتيا إلى أفريقيا . في هذا التصوير ظهرت
بلاد حقيقية مثل ليسيا Lycia ، وكريت Crete ، ومصر جنباً إلى جنب مع شعوب مثل
البيلاسجين Pelasgians ، والمينيانيين Minyans ، والتي فندت حقيقتهم بالإضافة إلى
القبائل الأسطورية مثل الفيقانز Phaeacians والتيليبونيين Teleboans .

وقد ازدهرت بعض هذه المجتمعات ذات الحكم النسائي خارج اليونان ؛ فقد عاش
بعضهم على الأرض اليونانية ، مثل الأيتوليين Aetolians ، والأكارديين والإليان ،
سكان البليپونيز الغربية والتي وفقاً لباتشوفين ، شغلت مكاناً بارزاً بين البلاد ذات
الحكم النسائي ، " كما استدل على ذلك من خلال ورع شعوبها ومهرجاناتهم وكذلك
الروح المحافظة السائدة فيما بينهم من وجهتي النظر المدنية والدينية .

تجول باتشوفين بحرية فيما يخص الزمان والمكان . لم يلتفت إلا قليلاً " للقدم
الكلاسيكي المعروف " أكثر من تلك الفترات المبكرة والتي كان فيها التأمل والتفكير في

الأم الكبرى لا يزال ممكناً . من بين الإغريقين ، على سبيل المثال ، نشأ حكم النساء مع " البرابرة " الذين كانوا " أول السكان ما قبل هيلينيين ليونان وأسيا الصغرى ، والشعوب المهاجرة الذين يمثلون فجر التاريخ القديم " ، مثل الساريانيين Carcians والليجيين Leleges والقوقونيين Caucones والبلاسجيين Pelasgians . تركت هذه القبائل المتعددة أثراً مدركة " النظام الأمومي " ، واحتفظت أساساً بالعرفان لتأسيساتها الدينية . من هذه الأشياء " الباقية " (خلال اليونان وكذلك فيما وراء حدودها) يستطيع المرء ، وفقاً لباتشوفين ، أن يعيد بناء النظام بأكمله .

استقبال فاتر

لم تقابل محاولة إعادة البناء الطموحة لباتشوفين باستقبال مؤيد من المتخصصين في الدراسات الإغريقية ، لقد تعتمد المشتغلون الكبار بالتاريخ الهيليني تجاهل عمله ، بينما بالكاد ذكره آخرون . ذكر آرثر برناردكوك Arthur Bernard ، في موسوعة الدين الإغريقي " القانون الأمومي " مجرد مرة واحدة في عمله البارز عن زيوس ، وكان ذلك فقط للإشارة إلى علماء آخرين قاموا بدحض وجود قانون أمومي في اليونان القديمة . ينبذ مارتن بي نيلسون Martin P.Nilson العميد المعروف للدراسات الدينية الإغريقية mutterliche Spelulationen (التأملات الأمومية) في هامش ، ويشير للقارئ بأن يرجع إلى مقالات هـ. جيه . روز H.J.Rose عن " الأدلة المفترضة " للوجود في " اليونان ما قبل التاريخ " لما يسمى القانون الأمومي ، والذي بأى حال لم يخلط بينه وبين " حكم النساء " .

يحذر والتر بيركيرت Walter Burkert في مقال عن أخطار الثنائية النظامية التي تضع ما يسمى بالعنصر الهندي - أوروبي (المترادف مع الذكر ، والأولمبي Olympian ، والجنة ، والروح ، والنظام الأبوي) في تعارض مع عنصر لا هندي - أوروبي (مترادف مع المؤنث ، تشثوني Chthonian ، وأرض ، وغريزة ، ونظام أمومي) . ويقول

إن وجود القانون الأمومي كما يطلق عليه لم يظهر فى أى مكان فى منطقة بحر إيجه أو الشرق الأدنى فى فترة ما قبل التاريخ . فلم يلعب أى دور بالنسبة لمؤرخ الدين الإغريقى ، بالرغم من أسطورة باتشوفين وتعصب إنجلز Engels . وبالمثل يرفض و.ك. ليسى W.K.Lacey ، وهو من المشتغلين بدراسة " الأسرة الإغريقية " أن يضع فى اعتباره نظريات يعتقد أنها بنيت على هياكل زائفة وبطريقة شاملة ، مثل التنظيم الأمومي للمجتمع .

استخدام الهيلينيين لـ باتشوفين

على أى حال ، اتخذ بعض الهيلينيين مركزاً أكثر تأييداً تجاه أفكار باتشوفين خاصة وأن هذه الأفكار مثل البنية الأمومية ، والنظام الأموى ، والقانون الأموى ، وحكم النساء قد وجدت مكانها فى المناقشة الأنثروبولوجية حتى إن هـ . جيه . روز يجادل بأن فى بداية هذا القرن نزع أغلبية العلماء إلى تأييد نظريات تطويرية ، وقبلوا الفكرة بأن مرحلة القانون الأموى بالضرورة سبقت مرحلة القانون الأبوى . وبالنسبة لبعض المتخصصين فى الدين الإغريقى تجسدت هذه الأولوية فوق كل شىء من خلال الوجه " الجليل " للإلهة العظمى ، والمعروفة أيضاً بالإلهة الأم ، الأم العظمى ، أو الأرض الأم . وعلى هذا فقد قبل العديد من العلماء ، سواء أشاروا أم لم يشيروا بوضوح إلى باتشوفين ، الفكرة العامة ، والتي كانت غالباً مبهمه بأن القدسية المؤنثة ، سيدة الطبيعة ، كانت الوجه الدينى المسيطر فى عصر ما قبل التاريخ أو ما قبل هيلينى لمجتمعات البحر المتوسط ويوجد حالتان لهذا هما و.ك.س جوثرى W.K.C.Guthrie وجين هاريسون Jane Harrison .

كانت جين هاريسون ممثلة بارزة لما يسمى " مدرسة كمبريدج " ، والتي اعتبرت " هيلينيتها الأنثروبولوجية " خطأً بواسطة بعض المتخصصين فى دراسة اليونان القديم . فقد اعتبرت Das Mutterrecht أكثر المجموعات التي تمثل دليلاً قديماً ومكتملاً على بقاء الظروف الأمومية فى ظل الأسطورة الإغريقية . فى عملين كلاسيكيين أيدت هاريسون الثنائية الأمومية - أبوية وكشفت الصراع بين النظام الاجتماعى القديم والجديد

كما يُستشف منه الميثولوجيا الإغريقية . مثل باتشوفين ، اعتقدت أن الأسطورة كانت إسقاطاً أو تصوراً عن ماضٍ حقيقى بالنسبة لهاريسون ، على أى حال ، لم يكن المجتمع البدائى أموميا ولكن كان منسوباً للأمومة : لم تكن المرأة هى القوة المسيطرة لكن نسبت قوتها إلى مكانتها كأم " وكمربية للأولاد " ، من خلال الوجه المقدس للإلهة كوروتروفوس Kouroutrophos ، مربية كوروى Kouroi ، الشباب .

وبالمثل ، أسس كارل كيرينى Karl Kerenyi دراسته على هيرا Hera وزيوس Zeus من حيث التداخل بين الأمومى والأبوى . فأعلن عن وجود صور طرز بدئية للأب والأم ، والزوج والزوجة . هذه الخطة ثنائية القطبين مكنته من تعيين بزوغ " الأسرة الأوليمبية المقدسة " وكذلك من تيين العلاقات المتداخلة مع " الماضى الأمومى " .

لا يوجد عالم فى مجال الحضارة الهيلينية أكثر حماساً كمؤيد لنظرية الأمومة من جورج طومسون Gorge Thomson كعالم منغمس فى الأدب اليونانى وكذلك كماركسى متعصب ، قام بمراجعة وتوضيح جدال باتشوفين ، والذى أكمله بقراءة لـ إنجلز وأيضاً مع " مبادئ " المادية التاريخية . وقد تطلب ما أطلق عليه " إعادة تأويل التراث الإغريقى فى ضوء الماركسية " تطوراً للمجتمع فى عدة مراحل . كانت يونان ما قبل التاريخ ، والتي اعتبر طومسون صفتها الأمومية أمراً مسلماً به ، عنصراً محوريا لهذه الصورة ، والتي اتخذت فيها الإلهة الأم مكانها الملائم ، وتبلورت فى ألوهيات " أمومية " متعددة مثل ديميتر ، وأثينا ، وأرتيميس ، وهيرا . اختفى المجتمع الأمومى بالتدرج ، ولكنه ترك أثراً فى كل مكان ، ولذا أعلن طومسون بأنه يتفقى أثر هذه الآثار " الباقية " كى يتعرف على هذه الأماكن حيث حكم " القانون الأمومى " فترة طويلة كافية لأن يستدفى بنور التاريخ .

نهج علماء فى ميدان الدراسات الهيلينية آخرون نفس نهج طومسون والذى قادون غموض من الأم إلى الأب ، أى من النظام الأمومى إلى النظام الأبوى . كان من بينهم ر.إف . ويليتس R.F.Willetts ، والذى عمل بالأساس على كريت القديمة ، فقد كان مهتما بالانتقال " الضرورى " من نظام النسب الأمومى إلى نظام النسب الأبوى .

ووصف كريت فى عصر المينيويين بأنها قامت على نظام أمومى زراعى بدائى سيطر عليه بواسطة الأم العظمى . وبالرغم من نبوغ النظام الأمومى ، نادراً ما ألح ويليتس إلى باتشوفين ؛ ففى البيولوجرافيا الخاصة به استشهد بطبعة سنة ١٨٦١ لـ Das Mutterrecht أكثر من استشهاده بالطبعة النموذجية لسنة ١٩٤٨ والتي جمعها كارل مولى Karl Meuli وأعوانه . واتخذ مؤيدون آخرون لنظرية النظام الأمومى موقفاً متعجرفاً تجاه مؤسس النظرية . يفسر كارل هيرفونين Koarie Hirvonen " الكياسة الهوميرية " تجاه البطلات والنساء بصفة عامة بافتراض ، ودون ذكر باتشوفين ، أن هوميروس كان غير قادر على أن يستأصل كل الآثار المتبقية " لنظام أمومى إيجى مفترض " بالرغم من التصاقه الشامل بالنظام الأبوى لعصره . وقد طبقت ملحوظات مشابهة على دراسة قام بها س.جى . توماس C.G.Thomas ، والذي سلم بأن المجتمع المينونى Minoan مجتمعاً أمومياً وحكم بواسطة الإلهة الأم .

على أى حال ، كان المؤيد الحقيقى لباتشوفين هو عالم فقه اللغة اليونانى باناجيس ليكاتسس Panagis Le Katsas ، والذي كرس حياته ليعرف بنظرية باتشوفين وفى دقة متناهية . وعلى مستوى اليونان الحديث فى أواخر سنة ١٩٧٠ كتب " ارتبط اكتشاف وجود مرحلة أمومية فى الإنسانية "برجل العبقرية " باتشوفين حيث إنه كان أول من اكتشف هذه المرحلة ، وقد تم رثبات ذلك بما لا يدع مجالاً للشك " . باختصار ، لقد خلق عمل باتشوفين على الساحة خطاباً شعبياً باتشوفينياً ، ظهر تأثيره فى مختلف الكتابات عن التاريخ القديم . وقد أعيد استخدام الأدلة نفسها على وجود النظام الأمومى ومن خلال تفسيره بطريقة ملائمة لقد اهتم كل عمل علمى فى حقيقة الأمر بمثل هذه الدليل سواء كان فى علم الآثار أو الأساطير أو الأدب .

أدلة وتقنيات

علم الآثار: يبدو أن علم الآثار يدعم نظرية الإلهة الأم المينونية كلية الوجود ، وهى الرمز المفترض للمجتمع الأمومى قبل - الهيلينى . وبالفحص عن قرب ، على أى

حال ؛ كان الدليل مهلهلاً : فقد تطابقت كل تمثلات الأنتى مع الإلهة سواء فى التصوير الجصى ، أو على الأختام ، أو على علب الأحجار الكريمة ؛ وبصفة رئيسية التماثيل الصغيرة للعصر الحجري الحديث والتي اكتشفت فى كريت يفترض أنها بالتشابه تمثل الأم العظمى . وهناك اعتراضات جادة فيما يتعلق بتفسيرات هذه الصور . ربما لا تمثل كلها نفس الإلهة ؛ وربما لا تمثل بعض الصور أية إلهات من الأساس ولكن نساء بشريات . لا يمكن إقصاء وجود نظام متعدد الديانات فى العصر المينونى . بالإضافة ، يتوقف التفسير الملائم للتماثيل الصغيرة للأنتى على مقارنتها مع عدد أصغر للوثن الذكورى وعدد كبير من التماثيل التى بلا جنس محدد . والدين المينونى وفقاً لنيلسون Nilson ، هو " كتاب كبير من الصور بلا نص " . أن تستنتج وجود مجتمع أمومى من مثل تلك الصور فى غياب أساطير مرتبطة ، وأن تكتب تاريخاً على أساس مصادر التصوير الأيقونى وحدها ، يعد ذلك مهمة خطيرة لن تؤدى إلا لأكثر الاستنتاجات التباساً .

علم الاساطير : لقد استخدم الدليل الأسطورى بطريقة مشابهة ليفسر أصل اسم " أثينا " من خلال الصراع " التاريخى " بين النظام الأمومى والأبوى . فى عصر سيكرويس Cecrops ، وهو الملك الأسطورى الأول لأثينا ، يفترض أن نزاعاً قد تفجر بين أثينا وبوزيدون على اسم وملكية المقاطعة . بعد الاستشارة فى أمر النبوءة فى دلفى Delfhi ، دعى الملك إلى انعقاد جلسة مكونة من النساء كى يشاركن فى الانتخابات العامة ؛ صوت الرجال لـ بوزيدون ، والنساء لـ أثينا وبسبب وجود صوت واحد زائد فى جانب النساء " فازت أثينا ، فأتار ذلك غضب بوزيدون ودفع الرجال للانتقام ، ومنذ ذلك الوقت فصاعداً فقدت النساء الحق فى التصويت ، كما لا يحمل أى من أطفالهن أسماءهن ، ولا يمكن تسميتهن أثينيين " .

بالنسبة لمؤيدى النظام الأمومى ألا يوجد ظل شك عن كيفية تفسير هذه القصة ؟ وحيث إن طومسون ادعى بأن الأسطورة [تعكس] بوضوح وحدة العلاقات الإنسانية ، والاقتصادية ، والسياسية والاجتماعية وكذلك الإنتاجية ، " فإنها لا تعد سوى إيضاح

لانتصار المجتمع الأبوي الوليد على مجتمع أمومي ذابل . وربما يبدو ذلك تفسيراً مرضياً لهؤلاء الذين ينظرون للأسطورة باعتبارها شكلاً من العرض التاريخي ، بيد أن هذا الشكل فشل في أن يعطى تركيب الخطاب الأسطوري حقه . فى كليتها ، تثير قصة حياة سيكروبس العديد من الأسئلة التى لا تستطيع هذه القصة عن المرحلة الأبوية أن تجيب عنها . ففى رواية أخرى للأسطورة ، على سبيل المثال ، يوصف سيكروبس كبطل متحضر مخترع لفكرة الزواج الأحادى . يتناقض هذا التصور مع قصة باتشوفين ، التى وفقاً لها يؤول هذا الاختراع لنظام ديميتير الأمومي . وهناك مشكلة أخرى لها علاقة بالطبيعة المزوجة لأثينا ، التى هى إلهة أنثى ، ولكنها أيضاً ابنة بلا أم *A motherless daughter* هبطت وحدها من أبيها زيوس . وماذا تقول بالضبط الأسطورة عن البنوة ؟ هل تحول المجتمع ، كما يؤكد أنصار باتشوفين ، من الخلاعة الجنسية والبنوة المنسوبة للام إلى البنوة المنسوبة للأب ؟ أو هل كان التغير الذى حدث خلال فترة حكم سيكروبس من البنوة الثنائية (والتى وضعت فى الحسبان كلا من اسم الأم واسم الأب) إلى بنوة أحادية والتى فيها يوضع فى الاعتبار النسب الأبوي فقط ؟ ربما يكون أيضاً سيكروبس ، الذى علم بأن كل المخلوقات لها أب وأم ، هو المؤسس للبنوة الثنائية والتى يمكن أن يكون لها دخل فى لقبه *diphyes* (طبيعة مزوجة) . وأخيراً :كيف فسر الأثينيون أسطورة الأصل أو المنشأ هذه ؟ فى النهاية فإن القصة التى ترويها تعد واحدة من قصص هزائم النساء فى العالمين السياسى والاجتماعى ، كما تعد أيضاً تذكرة للميزات التى تمتعت بها النساء ، ليس قبل عصر سيكروبس ، كما يدعى طومسون ، ولكن خلال فترة حكمه ، التى " أعلنت من شأن أساليب الرجال الهمجية إلى أساليب معتدلة " .

التاريخ : إذا أمكن استبدال الأسطورة بالتاريخ ، عندئذ فبالتأكيد يمكن أن تؤخذ كلمة المؤرخ . يتشابه مؤيدو النظام الأمومي " الليسيون " *the Lycians* فى بعض الطرق مع الكريتيين ، وفى طرق أخرى مع الكاريانيين ، ولكن واحدة من أعرافهم ، وهى حمل اسم الأم بدلاً من اسم الأب ، فهم متفردون فيها . إذا سألت أحد الليسيين عن اسمه ، فسوف يخبرك باسمه واسم أمه ، ويعد ذلك اسم جدته وجدة جدته ، وهكذا .

ولكى تُنهى مثل هذه الجدالات والتي تشبه جدالات باتشوفين فيما يخص البثوة المنسوبة للأم بين الليسيين والتي طالما ترددت إلى ما لا نهاية منذ نشر Das Mutter recht ، كان كافياً لـ Simon Pembroke سيمون بمبروك أن تفحص بعناية النقوش الليسية ، وكان مفيداً أيضاً أن تعيد النظر فى أعمال هيرودوت ، وأن تتأمل علاقة الأنثروبولوجيا الوصفية بالمؤرخ ، وأن تعكس ذلك على الطريقة التى مثل بها " التاريخ " علاقة البربر بالإغريقين . وصف هيرودوت ، دون إثارة دهشة ، العادات الجنسية والزواجية للبربر من خلال التصنيفات الإغريقية : فقد كان شعاره إغريقياً .

التراجيديا : فحصت التراجيديا القديمة ، خاصة أعمال إسخيلوس ، بدقة بحثاً عن دليل على النظام الأمومى . لقد فسر أتباع باتشوفين ثلاثية الأوريسيتيا Oresteia لإسخيلوس من خلال صراع تاريخى بين نظام أمومى ذابل ونظام أبوى صاعد . وكما رأوها ، تعد ثلاثية إسخيلوس قصة حقيقية عن الصراع المر بين الوجوه القوية لحكم النساء والممثلة بواسطة كليتمنسترا والـ إيرينيس (الجنيات) ، والأسر الجديدة للنظام الأبوى ، التى تجسدت من خلال أوزيريس وأبوللو . فى هذه المعركة الملحمية هجرت كل من إيكترتا وأثينا جانب الأنثى وتحيزتا إلى الجانب الذكورى رامزتين إلى خضوع المرأة الإرادى للنظام الأبوى فى اعتراف بعدله الأعلى .

لقد عرضت هذه الرقة ، ولا نقول الزيف ، الخاصة بالقراءة التاريخية للتراجيديا الأثينية مرة ومرة أخرى بواسطة الدراسات التى ، بعيدا عن إنكار أهمية صراع الذكر والأنثى فى الأوريسيتيا ، أظهرت كيف كان العمل ثريا من وجهة نظر الاهتمامات البحثية . لقد ألقى العلماء كثيراً من الضوء على الطريقة التى تكشف بها التراجيديا الإسخيلوسية التضمينات الاجتماعية والبيولوجية والدينية للعلاقات الذكورية - أنثوية .

خلق أسطورة

لعدة سنوات باشر المؤرخون وعلماء الأنثروبولوجيا إعادة فحص نقدى لباتشوفين ونظريته . لقد اكتشف العلماء الفكر النظرى المتصور سلفا ، والتحيزات الأيديولوجية ،

والطرق المنهجية والتي ساعدت على تكوين نظرية قانون النظام الأمومي . لقد وضع هذا العمل فى بؤرة حادة أخطاء العالم بازل وكذلك إسهاماته غير الموضوعية فى الاعتبار عن الدراسات القديمة . لم يكن تركيز باتشوفين على أهمية الأسطورة على الأقل من المظاهر البنائية فى عمله ؛ فقد رأى فى الأسطورة ووصف بدقة تمثل الإغريقين لمطالبة المرأة للقوة ولممارستها السلطة ؛ وذلك من خلال جايا السمراء ، الفخورة بقدرتها التنبؤية ، وكليمنسترا قاتلة الرجال الدانيدز the Danaides ، والليمنيان Lemnians ، والأمازونييات ، والأعداء الميالين لقتال الأبطال الإغريقين ومهاجمى أثينا . فقد رأى ، باختصار ، سيطرة لكل ما اعتقد بأنه بدائى ، وفوضوى ، ومبهم ، وغير منظم وخطير فى " العنصر الأنثوى " على عقل المواطن الإغريقى طيب النوايا .

لقد وضعت بعض الأساطير الإغريقية هذا العامل الأنثوى الخيف فى أوائل العصر ووهبته قوة أصلية موقرة . أن تحيل قوة المرأة إلى الماضى البعيد ، أن تعطىها مكاناً فى زمن " ما قبل التاريخ " ، أن ترادفها مع البربر ، وأن تتسم نظم " حكم النساء " بغياب القانون والأخلاق - أن تفعل كل هذه الأشياء يعنى بلا شك أن تكتب عن النساء وهن خارج الصورة ، أى أن تقصيهن من التاريخ اليونانى ، وحقاً من كل التاريخ . لقد رأى باتشوفين وأتباعه بوضوح هذا " الواقع " الأسطورى . لقد كان خطوهم أنهم أخذوا كلام الإغريق على علته وكأمر مسلم به واختلطت الأسطورة فى عقولهم على أنها التاريخ . فبفعل ذلك ، خلقوا دون عمد أسطورة خاصة بهم تستحق الدراسة فى حد ذاتها : أسطورة النظام الأمومي .

الفصل الحادى عشر

النساء والتاريخ القديم اليوم

بولين شميت بانتيل

Pauline Schmit Pantel

ما المناطق الكبرى للبحث الحديث عن النساء فى القدم ؟ يشتعل هذا المجال حماساً ، وتتجاوز الإثارة ليس فقط الحدود الدولية ولكن العوائق الانضباطية أيضاً . لقد انخرط كل من المؤرخين وعلماء الإنسان فى تبادل ثرى للأفكار . يعكس هذا التبادل بطريقة جزئية اهتمام جيل جديد من المؤرخين غير مقصود على دراسات النساء فى حد ذاتها . لكن أثرت الباحثات المجازفة والمغامرة عبر العوائق الانضباطية كى يقرأن ما كتب عن النساء فى فترات الاهتمام .

من تاريخ النساء إلى تاريخ النوع

يحكى أنه لم يكن هناك تاريخ للنساء ، فما كان موجوداً هو نوع من معرض لبورتريهات النساء الشهيرات - من پنيلوپى إلى كليوباترا - وكان ذلك تحت اسم "نساء فى التاريخ" . صورت الأمازونيات، والنساء المحاربات وصاحبات النظام الأمومى فى حالة سؤال عن الأصول الماقبل تاريخية للحضارة . فى مناظرة علمية مشهورة ربط مايكل روستوفتزييف Michael Rosovtzeff من بين آخرين ، بين تقييد وحبس النساء فى المنزل ونشأة الديموقراطية الأثينية ، بينما صور أ. و. جوم A.W.Gomme النساء

الأثينيات بأنهن لم يكن أقل حرية من السيدات الراقيات فى عصره . وعلماء مثل فيكتور إثنبرج Victor Ethrenberg والذى اختار الحل الأوسط ، أصر على النساء فى العصر القديم كن حقا مقيدات ، ولكن بغرض حمايتهن ، وأنه فى نطاق المنزل يحكمهن كسيدات لا يمكن منازعتهن .

ينتمى هذا الجدل إلى عصر آخر ، على الرغم من سعادة البعض بأن يتصرفوا كما لو أن الموضوع لا يزال حيا . بدأ عصر جديد عندما أصبحت دراسة تاريخ النساء أمراً ممكناً ، وهو موضوع قد سبق إهماله أو رفضه بصفته مستحيلاً . لعب انفجار الحركة النسائية فى السبعينيات دوراً مهماً فى هذا المشروع ، كما فعل التقدم فى الأنثروبولوجيا وتاريخ الـ mentalites أى العقول (كما يشير كل من جورجيز ديوبى وميشال بيرو فى مقدمتهما لهذا الجزء) . فقد استهل بمجهود كبير للتوثيق ، حيث أعيدت قراءة النصوص كى تضع أساس العمل لتاريخ النساء والذى قد يرضى المستويات العلمية للدقة البالغة وكذلك يقى بتوقعات رائدات الحركة النسوية المناضلات . تشير سارة بوميروى Sarah Pomeroy بأن الهدف هو أن نعلم أكثر عن مشاعر النساء عن جنسويتهن أو ميولهن الجنسية ، وعن حياتهن الخاصة . وربما ، أضيف ، أنه كان بغرض إعطاء النساء مكاناً فى التاريخ بالإضافة إلى تاريخ خاص بهن .

لقد كان هذا العمل مهماً وضرورياً . فبدونه ، كان من المستحيل أن تؤسس نظاماً جديداً مدعماً بكل الأدوات الضرورية - جرائد ، وحلقات دراسية ، ومنظمات حرفية ، وحتى ، فى الولايات المتحدة ، برامج أكاديمية خاصة لدراسات النساء . ولكن مع طرح أسئلة جديدة ، تحرك العلماء فيما بعد هذه المرحلة المبدئية فى خلق وإنشاء حقل جديد للدراسة . فقد شعر بعض المتخصصين فى التاريخ القديم بالحاجة إلى أن يتجاوزوا تاريخ النساء فى حد ذاته كى يدرسوا العلاقة بين الجنسين . فإن دراسة الإنتاج ، والممتلكات ، والهدايا ، والإيماءات الطقسية ، والموت والملابس جعل الأمر ممكناً لتفهم كيفية توزيع الأدوار الجنسية فى العالم القديم وكيف نظم الفراغ ليعكس هذا التوزيع . بدأ العلماء دراسة نظامية لأشكال متعددة من الخطاب القديم على التقسيم الجنسى : أسطورة وتاريخ ، وشعر ، وقصص حب ، ومقالات طبية ، وفلسفة . فقد أظهرت ، على

سبيل المثال ، التحليلات للتراجيديا والكوميديا الأثينية فى العصر الكلاسيكى كيف أثر تصوير النساء على خشبة المسرح على التفكير فى المشاكل المدنية الرئيسية ، مثل محدودية القوة ، والصراع وإعادة إنتاج المواطنين .

مطالب جديدة

أسهم التقدم فى تاريخ النساء وتاريخ التمثلات فى هذا الخط الجديد للبحث ؛ فقد ظهرت أسئلة جديدة فى المقدمة ، وبدأت المقالات المنهجية فى الظهور ، وأثيرت الاعتراضات للاستخدام الزائد لثنائية المعارضة لوصف التقسيم بين الجنسين . بدأ الناس يسألون عن العلاقة بين أشكال الخطاب والممارسات الاجتماعية .

ركزت مقالات أكثر تحديداً على قضايا النساء بوجه خاص . سأل البعض لماذا يجب أن يتعامل تاريخ النساء مع الذكر وكذلك المؤنث . ولقد أثار إصدار خاص لمجلة Helios للمحررة ميريلين سكينر Marilyn Skinner بعض التساؤلات عن سبب إهدار ناشطات الحركة النسوية وقتهن فى دراسة التمثلات الذكورية المحورية والتي خلقت بواسطة ومن أجل الرجال . وقام كل من جوسين بلوك Josine Blok وبيتر ميسون Peter Mason بتحرير مجموعة من المقالات بعنوان اللاتماثل الجنسى - Sexual Asymmetry ، والذي بدأ بالتأكيد بأن دراسة فكر الذكور القدامى لم يشغل إلا اهتماماً بسيطاً لدى العلماء الباحثين للكشف عن تاريخ النساء . وقد شاركتها الرأى بيتى واجنر - هاسيل Beate Wagner - Hasel ومعها آخرون . عكست هذه المقالات عدم الصبر، ومن وجهة نظرى فإن الأمر مبرر، بسبب الصفة التجزيئية للعديد من الأبحاث ، والتي ببساطة تعاملت مع فكرة رائجة بطريقة أكاديمية دون البحث لتأسيس منظور تاريخ أشمل . بدأ النقاد بأنهم يريدون العمل على تاريخ النساء ليربطوه بتاريخ لصورة عامة وأن يواصلوا من خلال أساس مفاهيمى مشترك ، إن لم يكن نظريا . ولقد استجاب بحث حديث لهذه التحديات .

مفاهيم جديدة

لقد اقترح حديثاً ثلاثة مفاهيم تعد أساساً لمزيد من التقدم : اللاتماثل الجنسى ، والعلاقات الاجتماعية بين الجنسين ، والنوع . وتتشابه محتوياتهم ، ولكنهم استنبطوا من علاقات ثقافية مختلفة .

تؤكد فكرة اللاتماثل الجنسى على الاختلافات فى قوى الرجال والنساء وفى القيمة المتصلة بكل جنس . تقترح جوين بلوك فى المقدمة لمجموعتها بأن المؤرخين يركزون على مثل ذلك اللاتماثل الجنسى وعلاقته بنماذج أخرى اجتماعية وثقافية .

وقد قصد بعبارة " علاقات اجتماعية بين الجنسين " التأكيد على حقيقة واضحة : ألا وهى أن العلاقات بين الجنسين علاقات اجتماعية . فهى بنيات اجتماعية ، وليست حقائق للطبيعة ، وعلى هذا يمكن دراستها بنفس الطريقة كئى علاقات أخرى بين المجموعات الاجتماعية . وبالنظر إليها بهذه الطريقة ، يعد تعبير " سيطرة ذكورية " واحداً من التعبيرات الأخرى عن اللامساواة فى العلاقات الاجتماعية ، يمكن دراسة طبيعته المحددة وآلياته لمتنوع الأنظمة التاريخية . بالإضافة إلى ذلك ، يمكن فحص الاتصال بين السيطرة الذكورية وبين أنماط أخرى من السيطرة . فى العالم القديم ، على سبيل المثال ، نحتاج أن ننظر إلى أدوار الجنس فى علاقتها بأنوار اجتماعية أخرى كما عرفت فى المجتمع القديم ، والكلاسيكي ، والهيليني الإغريقي ، وكذلك فى روما الجمهورية والإمبريالية .

ربما إلى حد ما تتطلب فكرة النوع منافسة أكثر شمولية ، وذلك لأن فى السنوات الأخيرة اتسع استخدامها فى متنوع السياقات . فى الواقع لقد أصبح الاصطلاح شيئاً يشبه النثریات ، وبالأخص فى اللغة الإنجليزية ، حيث نادراً ما يظهر مقال فى جريدة عن دراسات النساء بدون كلمة " نوع " فى العنوان أو فى العنوان الفرعى . وبالرغم من أنه قد استغرق وقتاً طويلاً كي يحدث تأثيره فى مجال التاريخ القديم ، فقد انتعش لبعض الوقت الآن ، ونحن نتعامل مع عدد لا يحصى من الأبحاث فى التراجيديا

القديمة ، والطلب الإغريقي ، وهو فيروس وما يمكن أن يقع فى يدك . غالباً ما يستخدم الاصطلاح بطريقة عامة وغامضة وذلك ببساطة ليشير إلى وجود نساء فى العالم مثلهن مثل الرجال . من خلال هذا المعنى يشير اصطلاح " نوع " إلى تقسيم العالم بين مذكر ومؤنث ، إلى تصنيف جنسى وآخر مجنس . إنه لاصطلاح محايد وقديم للتوصيف والذي يمكن استخدامه بواسطة أى إنسان والذي ربما يضيف شيئاً من الجدية لأى مناقشة . وهكذا جاءت شهرة الكلمة ، بالإضافة إلى عيوبها الرئيسية . فى فرنسا انتقدت فكرة النوع بقسوة واتهمت بوصفها " ورقة التوت " التى تخفى من تحتها موضوع الجنس .

لا يزال هناك معنى آخر أكثر دقة لاصطلاح " نوع " على سبيل المثال ، تستخدمه جان سكوت Joan Scott ، لتشير إلى المنظمة الاجتماعية للعلاقة بين الجنسين . بالنسبة لها يعنى: رفض التحديد البيولوجى (متضمناً ، وفقاً لـ سكوت ، فى اصطلاحات مثل " جنس " واختلاف جنسى) . ومقدمة لبعدها علاقتى : يجب أن يعرف الرجال والنساء من خلال اصطلاحات تبادلية (كما كان الحال فى أكثر الأعمال الحديثة) . وإصراراً على الصفة الاجتماعية الأساسية للتمييزات المؤسسة على الجنس .

من خلال هذا المعنى يعد اصطلاح " نوع " تصنيفاً تحليلياً والذي أفاد علماء يبحثون عن مفهوم من خلاله يستطيعون تقديم معنى لمتنوع متسع لحالات الدراسة . بهذا المفهوم لدينا نستطيع أن نسأل أسئلة عامة : كيف يرتبط النوع بأنماط أخرى من العلاقات الاجتماعية ؟ كيف يمكن أن تضيف دراسة النوع إلى الفهم التاريخى ؟ يشتمل النوع بوضوح على كثير من محتوى المفهومين اللذين سبق مناقشتهما : اللاتماثل الجنسى والعلاقات الاجتماعية بين الجنسين . إنه ليعيد اصطلاحاً مفيداً طالما يتضح للمرء كيف يتم استخدامه فى أى سياق خاص ، مثله مثل مفاهيم أخرى مثل " جنس " و " طبقة " .

تاريخ النساء والتاريخ القديم

تعد المقالات النقدية التي تراجع الكتب وأعمال الببليوجرافيا أدوات قيمة والتي تساعد المؤرخين على اللحاق بالحالة الجارية للبحث كما أنها تحفظ البحث من أن يصبح عاجزاً عن التقدم . لقد كانت المراجعة الببليوجرافية لـ سارة بوميروى لسنة ١٩٧٢ نقطة البدء لعمل معاصر عن تاريخ النساء القدامى ؛ وقد أثبتت مراجعات لاحقة في الأدب قيمتها العالية بدرجة مساوية .

وقد أسفر أيضاً البحث التاريخي الرسمي عن نتائج مفيدة ، كما اكتشف العلماء الماضي كى يجنوا فهماً أعمق لأنواع النماذج التاريخية المستخدمة اليوم . لا يعد كافيًا أن تقول إن الجدل القديم عن أحوال النساء فى العالم القديم قد أصبح شيئاً من الماضي . يجب أن تُفسر أصول الجدل ، ويجب أن يُكتشف مكانها فى تاريخ الأفكار ، كى يمنع تكرار حدوث هذه الموضوعات فى هيئة جديدة . موضوع واحد والذى تم إيضاحه بواسطة البحث التاريخي الرسمي ألا وهو كيف أصبحت " امرأة " أو " نساء " حقلاً مميزاً للدراسة من خلال التاريخ الاجتماعى القديم . لقد أظهرت جوسين بلوك أن هذه الخاصية للنظام يمكن تتبعها إلى تمييز القرن التاسع عشر بين العام والخاص . لقد كان القرن التاسع عشر أيضاً مسئولاً عن النظرة للمرأة باعتبارها " آخر " والتي أفادت العديد من الدراسات عن العالم القديم . لقد أُلقت الدراسة التاريخية الرسمية الضوء على مواقع أخرى للتاريخ القديم المورث لنا بواسطة القرن الماضي : العزل المفترض على النساء فى الشرق . وفقاً لـ بيتى واجنر - هاسيل جاءت هذه الفكرة من خلال مظهرين للقرن التاسع عشر عن تصور القدم : الفكرة بأن الديمقراطية الحديثة هى طفل الديمقراطية القديمة ، والفكرة بأن الشرق والغرب يمثلان شكلين ثقافيين متميزين .

لقد أوضح البحث التاريخي الرسمي بأن الموضوعات العديدة التي طالما اعتبرت جدلية منتجات للبناءات الأيديولوجية . بمجرد أن تدرك كما هى يجب رفضها

كأساسات للتفكير عن الممارسات والأفكار . يمكننا التاريخ الرسمي بأن نظل ملمين بالمفاهيم التي تتصدر باسم " تاريخ النساء " . كما أنه يجعلنا نواصل التفكير عن العلاقة بين موضوعنا الخاص والبحث التاريخي بصفة عامة .

الصورة الكبرى

لقد أضاف البحث في تاريخ النساء إلى معرفتنا بالتاريخ القديم بصف عامة . فلنأخذ في الاعتبار فكرة الـ stasis (الصراع المدني) : لقد أظهرت نيكول لورو في سلسلة من المقالات أن الصراع المدني قد اخترق مفاهيم متعددة في الحياة المدنية : سياسة ، وحياة أسرية ، وحياة النساء . في أوقات الأزمة الحادة ، عندما كان وجود المدنية مشكوكاً فيه تدخلت النساء ، عادة في مجموعات . عندما كان هناك صراع في المدينة - حرب أهلية - قدمت النساء رسمياً . يشير اشتراكهن السياسي إلى التقاربية للتقسيم السياسي من التقسيم الجنسي . وكانت إحدى مهمات المؤرخ هي أن يظهر كيف يرتبط الاثنان .

دعنا نلتفت إلى عمل هيلين كينج على الجسد الهيبوقراطي . لقد قارنت النصوص الهيبوقراطية الدم الأنثوي - دم الحيض ودم الولادة - بدم الأضحية المفتدى بها : "يفيض دم المرأة مثل دم الضحية" ساخن، وأحمر، وسريع التجلط . لم يقارن دم البطل الذي مات في المعركة مطلقاً بدم الأضحية . تحلل هيلين كينج هذا التناظر باختبار قصص الأضحية ، قصة خلق بانديورا ، وجزئية ٧٠ لـ إمبيدوكليس Empedocles ، حيث كان الاصطلاح المستخدم للتعبير على الغشاء المحتوي للجنين أميون ammion ، هو نفس الكلمة التي يستخدمها هوميروس للتعبير عن الوعاء الذي يتلقى دم الضحية . تظهر الكاتبة كيف أن هذا التناظر يكشف طرق التفكير الإغريقي عن النوع وعن المنظومة الاجتماعية بصفة عامة ، ويمكن أن تحمل هذه النتائج معان أخرى : فهناك تواز بين دور دم الأضحية في تأسيس المدينة والدم الأنثوي في خلود المدينة .

يمد الزواج ، وهو المؤسسة التي تقع في قلب الحياة الاقتصادية ، والاجتماعية ، والسياسية للمدينة ، بمثالي الثالث . في هذا المجلد تعتبر كلودين لودوك الزواج بمثابة الهدية المجانية . دائماً ما تعطى المرأة لزوجها ، والرجل المخول بأن يقدم العروس دائماً ما يقدمها في مقابل أشكال معينة من الثروة . تفحص لودوك كيفية تعامل المدن المختلفة مع هذا المبدأ المنظم الأساسي . تكشف العلاقة بين الأنظمة الزوجية والاجتماعية وتعيد التفكير ، في ضوء جديد تماماً ، في التناقض المعروف بين حرية المرأة المتزوجة وثروتها والذي كان مختلفاً تماماً في أثينا وإسبرطة حيث إن المدينتين عرفا المجتمع المدني بطريقة مختلفة تماماً . فقد احتفظت إسبرطة بمنظومة البيت وقصرت حق المواطنة على أصحاب الأرض . ربما أن العروس كانت مرتبطة بالأرض المدنية ، فهي سيدها لشخصها ولملكاتها . لم تحتفظ أثينا ببنية البيت ورفضت أن تقصر حق المواطنة على ملاك الأرض المدنية . والعروس ، التي وهبت ومعها مال المهر ، كانت ضحية أبدية . أخيراً مكن هذا التحليل ، والذي يربط مكانه المرأة ليس فقط بانتقال الملكية ولكن أيضاً بتعريف المواطنة ، من فك الجدال الطويل القائم على التناقض بين مكانه المرأة في أثينا وفي إسبرطة . فأصبح من الممكن أن ترى الزواج ومكانه المرأة المتزوجة كجزء من مشكلة أكبر وأكثر مركزية لتعريف المواطنة .

أخيراً ، فلننحصر تقسيم الفضاء في المدينة القديمة . في يومنا ينقسم الفضاء بين البيت الخاص ، حيث تحكم المرأة ، والفضاء العام ، حيث تظهر أهمية الرجل . لقد اقترحت في مكان آخر أن البحث القائم على التقسيم الجنسي للمساحة أو للفضاء ربما يلقي الضوء على الأدوار الجنسية بطريقة عامة . دعت فيليس كولهام Phyllis Culham إلى البحث في استخدام الفضاء العامة بواسطة النساء وفي إدراك النساء للمساحة والفضاء .

يعد الاختباء وراء هذه الأسئلة هو الجدال القديم بخصوص عزل النساء . فقد عرضت بيتي واجز - هاسيل بطريقة مقنعة بأن الفضاء الذكوري والفضاء الأنثوي في مدن الإغريق القديمة لم يكن متبايناً ولكن كان متصافراً عن قرب . وتجادل بأن الـ oikos (أي الدار) كان مذكراً تماماً كما كان مؤنثاً . وأنه لمن الخطأ أن نعتبر الفضاء الخاص في العالم القديم مؤنثاً والفضاء العام مذكراً . في هذا المجلد تختبر

فرانسوا ليساراج دليل رسومات الزهريات ، وتختتم ، فى حكمة ، أنه لا يعنى شيئاً أن نتحدث عن فضاء خاص محجوز خصيصاً للنساء . يجب تجنب فرض تصنيفاتنا الحديثة على العالم القديم .

لقد اختبرت سارة همفريز Sarah Humphreys العلاقة بين الـ oikos (الدار) والـ polis (المدينة) فيما يتعلق بالموت ، والقرباة ، والدين ، والمال . وفى التفكير فى العلاقة بين الاقتصادى والسياسى فى العالم القديم ، تتناول دومينيكو موسى Domen-ico Musti أفكاراً مشابهة . أى إنسان يفكر فى بزوغ السياسة فى المدينة القديمة يصادفه سؤال تعريف العوالم العامة والخاصة . كيف ارتبطا ، وبأى الطرق يتصارعان ؟ إن التفكير فى تحديد الفضاء الذكورى والأنثوى ربما يثبت فائدته بالنسبة للمؤرخين الذين يعملون على السياسة ، والاقتصاد .

كان شرعياً فى السبعينيات أن نسأل : هل يوجد للنساء تاريخ ؟ وكان مفيداً أن يقضى المؤرخون وقتهم فى تجميع المواد التى يحتاجونها للإجابة على هذا السؤال . فى أوائل سنة ١٩٨٠ ، تغير السؤال ، وشعر الباحثون فى هذا المجال بحاجة ملحة إلى أن يتغلبوا على عزلتهم وأن يتحركوا من تاريخ للنساء إلى تاريخ للعلاقة بين الجنسين . اليوم يقدم تاريخ النوع مرحلة جديدة فى تطور الموضوع .

يوضح المؤرخون الآن أن النساء كن فى مركز العمليات الاجتماعية ، والاقتصادية والسياسية المهمة والتطورات الثقافية .

كانت جيليان كلارك Gillian Clark ساخرة عندما علقت على العمل على تاريخ النساء قائلة ، " نحن ننتظر مجموعات الموسم الجديد بشغف " . لكن لهؤلاء الذين وقفوا على الخطوط الجانبية وراقبوا " بشغف " ، نستطيع أن نسأل الآن : هل كان يمكن لتاريخ قديم أن يكتب ، دون أخذ النساء فى الاعتبار ؟ يوجد إجماع على هذه النقطة ، لكن يمكن أن نضيف المزيد : من الآن فصاعداً يجب أن ينتبه كل المؤرخين الذين يتصدون لدراسة التاريخ القديم للإسهام المقدم بواسطة المنظور النسوى ، بواسطة "تاريخ النساء" .

صوت المرأة

أن تدع النساء تتحدث عن أنفسهن يعد ذلك شيئاً صعباً . وللتأكد لقد أنعمت الإلهة الأولى ، باندورا بنعمة الصوت على المرأة ، ومنذ يوم خلقها والعالم القديم يدوى بالأصوات الأنثوية . صرخت النساء عندما قتلت الحيوانات كنوع من الإراقة لدم الأضحية ؛ صرخن وهن يصاحبن جسد متوفى من الديار إلى المقابر ؛ وأنشدن التراتيل في كورسات أثناء المهرجانات ؛ ومارسن النميمة في البيوت خلف الأبواب المغلقة ؛ ووفقاً للشعراء الكوميديين ، تحدثن في نغمات متغطرسة في محاكاة للمواطنين أثناء الاجتماعات وهؤلاء اللاتي أطلقن على أنفسهن الأمازونيات لم ينطقن بطريقة صحيحة لذلك أطلقن أصواتاً غير مفهومة . لكن هل تحدثت النساء ؟ صراخ ، ونجيب ، وأناشيد ، ونميمة ، وألسنة أعجمية ، كل ذلك كان في متناول النساء لكن هل امتلكن ناصية اللغة الوحيدة المدركة بصفة عامة ؟ في هذا الكتاب أشرنا كيف ساهم غياب تقريبي كامل للنصوص التي كتبت بواسطة النساء في تعقيد مهمة كتابة تاريخ النساء في العالم القديم . وهي على أية حال نصوص قليلة نادرة والتي اشتهرت باحتوائها على التعبير الأصلي لمشاعر النساء ، ومن هذه النصوص النادرة اخترنا نصاً كتب عشية استشهاد القديسة بيربيتوا Christian Saint Perpetua ، والذي يفصح عن مدى معاناتها وألامها وتقدمه مونيك ألكسندر .

بيربيتوا أو معرفة النفس

في سنة ٢٠٢ أصدر سيتيميوس سيفيروس Septimius Severus مرسوماً يحرم التحول من دين إلى دين آخر ، سواء كان مسيحياً أو يهودياً ، في الإمبراطورية الرومانية . وفي أفريقيا ، أغلب الظن في قرطاج Carthage تم القبض على شباب المنتصرين : وهم ريفوكاتوس Revocatus وفيلستي Felicity ، صاحبه في العبودية :

وساتورنينوس Saturninus وسيكوندولوس Secundulus ؛ ومعهم ، فيبيا بيربيتوا Vibia Perpetua من مولد متميز حر ، ومتزوجة وفقاً لقواعد زواج العقيلات ، ولا يزال أبواها على قيد الحياة ولها شقيقان ، أحدهما منتصر ، ولها ابن لا يزال رضيعاً . كانت فى الثانية والعشرين من عمرها . تم تعميم المُتَّصِرِينَ فى بداية سجنهم . " والرجل الذى حولهم إلى النصرانية ، ساتوروس Satorus استسلم إلى السلطات ، ولحق بهم فى السجن " . بعد الاستجواب و " الاعتراف بالإيمان " ، حكم عليهم بالقائم " للحيوانات " ونقلوا إلى سجن عسكري فى انتظار بدء الألعاب على شرف عيد ميلاد سيزر جيتا Cae-sar Geta ابن الإمبراطور . ماتت بيربيتوا ورفقائها فى الساحة مع الحيوانات ، ربما فى مارس سنة ٢٠٣ .

نعلم عن هذه الأحداث من خلال قصة معاصرة مجهولة الكاتب باللاتينية ، والتي خدمت كأساس للنسخة الإغريقية اللاحقة والمخلص المختصر (أفعال) Acts بالنسبة للمؤمن وغير المؤمن على السواء يحيى الراوى هذه الشهادة الأخيرة للعملية المستمرة للروح القدس فى وقتنا ، ويقدم قصة مطولة عن الكفاحات المنتصرة للشهداء . وتعد القطعة المحورية لقصته ، على أى حال ، إعادة إنتاج حرفية لكلمات اثنين من السجناء المحكوم عليهم ، ساتوروس وبيريتوا . يقال إن شهادة بيربيتوا ، الذكية المليئة بالتفاصيل ، قد كتبت بيديها ، ومبنية على انطباعاتها " . بعد صمت الكثيرين ، أخيراً وجدت كلمات امرأة طريقها إلى وثيقة مكتوبة . يركز هذا الجزء من السيرة الذاتية على الضرورى : الاعتراف بالإيمان حتى المرتبة القصوى " فى قدرة الجسد على المقاومة " . منذ أول حديث لها مع أبيها حتى مثلها أمام هيلاريانوس Hilarianus ، المدعى العام ، عرفت بيربيتوا نفسها بجملة بسيطة : " إنى لمسيحية " . لكن يخبرنا النص ، من خلال تحليل للعواطف التي يحتوى عليها ، بالعقبات التي كان يجب على امرأة شابة أن تتخطاها والتي كانت أقرب إلى أسرتها وترضع طفلاً أكثر من قريها من زوجها المستغرب الغائب .

تحدث عن قلقها كأم وعن مزيج الألم والمعارضة في علاقاتها مع والدها ، فتفترض وتتجاوز أوثقها . ونشهد بزوغ شكل أو هيئة جديدة للأسرة ، أقوى من القديمة : أسرة الإيمان . تتبدل اللحظات المؤلمة بلحظات سعادة تحس ويعبر عنها بشحنة كبيرة . في الرؤى الليلية النبوية تلمح بيربيتوا أباً آخر ويحقق قلبها في شجاعة ، فإذا هي تتخيل راعياً أبيض الشعر يطعمها ملاء فمها بالجبن الطيب ، ويقدم لها سيد المصارعين غصناً أخضر يحمل ثمرات التفاح الذهبى .

بشرت رؤى أخرى بالصراع من الشيطان ، مع تنين منتظر أسفل سلم متخذ شكلا عدوانياً بذراعيه ، مع مصرى أسمر تنم ملامحة عن شراسة . لايزال آخرون يتنبأون بالنصر " باسم يسوع المسيح " ، بتحطيم رأس العدو تحت القدم ، والانتقام من حية عدن . تظهر الرؤى الطريق عبر بوابة الحياة إلى شجرة الحياة وثمارها في الجنة المستعادة . باستخدام الصورة الفحولية لـ بنكراتيوم ، وهى مباراة رياضية إغريقية تشتمل على الملاكمة والمصارعة معا حيث يسمح بكل اللكمات ، ترى بيربيتوا نفسها " تحولت إلى ذكر " *Facta Sum masculus* ، فى مفارقة متجاوزة الضعف الأثنوى . منذ تلك اللحظة سكنتها قوة ، مستحضرة قوى رؤاها ونبوعتها ، وبعد طول انتظار ، تتسيد حرية التعبير والتصرف فى وجه سجانها ، وأسيادها ، وقاتليها . بهذه الاصطلاحات أو التعبيرات أعلنت بيربيتوا القوة التى بثها الإيمان بالدين المسيحى بداخلها وبداخل رفاقها . فى سنة ٣٥٤ وضع أسماء بيربيتوا وفيليسى فى التقويم الرومانى للشهداء بتاريخ ٧ مارس .

رؤية بيربيتوا

لا نزال مع حراسنا [فى ثوبوربو *Thuburbo*] . حاول والدى أن يجعلنى أتخلى عن قسمى ، بدافع من الحب حاول فى عناد أن يهز إيمانى .

"أبى" سألته: "هل ترى هذه الأشياء؟ أنية الزهر هذه الملقاة على الأرض،
على سبيل المثال، أو هذا الإناء؟".

"نعم أراهم". أجاب.

وعندئذ سألته: "هل تستطيع أن تطلق على هذا الشيء أى شيء آخر غير اسمه
الحقيقى؟"

فقال: "بالتأكيد لا".

"حسناً، إنى لنفس الشيء. لا أستطيع أن أسمى نفسى أى شيء آخر سوى
أنتى مسيحية".

ساخطا، اندفع والذى نحوى كما لو كان سيمزق عيني. ولكنه لم يفعل شيئاً
سوى قذفى وسبابى وتركنى ومعه جداله الشيطانى كالرجل المهزوم. لم أره لبضعة
أيام، وبسبب ذلك شكرت الرب، حيث إن غيابه كان بمثابة راحة لى.

أثناء ذلك الوقت تم تعميدينا. ملهمين بالروح القدس، سألت شربة واحدة من المياه
المقدسة: أن تمنح جسدى قوة المقاومة.

بعد بضعة أيام نقلنا إلى سجن [فى قرطاج]. شعرت بالخوف، لأننى حشرت فى
مكان مظلم. ياله من يوم حزين! فقد اختنق المكان بعدد كبير من السجناء. حاول
الجنود انتزاع النقود منا. ولقد عذبنى أيضاً قلقى على طفلى. أخيراً، رشا ترتيوس
Tertius وبومبونياس Pomponius - الشماسان الباركان والمسئولان عن العناية بنا -
الحراس كى يسمحوا لنا ببضعة ساعات نقضيها فى مكان أفضل فى السجن كى
نستعيد قوتنا. أطلق سراح كل السجناء من الزنزانة وسمح لهم أن يفعلوا ما يريدون.
قمت بإرضاع طفلى الذى كان يتضور جوعاً. تحدثت مع أمى عن قلقى على وليدى.
أرحت شقيقى بوعده أن يأخذ طفلى. أنهكنى الحزن برؤية أحبائى يعانون بسببى.
تسبب قلقى فى قضاء أيام عديدة فى كرب، سمح لى بالاحتفاظ بطفلى فى السجن.
سرعان ما استعاد قوته، مما خفف عنى ألمى وكربى. فجأة تحول السجن إلى قصر؛
لقد شعرت بارتياح أكثر من أى مكان آخر. فى مساء الليلة التى أعدت للقتال
جاعتنى رؤية.

رأيت الشمس بوميونياس يطرق باب السجن . نزلت إلى أسفل وفتحت البوابات .
كان يرتدى عباءة بيضاء بلا حزام وحذاء بأشرطة كثيرة . قال : " بيربيتوا ، نحن
منتظرون ، تعالى " . أخذنى من يدي وتبعناه فى طريق ملتو عبر حقل جاف . أخيراً ،
بعد رحلة شاقة ، وصلنا منهكين القوى للمدرج . وقادنى إلى منتصف الساحة وقال :
" لا تخافى . أنا معك وسوف أساعدك " . ثم اختفى .

عند هذه النقطة رأيت حشداً هائلاً ، فيما يبدو كان مسحوراً . ومنذ أن علمت
أننى معاقبة بإطعمامى للحيوانات ، اندهشت لعدم الإقائى بواسطة أى إنسان للوحوش .
ودنا رجل مصرى مفزع من المكان حيثما كنت أقف . تزود هو ومساعدوه بالعتاد
للمعركة القادمة . ووصل أيضاً عدة شباب وُسَماء والمساعدون الخاصون بى ومؤيدى .
كنت قد خلعت ملابسى وأصبحت رجلاً . بدأ مساعدى دهن جسدى بالزيت ، كما كان
معتاداً قبل المعركة فى ذلك الوقت . رأيت المصرى يتدرج فى الرمال أمامى . وعندئذ
اقترب رجل فارغ القامة ، رجل أطول من المدرج . كان يرتدى عباءة بنفسجية دون
حزام ينتعل حذاءً رائعاً مزيناً بالذهب والفضة . وكان يحمل عصا تشبه تلك التى
تخص سيد المصارعين وغصناً أخضر تتدلى منه تفاحات ذهبية . بعد أن نادوا
بضرورة التزام الهدوء ، قال ، " إذا فاز المصرى ، فسوف تقتل المرأة بهذا السيف .
إذا فازت ، فسوف تأخذ هذا الغصن " . ثم تقهقر . اقترب الخصوم الواحد تلو الآخر
وبدأوا فى تبادل اللكمات . حاول المصرى أن يمسك بقدمى . ركلته فى وجهه بكعبى .
ومرة واحدة رفعت إلى أعلى فى الهواء ، شبكت أصابع يدي ، وشددت المصرى من
رأسه ، الذى وقع على وجهه ، وبركله من كعبى سحقته وجهه . صاح الجمهور ، وغنى
مساعدى تشيد الانتصار . اقتربت من سيد المصارعين وقبلة الغصن . قبلنى وقال :
" ابنتى ، السلام عليك " منتشية بنصرى ، اتجهت إلى بوابة الحياة .

فى تلك اللحظة استيقظت من نومى . وفهمت أننى لن أقاتل الوحوش وإنما
سأقاتل الشيطان ، وعرفت أننى سوف أفوز .

المساهمون

كتاب المقالات Contributors

المساهمون (كتاب المقالات) :

- **مونيك ألكسندر Monique Alexandre** ولدت في مارسيليا عام ١٩٢٢ . وتعمل أستاذة في جامعة باريس الرابعة - السوربون . تهتم أبحاثها باليهودية الهيلينية و (بابا الكنيسة) الإغريق ، وهي ناشرة كتاب *Philo of Alexandria* .
- **لويز بروي زايدمان Luise Briut Zaidman** : ولدت في باريس عام ١٩٢٨ . محاضرة في جامعة باريس السابعة ، وتعمل في مجال أصل الديانة الإغريقية وتعمل حالياً في دراسة القسيسات . بالإضافة إلى العديد من المقالات التي نشرتها في مجموعة مع *Pau-lie Schmitt Pantel* بعنوان الدين الإغريقي (باريس ، أرمان كولين ١٩٨٩) .
- **ستيلا جيورجودي Stella GeorGoudi** : ولدت في أثينا عام ١٩٢٧ . محاضرة في كلية (قسم العلوم الدينية) وتتضمن أبحاثها المعاهد والديانة والتاريخ الإغريقي .
- **كلودين لودوك Claudine Leduc** : ولدت في Gard في منطقة *La Grand Combe* عام ١٩٢٦ . محاضرة في جامعة *Toulouse le Mirall* . تتضمن أبحاثها الدين والقراءة والسياسة في المجتمعات الهيلينية ، وقامت بتأليف العديد من الدراسات عن المرأة الإغريقية .
- **فرانسوا ليسيراج François Lissarrague** : ولدت في باريس عام ١٩٤٧ . باحثة مساعدة في المركز القومي للأبحاث العلمية *Louis Gernet Center* ، ومتخصصة في أصول مفاهيم الخيال الإغريقي .

- نيكول لورو Nicole Loraux : ولدت في باريس عام ١٩٤٣ . تعمل أستاذة في مدرسة الدراسات العليا والعلوم الاجتماعية بباريس ، وتهتم بالأفكار الإغريقية عن التفريق بين الجنسين في دويلة المدينة والحروب الأهلية .

- ألين روسريل Aline Roussrile : ولدت في الرباط بالمغرب عام ١٩٣٩ . محاضرة في جامعة Perpignan . تركز أبحاثها على العناصر الثقافية لمحاوالت الرومان للمسيحية ، بالإضافة إلى الأفكار الخاصة بالسلطة وتأثيرات الجسد والرمزية .

- جون شيد John Scheid : ولد في لوكسمبورج عام ١٩٤٦ . أستاذ في كلية الدراسات العليا (قسم الأديان) . تتضمن أبحاثه الديانة والمعاهد الرومانية .

- جيوليا سيسا Giulia Sissa : ولدت في Mantua عام ١٩٥٤ . باحثة مساعدة في المركز القومي للأبحاث العلمية . تتضمن أبحاثها القرابة وأصل الجسد والتاريخ الجنسي في العالم القديم .

- يان توماس Yan Thomas : ولد في ليون عام ١٩٤٥ . أستاذ في القانون وأستاذ في كلية الدراسات الاجتماعية . يهتم بقانون القرابة وتاريخ الأسلاف الشرعية والأصول القانونية للدولة الرومانية .

المحرران في سطور :

- جورجيز ديويي : يشغل منصب أستاذ تاريخ العصور الوسطى بكلية فرنسا . عضو الأكاديمية الفرنسية . وقد اشترك مع فيليب أريز في تحرير سلسلة "تاريخ حياة خاصة" .

- ميشيل بيرو : تشغل منصب أستاذة التاريخ المعاصر بجامعة باريس (السابعة) .

المعدّة في سطور :

- بولين شميت بانتيل Pauline Schmitt Pantel : ولدت في فيالس (Lozère) Vialas عام ١٩٤٧ . أستاذة في جامعة Amiens . تهتم بالممارسات الجمعية لتاريخ الإغريق وبخاصة الأعراف والتقاليد .

الترجمة فى سطور :

- د. سحر فراج: تخرجت فى قسم اللغة الإنجليزية بكلية الآداب جامعة الزقازيق.
- حصلت على دبلوم النقد الفنى من المعهد العالى للنقد الفنى بأكاديمية الفنون ، كما حصلت على الماجستير والدكتوراه فى الدراما والنقد الأدبى من جامعة عين شمس، وجامعة برناردنيو كاليفونيا ، الولايات المتحدة الأمريكية .
- قامت بترجمة ما يزيد على ٢٥ كتابا ومقالة من وإلى اللغة الإنجليزية .
- رأست لجنة الترجمة الخاصة بلجنة التحكيم الدولية بمهرجان المسرح التجريبي.
- شاركت فى تنظيم عدة مهرجانات ومعارض دولية .
- عملت صحفية حرة بأخبار اليوم والجمهورية والقاهرة .
- عملت مخرجة مساعدة بمسرح الفنان محمد صبحى .

المشروع القومى للترجمة

المشروع القومى للترجمة مشروع تنمية ثقافية بالدرجة الأولى ، ينطلق من الإيجابيات التى حققتها مشروعات الترجمة التى سبقته فى مصر والعالم العربى ويسعى إلى الإضافة بما يفتح الأفق على وعود المستقبل، معتمداً المبادئ التالية :

- ١- الخروج من أسر المركزية الأوروبية وهيمنة اللغتين الإنجليزية والفرنسية .
- ٢- التوازن بين المعارف الإنسانية فى المجالات العلمية والفنية والفكرية والإبداعية .
- ٣- الانحياز إلى كل ما يؤسس لأفكار التقدم وحضور العلم وإشاعة العقلانية والتشجيع على التجريب .
- ٤- ترجمة الأصول المعرفية التى أصبحت أقرب إلى الإطار المرجعى فى الثقافة الإنسانية المعاصرة، جنباً إلى جنب المنجزات الجديدة التى تضع القارئ فى القلب من حركة الإبداع والفكر العالميين .
- ٥- العمل على إعداد جيل جديد من المترجمين المتخصصين عن طريق ورش العمل بالتنسيق مع لجنة الترجمة بالمجلس الأعلى للثقافة .
- ٦- الاستعانة بكل الخبرات العربية وتنسيق الجهود مع المؤسسات المعنية بالترجمة .

المشروع القومى للتزجمة

أحمد درويش	جون كوين	اللغة العليا	١-
أحمد فؤاد بلبع	ك. مادمو باننيكار	الوثنية والإسلام (ط١)	٢-
شوقى جلال	جورج جيمس	التراث المسروق	٣-
أحمد الحضري	انجا كاريتتكوفا	كيف تتم كتابة السيناريو	٤-
محمد علاء الدين منصور	إسماعيل فصيح	ثريا فى غيبوبة	٥-
سعد مصلوح ووفاء كامل فايد	ميلكا إيفيتش	اتجاهات البحث اللساني	٦-
يوسف الأنطكى	لوسيان غولدمان	العلوم الإنسانية والفلسفة	٧-
مصطفى ماهر	ماكس فريش	مشعلو الحرائق	٨-
محمود محمد عاشور	أندرو. س. جودى	التغيرات البيئية	٩-
محمد معتمد وعبد الجليل الأزدي وعمر حلى	جيرار چينيت	خطاب الحكاية	١٠-
هناء عبد الفتاح	فيسوافا شيمبوريسكا	مختارات	١١-
أحمد محمود	ديفيد براونستون وايرين فرانك	طريق الحرير	١٢-
عبد الوهاب غلوب	رويرتسن سميت	ديانة الساميين	١٣-
حسن الموبن	جان بيلمان نويل	التحليل النفسى للأدب	١٤-
أشرف رفيق عفيقى	إدوارد لويس سميت	الحركات الفنية	١٥-
يلشرفاء أحمد عثمان	مارتن برنال	أثنية السوداء (ج١)	١٦-
محمد مصطفى بدوى	فيليب لاركين	مختارات	١٧-
طلعت شاهين	مختارات	الشعر النسائى فى أمريكا اللاتينية	١٨-
نعيم عطية	جورج سفيريس	الأعمال الشعرية الكاملة	١٩-
يمنى طريف الخولى و بدوى عبد الفتاح	ج. ج. كراوثر	قصة العلم	٢٠-
ماجدة العناني	صمد بهرنجى	خوخة وألف خوخة	٢١-
سيد أحمد على الناصرى	جون أنتيس	مذكرات رحالة عن المصريين	٢٢-
سعيد توفيق	هانز جيورج جادامر	تجلى الجميل	٢٣-
بكر عباس	باتريك بارندر	ظلال المستقبل	٢٤-
إبراهيم الدسوقى شتا	مولانا جلال الدين الرومى	مثنوى	٢٥-
أحمد محمد حسين هيكل	محمد حسين هيكل	دين مصر العام	٢٦-
نخبة	مقالات	التنوع البشرى الخلاق	٢٧-
منى أبو سنة	جون لوك	رسالة فى التسامح	٢٨-
بدر الديب	جيمس ب. كارس	الموت والوجود	٢٩-
أحمد فؤاد بلبع	ك. مادمو باننيكار	الوثنية والإسلام (ط٢)	٣٠-
عبد الستار الطوجى وعبد الوهاب غلوب	جان سوفاجيه - كلود كابين	مصادر دراسة التاريخ الإسلامى	٣١-
مصطفى إبراهيم فهمى	ديفيد روس	الانقراض	٣٢-
أحمد فؤاد بلبع	أ. ج. هويكنز	التاريخ الاقتصادى لأفريقيا الغربية	٣٣-
حصه إبراهيم المنيف	روجر ألن	الرواية العربية	٣٤-
خليل كلنت	پول . ب . ديكسون	الأسطورة والحداثة	٣٥-
حياة جاسم محمد	والاس مارتن	نظريات السرد الحديثة	٣٦-
جمال عبد الرحيم	بريجيت شيفر	واحة سيوة وموسيقاها	٣٧-

أنور مغيث	ألن تورين	نقد الحدائق	٣٨-
منيرة كروان	بيتر والكوت	الإغريق والحسد	٣٩-
محمد عيد إبراهيم	أن سكستون	قصائد حب	٤٠-
عاطف أحمد وإبراهيم فتحي ومحمود ماجد	بيتر جران	ما بعد المركزية الأوروبية	٤١-
أحمد محمود	بنجامين بارير	عالم ماك	٤٢-
المهدي أخريف	أوكثافيو پاث	اللهب المزوج	٤٣-
مارلين تادروس	الدوس هكسلي	بعد عدة أصياف	٤٤-
أحمد محمود	روبرت ج دنيا - جون ف أ فاين	التراث المغدور	٤٥-
محمود السيد على	بابلو نيرودا	عشرون قصيدة حب	٤٦-
مجاهد عبد المنعم مجاهد	رينيه ويليك	تاريخ النقد الأدبي الحديث (ج١)	٤٧-
ماهر جويجاتي	فرائسوا نوما	حضارة مصر الفرعونية	٤٨-
عبد الوهاب علوب	ه . ت . نوريس	الإسلام في البلقان	٤٩-
محمد يرادة وعثمانى الملبود ويوسف الأشكى	جمال الدين بن الشيخ	ألف ليلة وليلة أو القول الأسير	٥٠-
محمد أبو العطا	داريو بيانوبيا وخ . م بينياليستي	مسار الرواية الإسبانية الأمريكية	٥١-
لطفى فطيم وعادل دمرداش	ب . نوفاليس وس . روجسيفيتز وروجر بيل	العلاج النفسى التدميسى	٥٢-
مرسى سعد الدين	أ . ف . أنتجتون	الدراما والتعليم	٥٣-
محسن مصيلحي	ج . مايكل والتون	المفهوم الإغريقى للمسرح	٥٤-
على يوسف على	جون بولكنجهوم	ما وراء العلم	٥٥-
محمود على مكى	فديريكو غرسية لوركا	الأعمال الشعرية الكاملة (ج١)	٥٦-
محمود السيد و ماهر البطوطى	فديريكو غرسية لوركا	الأعمال الشعرية الكاملة (ج٢)	٥٧-
محمد أبو العطا	فديريكو غرسية لوركا	مسرحيتان	٥٨-
السيد السيد سهيم	كارلوس مونيث	المحيرة (مسرحية)	٥٩-
صبرى محمد عبد الفتى	جوهانز إيتن	التصميم والشكل	٦٠-
مراجعة وإشراف : محمد الجوهري	شارلوت سيمور - سميت	موسوعة علم الإنسان	٦١-
محمد خير اليقاعى .	رولان بارت	لذة النص	٦٢-
مجاهد عبد المنعم مجاهد	رينيه ويليك	تاريخ النقد الأدبى الحديث (ج٢)	٦٣-
رمسيس عوض .	ألان رود	برتراند راسل (سيرة حياة)	٦٤-
رمسيس عوض .	برتراند راسل	فى مدح الكسل ومقالات أخرى	٦٥-
عبد اللطيف عبد الحليم	أنطونيو جالا	خمس مسرحيات أندلسية	٦٦-
المهدي أخريف	فرناندو بيسوا	مختارات	٦٧-
أشرف الصباغ	فالنتين راسوتين	نتاشا العجوز وقصص أخرى	٦٨-
أحمد فؤاد متولى وهويدا محمد فهمى	عبد الرشيد إبراهيم	العالم الإسلامى فى أولئ القرن العشرين	٦٩-
عبد الحميد غلاب وأحمد حشاد	أوخينيو تشانج رودريجت	ثقافة وحضارة أمريكا اللاتينية	٧٠-
حسين محمود	داريو فو	السيدة لا تصلح إلا للرمى	٧١-
فؤاد مجلى	ت . س . إليوت	السياسى العجوز	٧٢-
حسن ناظم وعلى حاكم	چين . ب . توميكنز	نقد استجابة القارئ	٧٣-
حسن بيومى	ل . ا . سيمينوفا	صلاح الدين والمماليك فى مصر	٧٤-
أحمد درويش	أندريه موروا	فن التراجم والسير الذاتية	٧٥-
عبد المقصود عبد الكريم	مجموعة من الكتاب	چاك لاكان وإغراء التحليل النفسى	٧٦-

مجاهد عبد المنعم مجاهد	رينيه ويليك	٧٧- تاريخ النقد الأدبي الحديث (ج٢)
أحمد محمود ونورا أمين	رونالد روبرتسون	٧٨- العولمة : النظرية الاجتماعية والثقافة الكونية
سعيد الغانمي وناصر حلاوي	يوديس أوسينسكي	٧٩- شعرية التأليف
مكارم الفمري	ألكسندر بوشكين	٨٠- بوشكين عند «نافورة الدموع»
محمد طارق الشرقاوي	بندكت أندرسن	٨١- الجماعات المتخيلة
محمود السيد علي	ميجيل دي أونامونو	٨٢- مسرح ميجيل
خالد المعالي	غوتفريد بن	٨٣- مختارات
عبد الحميد شيحة	مجموعة من الكتاب	٨٤- موسوعة الأدب والنقد
عبد الرازق بركات	صلاح زكي أقطاي	٨٥- منصور الحلاج (مسرحية)
أحمد فتحي يوسف شتا	جمال مير صادقي	٨٦- طول الليل
ماجدة العناني	جلال آل احمد	٨٧- نون والقلم
إبراهيم الدسوقي شتا	جلال آل احمد	٨٨- الابتلاء بالثرف
أحمد زايد ومحمد محيي الدين	أنطوني جيننز	٨٩- الطريق الثالث
محمد إبراهيم مبروك	ميجل دي ثريانس	٩٠- وسم السيف
محمد هناء عبد الفتاح	باربر الاسوستكا	٩١- المسرح والتجريب بين النظرية والتطبيق
نادية جمال الدين	كارلوس ميجيل	٩٢- أساليب ومفاهيم المسرح الإسباني الأمريكي المعاصر
عبد الوهاب علوب	مايك فيذرستون وسكوت لاش	٩٣- محدثات العولمة
فوزية العشماوي	صمويل بيكيت	٩٤- الحب الأول والصحة
سرى محمد عبد اللطيف	أنطونيو بويرو بايخو	٩٥- مختارات من المسرح الإسباني
إيوار الخراط	قصص مختارة	٩٦- ثلاث زينقات ووردة
بشير السباعي	فرنان برودل	٩٧- هوية فرنسا (مج١)
أشرف الصباغ	نخبة	٩٨- الهم الإنساني والابتزاز الصهيوني
إبراهيم قنديل	ديفيد روينسون	٩٩- تاريخ السينما العالمية
إبراهيم فتحي	بول هيرست وجراهام تومبسون	١٠٠- مساطة العولمة
رشيد بنحو	بيرنار فاليط	١٠١- النص الروائي (تقنيات ومناهج)
عز الدين الكتاني الإدريسي	عبد الكريم الخطيب	١٠٢- السياسة والتسامح
محمد بنيس	عبد الوهاب المؤدب	١٠٣- قبر ابن عربي يليه آباء
عبد الغفار مكاي	برتولت بريشت	١٠٤- أوبرا ماهوجني
عبد العزيز شبيل	جيرارچينيت	١٠٥- مدخل إلى النص الجامع
أشرف علي دعور	ماريا خيسوس روبييرامتي	١٠٦- الأدب الأندلسي
محمد عبد الله الجعيدى	نخبة	١٠٧- صورة الفنان في الشعر الأمريكي المعاصر
محمود علي مكي	مجموعة من النقاد	١٠٨- ثلاث دراسات عن الشعر الأندلسي
هاشم أحمد محمد	جون بولوك وعادل درويش	١٠٩- حروب المياه
منى قطان	حسنة بيجوم	١١٠- النساء في العالم النامي
ريهام حسين إبراهيم	فرانسيس هيندسون	١١١- المرأة والجريمة
إكرام يوسف	أرلين علوى ماكليود	١١٢- الاحتجاج الهادئ
أحمد حسان	سادي پلانن	١١٣- راية التمرد
نسيم مجلى	وول شوينكا	١١٤- مسرحيتا حصاد كوني وسكان المستنقع
سمية رمضان	فرچينيا وولف	١١٥- غرفة تخص المرء وحده

نهاد أحمد سالم	سينثيا نلسون	امرأة مختلفة (درية شفيق)	١١٦-
منى إبراهيم وهالة كمال	ليلى أحمد	المرأة والجنوسة فى الإسلام	١١٧-
لميس النقاش	بث بارون	النهضة النسائية فى مصر	١١٨-
بإشراف: روف عباس	أميرة الأزهرى سنيل	النساء والأسرة وقوانين الطلاق	١١٩-
نخبة من المترجمين	ليلى أبو لغد	الحركة النسائية والتطور فى الشرق الأوسط	١٢٠-
محمد الجندى وإيزابيل كمال	فاطمة موسى	الدليل الصغير عن الكاتبات العربيات	١٢١-
منيرة كروان	جوزيف فوجت	نظام العبودية القديم ونموذج الإنسان	١٢٢-
أنور محمد إبراهيم	نيل ألكسندر وفنابولينا	الإمبراطورية العثمانية وعلاقتها الدولية	١٢٣-
أحمد فؤاد بلبع	جون جرائ	الفجر الكاتب	١٢٤-
سمحة الخولى	سيدريك ثورپ ديفى	التحليل الموسيقى	١٢٥-
عبد الوهاب طوب	فولفانج إيسر	فعل القراءة	١٢٦-
بشير السباعى	صفاء فتحى	إرهاب	١٢٧-
أميرة حسن نويرة	سوزان باسنيت	الأدب المقارن	١٢٨-
محمد أبو العطا وأخرون	ماريا دولورس أسيس جاروته	الرواية الإسبانية المعاصرة	١٢٩-
شوقى جلال	أندريه جوندرا فرانك	الشرق يصعد ثانية	١٣٠-
لويس بقطر	مجموعة من المؤلفين	مصر القديمة (التاريخ الاجتماعى)	١٣١-
عبد الوهاب طوب	مايك فيذرستون	ثقافة العولمة	١٣٢-
طلعت الشايب	طارق على	الخوف من المرايا	١٣٣-
أحمد محمود	بارى ج. كيمب	تشريح حضارة	١٣٤-
ماهر شفيق فريد	ت. س. إليوت	المختار من نقد ت. س. إليوت	١٣٥-
سحر توفيق	كينيث كونو	فلاحو الباشا	١٣٦-
كاميليا صبحى	جوزيف مارى مواريه	مذكرات ضابط فى الحملة الفرنسية	١٣٧-
وجيه سمعان عبد المسيح	إيفيلينا تارونى	عالم التليفزيون بين الجمال والعنف	١٣٨-
مصطفى ماهر	ريشارد فاچنر	پاريسفيل	١٣٩-
أمل الجبورى	هربرت ميسن	حيث تلتقى الأنهار	١٤٠-
نعيم عطية	مجموعة من المؤلفين	اثنتا عشرة مسرحية يونانية	١٤١-
حسن بيومى	أ. م. فورستر	الإسكندرية : تاريخ ودليل	١٤٢-
عدلى السمري	ديريك لايدار	قضايا التنظير فى البحث الاجتماعى	١٤٣-
سلامة محمد سليمان	كارلو جولونى	صاحبة اللوكاندة	١٤٤-
أحمد حسان	كارلوس فوينتس	موت أرتيميو كروث	١٤٥-
على عبدالرؤف البعبى	ميجيل دى ليبس	الورقة الحمراء	١٤٦-
عبدالغفار مكاوى	تاتكريد دورست	خطبة الإدانة الطويلة	١٤٧-
على إبراهيم منوفى	إنريكي أندرسون إمبرت	القصة القصيرة (النظرية والتقنية)	١٤٨-
أسامة إسبر	عاطف فضول	النظرية الشعرية عند إليوت وأدونيس	١٤٩-
منيرة كروان	روبرت ج. ليتمان	التجربة الإغريقية	١٥٠-
بشير السباعى	فرنان برودل	هوية فرنسا (مج ٢ ، ج١)	١٥١-
محمد محمد الخطايبى	نخبة من الكتاب	عدالة الهنود وقصص أخرى	١٥٢-
فاطمة عبدالله محمود	فيولين فاتويك	غرام القراءة	١٥٣-
خليل كلفت	فيل سليتر	مدرسة فرانكفورت	١٥٤-

أحمد مرسي	نخبة من الشعراء	الشعر الأمريكي المعاصر	١٥٥-
مى التلمساني	جى أنبال وآلان وأوديت فيرمو	المدارس الجمالية الكبرى	١٥٦-
عبدالعزیز بقوش	النظامى الكنوجى	خسرو وشيرين	١٥٧-
بشير السباعى	فرنان برودل	هوية فرنسا (مج ٢ ، ج٢)	١٥٨-
إبراهيم فتحى	ديفيد هوكس	الإيديولوجية	١٥٩-
حسين بيومى	بول إيرليش	آلة الطبيعة	١٦٠-
زيدان عبدالعليم زيدان	البيخاندرو كاسونا وأنطونيو جالا	من المسرح الإسباني	١٦١-
صلاح عبدالعزیز محجوب	يوجنا الآسيوى	تاريخ الكنيسة-	١٦٢-
باشراف: محمد الجوهري	جوردين مارشال	موسوعة علم الاجتماع	١٦٣-
نبيل سعد	چان لاکوتير	شامبوليون (حياة من نور)	١٦٤-
سهير المصافقة	أ. ن أفانا سيفا	حكايات الثعلب	١٦٥-
محمد محمود أبو غدير	يشعياهو ليفمان	العلاقات بين المثبتين والعلمانيين في إسرائيل	١٦٦-
شكرى محمد عياد	رايندرانات طاغور	في عالم طاغور	١٦٧-
شكرى محمد عياد	مجموعة من المؤلفين	دراسات في الأدب والثقافة	١٦٨-
شكرى محمد عياد	مجموعة من المبدعين	إبداعات أنبية	١٦٩-
بسام ياسين رشيد	ميغيل دلبيس	الطريق	١٧٠-
هدى حسين	فرانك بيجو	وضع حد	١٧١-
محمد محمد الخطابي	مختارات	حجر الشمس	١٧٢-
إمام عبد الفتاح إمام	ولتر ت. ستيس	معنى الجمال	١٧٣-
أحمد مديود	ايليس كاشمور	صناعة الثقافة السوداء	١٧٤-
وجيه سمعان عبد المسيح	لورينزو فيلشس	التلفزيون في الحياة اليومية	١٧٥-
جلال البنا	توم تيننبرج	نحو مفهوم للاقتصاديات البيئية	١٧٦-
حصه إبراهيم المنيف	هنرى تروايا	أنطون تشيخوف	١٧٧-
محمد حمدي إبراهيم	نخبة من الشعراء	مختارات من الشعر اليوناني الحديث	١٧٨-
إمام عبد الفتاح إمام	أيسوب	حكايات أيسوب	١٧٩-
سليم عبد الأمير حمدان	إسماعيل فصيح	قصة جاويد	١٨٠-
محمد يحيى	فنسنست ب. ليتش	النقد الأدبي الأمريكي	١٨١-
ياسين طه حافظ	وب. بيتس	العنف والنبوة	١٨٢-
فتحي العشري	رينيه چيلسون	چان كوككو على شاشة السينما	١٨٣-
دسوقي سعيد	هانز إيندورفر	القاهرة... حالة لا تنام	١٨٤-
عبد الوهاب علوب	توماس تومسن	أسفار العهد القديم	١٨٥-
إمام عبد الفتاح إمام	ميخائيل إنوود	معجم مصطلحات ميجل	١٨٦-
محمد خلاء الدين منصور	بُردج علوى	الأرضة	١٨٧-
بدر الديب	الفين كزنان	موت الأدب	١٨٨-
سعید الفانمى	پول دى مان	العصى والبصيرة	١٨٩-
محسن سيد فرجاني	كونفوشيوس	محاورات كونفوشيوس	١٩٠-
مصطفى حجازى السيد	الحاج أبو بكر إمام	الكلام رأسمال	١٩١-
محمد سلامة علاوى	زين العابدين المرأغى	سياحت نامه إبراهيم بك (ج١)	١٩٢-
محمد عبد الواحد محمد	بيتر أبراهامز	عامل المنجم	١٩٣-

- ١٩٤- مختارات من النقد الأنجلو-أمريكي
١٩٥- ٨٤ شتاء
١٩٦- المهلة الأخيرة
١٩٧- الفاروق
١٩٨- الاتصال الجماهيري
١٩٩- تاريخ يهود مصر في الفترة العثمانية
٢٠٠- ضحايا التنمية
٢٠١- الجانب البيني للفلسفة
٢٠٢- تاريخ النقد الأدبي الحديث (ج٤)
٢٠٣- الشعر والشاعرية
٢٠٤- تاريخ نقد العهد القديم
٢٠٥- الجينات والشعوب واللغات
٢٠٦- الهولوية تصنع علماً جديداً
٢٠٧- ليل أفريقي
٢٠٨- شخصية العربي في المسرح الإسرائيلي
٢٠٩- السرد والمسرح
٢١٠- مثنويات حكيم سنائي
٢١١- فرديناند دوسوسير
٢١٢- قصص الأمير مرزيان
٢١٣- مصر منذ قوم نابليون حتى رحيل عبدالناصر
٢١٤- قواعد جديدة للمنهج في علم الاجتماع
٢١٥- سياحت نامه إبراهيم بك (ج٢)
٢١٦- جوانب أخرى من حياتهم
٢١٧- مسرحيتان ظليعتان
٢١٨- لعبة الحجلة (رايولا)
٢١٩- بقايا اليوم
٢٢٠- الهولوية في الكون
٢٢١- شعرية كفاي
٢٢٢- فرانز كافكا
٢٢٣- العلم في مجتمع حر
٢٢٤- دمار يوغسلافيا
٢٢٥- حكاية غريق
٢٢٦- أرض المساء وقصائد أخرى
٢٢٧- المسرح الإسباني في القرن السابع عشر
٢٢٨- علم الجمالية وعلم اجتماع الفن
٢٢٩- مازق البطل الوحيد
٢٣٠- عن الذباب والفئران والبشر
٢٣١- الدرانييل
٢٣٢- ما بعد المعلومات
- مجموعة من النقاد
إسماعيل فصيح
فالتين راسبوتين
شمس العلماء شبلي النعماني
انوين إمري وأخرون
يعقوب لاندأوى
جيرمي سيبروك
جوزايا رويس
رينيه ويليك
ألفاف حسين حالي
زالمان شازار
لويجي لوقا كافاللي- سفورزا
جيمس جلايك
رامون خوتاسنديز
دان أوريان
مجموعة من المؤلفين
سنائي الفزنوي
جوتاثان كلر
مرزيان بن رستم بن شروين
ريمون فلاور
أنتوني جينز
زين العابدين المرغني
مجموعة من المؤلفين
ص. بيكيت
خوليو كورتازان
كازو ايشجورود
باري باركر
جريجوري جوزدائيس
رونالد جراي
بول فيرابنر
برانكا ماجاس
جابريل جارتيا ماركث
ديفيد هريت لورانس
موسى مارديا ديف بوركي
جانيت وولف
نورمان كيجان
قرانسواز جاكوب
خايمي سالوم بيدال
توم ستينز
- ماهر شفيق فريد
محمد علاء الدين منصور
أشرف الصباغ
جلال السعيد الحفناوي
إبراهيم سلامة إبراهيم
جمال أحمد الرفاعي وأحمد عبد اللطيف حماد
فخرى لبيب
أحمد الأنصاري
مجاهد عبد المنعم مجاهد
جلال السعيد الحفناوي
أحمد محمود هويدى
أحمد مستجير
على يوسف على
محمد أبو العطا
محمد أحمد صالح
أشرف الصباغ
يوسف عبد الفتاح فرج
محمود حمدي عبد الفني
يوسف عبدالفتاح فرج
سيد أحمد على الناصري
محمد محمود محي الدين
محمود سلامة علاوي
أشرف الصباغ
نادية البنهاوي
على إبراهيم منوفي
طلعت الشايب
على يوسف على
رقعت سلام
نسليم مجلى
السيد محمد نفاذي
منى عبدالظاهر إبراهيم
السيد عبدالظاهر السيد
طاهر محمد على البربري
السيد عبدالظاهر عبدالله
ماري تيريز عبدالمنيع وخالد حسن
أمير إبراهيم العمري
مصطفى إبراهيم فهمي
جمال عبدالرحمن
مصطفى إبراهيم فهمي

طلعت الشايب	آرثر هومان	فكرة الاضمحلال	٢٢٣-
قؤاد محمد عكود	ج. سبنسر تريمتهام	الإسلام في السودان	٢٢٤-
إبراهيم الدسوقي شتا	مولانا جلال الدين الرومي	ديوان شمس تبريزي (ج١)	٢٢٥-
أحمد الطيب	ميشيل تود	الولاية	٢٢٦-
عنايات حسين طلعت	رويين فيرين	مصر أرض الوادي	٢٢٧-
ياسر محمد جادالله وعربي ميبولي أحمد	الانكاد	العولة والتحرير	٢٢٨-
نادية سليمان حافظ وإيهاب صلاح فايق	جيلرافر - رايوخ	العربي في الأدب الإسرائيلي	٢٢٩-
صلاح عبدالعزیز محجوب	كاسمى حافظ	الإسلام والغرب وإمكانية الحوار	٢٤٠-
أبتسام عبدالله سعيد	ج. م كويتز	في انتظار البرابرة	٢٤١-
صبرى محمد حسن عبدالنبي	وليام إميسون	سبعة أنماط من الغموض	٢٤٢-
علي عبدالرؤف البيمبي	ليفى يروفنسال	تاريخ إسبانيا الإسلامية (مج١)	٢٤٣-
نادية جمال الدين محمد	لاورا إسكيبيل	الغليان	٢٤٤-
توفيق على منصور	إليزابيتا أديس	نساء مقاتلات	٢٤٥-
علي إبراهيم منوفى	جابريل جارثيا ماركت	مختارات قصصية	٢٤٦-
محمد طارق الشرفاوى	والتر إرمبريست	الثقافة الجماهيرية والحدائق في مصر	٢٤٧-
عبداللطيف عبدالحليم	أنطونيو جالا	حقول عدن الخضراء	٢٤٨-
رقت سلام	دراجو شتامبوك	لغة التمزق	٢٤٩-
ماجدة محسن أباطة	بومنيك فينيك	علم اجتماع العلوم	٢٥٠-
بإشراف: محمد الجوهري	جوردين مارشال	موسوعة علم الاجتماع (ج٢)	٢٥١-
علي بدران	مارجو بدران	رائدات الحركة النسوية المصرية	٢٥٢-
حسن بيومي	ل. أ. سيمينوفا	تاريخ مصر الفاطمية	٢٥٣-
إمام عبد الفتاح إمام	ديف روينسون وجودى جروفز	الفلسفة	٢٥٤-
إمام عبد الفتاح إمام	ديف روينسون وجودى جروفز	أفلاطون	٢٥٥-
إمام عبد الفتاح إمام	ديف روينسون وكريس جرات	ديكارت	٢٥٦-
محمود سيد أحمد	وليم كلى رايت	تاريخ الفلسفة الحديثة	٢٥٧-
عبادة كحيلة	سير أنجوس فريزر	الفجر	٢٥٨-
فاروجان كانانجيان	اقلام مختلفة	مختارات من الشعر الأرمني عبر العصور	٢٥٩-
بإشراف: محمد الجوهري	جوردين مارشال	موسوعة علم الاجتماع (ج٢)	٢٦٠-
إمام عبد الفتاح إمام	زكى نجيب محمود	رحلة في فكر زكى نجيب محمود	٢٦١-
محمد أبو العطا	إدوارد مندوثا	مدينة المعجزات	٢٦٢-
علي يوسف على	چون جرين	الكشف عن حافة الزمن	٢٦٣-
لويس عوض	هوراس وشلى	إبداعات شعرية مترجمة	٢٦٤-
لويس عوض	أوسكار وايلد وصموئيل جونسون	روايات مترجمة	٢٦٥-
عادل عبدالمنعم سويلم	جلال آل أحمد	مدير المدرسة	٢٦٦-
بدر الدين عروكي	ميلان كونديرا	فن الرواية	٢٦٧-
إبراهيم الدسوقي شتا	مولانا جلال الدين الرومي	ديوان شمس تبريزي (ج٢)	٢٦٨-
صبرى محمد حسن	وليم جيفور بالجريف	وسط الجزيرة العربية وشرقها (ج١)	٢٦٩-
صبرى محمد حسن	وليم جيفور بالجريف	وسط الجزيرة العربية وشرقها (ج٢)	٢٧٠-
شوقى جلال	توماس سى. باترسون	الحضارة القرينية	٢٧١-

إبراهيم سلامة	س. س والترز	الاديرة الأثرية في مصر	٢٧٢-
عنان الشهاوي	جوان آر. لوك	الاستعمار والثورة في الشرق الأوسط	٢٧٣-
محمود على مكي	رومولو جلاجوس	السيدة باربارا	٢٧٤-
ماهر شفيق فريد	أقلام مختلفة	ت. س إليوت شاعراً وناقداً وكاتباً مسرحياً	٢٧٥-
عبد القادر التلمساني	فرانك جوتيران	فنون السينما	٢٧٦-
أحمد فوزي	بريان فورد	الجينات: الصراع من أجل الحياة	٢٧٧-
ظريف عبدالله	إسحق عظيموف	البيدات	٢٧٨-
طلعت الشايب	ف.س. سوندرز	الحرب الباردة الثقافية	٢٧٩-
سمير عبدالحميد	بريم شند وآخرون	من الأدب الهندي الحديث والمعاصر	٢٨٠-
جلال الحفناوي	مولانا عبد الحليم شرر الكهنوي	الفردوس الأعلى	٢٨١-
سمير حنا صادق	لويس وليبرت	طبيعة العلم غير الطبيعية	٢٨٢-
على اليمبي	خوان رولفو	السهل يحترق	٢٨٣-
أحمد عثمان	يوريبيدس	هرقل مجنوناً	٢٨٤-
سمير عبد الحميد	حسن نظامي	رحلة الخواجة حسن نظامي	٢٨٥-
محمود سلامة علاوي	زين العابدين المراغي	سياحت نامه إبراهيم بك (ج٢)	٢٨٦-
محمد يحيى وآخرون	انتوني كنج	الثقافة والعملة والنظام العالمي	٢٨٧-
ماهر البطوطي	ديفيد لودج	الفن الروائي	٢٨٨-
محمد نور الدين عبدالمنعم	أبو نجم أحمد بن قوص	ديوان منجوهري الدامقاني	٢٨٩-
أحمد زكريا إبراهيم	جورج موبان	علم اللغة والترجمة	٢٩٠-
السيد عبد الظاهر	فرانشيسكو رويس رامون	المرح الإسباني في القرن العشرين (ج١)	٢٩١-
السيد عبد الظاهر	فرانشيسكو رويس رامون	المرح الإسباني في القرن العشرين (ج٢)	٢٩٢-
نخبة من المترجمين	روجر آلن	مقدمة للأدب العربي	٢٩٣-
رجاء ياقوت صالح	بوالو	فن الشعر	٢٩٤-
بدر الدين حب الله الديب	جوزيف كامبل	سلطان الأسطورة	٢٩٥-
محمد مصطفى بدوي	وليم شكسبير	مكبث	٢٩٦-
ماجدة محمد أنور	ديويتيسوس تراكس ويوسف الأهواني	فن النحو بين اليونانية والسريانية	٢٩٧-
مصطفى حجازي السيد	أبو بكر تافاويليوه	مأساة العبيد	٢٩٨-
هاشم أحمد فؤاد	جين ل. ماركس	ثورة في التكنولوجيا الحيوية	٢٩٩-
جمال الجزيري ويها، جامن وإيزابيل كمال	لويس عوض	لسطورة بروتوس في الأدب الإنجليزي والفرنسي (ج١)	٣٠٠-
جمال الجزيري و محمد الجندي	لويس عوض	لسطورة بروتوس في الأدب الإنجليزي والفرنسي (ج٢)	٣٠١-
إمام عبد الفتاح إمام	جون هيتون وجودي جروفز	فنجنتين	٣٠٢-
إمام عبد الفتاح إمام	جين هوب ويورن فان لون	بوذا	٣٠٣-
إمام عبد الفتاح إمام	ريوس	ماركس	٣٠٤-
صلاح عبد الصبور	كروزيو مالابارته	الجلد	٣٠٥-
نبيل سعد	جان فرانسوا ليوتار	الحماسة: النقد الكانطي للتاريخ	٣٠٦-
محمود محمد أحمد	ديفيد بابينو	الشعور	٣٠٧-
ممدوح عبد المنعم أحمد	ستيف جونز	علم الرواية	٣٠٨-
جمال الجزيري	أنجوس چيلاتي	الذهن والمخ	٣٠٩-
محيي الدين محمد حسن	ناجي هيد	يونج	٣١٠-

فاطمة إسماعيل	كولنجورد	مقال في المنهج الفلسفي	٢١١-
أسعد حلیم	ولیم دی بوینز	روح الشعب الأسود	٢١٢-
عبدالله الجعیدی	خایبر بیان	أمثال فلسطينية	٢١٣-
هویدا السباعی	جینس مینیک	الفن كعدم	٢١٤-
كامیلیا صبحی	میشیل بروندینو	جرامشی في العالم العربي	٢١٥-
نسیم مجلی	أ.ف. ستون	محاكمة سقراط	٢١٦-
أشرف الصباغ	شیر لایموقا- زنیکن	بلا غد	٢١٧-
أشرف الصباغ	نخبة	الادب الروسي في السنوات العشر الأخيرة	٢١٨-
حسام نایل	جایتر یاسیفاک وکرسٹوفر نوریس	صور دریدا	٢١٩-
محمد علاه الدين منصور	مؤلف مجهول	لمعة السراج في حضرة التاج	٢٢٠-
نخبة من المترجمين	لیفی برو فنسال	تاریخ إسبانيا الإسلامية (مج. ٢، ج١)	٢٢١-
خالد مفلح حمزة	دیلور یوجین کلینباور	وجهات غربية حديثة في تاريخ الفن	٢٢٢-
هانم سليمان	تراث یونانی قديم	فن الساتورا	٢٢٣-
محمود سلامة علاوی	أشرف أسدی	اللعب بالنار	٢٢٤-
کرستین یوسف	فیلیب بوسان	عالم الآثار	٢٢٥-
حسن صقر	جورجین هابرماس	المعرفة والمصلحة	٢٢٦-
توفیق علی منصور	نخبة	مختارات شعرية مترجمة (ج١)	٢٢٧-
عبد العزيز بقوش	نور الدين عبد الرحمن بن أحمد	یوسف زلیخا	٢٢٨-
محمد عید إبراهيم	تد هیوز	رسائل عید المیلاد	٢٢٩-
سامی صلاح	مارفن شبرد	کل شيء عن التمثیل الصامت	٢٣٠-
سامية دیاب	ستیفن جرای	عندما جاء السردین	٢٣١-
علی إبراهيم منوفی	نخبة	القصة القصيرة في إسبانيا	٢٣٢-
بکر عباس	نبیل مطر	الإسلام في بريطانيا	٢٣٣-
مصطفى فهمی	آرثر س کلارك	لقطات من المستقبل	٢٣٤-
فتحی العشری	ناتالی ساروت	عصر الشك	٢٣٥-
حسن صابر	نصوص قديمة	متون الأهرام	٢٣٦-
أحمد الأنصاری	جوزایا رويس	فلسفة الولاء	٢٣٧-
جلال السعيد الحفناوی	نخبة	نظرات حائرة (وقمصن أخرى من الهند)	٢٣٨-
محمد علاه الدين منصور	علی أصغر حکمت	تاریخ الأدب في إيران (ج٢)	٢٣٩-
فخری لیب	بیرش بیربیروچلو	اضطراب في الشرق الأوسط	٢٤٠-
حسن حلمی	رایتر ماریا رلكه	قصائد من رلكه	٢٤١-
عبد العزيز بقوش	نور الدين عبد الرحمن بن أحمد	سلامان وأيسال	٢٤٢-
سمیر عبد ربه	نابین جورديمر	العالم البرجوازی الزائل	٢٤٣-
سمیر عبد ربه	پیتر بلانجوه	الموت في الشمس	٢٤٤-
یوسف عبد الفتاح فرج	یونه ندانی	الركض خلف الزمن	٢٤٥-
جمال الجزیری	رشاد رشدي	سحر مصر	٢٤٦-
بکر الحلو	جان كوكتو	الصبيبة الطائشون	٢٤٧-
عبدالله أحمد إبراهيم	محمد فؤاد كوبریلی	المصنوفة الأولى في الأدب التركي (ج١)	٢٤٨-
أحمد عمر شاهین	آرثر والدرون وأخرون	دلیل القارئ إلى الثقافة الجادة	٢٤٩-

عطية شحاتة	أقلام مختلفة	بانوراما الحياة السياحية	٢٥٠-
أحمد الانصاري	جوزايا رويس	مبادئ المنطق	٢٥١-
نعيم عطية	قسطنطين كفافيس	قصائد من كفافيس	٢٥٢-
على إبراهيم منوفى	باسيليو بابون مالدوناند	الفن الإسلامي في الأندلس (الزخرفة الهندسية)	٢٥٣-
على إبراهيم منوفى	باسيليو بابون مالدوناند	الفن الإسلامي في الأندلس (الزخرفة النباتية)	٢٥٤-
محمود سلامة علاوى	حجت مرتضى	التيارات السياسية في إيران	٢٥٥-
بدر الرفاعي	بول سالم	الميراث المر	٢٥٦-
عمر الفاروق عمر	نصوص قديمة	متون هيرميس	٢٥٧-
مصطفى حجازى السيد	نخبة	أمثال الهوسا العامية	٢٥٨-
حبيب الشارونى	أفلاطون	محاورات بارمنيدس	٢٥٩-
ليلى الشربيني	أندريه جاكوب ونويلا باركان	أنثروبولوجيا اللغة	٢٦٠-
عاطف معتمد وأمال شاور	ألان جرينجر	التصحح: التهديد والمجابهة	٢٦١-
سيد أحمد فتح الله	هاينرش شيبورال	تلميذ بانبييرج	٢٦٢-
صبرى محمد حسن	ريتشارد جيبسون	حركات التحرير الأفريقية	٢٦٣-
نجلاء أبو عجاج	إسماعيل سراج الدين	حادثة شكسبير	٢٦٤-
محمد أحمد حمد	شارل بودليير	سأم باريس	٢٦٥-
مصطفى محمود محمد	كلاريسا بنكولا	نساء يركضن مع الذئاب	٢٦٦-
البراق عبدالهادى رضا	نخبة	القلم الجرىء	٢٦٧-
عابد خزندار	جيرالد برتس	المصطلح السردى	٢٦٨-
فوزية العشموى	فوزية العشموى	المرأة فى أدب نجيب محفوظ	٢٦٩-
فاطمة عبدالله محمود	كليرلا لويت	الفن والحياة فى مصر الفرعونية	٢٧٠-
عبدالله أحمد إبراهيم	محمد فؤاد كويريلى	التصوف الأولين فى الأدب التركى (ج٢)	٢٧١-
وحيد السعيد عبدالحميد	واتغ مينغ	عاش الشباب	٢٧٢-
على إبراهيم منوفى	أميرتو إيكو	كيف تعد رسالة بكترواه	٢٧٣-
حمادة إبراهيم	أندريه شديد	اليوم السادس	٢٧٤-
خالد أبو اليزيد	ميلان كونديرا	الظلود	٢٧٥-
إبوار الخراط	نخبة	الغضب وأحلام السنين	٢٧٦-
محمد علاء الدين منصور	على أصغر حكمت	تاريخ الأدب فى إيران (ج١)	٢٧٧-
يوسف عبدالفتاح فرج	محمد إقبال	المسافر	٢٧٨-
جمال عبدالرحمن	سنيل بات	ملك فى الحديقة	٢٧٩-
شيرين عبدالسلام	جونتر جراس	حديث عن الخسارة	٢٨٠-
رانيا إبراهيم يوسف	ر. ل. تراسك	أساسيات اللغة	٢٨١-
أحمد محمد نادى	بهاء الدين محمد إسفنديار	تاريخ طبرستان	٢٨٢-
سمير عبدالحميد إبراهيم	محمد إقبال	هدية الحجاز	٢٨٣-
إيزابيل كمال	سوزان إنجيل	القصص التى يحكيها الأطفال	٢٨٤-
يوسف عبدالفتاح فرج	محمد على بهزادراد	مشتري المشق	٢٨٥-
ريهام حسين إبراهيم	جانيت تود	دفاعاً عن التاريخ الأدبى النسوى	٢٨٦-
بهاء چاهين	چون دن	أغنيات وسوناتات	٢٨٧-
محمد علاء الدين منصور	سعدى الشيرازى	مواظ سعدى الشيرازى	٢٨٨-

سمير عبد الحميد إبراهيم	نخبة	من الأدب الباكستاني المعاصر	٢٨٩-
عثمان مصطفى عثمان	نخبة	الأرشيفات والمدن الكبرى	٢٩٠-
منى الدروسي	مايف بينشي	الحافة الليكائية	٢٩١-
عبد اللطيف عبد الحليم	نخبة	مقامات ورسائل أندلسية	٢٩٢-
زينب محمود الخضيرى	ندوة لويس ماسينيون	فى قلب الشرق	٢٩٣-
هاشم أحمد محمد	بول ديفيز	القوى الأربع الأساسية فى الكون	٢٩٤-
سليم حمدان	إسماعيل فصيح	آلام سياوش	٢٩٥-
محمود سلامة علاوى	تقى نجارى راد	السافاك	٢٩٦-
إمام عبدالفتاح إمام	لورانس جين	تيتشه	٢٩٧-
إمام عبدالفتاح إمام	فيليب تودى	سارتر	٢٩٨-
إمام عبدالفتاح إمام	ديفيد ميروقتس	كامى	٢٩٩-
باهر الجوهري	مشيائيل إنده	مومو	٤٠٠-
ممدوح عبد المنعم	زيادون ساردر	الرياضيات	٤٠١-
ممدوح عبد المنعم	ج. ب. ماك ايفوى	هوكنج	٤٠٢-
عماد حسن بكر	تودور شتورم	رية المطر والملابس تصنع الناس	٤٠٣-
ظبية خميس	ديفيد إبرام	تعويذة الحسى	٤٠٤-
حمادة إبراهيم	أندريه جيد	إيزابيل	٤٠٥-
جمال عبد الرحمن	مانويلا مانتاناريس	المستعربون الإسبان فى القرن ١٩	٤٠٦-
طلعت شاهين	أقلام مختلفة	الأدب الإيسانى المعاصر بأقلام كتابه	٤٠٧-
عنان الشهاوى	جوان فوتشركنج	معجم تاريخ مصر	٤٠٨-
إلهامى عمارة	برتراند راسل	انتصار السعادة	٤٠٩-
الزواوى بغفورة	كارل بوپر	خلاصة القرن	٤١٠-
أحمد مستجير	جينييفر أكرمان	همس من الماضى	٤١١-
نخبة	ليفى بروفنسال	تاريخ إسبانيا الإسلامية (مج ٢، ٣)	٤١٢-
محمد البخارى	ناظم حكمت	أغنيات المنفى	٤١٣-
أمل الصبان	باسكال كازانوفنا	الجمهورية العالمية للأداب	٤١٤-
أحمد كامل عبد الرحيم	فريدريش دورنيمات	صورة كوكب	٤١٥-
مصطفى بدوى	أ. ا. رتشاردز	مبادئ النقد الأدبى والعلم والشعر	٤١٦-
مجاهد عبد المنعم مجاهد	رينيه ويليك	تاريخ النقد الأدبى الحديث (ج ٥)	٤١٧-
عبد الرحمن الشيخ	جين هاثواى	سياسات الزمر الحاكمة فى مصر الثمانية	٤١٨-
نسليم مجلى	جون مايو	العصر الذهبى للإسكندرية	٤١٩-
الطيب بن رجب	فولتير	مكرو ميچاس	٤٢٠-
أشرف محمد كيلانى	روى متحدة	الولاء والقيادة	٤٢١-
عبد الله عبدالرازق إبراهيم	نخبة	رحلة لاستكشاف أفريقيا (ج ١)	٤٢٢-
وحيد النقاش	نخبة	إسرامات الرجل الطيف	٤٢٣-
محمد علاء الدين منصور	نور الدين عبدالرحمن الجامى	لوائح الحق ولوامع العشق	٤٢٤-
محمود سلامة علاوى	محمود طلوعى	من طاووس إلى فرح	٤٢٥-
محمد علاء الدين منصور وعبد الحفيظ يعقوب	نخبة	الخفافيش وقصص أخرى	٤٢٦-
ثريا شلبى	باى إنكلان	بانديراس الطاغية	٤٢٧-

محمد هوثك	الخزائن الخفية	٤٢٨-
ليود سبنسر وأندرجي كروز	هيجل	٤٢٩-
كرستوفر وانت وأندرجي كليوفسكي	كانط	٤٣٠-
كريس هوروكس ووزران جفتيك	فوكو	٤٣١-
باتريك كيري وأوسكار زاريت	ماكيافلي	٤٣٢-
ديفيد نوريس وكارل قلنت	جويس	٤٣٣-
دونكان هيث وچودن بورهام	الرومانسية	٤٣٤-
نيكولاس زيرج	توجهات ما بعد الحداثة	٤٣٥-
فردريك كويلستون	تاريخ الفلسفة (مج١)	٤٣٦-
شبلبي النعماني	رحالة هندي في بلاد الشرق	٤٣٧-
إيمان ضياء الدين بييرس	بطلات وضحايا	٤٣٨-
صدر الدين عيني	موت المرابي	٤٣٩-
كرستن بروستاد	قواعد اللهجات العربية	٤٤٠-
أرونداتي روي	رب الأشياء الصغيرة	٤٤١-
فوزية أسعد	حتشبسوت (المرأة الفرعونية)	٤٤٢-
كيس فرستينج	اللغة العربية	٤٤٣-
لاوريت سيجورنه	أمريكا اللاتينية: الثقافات القديمة	٤٤٤-
پرويز ناتل خاتلري	حول وزن الشعر	٤٤٥-
ألكسندر كوكيرن وچيفري سانت كلير	التحالف الأسود	٤٤٦-
ج. پ. ماك إيقرى	نظرية الكم	٤٤٧-
ديلان إيفانز وأوسكار زاريت	علم نفس التطور	٤٤٨-
نخبة	الحركة النسائية	٤٤٩-
صوفيا فوكا وريبيكا رايت	ما بعد الحركة النسائية	٤٥٠-
ريتشارد أوزبورن ويورن فان لون	الفلسفة الشرقية	٤٥١-
ريتشارد إيجناتري وأوسكار زاريت	لينين والثورة الروسية	٤٥٢-
جان لوك أرنو	القاهرة: إقامة مدينة حديثة	٤٥٣-
رينيه بريدال	خمسون عاماً من السينما الفرنسية	٤٥٤-
فردريك كويلستون	تاريخ الفلسفة الحديثة (مج٥)	٤٥٥-
مريم جعفرى	لا تنسنى	٤٥٦-
سوزان موللر أوكين	النساء في الفكر السياسي الغربي	٤٥٧-
مرثيدس غارثيا أرينال	الموريسكيون الأندلسيون	٤٥٨-
توم تيتنبرج	نحو مفهوم لاقتصاديات الموارد الطبيعية	٤٥٩-
ستوارت هود وليتزا جانستز	الفاشية والنازية	٤٦٠-
داريان ليدر وجودي جروفز	لكان	٤٦١-
عبدالرشيد الصادق محمودى	طه حسين من الأزهر إلى السوريين	٤٦٢-
ويليام بلوم	الدولة المارقة	٤٦٣-
مايكل بارنتى	ديمقراطية للقلّة	٤٦٤-
لويس جنزيرج	قصص اليهود	٤٦٥-
فيولن فانويك	حكايات حب وبطولات فرعونية	٤٦٦-
محمد أمان صافى		
إمام عبدالفتاح إمام		
إمام عبدالفتاح إمام		
إمام عبدالفتاح إمام		
إمام عبدالفتاح إمام		
حمدى الجابرى		
عصام حجازى		
ناجى رشوان		
إمام عبدالفتاح إمام		
جلال السعيد الحفناوى		
عايدة سيف الدولة		
محمد علاء الدين منصور وعبد الحفيظ يعقوب		
محمد طارق الشرقاوى		
فخرى لبيب		
ماهر جويجياتى		
محمد طارق الشرقاوى		
صالح علمانى		
محمد محمد يونس		
أحمد محمود		
ممدوح عبدالمنعم		
ممدوح عبدالمنعم		
جمال الجزيرى		
جمال الجزيرى		
إمام عبد الفتاح إمام		
محى الدين مزيد		
حليم طوسون وفؤاد الدمان		
سوزان خليل		
محمود سيد أحمد		
هویدا عزت محمد		
إمام عبدالفتاح إمام		
جمال عبد الرحمن		
جلال البنا		
إمام عبدالفتاح إمام		
إمام عبدالفتاح إمام		
عبدالرشيد الصادق محمودى		
كمال السيد		
حصّة إبراهيم المنيف		
جمال الرفاعى		
فاطمة محمود		

ربيع وهبة	ستيفين ديلو	التفكير السياسى	٤٦٧-
أحمد الأنصارى	جوزايا رويس	روح الفلسفة الحديثة	٤٦٨-
مجدى عبدالرازق	نصوص حبشية قديمة	جلال الملوك	٤٦٩-
محمد السيد الننة	نخبة	الأراضى والجودة البيئية	٤٧٠-
عبد الله عبد الرازق إبراهيم	نخبة	رحلة لاستكشاف أفريقيا (٢٠٠٦)	٤٧١-
سليمان العطار	ميجيل دى ثريانتس سايدرا	دون كيخوتى (القسم الأول)	٤٧٢-
سليمان العطار	ميجيل دى ثريانتس سايدرا	دون كيخوتى (القسم الثانى)	٤٧٣-
سهام عبدالسلام	بام موريس	الأدب والنسوية	٤٧٤-
عادل هلال عنانى	فرجينيا دانيلسون	صوت مصر: أم كلثوم	٤٧٥-
سحر توفيق	ماريلين بوث	أرض الحباب بعيدة: بيرم التونسي	٤٧٦-
أشرف كيلانى	هيلدا هوخام	تاريخ الصين	٤٧٧-
عبد العزيز حمدى	ليوشيه شنغ و لى شى دونج	الصين والولايات المتحدة	٤٧٨-
عبد العزيز حمدى	لاوشه	المقهسى (مسرحية صينية)	٤٧٩-
عبد العزيز حمدى	كو موروا	تساي ون جى (مسرحية صينية)	٤٨٠-
رضوان السيد	روى متحدة	عبادة النبي	٤٨١-
فاطمة محمود	روبير جاك تيبو	موسوعة الأساطير والرموز الفرعونية	٤٨٢-
أحمد الشامى	سارة جاميل	النسوية وما بعد النسوية	٤٨٣-
رشيد بنحو	هانسن روبيوت ياوس	جمالية التلقى	٤٨٤-
سمير عبدالحميد إبراهيم	نذير أحمد الدهلوى	التوبة (رواية)	٤٨٥-
عبدالحليم عبدالغنى رجب	يان أسمن	الذاكرة الحضارية	٤٨٦-
سمير عبدالحميد إبراهيم	رفيع الدين المراد أبادى	الرحلة الهندية إلى الجزيرة العربية	٤٨٧-
سمير عبدالحميد إبراهيم	نخبة	الحب الذى كان وقصائد أخرى	٤٨٨-
محمود رجب	فُسْرُل	فُسْرُل: الفلسفة علماً دقيقاً	٤٨٩-
عبد الوهاب علوب	محمد قاندى	أسمار البيفاء	٤٩٠-
سمير عبد ربه	نخبة	نصوص تصمصية من روائع الألب الأفريقى	٤٩١-
محمد رفعت عواد	جى فارجيت	محمد على مؤسس مصر الحديثة	٤٩٢-
محمد صالح الضالع	هارولد بالمر	خطابات إلى طالب الصوتيات	٤٩٣-
شريف الصيفى	نصوص مصرية قديمة	كتاب الموتى (الخروج فى النهار)	٤٩٤-
حسن عبد ربه المصرى	إدوارد تيفان	اللوى	٤٩٥-
نخبة	إكوانو بانولى	الحكم والسياسة فى أفريقيا (١٠٠٠)	٤٩٦-
مصطفى رياض	نادية العلى	العلمانية والنوع والنولة فى الشرق الأوسط	٤٩٧-
أحمد على بدوى	جويث تاكر ومارجريت مريودز	النساء والنوع فى الشرق الأوسط الحديث	٤٩٨-
فيصل بن خضراء	نخبة	تقاطعات: الأمة والمجتمع والجنس	٤٩٩-
طلعت الشايب	تيتز روكى	فى طفولتى (دراسة فى السيرة الذاتية المربية)	٥٠٠-
سحر فراج	أرثر جولك هامر	تاريخ النساء فى الغرب (١٠٠٠)	٥٠١-

طبع بالهيئة العامة لشنون المطابع الأميرية

رقم الإيداع ١٦٩٩٦ / ٢٠٠٢

